

Uluslararası • International

Selçuklu Tarihi Coğrafyası Sempozyumu

Seljuk Historical Geography
Symposium

iran
Iran

TAM METİN BİLDİRİ KİTABI-I FULL TEXT BOOK-I

EDİTÖRLER

Ahmet ÇAYCI

Ahmet YAVUZYLMAZ

İsmail KUĞU

Burak ÇELİK

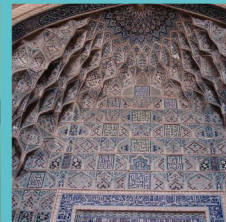

NEU
PRESS



neupress.org



Necmettin Erbakan Üniversitesi Yayınları: 241
II. ULUSLARARASI SELÇUKLU TARİHİ COĞRAFYASI İRAN SEMPOZYUMU
TAM METİN BİLDİRİ KİTABI-I

NEÜ Selçuklu Kültür ve Medeniyeti Uygulama ve Araştırma Merkezi Serisi-3

Genel Yayın Yönetmeni/Editor in Chief

Dr. Öğr. Üyesi Fatih KALECİ

Editörler/Editors

Prof. Dr. Ahmet ÇAYCI
Öğr. Gör. Dr. Ahmet YAVUZYLMAZ
Öğr. Gör. Dr. İsmail KUĞU
Arş. Gör. Burak ÇELİK

Tasarım/Design

Büşra UYAR
Muhammed Sami TEKİN

E-ISBN

978-625-6802-52-0

Baskı/Printing

Necmettin Erbakan University Press (NEU PRESS)
Yaka Mah. Yeni Meram Cad. Kasım Halife Sok. B Blok
No: 11 Meram / KONYA / TÜRKİYE
0332 221 0 575 - www.neupress.org

Sertifika No: 48888

NEU PRESS 1. Baskı, Konya/TÜRKİYE

Ekim 2023, vii + 491 sf., 16x24 cm

Kategori/Category

Sosyal ve Beşeri Bilimler Temel Alanı



Lisans Türü | OA License: CC BY 4.0

Erişim | Access: neupress.org

Copyright 2023

**This book is published under a CC BY license, which means that you can copy, redistribute, remix, transform, and build upon the content for any purpose, even commercially, as long as you give appropriate credit, provide a link to the license, indicate if changes were made, and do not impose additional terms or conditions on others that prohibit them from exercising the rights granted by that license, including any effective technological measures.*

İÇİNDEKİLER

ÖNSÖZ	1
Türk Türbe Mimarisinin Gelişiminde İran'daki Büyük Selçuklu Örneklerinin Katkısı <i>Prof. Dr. Ahmet Ali BAYHAN</i>	3
Tasavvufta Nişabur Ekolünün Teşekkülü ve Selçuklular Dönemindeki Temsilcileri <i>Prof. Dr. Ahmet OCAK</i>	38
Nizâmî-i Gencevî'nin Şiirlerinde Horasan <i>Prof. Dr. Ali TEMİZEL</i>	58
Büyük Selçuklu Devleti'nin İran Coğrafyasındaki Hâkimiyetinin Sonlanmasında Bâtınilerin Rolü: Moğol İstilas ve Harzemşahlar Özelinde Bir Değerlendirme <i>Ayşenur ÜNAL</i>	74
Selçuklu İran'ında İlimin ve Sanatın Himayesi <i>Arş. Gör. Burak Nazif SARICI</i>	103
Gazneli-Selçuklu Mücadelesinde Bir Valilik Merkezi Olarak Herât <i>Doç. Dr. Derya COŞKUN - Aleyna DURMUŞ</i>	121
Büyük Selçuklu Devleti'nin Bilge Veziri Nizâmülmülk'ün Hadis Bilgisi <i>Dr. Öğr. Üyesi Halil İbrahim DOĞAN</i>	133
Kirman Selçukluları Devrinde Önemli Bir Ticaret Merkezi: Tiz Limanı <i>Dr Öğr. Üyesi İbrahim DUMAN</i>	164
El-Cibâl Bölgesinin Selçuklu Hâkimiyetine Girişi <i>Dr. İbrahim GÜNEŞ</i>	182
İbnü'l-Belhî'nin Fârsnâme'sine Göre Selçuklular Döneminde Fârs Kaleleri <i>Dr. İsmet Burak BATIR</i>	211
Sultan Alp Arslan Dönemi İran Bölgesinde Askerî Hareketlilik Yaşanan Merkezler <i>Doç. Dr. Mehmet ŞİMŞİR - Zeynep SEZER</i>	228
İsfahan'a Sürgün Edilen Selçuklu Sultan III.Alâeddin Keykubâd'ın Ölümü ve Mezar Yeri <i>Dr. Melek GÖKSU ERDEĞER</i>	243
Horasan Bölgesinde Şehri Oluşturan Unsurlar; Kuhendiz, Şehristan ve Rabaz <i>Mesut ÇITLAK</i>	270
Büyük Selçuklu Devleti Döneminde İran Sahasında Bulunan Madenler <i>Prof. Dr. Muhamerrem KESİK</i>	288

Belh Ekolü Coğrafyacılarında İnan ve Kirman Bölgeleri <i>Prof. Dr. Murat AĞARI</i>	303
Selçuklular Zamanında Tūs (1040-1167) <i>Dr. Murat AKBAŞ</i>	332
Selçuklu Dönemi Hadis Literatürü: Ebu'n-Necîb Es-Sühreverdî (Ö.563/1168) ve Şehru Ba'zî'lelfâzî'l-Müşkile Fi'l-Mesâbih (Garîbu'l-Mesâbih) İsimli Eseri <i>Dr. Öğr. Üyesi Mustafa Yasin AKBAŞ</i>	348
Büyük Selçuklular Döneminde Nişâbûr'da Tasavvufî Hayat <i>Arş. Gör. Dr. Nadir BAŞTÜRK</i>	367
Selçuklu Döneminde Cibâl Bölgesinde Bir Şehir: Nihâvend <i>Okan KÜSGÜN</i>	391
Selçuklular Zamanında Kirmân'da İlmî ve Edebî Durum <i>Doç. Dr. Özkan DAYI</i>	408
Târîhu'l-Vüzerâ'ya Göre Büyük Selçuklular <i>Doç. Dr. Pınar KAYA TAN</i>	424
Künbed-i Kabud Deseninin Karatay Medrese Eyvanındaki Desenle İlişkisi ve Topkapı Tomarındaki Çift Seviyeli (Dual Level) Tasarımlar Bağlamında Değerlendirilmesi <i>Dr. Serap EKİZLER SÖNMEZ</i>	439
Endülüslü Bir Âlimin Gözünden Büyük Selçuklu Sultanları ve Devlet Adamları <i>Arş. Gör. Tuğba ŞAHBAZ ALTINSOY</i>	456
Selçuklular Zamanında Kâşân Şehri <i>Dr. Öğr. Üyesi Yavuz DELİBALTA</i>	470
Selçuklular Zamanında Rey Şehrinin Kent Yapısı <i>Dr. Öğr. Üyesi Mustafa AYLAR</i>	488

ÖNSÖZ

Oğuzların Üçok kolunun Kınık boyuna mensup olan Selçuklular H.4./M.10. asrın sonlarında Seyhun Nehri etrafında tutunmaya başlamalarıyla birlikte başta İslam Tarihi olmak üzere Dünya Tarihinin gidişatına etki edecek sürece girilmiş oluyordu. Selçuklular, evvel emirde çevresindeki Gazneli ve Karahanlı devletleriyle mücadele başlamış ve bunları etkisiz hâle getirmişlerdir. İşte bu süreçte Nişabur çevresinde atılan tohum çok kısa sürede İran coğrafyası, Bağdat, Kudüs ve Anadolu topraklarına kadar dal budak salacak kadar mümbit hâle gelmiştir. Hatta bugünlere kadar uzanan gelişmenin kıvılcımı olmuştur, dersek yanlış olmaz.

Necmettin Erbakan Üniversitesi Selçuklu Kültür ve Medeniyeti Uygulama ve Araştırma Merkezi tarafından tertip edilen “Selçuklu Tarihi Coğrafyası” başlığı altında devam etmekte olan sempozyum serimize “Suriye, Irak ve Filistin” temasıyla başlamış olduk. Serinin ikinci başlığında ise “İran” coğrafyasını kapsama dahil ettik ve bu kitapta araştırmacıların hizmetine sunmuş bulunmaktayız. İnşallah bu serinin devam edeceği müjdesini sizlerle paylaşmak isteriz.

Bu sempozyumda Selçuklu Tarihi Coğrafyası üst başlığı altında “İran Coğrafyasını” esas alan tebliğler sunulmuştur. Bu tebliğlerin büyük bir kısmı Türkiye’den katılım sağlayan araştırmacılar tarafından takdim edilmiştir. Bunun yanında Azerbaycan, İran, Irak, Özbekistan gibi farklı ülkelerden katkı sağlayan araştırmacıların tebliğlerini Arapça, İngilizce ve Farsça dillerinde kabul ederek dahil cihetine gidilmiştir. Selçuklu Tarihini ihtiva eden genel metinler yanında doğrudan bir şehri veya kaleyi esas alan tafsilatlı bildiriler bu kitaba dahil edilmiş oldu. Türkiye’de Selçuklu tarihinin kuruluş safahatını, yani Büyük Selçukluyu ihtiva eden çalışmaların azlığı hesaba alındığı takdirde bu sempozyumun ihtiyaçlara cevap verebileceğini ancak yeterli olmadığını bildirmek isteriz.

Sempozyum silsilesinin gerçekleşmesinde katkı sağlayan Necmettin Erbakan Üniversitesi, Türk Tarih Kurumu ve Konya Selçuklu Belediyesi yetkililerine teşekkür etmek isteriz. Yine sempozyum esnasında mücadele eden meslektaşlarımıza ve öğrencilerimize minnetlerimizi iletiriz. Ayrıca

sempozyuma bildiri ile katılan ve metin gönderme zahmetinde bulunan Selçuklu uzman ve sevdalılarını yürekten alkışlamak istiyoruz. İnşallah yeni sempozyumlarda buluşmak ve görüşme dileklerimizle...

Prof. Dr. Ahmet ÇAYCI
Öğr. Gör. Dr. Ahmet YAVUZYLMAZ
Öğr. Gör. Dr. İsmail KUĞU
Arş. Gör. Burak ÇELİK

TÜRK TÜRBE MİMARİSİNİN GELİŞİMİNDE İRAN'DAKİ BÜYÜK SELÇUKLU ÖRNEKLERİNİN KATKISI

Prof. Dr. Ahmet Ali BAYHAN

Ordu Üniversitesi, Fen Edebiyat Fakültesi

ORC-ID: 0000-0003-2496-6136

bayhanahmetali@hotmail.com

ÖZET

Ortadoğu ile Orta Asya'nın yüksek düzlükleri arasında, sert ve karasal iklim koşullarına rağmen oldukça verimli ve yer altı ve yer üstü kaynakları açısından zengin ve farklı tarım ürünlerinin yetiştirilmesine elverişli bir coğrafyada kurulmuş bulunan İran, dünya devletleri arasında önemli bir yere sahiptir. Yaklaşık yarısı Farisi, kalan kısmı da Türk, Kürt, Ermeni, Beluci ve Afgan olmak üzere karma bir nüfus yapısına ve zengin tarihi geçmişe sahip bir ülke olan İran'da sanat, İslami dönemde özellikle Orta Asya sanat çevrelerinin etkisiyle kimlik kazanmıştır. Abbasiler devrindeki ilk sanatsal ve mimarlık faaliyetlerinin ardından IX. ve X. Yüzyıllarda İran'da kurulan Horasan'daki Tahiriler, Sistan'daki Saffariler, Doğu İran ve Maverâünnehir'deki Samaniler ile Güney İran ve Irak'taki Büveyhiler gibi bağımsız devletler ile daha sonra bölgeye hâkim olan Türk hükümdarlarının (Gazneli ve Büyük Selçuklu) da İran'da sanatın gelişmesinde önemli katkılar sağlamışlardır. Diğer taraftan onlardan sonra İran coğrafyasında söz sahibi olan Harzemşahlar, İlhanlılar, Timurlular, Karakoyunlular, Akkoyunlular, Safaviler, Zend ve Kaçar Hanedanları dönemlerindeki ortaya konulan eserler de bu kültürel mirasın daha fazla güçlenmesine zemin oluşturmuştur.

İslam dünyasında “türbe”, “kümbet”, “makam”, “meşhed”, “buk'a”, “darıh”, “kubbe” ve “ravza” gibi adlarla anılan ve tanınmış şahsiyetler (yöneticiler ve din büyükleri) için inşa edilen mezar anıtları, İran'da özellikle Büyük Selçuklular devrinde gelişme kaydeden dikkate değer mimari abideler olarak öne çıkan eserlerdir. İran'daki Büyük Selçuklu mezar anıtlarının genel Türk türbe mimarisinin gelişiminde çok önemli bir katkı sağladığı da göz ardı edilemez bir gerçektir. Özellikle daha sonra Türklerin egemenlik sağladığı Anadolu ve Balkanlar, Azerbaycan, Ortadoğu ve Kuzey Afrika ile Hint bölgelerindeki mezar yapılarının oluşumu ve gelişiminde İran yapılarının izlerini sürmek mümkündür.

Bu bildiride İran'da Büyük Selçuklular döneminde ortaya konulan mezar anıtları ele alınacak olup, plan, mimari ve süsleme özellikleriyle ana hatlarıyla tanıtıldıktan sonra türbe mimarisinin gelişimine katkılarına işaret edilmeye çalışılacaktır.

Anahtar Kelimeler: İran, Selçuklu Coğrafyası, Türbe, Mezar Anıtları, Türk Mimarisi

THE CONTRIBUTION OF THE GREAT SELJUK EXAMPLES IN IRAN IN THE DEVELOPMENT OF TURKISH TOMB ARCHITECTURE

ABSTRACT

Located between the high plains of the Middle East and Central Asia, in a geography that is very productive despite the harsh and continental climatic conditions, rich in underground and aboveground resources and suitable for the cultivation of different agricultural products, Iran has an important place among the world states. Art gained an identity especially with the influence of Central Asian art community in the Islamic period in Iran, which has a rich historical past and a heterogeneous population structure with approximately half of them Persians and the rest of them Turkish, Kurdish, Armenian, Baloch, and Afghan. After the first artistic and architectural activities in the Abbasid period, independent states such as Tahirids in Khorasan, Saffarids in Sistan, Samanids in Eastern Iran and Transoxiana, and Buyids in Southern Iran and Iraq, established in Iran in the 9th and 10th centuries, and afterwards, the dominant Turkish rulers (Ghaznavid and Great Seljuks) also contributed significantly to the development of art in Iran. On the other hand, the artifacts revealed during the Harezmshahs, Ilkhanids, Timurids, Qaraqoyunids, Aqqoyunids, Safavid, Zend and Qajar dynasties, who had a say in the Iranian geography after them, also laid the groundwork for the further strengthening of this cultural heritage.

The tomb monuments, which were built for well-known personalities (administrators and religious elders) and known as "mausoleum", "kumbet", "maqam", "mashhad", "buk'a", "darıh", "dome" and "ravza" in the Islamic World are the works that stand out as remarkable architectural monuments that developed especially during the Great Seljuk period in Iran. It is an undeniable fact that the Great Seljuk tomb monuments in Iran made a very important contribution to the development of the general Turkish tomb architecture. It is possible to trace of Iranian structures, especially in the formation and development

of tomb structures in Anatolia and the Balkans, Azerbaijan, the Middle East and North Africa, and Indian regions, where the Turks dominated later on.

In this paper, the tomb monuments revealed in Iran during the Great Seljuks period will be discussed, and their contribution to the development of tomb architecture will be tried to be pointed out after being introduced with their plan, architectural and ornamental features.

Keywords: Iran, Seljuk Geography, Turbeh, Grave Monuments, Turkish Architecture

GİRİŞ

İran'ın Tarihi Coğrafyası

Ortadoğu ile Orta Asya'nın yüksek düzlükleri arasında, yazın kullanılan yazlık (soğuk ve yüksek) alanlar ve kış mevsimlerinde oturmaya elverişli kışlık (daha sıcak ve alçak) alanlarda kurulan yerleşimler ile bu iki bölge arasındaki dağlık arazilerdeki köyler, çok sayıda çöküntü çukurundan müteşekkil İran yaylası, çöl alanları (Deştikevir ve Deştikut Çölleri), göller (Urmiye Gölü) ile çeşitli yükseltilerdeki dağlar (Elburz, Kopet, Horasan ve Zağros Dağları) ihtiva eden bir coğrafyada karşımıza çıkan İran, sert ve karasal iklim koşullarına rağmen tarım, hayvancılık ve balıkçılık gibi sektörlerdeki üretimleri, zengin rezerve sahip petrol yatakları, çinko, barit, uranyum, demir ve kömür ile dünyanın en zengin bakır gibi yer altı zenginlikleri açısından dünya devletleri arasında önemli bir yer tutar. Yaklaşık yarısı Farisi, kalan kısmı da Türk, Kürt, Ermeni, Beluci ve Afgan olmak üzere heterojenik bir nüfus yapısına ve zengin tarihi geçmişe sahip bir coğrafya olan İran'da, milattan önce IX. yüzyıla ait Asur kaynaklarında ilk defa rastlanılan bilgilere göre Hint-Avrupa kavimlerinden Medlerin Urmiye Gölü'nün güneydoğusunda, Perslerin ise batısında yerleştikleri rivayet edilir. Daha sonra Fars bölgesi olarak anılan güneye inen Persleri kendilerine tabi kılan Medler, imparatorluk haline dönüşerek Asurlulara karşı bir ittifak oluşturdular. İskitleri yenilgiye uğrattıktan sonra Babillilerle birlikte Asur İmparatorluğunu çökerttiler. Milattan önce 580-550 civarında zayıflayan ve nihayetinde tarihe karışan Medlerden sonra Pers soyundan gelen Ahameniler, özellikle büyük İmparator Darius döneminde doğuya doğru İndus nehrine, batıda ise Ege sahillerindeki şehirlere kadar yayılan ve yirmi eyalete ayırdıkları bir coğrafyada hüküm sürmelerini takiben Darius'un milattan önce 334'teki Nineva yakınlarında Gaugamela'da Büyük İskender'in ordusuna yenilmesiyle de son bulmuşlardır. İskender'in ölümü (M. Ö. 323) sonrasında İran'ın içinde bulunduğu bölge Selevkos'a verilmiştir. Aynı bölgede Ortadoğu'nun en

güçlü imparatorluklardan birisi olan Partlar (M. Ö. 250-53), Romalıların Mezopotamya hâkimiyetine kadar egemenlik kurmuşlardır. Ahameni geleneğinin hüküm sürdüğü Fars bölgesinde gelişen (M. Ö. 226) ve Suriye, Mısır ve Anadolu dışındaki Ahameni topraklarına egemen olan (M. Ö. 242) Sasani İmparatorluğu, bir taraftan Anadolu içlerine diğer taraftan da Arabistan'ın güneyindeki Yemen'e kadar egemen olarak dünya ticaret yollarını kontrol etmeyi başarmışlardır. İslamiyet'in ortaya çıkışından sonra Hz. Peygamber'in Abdullah b. Huzafe'yi II. Hüsrev'e elçi göndererek İslam'a davetine olumsuz cevap verildiği ve Hz. Ömer zamanında İslam ordularının 636'da Kadisiye, 637'de Celula ve 642'de Nihavend savaşlarında Sasani güçlerini mağlup etmesi sonucunda Sasani İmparatorluğu da tarihe karışmıştır. Müslümanların eline geçmesinin ardından Emevi, Abbasi ve Selçuklu hâkimiyetini yaşayan İran'da, Salgurlular, Yezd Atabeyliği, Büyük ve Küçük Luristan Atabeylikleri, Harzemşahlardan sonraki Moğol istilasını takiben İlhanlı, Timurlu, Karakoyunlu ve Akkoyunlu egemenliğinin izlerini sürmek mümkündür. Tarihi devrilerde büyük imparatorlukların bir parçası durumunda ya da küçük hanedanların elinde bölünmüş bir halde bulunan İran coğrafyasının 1501'de Şah İsmail tarafından kurulan Safaviler ile birlikte İslam tarihinde ilk defa müstakil bir siyasi kimliğe kavuştuğu, Kaçarlar dönemiyle pekiştiği ve günümüz İran İslam Cumhuriyeti'nin sınırlarının da bu zaman dilimlerinde teşekkül ettiği düşünülürken, on iki imam Şia inancının devlet politikası olarak benimsenmesi neticesinde farklı milletlerden müteşekkil demografik yapıdaki İran'da siyasi, iktisadi, kültürel ve sosyal açıdan bütünleşmiş bir anlayışın ürünü bir devlet, bir coğrafya ile de karşılaşılmaktadır (Hourcade, 2000, s. 392-394; Naskali, 2000, s. 394-395; Özgüdenli, 2000, s. 395-400; Üstün, 2000, s. 400-404).

Türbe ve Mimarisi, Ortaya Çıkışı ve Erken Örnekler

"Türbe", "Kümbet", "Makam", "Meşhed", "Buk'a", "Darîh", "Kubbe", "Ravza", "Medfen", "Merkad" gibi farklı isimlendirmelerle İslam dünyasında karşımıza çıkan bir yapı tipi olarak değerlendirilen mezar yapıları, yönetici ve aile efradı ya da halkın sevip saydığı tanınmış din büyükleri veya devlet adamları adına inşa edilen ve bu kişilerin makam ve mevkii ile sahip olduğu sosyal, dini ve siyasi zümre yanı sıra yapının mimari karakterini yansıtan tanımlamalarla zaman zaman birbirinin yerine kullanılabilen terminoloji ile de oldukça önemli bir mimari gruptan ibarettir (Tuncer, 1986, s. 253; Orman, 2012, s. 464-466). Hulefa-i Raşidin dönemi ile Emevi ve Abbasi devirlerini de içine alan erken İslam zamanlarında (yaklaşık ilk 250 sene zarfında) Hz. Peygamber'in "kabrin kireçle yapılmasını, kabir üzerine oturulmasını ve kabir üzerine bina ve kubbe yapılmasını nehyetti" (*Riyazü's-Salihîn ve Tercümesi*, 1954, s. 278-

279) şeklindeki değerlendirmesinin de bir sonucu olarak basit gömüler dışında mezarların üzerine herhangi bir anıtsal ya da abidevi yapı örnekleriyle karşılaşılmaz. Burada puta tapmanın çok yaygın olduğu (çok tanrılı inanç sisteminin benimsendiği) bir toplumda İslam dininin tebliğ edilmeye başlanması durumunun etkisini göz ardı etmemek gerekir. Abbasi Halifesi Müntasır-Billah zamanında annesi adına Samerra'da inşa ettirilen, sekizgen planlı bir dehlizle kuşatılmış kubbeli bir kare mekândan ibaret Kubbetü's-Süleybiye, sadece Abbasi mimarlığının değil, aynı zamanda İslam mimarisinin de ilk mezar anıtı olarak dikkat çekmesiyle birlikte daha sonra gelişen mezar yapıları üzerinde tipolojik etkisi olmayan bir yapı durumundadır (Orman, 2012, s. 464-466). Buna karşılık Abbasiler devrinde Buhara'da Sâ mânânoğullarından İsmail b. Ahmed için yaptırılan türbe (X. yüzyılın ilk yarısı), kubbe ile örtülü kare planlı şeması ve birbirinin benzeri biçimde düzenlenmiş açıklıklı (çâr tâk) dört cepheli yapısıyla sonraki Türk ve İslam mezar anıtları üzerinde daha derin etkilere sahip bir prototip olarak önem kazanmıştır (Tuncer, 1986, s. 13-14; Aslanapa, 1996, s. 211-213; Hillenbrand, 2005, s. 108).

Aynı dönemde Ziyârî topraklarının Sâ mânî nüfuzuna girmesine engel olmak isteyen Büveyhî Hükümdarı Adudüdevle'nin yardımını elde ederek sikkelerinde onun adına yer vererek Büveyhîler'i metbu tanıyan, bunun sonucu olarak da Abbâsî Halifesi Tâi'-Lillâh'ın ahd, hil'at ve Şemsülmeâlî lakabı verdiği (368/978-79) Ziyârî emiri (978-981, 998-1012) Ebü'l-Hasen Şemsü'l-meâlî Kâbûs b. Veşmgîr b. Ziyâr el-Cîlî (ö. 403/1012) (Güner, 2001, s. 43-44) için İran'ın Gurgan şehrinin kuzeydoğusunda bir bozkır bölgesinde H. 397 / M. 1006-7 tarihinde inşa edilen ve literatürde daha ziyade bir hatıra anıtı olarak değerlendirilen, ancak bununla birlikte İran'daki mezar anıtlarının öncü örneklerinden birisi olarak da kabul edilen Kümbed-i Kâbus, esas itibarıyla silindirik gövdeli yüzeyin dıştan üçgen şekilli çıkıntılarla hareketlendirilmesi sonucu on kollu yıldız formu sergileyen gövdesi ile onun üzerinde yükselen konik örtülü mimarisi ve 57 metreyi bulan yüksekliğiyle dikkate şayan bir binadır (Çizim 1, Resim 1) ve yörede mezar yapılarının gelişiminde önemli bir etkiye sahiptir (Hill & Grabar, 1964, s. 58; Yetkin, 1954, s. 138; Yetkin, 1965, s. 92; Cezar, 1977, s. 326-328; Tuncer, 1986, s. 23-26; Hillenbrand, 2005, s. 104-108; Top, 2014, s. 203; Deveci, 2017, s. 292-310; Şan, 2022, s. 107-109).

Bununla birlikte İran'da Büyük Selçuklu hâkimiyeti öncesinde ortaya konulmuş mezar anıtlarından Lacim, Batı Radkan ve Resket Kümbetleri ile Damgan şehrindeki Pir-i Alemdar Türbesi, daha sonra bu coğrafyada gelişen türbe ve kümbet mimarisini etkileyen önemli yapılar olarak dikkate alınmalıdır. İran'ın Taberistan (Mazenderan)

bölgesinde¹ (Merçil, 1991, s. 421-422) yer alan Lacim Türbesi, içten ve dıştan silindirik gövdeli, içten kubbe, dıştan da konik bir örtü ile kapatılmış kulevari tipte bir yapı olup, gövdenin üst kısmındaki yatay süsleme kuşakları içerisinde bulunan iki dilli (üstteki Pehlevce (Sasani) ve alttaki Arapça) kitabeden kufi karakterli Arapça yazıta göre Ebu'l-Fevâri's-Şehriyâr b. Abbas b. Şehriyâr adına inşa edildiği anlaşılmaktadır ve plan düzeni, mimarisi ve süsleme özellikleri itibarıyla XI. yüzyılın ilk yarısına (H. 413 / M. 1022) tarihlendirilmektedir (Resim 2). Aynı coğrafyada Sâri bölgesinde bulunan Resket Türbesi, mahalli hanedan Bavandilerden Hüzmüdiyâr ile Habusiyâr adına XI. yüzyılın başında (1010-16) inşa edilmiş olup, silindirik gövdeli ve konik külahlı mimarisi ile gövdenin üst kısmında sıralanmış olan yatay tuğla dizileriyle oluşturulmuş süsleme kuşakları ve giriş kapısının üzerindeki Pehlevce (Sasani) ve Arapça (Kufi) kitabesi bakımından aynı geleneğin bir başka örneği olarak değerlendirilebilmektedir (Resim 3). Batı Radkan Kümbeti (H. 411 / M. 1021) silindirik gövdeli ve konik külahla örtülü mimarisiyle aynı geleneği yansıtan bir başka örnek olarak kabul edilebilir (Resim 4). Damgan şehrinde Mescid-i Cuma'nın yakınında yer alan Pir-i Alemdar Türbesi (1027), içten ve dıştan silindirik şekilli plan şeması ve üzeri kubbeye örtülü tipolojisiyle kulevari tarzda ele alınmış bir mezar yapısı olup (Resim 5), Harâb Bahtiyâr tarafından Hâcib el-Said ibn-i Cafer Muhammed İbn-i İbrahim'in adına inşa ettirildiği bilgisini içeren Kufi kitabesi ile onun alt ve üst kısmındaki geometrik kompozisyonlardan müteşekkil süsleme kuşakları ve tuğla dış sıraları ile kendinden sonraki Selçuklu mezar yapıları üzerinde hayli etkin bir eser olarak İran mimarisi içerisinde ayrıca önem kazanmıştır (Cezar, 1977, s. 307; Aslanapa, 1984, s. 70; Şan, 2022, s. 106).

İlk Müslüman Türk devletlerinden Karahanlılar ve Gazneliler dönemlerinde mezar mimarisinin geliştiği, yaygınlaştığı ve buna paralel olarak olgun örneklerin ortaya konulduğu söylenebilir. Semerkand yakınlarındaki Tim'de bulunan ve tromp geçişli tek kubbeye örtülü kare planlı şemasıyla oldukça sade, ancak etkileyici bir mimari tasarıma sahip olan H. 367 / M. 977-78 tarihli Arap Ata Türbesi, giriş cephesi yükseltilecek abidevi bir portal biçiminde vurgulanmasıyla dikkat çeken bir mezar anıtı olması yanı sıra aynı zamanda tuğla malzemeyi kullanarak nasıl zengin bir mimari düzen kurguladıklarının da bir göstergesidir. Nitekim buradaki cephe tasarımı, Kırgızistan'ın Talas şehrinde (Taraz)

[1] Günümüzde Mazenderan olarak anılan Taberistan bölgesi İran'ın kuzeyinde Hazar Denizi'nin kıyısı boyunca kurulan şehirlerin oluşturduğu bir coğrafya olup, tarihi dikkate alındığında yer yer Bâdüşbânîler, Zeydîler ve Ziyârîler gibi yerel hanedanların hüküm sürdüğü bir bölge olarak dikkat çekmektedir. Bunlardan Bâdüşbânîler devrinde iktidara geçen yöneticiler arasında Şehriyâr ismiyle karşılaşılmaktadır ve muhtemelen bu hanedana ait bir mezar yapısı olmalıdır.

inşa edilen XII. yüzyılın başlarına tarihlendirilen Ayşe Bibi Türbesi ile onun yakınında yer alan Balacı Hatun Türbesi ile Özkent'te birbirine bitişik vaziyette konumlandırılmış orta (Nasr b. Ali-403/1012), kuzey (Celaleddin Hüseyin-547/1152) ve güney (Muhammed b. Nasr-582/1187) türbeden ibaret Özkent Türbelerinde görülen süslemelere ve cephe kompozisyonlarına öncülük etmiştir. Tirmiz'deki Sultan Saadet Türbelerinden kuzeydekinde (X. yüzyılın son çeyreği) sağır nişlerle hareketlendirilen dört duvarıyla kubbeli kare planlı iç mekâna yeni bir boyut kazandırılırken, Fergana'nın kuzeyindeki Sefid Bulan'da yer alan Şeyh Fazıl Türbesi, kare planlı gövde üzerinde yükselen kademeli kasnağa oturtulan sivri kubbeli yapısıyla sonraki yapıları derinden etkileyecek bir dış kütle biçimlenişinin ilk nüvelerini ortaya koyan bir yapıdır. Öte yandan Buhara şehri yakınlarındaki Karakul Bölgesi'nde yer alan Şaburgan Ata Türbesi (XI. yüzyıl), orijinal yapısı baldaken tarzında dışa açıkken sonradan tuğla malzeme ile örülerek doldurulan kenarlarıyla sekizgen planlı şeması ve anıtsal portali ile farklı bir tipoloji ortaya koyarken, Burana şehri harabeleri içerisinde son yıllarda gerçekleştirilen kazılar neticesinde gün yüzüne çıkarılan yapılardan Burana Minaresi'nin güneydoğusundaki I Numaralı Türbe sekizgen, kale kalıntısının doğusunda yer alan II Numaralı Türbe ile hemen onun güney tarafında bulunan III Numaralı Türbe ise silindirik formlu mezar yapılarının öncü uygulamaları olarak dikkat çekerler (Cezar, 1977, s. 112-113; Tuncer, 1986, s. 14-16; Aslanapa, 1984, s. 32-38; Hillenbrand, 2005, s. 108-109; Can & Gün, 2006, 137-138; Çeşmeli, 2007, s. 118-170; Orman, 2012, s. 464-466; Haddad, 2020, s. 126).

Çağdaş bir diğer Müslüman Türk devleti olan Gazneliler zamanından günümüze ulaşan en önemli mezar yapısı İran'ın Sengbest şehrindeki Aslan Cazip Türbesi (1028 öncesi) tromp geçişli tek kubbeyle örtülü kare planlı tuğla mimarisi yanı sıra iç mekândaki ince kıvrık dallarla bezeli çok renkli bir zemin üzerine beyaz harflerle oluşturulmuş kufi karakterli alçı yazı kuşağı ve kubbe içerisindeki tuğla dizilerle meydana getirilmiş balıksırtı motifli geometrik kompozisyonu ile oldukça iddialı bir mimari karakter sergilemesi yönüyle tek başına da olsa devrinin zengin kültürel yapısını temsil etmekte oldukça mahirdir (Cezar, 1977, s. 213, 245-46, 285; Aslanapa, 1984, s. 46-47; Can & Gün, 2006, s. 143; Orman, 2012, s. 464-466).

İran'daki Büyük Selçuklu Mezar Antıları

Çihil Duhteran (Kırkkızlar) Kümbeti

İran'ın Damgan kentinde yer alan Çihil Duhteran Kümbeti, üzerindeki kufi karakterli kitabesine göre Pir-i İsfahan Büyük Emir Ebu Şuca'

Esfar Bey tarafından kendisi ve evlatları için türbe olarak H. 446 / M. 1055 tarihinde, Tuğrul Bey döneminde inşa edilmesi emredilmiş olup, içten ve dıştan silindirik planlı bir tipoloji ortaya koymaktadır. Tamamen tuğladan yapılmış olan binanın kulevari silindirik gövdesinin alt kısmında, güneydoğu yönündeki dikdörtgen çerçeve içerisine yerleştirilmiş, kabarık palmet tepelikli, silindirik sütuncelere oturan sivri kemerli bir nişin kuşattığı dikdörtgen açıklıktan ibaret kapısı dışında herhangi bir hareketlilik söz konusu değildir, aksine basit tuğla dizilerle oluşturulmuş sade bir mimari hâkimdir. Gövdenin üst kısmında ise yatay tuğla dizilerle oluşturulmuş süsleme kuşakları dikkat çeker. Tuğladan kesilerek ve birbirine eklenerek meydana getirilmiş kufi yazı kuşağı ile onun alt ve üstünde yer alan gamalı haç dolgulu karelerin çapraz tuğla dizilerle birleştirilmesinden ibaret geometrik süsleme kuşakları, daha üstte de ters ve düz ‘T’ şekillerinden müteşekkil bir dizi ile dış sırası yapının zengin tuğla işçiliğini sergileyen unsurlardır (Çizim 2, Resim 6). Dıştan konik bir külahla kapatılmış durumdaki türbe, içten de üzeri kubbeyle örtülü silindirik basit bir mekân ihtiva etmektedir (Cezar, 1977, s. 306-7; Aslanapa, 1984, s. 69-70; Tuncer, 1986, s. 26; Top, 2014, s. 203-4).

Kümbed-i Âli

İsfahan’ın güneyinde, Estahr ile Yezd yolu arasında bulunan Abarkuh’un 22 km. doğusunda yüksek bir tepe üzerinde kurulmuş olan Kümbed-i Âli, kitabesine göre Emir Emideddin Şemsüddeve b. Ali Hazarsab b. Seyfüddeve b. Hasan Nasır b. Hasan b. Firuzan için oğlu Emir Firuzan tarafından H. 448 / M. 1056 tarihinde, Tuğrul Bey zamanında inşa edilmiş bir mezar yapısı olup, sekizgen şekilli bir platformun üzerinde yükselen içten ve dıştan sekizgen planlı bir tipolojiye sahiptir. Moloz taşların kireç harcıyla birbirine tutturulmasıyla oluşturulmuş binanın gövdesinde, üst bölümde yatay süsleme kuşaklarına yer verilmiştir. Kabartma harflerden müteşekkil kufi karakterli yazı kuşağının üzerinde, üç sıra halinde üst üste dizilmiş mukarnasların oluşturduğu bir taşıntı oldukça etkileyici bir ışık-gölge etkisi yaratması yanı sıra aynı zamanda günümüzde mevcut olan taş kubbenin dışarısındaki sekizgen piramidal külahın dayanağı olmalıdır (Çizim 3, Resim 7). Yaklaşık 12 m. yüksekliğindeki türbenin kuzeydoğu yönüne bakan dikdörtgen çerçeve içerisine alınmış sivri kemerli nişin kuşattığı dikdörtgen açıklıktan ibaret kapısı ile ulaşılan sekizgen şekilli iç mekân, 8.90 m. çapında olup 1.50 m. kalınlığında duvarlarla çevrilmiş oldukça yalın bir mimari sergilemektedir (Cezar, 1984, s. 69-70; Tuncer, 1986, s. 27-28; Hoag, 1979, s. 98; Top, 2014, s. 204; Haddad, 2020, s. 126-127).

Karagan (Harrekan) Kümbetleri

XX. yüzyılın ortalarında İngiliz bilim insanları Stronach ve Cuyler-Young tarafından literatüre kazandırılan iki kümbet, İran'daki Selçuklu mezar anıtları mimarisinin güçlü temsilcileri olarak ayrıca değerlidirler. Kazvin-Hemedan arasındaki Harrekan bölgesinde yer alan ve düz bir arazide birbirine 29 m. mesafeyle konumlandırılmış durumdaki bu iki mezar yapısından doğudaki I Numaralı Kümbet olarak adlandırılmış olup, kufi kitabesine göre H. 460 / M. 1067-68 tarihinde Ebu Said Bicar b. Sad tarafından mimar Muhammed b. Mekki el-Zincani'ye yaptırılmış Sultan Alp Arslan devri sanat eserlerindedir. Çapı yaklaşık 11 m., yüksekliği de 12.40 m. olan yapı, sekizgen planlı, çift kubbeli, tamamen tuğladan bir anıttır. Dış kubbenin kaburgalarının dayandığı köşelerdeki 0.95 m. çaplı silindirik kulelerden iki tanesi, diğerlerine göre daha geniş tutulmuş olup, merdivenlidir (Çizim 4). Bunların arasındaki yüzeyler sivri kemerli nişlerle teşkilatlandırılmış olup, tuğlaların farklı yönlerde dizilmesiyle meydana getirilen sekizgenlerin kesişmesiyle oluşturulmuş dörtlü düğümler, sekiz kollu yıldızların uçlarını birleştiren gamalı haçlar, ok uçları, zikzaklar, meander dizileri ve eşkenar dörtgenler gibi muhtelif motiflerle yirmiden fazla kompozisyonla bezelidir. Bu tezyinat Karahanlılar ile Anadolu'daki Selçuklu ve Osmanlı mimarisi arasında bir geçiş karakteri sergilemesi açısından dikkat çekicidir. Sekizgen bir form ortaya koyan iç mekân, fazla derin olmayan sekiz sivri kemerli nişle hareketlendirilmiş olup, duvarları ile kubbe içini kaplayan Selçukluların en eski renkli kalem işleri dolayısıyla ayrıca önem arz etmektedir. Üst örtüdeki çatlaklardan sızan yağmur nedeniyle başta kubbe içi ile üst kısımlardaki tahribata karşın, duvarlarda zincirlerle asılmış kandil motifleri, içlerine karşılıklı tavus kuşu yerleştirilmiş daire, karşılıklı dalları üzerinde tünemiş kuşların yer aldığı hayat ağacı ve çeşitli yıldız motiflerinin mavi, açık yeşil, pembe, kahverengi ve siyah olmak üzere göz alıcı renklerle resmedilmiş süslemelerin izlerini hala görmek mümkündür (Resim 8). Giriş kapısının üzerindeki beş satırlık kufi kitabesine göre Ebu Mansur Bek Elsi b. Tekin adına mimar Ebu'l-Meâlî b. Mekki el-Zincani tarafından H. 486 / M. 1093 tarihinde, Sultan Melikşah'ın oğlu Nasıruddin Mahmud zamanında inşa edilmiş olan batıdaki II Numaralı Kümbet (Çizim 5), köşeleri 0.95 m. çapında silindirik kuleli ve kenarları içten ve dıştan sivri kemerli nişlerle hareketlendirilmiş sekizgen biçimindeki plan şeması, üzerini örten çift cidarlı kubbe sistemi ve dış yüzeyleri bezeyen farklı yönlerdeki tuğla dizilerle meydana getirilmiş elliye aşkın motifin meydana getirdiği geometrik kompozisyonlu tezyinatı ve 0.35 m. daha geniş çapı ve 0.55 m. daha fazla yüksekliğiyle diğer kümbetten çok daha gösterişli ve anıtsal bir yapı karakteri ortaya koymaktadır. Böylece Anadolu'da meydana

getirilen Türk mimarisi ve süsleme anlayışı için dikkat çekici bir kaynak oluşturulmuştur (Stronach & Cuyler-Young, 1966, s. 1-28; Cezar, 1977, s. 306, 316-17; Hoag, 1979, s. 98-100; Aslanapa, 1984, s. 70-72; Tuncer, 1986, s. 28-35; Can & Gün, 2006, s. 151-152; Top, 2014, s. 204-5).

Burc-u Mihmandust (Kümbet-i Mihmandust)

Damgan'ın 20 km. kadar kuzeydoğusunda, Mihmandust Köyü'nün yakınında ve Horasan yoluna 3 km. mesafede düz bir alanda kurulmuş olan kümbet, kufi kitabesine göre H. 490 / M. 1097 tarihinde Emir Reis Seyyid Ebu Cafer Muhammed b. Ali Mihmandust'un emriyle mimar İbrahim b. İdris el-Beyani tarafından inşa edilmiş olup, İran'daki kulevari ve anıtsal portalli tip erken mezar yapılarının nasıl klasik Büyük Selçuklu türbelerine dönüştüğünün en önemli örneklerinden birisi durumundadır. Yaklaşık 13 m. yüksekliğinde, tamamen tuğla malzemeden yapılmış olan bina, içten silindirik, dıştan da sekizgene dönüştürülmüş bir plan şemasına sahip olup, günümüze ulaşmamış vaziyetteki örtünün içten kubbe, dıştan da piramidal bir külah şeklinde olabileceği değerlendirilmektedir. Doğal zeminden itibaren yatay tuğla dizilerle örülmüş yaklaşık 1 m. yüksekliğindeki silindirik oturtmalığın üzerinde, on iki adet düşey üçgen tuğla çıkıntıyla onikigene dönüştürülmüş olan gövde, fazla derin olmayan sivri kemerli nişlerle hareketlendirilmiştir. Yine de oldukça yalın bir mimari karakter sergileyen bu onikigen gövdenin üzerindeki kısım, tuğla dizilerle meydana getirilmiş dönemi itibariyle yapısal bakımdan mukarnas olarak tanımlanmasa da gövdeden dışarı fırlayan iç ve dış bükey uygulamalar, bindirmeli küçük kemercikler, çift renkli bir dizi, kufi karakterli bir yazı kuşağı ve kare şekilli tuğlaların oluşturduğu geometrik kufi yazıyı hatırlatır bir şerit üst üste yerleştirilmesiyle meydana getirilmiş süslemeleri açısından erken türbelere benzer bir düzenleme sergilemektedir (Çizim 6, Resim 9). Güney tarafta dikdörtgen bir kütle halindeki taşınıtıda açılmış sivri kemerli derin bir niş içerisine yerleştirilmiş dikdörtgen açıklıktan ibaret bir kapı açıklığıyla ulaşılan iç mekân, oldukça yalın tuğla dizilerle meydana getirilmiş sade bir mimariye sahiptir (Tuncer, s. 35-36; Top, 2014, s. 204; Şan, 2022, s. 109-110).

Anonim Kümbet (Burc-u Tuğrul)

Tahran'ın 20 km. kadar güneyinde, Rey'de bulunan ve kim adına inşa edildiği kesin olarak bilinmemekle birlikte yerel kaynaklarda 'Burc-u Tuğrul'² adıyla anılan kümbetin günümüzde Michigan Üniversitesi'nin

[2] Türbenin ismi olarak zikredilen Tuğrul Bey'in kimliği hakkında herhangi bir bilgiye rastlanmaz, ya da Büyük Selçuklu hükümdarı olan Tuğrul Bey ile bir alakası var mı bilinmez. Verilen tarihin de bu kişiyle bir alakasını kurmak mümkün değildir. Bu müphem tespit, hala aydınlatılmayı bekleyen bir problem olarak önemini koruyan bir durumdur.

Müzesi'nde sergilenmekte olan yapının demir kapısının kalıntıları üzerinde bulunan kufi kitabeden hareketle Alman arkeolog ve Sanat Tarihçisi Ernest Emil Herzfeld tarafından H. 534 / M. 1139-40 tarihinde Abdulvahab Kazvini bin Fehaver tarafından yaptırılan bir Büyük Selçuklu eseri olduğu ileri sürülmüştür. 17.70 m. çapında, 20 m. yüksekliğinde ve 3 m. duvar kalınlığı ile tamamen tuğladan inşa edilmiş olan kümbet, içten silindirik, dıştan da dairevi şekilli gövdeye yan yana dizilen 22 üçgen çıkıntı ve onların arasındaki yivlerle hareketlendirilmiş yıldız formlu bir plan şeması ortaya koymaktadır. Üçgen şekilli yivlerin üstte üç sıra halinde dizilmesiyle oluşturulan iri mukarnaslarla tekrar silindirik hale dönüştürülen gövde, tuğla dizileriyle meydana getirilmiş bir yatay süsleme kuşağı ile son bulmaktadır. Üzerini kapatan örtü sistemi hakkında kesin bir bilgiye sahip olunmamasına rağmen, tipolojik karakteri itibariyle içten kubbe, dıştan da konik bir külahla örtülü olduğu tahmin edilmektedir. Benzer başka yapılarda görünmeyen biri güney (portal), diğeri de kuzey yönde olmak üzere iki kapılı bir düzenleme gösteren yapıda dikkat çeken bir özellik de kuzey kapının üzerindeki bir kapıdan ulaşılan ve altmış basamaklı bir döner merdivendir (Çizim 7, Resim 10). Dairesel planlı iç mekân hayli sade bir mimariye sahiptir (Aslanapa, 1984, s. 80; Tuncer, 1986, s. 36-37; Hoag, 1979, s. 100; Özkurt, 2012, s. 2411-2418, 2645-2655; Top, 2014, s. 205; Şan, 2022, s. 110-111).

Demavend Kümbeti (Burc-u Demavend)

Demavend'in doğusunda yüksekçe bir alan üzerine yerleştirilmiş durumdaki Demavend Kümbeti, tuğla malzemedan yapılmış içten silindirik dıştan sekizgen gövdeli bir tipoloji ortaya koymaktadır. Tuğla malzemesi ve işçiliği ile mimari ve süsleme özellikleri itibariyle diğer örneklerle karşılaştırılarak bazı araştırmacılar tarafından XI. yüzyılın son çeyreğine, bazı araştırmacılar tarafından ise XII. yüzyılın ilk yarısına tarihlendirildiği tespit edilen kümbet, iki katlı bir düzenleme sergilemektedir. Köşeleri 0.72 m. çapında silindirik kulelerle tahkim edilmiş sekizgen gövdenin yedi yüzeyi, yatay olarak dörde bölünmüş ve tuğlaların farklı şekilde dizilmesiyle oluşturulmuş eşkenar dörtgenlerden türetilmiş değişik geometrik kompozisyonlar ile bezenmiştir, ancak tezyinatın tamamını her yönde aynı kalitede bulmak mümkün değildir. Hafif güneybatıya dönük sekizinci cephe, alttaki dikdörtgen şekilli açıklıktan ibaret kapı, üzerindeki mukarnas dolgulu iki mihrabiye tarzı niş ve tuğla dizilerle meydana getirilmiş haçvari şekiller ve sekizgenlerin oluşturduğu geometrik süslemeli kare alan ile basit tuğladan örülmüş içerlek yatay dikdörtgen pano ihtiva eden mimarisiyle portalvari bir düzenlemeye sahiptir. Gövde yüksekliği 9.90 m., duvar kalınlığı da 1 m.

olan yapının dış örtüsü, orijinalde belki de sırlı bir malzemeyle kaplanmış sekizgen piramidal bir külahtan ibarettir. 4.85 m. çapındaki silindirik iç mekânda, oldukça yalın bir mimari hâkimdir. Fakat girişin hemen solunda, içerideki döşemede 0.62 m. eninde ve 1.23 m. boyunda, alt kata iniş boşluğu yerleştirilmiştir (Çizim 8, Resim 11). Altı basamaklı bir merdivenle ulaşılan ve kuzeybatı-güneydoğu istikametinde, 3.00x3.80 m. ölçüsünde dikdörtgen biçimindeki cenazelik katı beşik tonozla örtülmüştür (Cezar, 1977, s. 330-331; Aslanapa, 1984, s. 72-74; Tuncer, 1986, s. 38-40; Top, 2014, s. 205).

Kümbed-i Surh (Kırmızı Kümbet)

Meraga'nın güneyinde yer alan Kümbed-i Surh, giriş cephesindeki kitabeye göre Azerbaycan Emiri (Kavvam) Abdülaziz b. Mahmud Sa'd tarafından H. 542 / M. 1148 tarihinde, batı yüzündeki yazıtta göre de Mimar Bekir Muhammed b. Bendan eliyle inşa edilmiş kare planlı, sekizgen kasnaklı ve içten kubbe dıştan da (günümüze ulaşmamış) piramidal külahla örtülü tuğladan bir anıt niteliği taşımaktadır. Zemin seviyesinde 1.50 m. yüksekliğinde inceyonu kaplamalı kare bir oturtmalığın üzerinde, dıştan dışa 8.44x8.44 m. ölçülerindeki kare gövdenin üç yüzü ikişer sivri kemerle hareketlendirilirken, kuzeye bakan dördüncü cephe anıtsal bir portal görünümündedir. Yüzeysel sivri kemerli bir niş içerisine yerleştirilen dikdörtgen bir açıklıktan ibaret kapının alınlık, kemer köşelikleri ve etrafındaki bordürlerden müteşekkil portal cephesi, diğer yüzler ve kare gövdenin dört köşesini yumuşatan silindirik köşe kuleleri tuğla dizilerle meydana getirilmiş geometrik bezemelerle ve yer yer kufi karakterli yazılarla tezyin edilmiştir. Hatta giriş cephesinde daha fazla olmak üzere hemen pek çok yerindeki tuğlaların firuze renkli sırlarla da kaplanmış olduğu anlaşılmaktadır. Doğu, batı ve güney cephelerdeki kemerlerin hemen üzerinde toplam altı, kasnakta da ana yönlerde dört, toplamda da on kadar pencere açılmış durumdadır. Doğu yönden açılan bir kapı ile ulaşılan cenazelik, içten içe 5.73x5.73 m. ölçülerinde kare planlı bir şema sergileyen mekânın ortasında 0.90 m. yüksekliğinde ve 0.60x0.60 m. ölçülerinde kare şekilli taş kaide ile duvarlara oturtulmuş basık beşik tonozla örtülüdür. Üst kat 5.95x5.95 m. ebatlarında kare planlı bir şema sergilemekte olup, kuzey kenar hariç her yüze yerleştirilen sivri kemerlerin yaslandığı kare çıkıntılar aynı zamanda üst örtüye geçişi sağlayan trompların oturtulduğu istinatları oluşturmaktadır. Üst örtü tuğladan örülmüş yarım daire kesitli bir kubbeden ibarettir (Çizim 9, Resim 12). İç mekânda kemer aynalarına yerleştirilmiş pencereler dışa doğru daralan mazgal tipteyken, kasnaktakiler birer dehliz penceresi mahiyetindedir (Yetkin, 1965, s. 92-93; Yetkin, 1984, s. 71; Cezar, 1977, s. 332-334; Hoag, 1979, s. 101; Aslanapa, 1984, s. 80; Tuncer, 1986, s. 40-44; Top, 2001, s. 335-338; Top, 2014, s. 206).

Burc-u Müdevver (Döner, Kırklar, Silindirik Kümbet)

Meraga'da bulunan Burc-u Müdevver, kapı üstündeki yazıtına göre H. 563 / M. 1167 tarihli, yaklaşık 12 m. yükseklikte iki katlı bir tuğla mezar anıtı örneğidir. Doğal zeminden 2.38 m. yükseklikte blok taşlarla örülmüş bir oturtmalık üzerinde yaklaşık 12 m. yüksekliğinde ve 9.00 m. çapında tuğladan silindirik gövdeli ve günümüzde mevcut olmayan konik külahlı bir yapıdan ibaret kümbet, batı yönündeki portalı dışında oldukça yalın bir dış mimariye sahiptir. Sadece gövde üzerinde üst kısımlarda dört ana yöne açılan birer tane pencere mevcuttur. Ayrıca bu pencerelerin düşeyine denk gelen alt kat pencereleri de alt kata ait olmalıdır. Dışarıya doğru 0.60 m. taşırılmış durumda ve 4.73 m. dikdörtgen görünümlü portal, yüzeysel sivri kemerli bir niş içerisindeki dikdörtgen açıklıklı kapı ve tuğla dizilerle meydana getirilmiş sekizgen ve beşgenlerden türetilmiş yıldız motifleriyle süslenmiş aynalık ile üstleri yonca yapraklarıyla birbirine bağlanmış firuze renkli tuğlalardan kesilerek oluşturulmuş yazıtın yer aldığı alınlık kısımları itibarıyla mimari ve bezeme karakteri açısından hayli dikkat çekicidir (Çizim 10, Resim 13). Alt kat plan dıştan daire, içten de kolların genişliği 2.60 m., derinliği 2.00 m. olan haçvari planlı olmakla birlikte, üst kat içeriden 6.80 m. çapında ongen planlı bir form ortaya koymaktadır. 2.20 m. genişliğindeki her bir kenar, 1.50 m. genişliğinde ve 0.20 m. derinliğinde sivri kemerli yüzeysel birer nişle teşkilatlandırılmıştır (Cezar, 1977, s. 335-336; Aslanapa, 1984, s. 80; Tuncer, 1986, s. 44; Top, 2001, s. 338-340; Top, 2014, s. 206).

Se Kümbet

Urmiye şehrinde yer alan Se Kümbet, üzerinde barındırdığı yazıtlara göre Ebu Mansur b. Musa tarafından H. 580 / M. 1184-85 tarihinde yaptırılmış ve Selçuklulara mal edilen önemli bir mezar anıtı niteliğine sahiptir. Doğal zeminden 3.50 m. yüksekliğe kadar moloz taş örgülü duvarlarla oluşturulmuş silindirik oturtmalık, cenazelik kısmını teşkil eder ve doğu ile batı yönlerdeki dehliz pencereleri dışında herhangi bir hareketliliğe sahip değildir. Buna ilaveten kuzey yönde günümüzde kapatılmış durumda olan sivri kemerli açıklık da cenazeliğe ulaşımı sağlıyor olmalıdır. Dıştan 8.00 m. çapında silindirik şekilli olan cenazelik 4.60x4.80 m. ölçülerinde kare planlı ve tonoz örtülü bir mekândan ibarettir. Daha üstte 9.50 m. yüksekliğindeki silindirik gövde, kuzey yöne bakan anıtsal portal biçimindeki girişi dışında oldukça yalın bir mimari sergilemektedir. Doğal zeminden 2.40 m. kadar yüksekte, ölçüleri 7.25 m. yüksekliğinde, 5.10 m. genişliğinde olan ters U biçiminde üç taraftan etrafını kuşatan ve tuğla dizilerle meydana getirilen geometrik bezemeli bordürler ve kufi yazılı alınlık kısmı ile ilgi çeken portal, mukarnas kavsaralı nişin içerisine yerleştirilmiş dikdörtgen şekilli bir açıklık

ihtiva etmektedir (Çizim 11, Resim 14). Buradan ulaşıldığında içerisinin kenarları derinliği fazla olmayan sivri kemerli nişlerle hareketlendirilmiş, mukarnas dolgulu köşe pahlarıyla geçiş yapılan sekizgen kasnak üzerine oturan bir kubbe ile örtülü 4.70x4.70 m. ölçülerinde kare mekândan ibaret bir yapı ortaya koyduğu görülmektedir (Yetkin, 1984, s. 72; Tuncer, 1986, s. 45-46; Top, 2001, s. 344-346; Top, 2014, s. 208-9).

Kümbed-i Kabûd

Meraga'da yer alan Kümbed-i Kabûd, girişin üzerindeki kitabesine göre H. 593 / M. 1197 tarihinde mimar Ahmed Muhammed tarafından inşa edilmiş olup, tipolojik bakımdan Türk mimarisindeki nadir uygulamalardan birisini oluşturmaktadır. Mevcut doğal zeminden 2.30 m. yüksekliğe kadar dokuz sıra halinde dizilmiş ince yonu kaplamalı taş oturtmalık üzerinde yükselen tuğla gövde ongen şekillidir. Oturtmalıktan başlayarak ince silindirik kulelerle sınırlandırılmış olan 3.40 m. genişliğindeki cephelerden dokuzu, mukarnas kavsaralı sivri kemerli nişlerle hareketlendirilmiş ve sırlı tuğla malzemelerden meydana getirilmiş geometrik bezemelerle tezyin edilmiştir. Bunu yazı kuşağı ile onun üzerindeki mukarnaslı bir silme takip eder. Dıştan üst örtü, tepe kısmı yıkılmış olmakla birlikte kalan etek bölümlerinden anlaşıldığı kadarıyla ongen piramidal bir külâh şeklinde olmalıdır. Batı yöne bakan kenar, üç taraftan ters U biçiminde saran bordürler içerisine alınmış sivri kemerli alınlıklı dikdörtgen açıklıklı bir kapı ile onları kuşatan mukarnas kavsaralı nişten ibaret düzenlemesi ve gösterişli firuze renkli tuğla geometrik tezyinatı ile adeta anıtsal bir portal formu yansıtmaktadır. Gövdenin iç kısmı, ongen planlı olup 2.20 m. genişliğindeki her bir kenarı 1.40 m. genişliğinde ve 0.30 m. derinliğinde sivri kemerli birer nişle hareketlendirilmiştir. Kemer kilit seviyelerinin biraz üzerinde, her köşeye iç bükey birer mukarnas dilimi yerleştirilerek gövde yirmigene dönüştürülerek kubbeye hazırlık yapılmıştır. İç örtü kubbe şeklinde olup, sağlamlık temin etmek için üst seviyede demir gergilerle sabitlenmiştir. Doğu yönünde, sivri kemerli ve 0.95x1.55 m. ölçülerindeki kapıdan üç taş basamak yardımıyla inilen cenazelik, alt kısmı ince yonu taş kaplamalı, üst kısmı ve örtü sitemi tuğla malzemedan inşa edilmiş, 3.70x3.70 m. ölçülerindeki kare şekilli orta mekâna bağlanan 1.70 m. derinliğinde ve 3.70 m. genişliğindeki kollarla meydana getirilmiş haçvari bir plan şeması sergilemektedir (Çizim 12, Resim 15). Örtü kollarında değirmili tonoz gibi yükselirken önünde oluşan beşik tonozlar ortada sekiz kenarlı bir yıldız tonoz meydana getirmektedir (Cezar, 1977, s. 336-338; Aslanapa, 1984, s. 80; Tuncer, 1986, s. 46-49; Top, 2001, s. 340-344; Top, 2014, s. 208).

Doğu Radkan Kümbeti (Mil-i Radkan)

Radkan'da bulunan kümbet kufi kitabesindeki 'sitte mieh' ibaresinden hareketle M. 1205-6 tarihine, mimari karakteri itibariyle de XIII. yüzyılın ilk yarısına verilmekte olup, çadıra benzer dış görünüşü ile dikkat çeken kulevari anıtsal bir mezar yapısı örneğidir. Doğal zemine yerleştirilmiş on iki kenarlı oturtmalıkta biri kuzeye, diğeri de güneye açılan iki kapı mevcuttur. Oturtmalığın üzerindeki silindirik gövde 36 yarım daire dilimle hareketlendirilmiştir. En üstte küçük kemerciklerle birbirine bağlanmış durumdaki dilimli gövde, herhangi bir sınırlama yapılmaksızın eşkenar dörtgenlerden oluşan bir geometrik kompozisyonla bezenmiştir. Üstteki silindirik kısımda, çoğu dökülmüş durumda olan, 1.50 m. yüksekliğinde, firuze renkli kufi karakterli bir yazı kuşağına yer verilmiştir. Dıştan konik şekilli külâhın orijinalde firuze renkli sırlı tuğla dizileriyle süslü olduğu düşünülmektedir (Çizim 13, Resim 16). Sekizgen formlu ve sade mimarili iç mekânın üzeri içten bir kubbe ile kapatılmıştır (Cezar, 1977, s. 343-346; Aslanapa, 1984, s. 83; Tuncer, 1986, s. 49).

Kışmar (Ali Abad) Kümbeti

Kışmar'da yer alan kümbet, doğal zeminden yaklaşık 12 m. kadar yükselen ve eşkenar dörtgenlerle süslenmiş on iki kenarlı oturtmalığın üzerinde yaklaşık 18 metrelik bir gövdeye sahiptir. Bir yarım daire ile bir üçgen çıkıntının alternatifli dizilmesiyle hareketlendirilmiş bir yapı sergileyen gövde, eşkenar dörtgenlerin kuşaksız olarak yerleştirilmesiyle meydana getirilmiş bir geometrik kompozisyonla süslenmiştir. Yarım dilim ve üç çıkıntılar üst kısımda üç dilimli küçük kemerciklerle birbirine bağlanmış olup, oluklu kuşaklarla sonuçlanan sık ve ufak yivli üst bilezik gövdeyi hem silindirik hale döndürür hem de üstteki konik külâha geçişi temin eder. Etekten başlayarak tepeye kadar yükselen eşit aralıklı kanallarla hareketlendirilmiş olan konik külâh yapıya tam anlamıyla bir çadır havası veren bir örtü olarak değerlendirilir (Çizim 14, Resim 17). Tuğla malzemesinde burada da firuze renkli sırlara yer verildiği görülür. Baklava dilimlerinin içerisi sırlarla doldurulmuştur. İçeride iki kat halinde derin nişlerle hareketlendirilmiş sekizgen biçimindeki mekân, dilimli bir kubbe ile örtülmüştür. Giriş üzerindeki sülüs karakterli kitabesi büyük oranda döküldüğünden kim tarafından ne zaman yaptırıldığı kesin olarak bilinmemekle birlikte yapı, plan şeması, mimari karakteri ve süsleme özellikleri yönünden XIII. yüzyıl ortalarına tarihlendirilmektedir (Cezar, 1977, s. 343-346; Aslanapa, 1984, s. 84; Tuncer, 1986, s. 50).

Şehzade Hüseyin (Kulesi) Kümbeti

İran'da inşa tarihi kesin olarak bilinmemekle birlikte, malzemesi, plan şeması, mimari ve süsleme özellikleriyle Büyük Selçuklu devrine mal edilen Şehzade Hüseyin Kümbeti, içten altıgen şekilli, dıştan üçgen çıkıntılarla hareketlendirilmiş silindirik biçiminde bir tipoloji sergilemektedir. 0.40x0.50 m. ölçülerinde 34 adet üçgen çıkıntı ve yivlerle hareketlendirilmiş olan yaklaşık 6 m. yüksekliğindeki gövde çift cidarlı kubbe ile örtülüdür. Güney tarafında dikdörtgen bir girinti içerisindeki sivri kemerli bir açıklık giriş olarak düzenlenmiştir. Doğal zeminden 3 m. kadar yüksekte gövdeye yerleştirilen sivri kemerli bir açıklık da iki kubbe arasındaki boşluğa götüren merdivenli yolla bağlantılıdır. Altıgen formlu iç mekânda, her kenarda iç içe yerleştirilmiş ikişer nişe yer verilmiştir. Kenarların üst köşelerindeki tromplar ile onları birbirine bağlayan sivri kemerlerle onaltıgene dönüştürülmüş bir geçiş bölgesi üzerindeki kubbe doğrudan duvarlara oturtulmuş vaziyettedir (Çizim 15, Resim 18). Tuğla malzemedен inşa edilmiş durumdaki kümbetin gövdesi altında, 2.13 m. uzunluğunda, 1.68 m. genişliğinde ve 1.60 m. yüksekliğinde beşik tonozla örtülü, moloz taştan dikdörtgen şekilli bir cenazelik katına yer verildiği anlaşılmaktadır (Şan, 2022, s. 111-112).

Alaeddin (Kulesi) Kümbeti

Tahran yakınlarındaki Veramin şehrinde yer alan Alaeddin Kümbeti, kufi karakterli kitabesine göre Rey hâkimi Alaeddin Murtaza b. Fehruddevle Hasan Hüseyini el-Veramini adına H. 675-688 / M. 1277-1289 tarihleri arasında inşa edilmiş bir mezar anıtıdır. İçten silindirik, dıştan da üçgen yivlerle ve çıkıntılarla hareketlendirilmiş silindirik gövdeli bir tipoloji ortaya koymaktadır. Tuğladan örülmüş silindirik bir kaide üzerinde yaklaşık 15 m. yüksekliğindeki gövde, 32 adet üçgen yiv ve çıkıntılarla hareketlendirilmiştir. Yivli gövdenin üst kısmında firuze renkli altıgen çinilerden oluşan bir örgü deseniyle ve bunların içinde yer alan alçı süslemelerle bezenmiş çiçekli kufi karakterli bir yazı kuşağı dolanmaktadır. Daha üstte altı kollu yıldızlardan oluşan bir ince süsleme kuşağı ile üstleri firuze renkli sırlı geometrik düğümlerle süslenmiş üçgenlerden müteşekkil bir geçiş bölgesi mevcuttur. Dıştan konik bir külahla örtülü olan kümbet, kuzeydeki küçük bir eyvan biçiminde, güneybatıdaki ise dıştan iç içe iki sivri kemerli derin niş ile kuşatılmış dikdörtgen bir açıklık olmak üzere iki girişe sahiptir. Öte yandan yapının batı yönünde, üst kısımda döner merdivenli yola geçişi sağlayan bir açıklık dikkat çekmektedir. Silindirik şekilli iç mekân, üzeri kubbeye örtülü oldukça yalın ve sade mimarisıyla gösterişsizdir (Çizim 16, Resim 19). Alttaki cenazelik ise haçvari bir plan şeması ortaya koymaktadır (Şan, 2022, s. 112-113).

Değerlendirme ve Sonuç

İslâm'da Abbasilerden bu yana yapılan, özellikle Müslüman-Türk ülke ve topraklarında yüzyıllardır biçim ve süsleme programı açısından zengin bir tipolojiye sahip olan türbe mimarisinin seçkin, özgün ve tarihsel diyalektiği sürdüren önemli örnekleri verile gelmiştir. Kare, dikdörtgen prizma, silindirik, çokgen veya birkaç tipin bir arada uygulanmış olduğu izlenimini veren gövde yapısına sahip, dairesel veya çokgen kasnak üzerine konik ve piramidal külahla veya kubbe ile örtülü bu yapılar, Türk mimarlık repertuarının en önemli yapı tiplerindedir. Türklerde anıtsal mezar geleneğinin, İslâm öncesi ölü gömme kültü ve kurgan biçimselliği arasındaki ilişkiden doğduğunu Josef Strzygowski'den bu yana pek çok araştırmacı öne sürmekle birlikte bu iddianın sonuçta vardığı biçime ulaşınca kadar sürmüş olması gereken evrelerin ara tiplerini görebileceğimiz arkaik örnekler maalesef yoktur. Bu nedenle, formlarının kaynağı ve ortaya çıkışları hakkında biçimsel bir sembolizm dışında henüz etraflıca bir bilgiye sahip olmadığımız türbe ve kümbetlerin prototipleri olduğu düşünülen, İran ve Türkistan'daki kule mezarlar ile Orta Asya göçebe Türk çadırı biçimselliğinden başka gelişim süreçlerinin değerlendirmesini yapmak hala pek kolay değildir. Ancak yine de o dönemlerde tek elden gelişmediği de bilinen mimarlık faaliyetlerinin birbirlerini nasıl etkilemiş olduklarının anlaşıldığı süreç boyunca ortaya konulmuş örnekler, Orta Asya Türk mimarlık sanatının diyalektik sürecini de gözler önüne seren bir mimari repertuarı açığa çıkarmaya önemli katkılar sunmaktadır. Emperyal güç göstergesi olan ve iktidar prestijini yansıtan türbe mimarlığının, İslamiyet'in Orta Asya'da Türklerin arasında yaygınlaşmasından sonra oldukça hızlı bir şekilde geliştiği görülür. İlk Sâmanoğlu, Karahanlı ve Gazneli türbelerinden bu durumu belirlemek ve izlemek mümkündür (Başkan, 2013, s. 31-52). Sonrası için Büyük Selçuklu türbe mimarisinin karakterini ortaya koyma anlamında en dikkat çekici coğrafyalardan birisi şüphesiz İran'dır³ (Öney, 1981, s. 42-66).

Başlangıçtan itibaren Türkistan ve Horasan'da (Özbekistan, Kazakistan, Kırgızistan, Türkmenistan, Tacikistan), daha sonraları da Afganistan, Pakistan, Anadolu, Kafkasya, Ortadoğu havzası ve balkanlar olmak üzere Türklerin egemen oldukları yerlerde önemli bir kısmı kübik gövdeli olmakla birlikte, poligonal ve silindirik gövdeli çok sayıda mezar anıtı örneği ile karşılaşılma ile birlikte, İran'daki Büyük

[3] İran'daki türbe mimarisi ile Anadolu'daki türbe mimarisinin mukayeseli karşılaştırması daha önce Gönül Öney tarafından gerçekleştirilmiştir. Fakat bizim burada yaptığımız hem İran'daki Büyük Selçuklu mezar anıtları için bir katalog yapmak, hem de İran'daki İslami dönem türbe mimarisinin ortaya çıkışı ve gelişimine ilaveten daha sonra fethedilen coğrafyalardaki mezar yapılarına etkilerini de tartışmaktır.

Selçuklu öncesi mezar yapılarının da etkisiyle Büyük Selçuklu devrine ait olan / mal edilen ve çalışma konumuzu oluşturan on beş türbe, dış görünüşleri itibariyle anıtsal kulevari bir anlayışla ele alınmış yapılar olarak değerlendirilebileceği gibi tipolojik açıdan da oldukça zengin ve değişken bir yapı sergiledikleri ifade edilebilir (Tablo 1).

Başta Karahanlı ve Gazneli olmak üzere Orta Asya'daki erken türbelerin kübik gövdeli mimarilerini tekrarlayan Meraga'daki Kümbet-i Surh (542/1148), içten ve dıştan kare planlı bir düzenlemeye sahiptir. İran dışında aynı geleneği yaşatan ve Büyük Selçuklu devrine ait olan mezar yapılarından Mihne Ebu Sait Türbesi (1049), Kerki Alembardar Türbesi (XI. Yüzyıl), Serahs Ebu'l-Fazl Türbesi (XI. Yüzyıl), Yarı Kümbet (1098), Merv Muhammed b. Zeyd Türbesi (1112-13), Hüdayi Nazar Evliya Türbesi (XII. Yüzyıl) ve Sultan Sencer Türbesi (1157) dikkat çeken örneklerdir (Cezar, 1977, s. 306-326; Tuncer, 1986, s. 13-17). Anadolu'da Selçuklu çağından Kayseri Pınarbaşı Melik Gazi Türbesi (XII. Yüzyıl Sonları), Niksar Sunguriye Türbesi (XII. Yüzyıl İkinci Yarısı), Diyarbakır Sultan Şücaeddin Türbesi (1208-9), Konya Hoca Fakih Türbesi (1221-22), Ahlat Şeyh Necmeddin Türbesi (1222-23), Erzurum II. Anonim Türbe (XIII. Yüzyıl İlk Çeyreği), Tokat Ebu'l-Kasım Türbesi (1233-34), Antalya Şeyh Şücaeddin Türbesi (1238-39), Tokat Sefer Paşa Türbesi (1251-52), Konya Şeyh Hasan-ı Rumi Türbesi (XIII. Yüzyıl İlk Yarısı), Antalya Ahi Yusuf Türbesi (XIII. Yüzyıl İkinci Yarısı), Tokat Anonim Türbe (XIII. Yüzyıl İkinci Yarısı), Konya Evhadüddin Kirmani Türbesi (XIII. Yüzyıl Ortası), Konya Hoca Cihan Türbesi (XIII. Yüzyıl), Afyon Yusuf Bin Yakup Türbesi (1278-79), Konya Şeyh Alaman Türbesi (1288), Tokat Şeyh Meknun Türbesi (1284-96), Develi Seyid Şerif Türbesi (1295-96), Kayseri Alaca Kümbet (XIII. Yüzyıl Sonu), Tokat Sümbül Baba Türbesi (1291-92), Turhal Mehmed Dede Türbesi (1301 civarı), Tokat Nureddin Bin Sentimur Türbesi (1314); Osmanlı döneminden de Bursa Yıldırım Türbesi (1406), Bursa Devlet Hatun Türbesi (1414), Bursa II. Murad Türbesi (1446), Bursa Saraylılar Türbesi (XV. Yüzyıl İkinci Yarısı), Bursa Mükrim Hatun Türbesi (XV. Yüzyıl Sonu-XVI. Yüzyıl Başı), Bursa Şirin Hatun Türbesi (XVI. Yüzyıl Başı), İstanbul Hatice Turhan Valide Sultan Türbesi (1663) benzer geleneği devam ettiren örnekler olarak sayılabilir (Tuncer, 1986, s. 100-104; Önkal, 1996, s. 231-304; Önkal, 1992, s. 55-63, 79-83, 90-91, 94-98, 108-109, 203-210).

Büyük Selçuklu devri İran mezar yapıları içerisindeki en erken örnek olan Çihil Duhteran Kümbeti (446/1055), dıştan ve içten silindirik planlı bir tipoloji sergilemektedir. Büyük Selçuklu öncesi İran mezar anıtlarından Lacim, Resket, Batı Radkan ve Pir-i Alemdar Türbeleri ile Burana kazılarında ortaya çıkarılan II ve III Numaralı mezar yapıları

yakın benzer örnekler olarak ilk akla gelenlerdir (Cezar, 1977, s. 307; Çeşmeli, 2007, s. 164-166). Ahlat Hasan Padişah Türbesi (1275), Ahlat Hüseyin Timur Türbesi (678/1279-80), Ahlat Boğatay Aka Kümbeti (680/1281), Ahlat Usta Şakirt Kümbeti (1285 civarı), Güroymak Kümbeti (1290), Ahlat Hasan Padişah Kümbetinin Kuzeyindeki Yıkık Türbe (XIII. Yüzyılın Sonu) ile Ahlat Yarım Kümbet (XIII. Yüzyılın Son Çeyreği), Anadolu Selçuklu devrine ait benzer uygulamalardır (Tuncer, 1986, s. 70-91; Önkal, 1996, s. 206-230). Karakteri tam benzemese de Osmanlı batılılaşmasının mezar yapılarından olan Fatih Nakşidil Valide Sultan Türbesi (1817-1818), Gülustu Sultan Türbesi (1861), içten ve dıştan silindirik planlı düzenlemeleriyle aynı tipin değişik tatbikatları olarak burada anılmaya değer (Tuncer, 1991, s. 123-138; Önkal, 1996, s. 252-256, 275-277).

İran'daki Büyük Selçuklu mezar yapılarında en fazla rastlanılan tip, dıştan ve içten sekizgen planlı örneklerdir; Kümbed-i Âli (448/1056) ile Karagan I Numaralı Kümbet (460/1067-68) ve Karagan II Numaralı Kümbet (486/1093). Orta Asya'da Karahanlı devrinden Buhara yakınlarında Karakul'daki Şapurgan Ata Türbesi (XI. Yüzyıl), Burana'da kazılarla yakın tarihlerde ortaya çıkarılmış I Numaralı Kümbet (XI-XII. Yüzyıl) öncü ya da çağdaş örnekler olarak zikredilebilir (Cezar, 1977, s. 112-113; Çeşmeli, 2007, s. 164-166). Eyvan şeklindeki girişleri hariç tutulursa Dehistan Kümbetlerinin bir grubu Büyük Selçuklu, Nahçıvan Yusuf b. Kuseyr Kümbeti (1162) İldenizli, Şirvanşahlar Saray Külliyesi içerisindeki Seyyid Yahya Bakuvi Kümbeti (XV. Yüzyıl) de benzer diğer mezar anıtlarıdır (Cezar, 1977, s. 331-332, 339-340; Rıhtım, 2013, s. 264-266). Selçuklu zamanında uygulanan Erzurum Emir Saltuk Kümbeti (XII. Yüzyılın İkinci Yarısı), Sivas Abdülvehhab Gazi Türbesi (XII. Yüzyıl Ortaları), Niksar Kulak Türbesi (XII. Yüzyıl Üçüncü Çeyreği), Kayseri Hasbek Türbesi (580/1184-85), Divriği Sitte Melik Türbesi (592/1196), Divriği Kamerüddin Türbesi (592/1196), Kayseri Anonim I. ve II. Türbeler (XII. Yüzyıl Sonu-XIII. Yüzyıl Başı), Afyon-Sincanlı/Boyalıköy Kureş Baba Türbesi (XIII. Yüzyıl Başı), Niksar Kırkkızlar Türbesi (XIII. Yüzyılın İlk Çeyreği), Aksaray Kılıç Arslan Türbesi (XIII. Yüzyılın İlk Çeyreği), Aksaray/Selime Köyü Selime Sultan Türbesi (XIII. Yüzyılın İlk Çeyreği), Divriği Kemankeş Türbesi (XIII. Yüzyıl), Kayseri Çifte Kümbet (645/1247-48), Konya Karaaslan Türbesi (XIII. Yüzyıl İlk Yarısı), Kırşehir Melik Gazi Türbesi (XIII. Yüzyıl Üçüncü Çeyreği), Konya Seyfeddin Kara-Sungur Türbesi (1270 civarı), Konya Emir Nureddin Türbesi (XIII. Yüzyıl İkinci Yarısı), Konya Kesikbaş Türbesi (XIII. Yüzyıl İkinci Yarısı), Aksaray Bekar Sultan Türbesi (XIII. Yüzyıl İkinci Yarısı), Konya Kalender Baba Türbesi (XIII. Yüzyıl Son Çeyreği), Ilgın Şeyh Bedreddin Türbesi (685/1286-87), Kırşehir Fatma Hatun Türbesi

(686/1287-88), Kastamonu Karanlık Evliya Türbesi (XIII. Yüzyıl Sonu), Develi Dev Ali Türbesi (XIII. Yüzyıl Sonu), Kemah Gözcü Baba Türbesi (XIII. Yüzyıl Sonu), Konya Ulaş Baba Türbesi (XIII. Yüzyıl Sonu-XIV. Yüzyıl Başı), Niğde Hüdavend Hatun Türbesi (712/1312-13), Harput Fatih Ahmed Türbesi (713/1313) gibi müstakil mezar yapıları, aynı tipin Anadolu'ya yansımaları olarak değerlendirilmektedir (Tuncer, 1986, s. 53-58, 122-127, 140-142, 172-175, 195-200, 205-208, 210-220, 225-232, 238-245; Önkal, 1996, s. 19-185). Benzer tipin Osmanlı mezar anlayışında da Bursa Yeşil Türbe (824/1421 Sonrası), Trabzon Gülbahar Hatun (1506), Bursa Şehzade Mahmud (1507), İstanbul Selçuk Hatun (1507), II. Sultan Bayezid (1512), Şehzade Ahmed (1514), I. Sultan Selim (1522), Şehzadeler (1522-23), Şehzade Mehmed (1543) ve Sultan Mahmud Türbesi (1255/1839-40) gibi mezar anıtları ile devam ettirildiği söylenebilir (Önkal, 1992, s. 64-74, 99-107, 115-116).

Demavend Kümbeti (XI.-XII. Yüzyıllar), dıştan sekizgen içten silindirik planşemasıyla önceki iki farklı tipin karması olarak değerlendirilmektedir. Dehistan Kümbetlerinde (XI.-XII. Yüzyıllar) örneklerine rastlanılan (Cezar, 1977, s. 331) bu tip uygulamalar, Anadolu'daki Selçuklu devri mezar anıtlarından Kemah Sancaktar Türbesi (XII. Yüzyıl İkinci Yarısı), Kemah Mengücek Gazi Türbesi (XIII. Yüzyıl İlk Çeyreği), Seyitgazi Kümbet Köyü Anonim Türbe (XIII. Yüzyıl İkinci Yarısı)'de de karşımıza çıkmaktadır (Tuncer, 1986, s. 107-111; Önkal, 1996, s. 46-53, 130-135).

Burc-u Mihmandust (490/1097) dıştan onikigen içten silindirik plan şemasına sahip erken tarihli bir Büyük Selçuklu mezar anıtı olarak dikkat çekerken, Doğu Radkan Kümbeti (Mil-i Radkan) (XIII. Yüzyıl İlk Yarısı) dıştan onikigen ve yuvarlak dilimli içten sekizgen, Kışmar (Ali Abad) Kümbeti (XIII. Yüzyıl Ortaları) dıştan onikigen-üçgen ve yarım daire dilimli içten sekizgen formlu plan düzenlemeleriyle farklı bir yapı ortaya koyarlar. Anonim Kümbet (Burc-u Tuğrul) (534/1139-40) dıştan yıldız içten silindirik, Şehzade Hüseyin (Kulesi) Kümbeti (XI-XII. Yüzyıl) dıştan üçgen yivli silindirik içten altıgen, Alaeddin (Kulesi) Kümbeti (675-688 / 1277-89) dıştan üçgen yivli silindirik içten silindirik planlı tipoloji sergilemektedirler. Üçgen yivli gövde düzenlemesi itibariyle Kümbet-i Kâbus (397 / M. 1006-7), Demavent İmam Abdullah ve Ubeydullah Türbesi (1481 ve 1599), Bistam şehrindeki Kâşâne Kulesi (1301-09), Hemedan Eyaleti'ndeki İmamzade Ezher Türbesi (XIV. Yüzyıl), Demavent Abdullah ve Halilullah İmamzade Türbesi (XIV. Yüzyıl) gibi İlhanlı devri mezar anıtlarıyla benzerlik ortaya koyarlar (Şan, 2022, s. 104-125). Yuvarlak dilimli gövdeli dış yapıları itibariyle Tercan Mama Hatun Türbesi (1245), Akşehir Seyyid Mahmud Hayrani Türbesi (1268-69/1409-10), Konya Mevlâna Türbesi (1274) ile benzerlik kurulabileceği (Önkal, 1996, s.

357-363, 419-426, 437-444) gibi Azerbaycan Atabekleri zamanından kalma Karabağlar Kümbeti, Radkan Kümbeti'nin XIV. Yüzyılda geç bir tekrarı olarak değerlendirilir (Aslanapa, 1984, s. 84). Kışmar Kümbeti de hem yuvarlak dilim hem de üçgen yivlerle hareketlendirilen bir gövde yapısına sahip olmasıyla iki farklı tipin karışımı bir tarz olarak kabul edilebilir. Plan tipolojisi itibariyle Kayseri Döner Kümbet (1285), Erzurum Anonim Türbe (XIV. Yüzyıl Başı) ve Gümüşlü Kümbet (XIV. Yüzyıl Başı) Burc-u Mihmandust'un Anadolu Selçuklu çağından yakın benzer örnekleri olarak sayılabilir (Tuncer, 1986, s. 115-119, 159-163; Önkal, 1996, s. 190-196, 200-206).

Burc-u Müdevver (563/1167) dıştan silindirik içten ongen, Se Kümbet (580/1184-85) dıştan silindirik içten kare planlı düzenlemelere sahipken, Kümbet-i Kabûd (593/1197) dıştan ve içten ongen planlı şemasıyla sadece İran'da değil, aynı zamanda Türk mezar anıtları içerisinde rastlanılan ünik uygulamalardan sayılır. Konya'daki II. Kılıç Arslan Türbesi (1192 civarı) (Tuncer, 1986, s. 178-183; Önkal, 1996, s. 185-189) ile Nahçıvan Mümine Hatun Kümbeti (1186) (Aslanapa, 1984, s. 81-82) en azından dış formları açısından yakın benzer örnekler olarak verilebilir.

İran'daki Büyük Selçuklu mezar yapılarından Çihil Duhteran Kümbeti, Kümbet-i Âli, Karagan I Numaralı Kümbet, Karagan II Numaralı Kümbet, Burc-u Mihmandust, Anonim Kümbet (Burc-u Tuğrul), Doğu Radkan Kümbeti (Mil-i Radkan) ile Kışmar (Ali Abad) Kümbeti hâlihazır mimarisi itibariyle tek katlı bir düzenleme ortaya koyarken, Demavend Kümbeti (Burc-u Demavend) ile Şehzade Hüseyin (Kulesi) Kümbeti dikdörtgen planlı cenazelik katına sahip olmaları nedeniyle Erzurum Emir Saltuk Kümbeti (XII. Yüzyıl İkinci Yarısı), Develi Dev Ali Türbesi (XIII. Yüzyıl Sonları), Akşehir Emir Yavtaş Türbesi (1255-65), Konya Bedreddin Gevhertaş Türbesi (XIII. Yüzyıl Ortası), Sincanlı/Boyalı Köy Eyvan Türbe (XIII. Yüzyıl İkinci Yarısı), İhsaniye/Akviran Köyü Saya Baba Türbesi (XIII. Yüzyıl İkinci Yarısı), Konya Tavus Baba Türbesi (XIII. Yüzyıl Sonu), Kastamonu Aşıklı Sultan Türbesi (XIII. Yüzyıl Son Çeyreği), Konya Gömeç Hatun Türbesi (XIII. Yüzyıl Sonu-XIV. Yüzyıl Başı), Konya Sahip Ata Türbesi (1283), Kayseri Gevher Nesibe Hatun Türbesi (1205-11) ve Harput Arap Baba Türbesi (1279-80); Kümbet-i Surh (Kırmızı Kümbet) ve Se Kümbet kare plan şemasına sahip cenazelik bölümleri sebebiyle Amasya Burmalı Minare Türbesi (1237-46), Kayseri Çifte Kümbet (1247-48), Kırşehir Melik Gazi Türbesi (1260-65), Konya Ateşbazi Veli Türbesi (1285), Ilgın Şeyh Bedreddin Türbesi (1286-87), Erzurum Anonim Türbe (XIV. Yüzyıl Başı), Ahlat Hasan Padişah Kümbeti (1275), Ahlat Hüseyin Timur Türbesi (1279-80), Ahlat Buğatay Aka Kümbeti (1281),

Ahlat Usta Şakirt Kümbeti (1285 civarı), Ahlat Yıldırım Kümbet (XIII. Yüzyıl Son Çeyreği), Ahlat Şeyh Necmeddin Türbesi (1222-23), Erzurum II. Anonim Türbe (XIII. Yüzyıl İlk Çeyreği), Antalya Ahi Yusuf Türbesi (XIII. Yüzyıl İkinci Yarı), Konya Hoca Cihan Türbesi (1275 civarı), Çay Yusuf Bin Yakup Türbesi (1278-79), Konya Şeker Furuş Türbesi (XIII. Yüzyıl Ortası), Kayseri Avgunlu Medrese Türbesi (XIII. Yüzyıl İlk Yarı), Amasya Gök Medrese Türbesi (1226-67); Burc-u Müdevver, Kümbed-i Kabud ve Alaeddin (Kulesi) Kümbeti ise haçvari plan şeması ihtiva eden cenazelik kısmı dolayısıyla Konya I. İzzettin Keykavus Türbesi (1219), Sincanlı/Boyalı Köy Kureyş Baba Türbesi (XIII. Yüzyıl Başı), Aksaray Selime Sultan Türbesi (XIII. Yüzyıl İlk Çeyreği), Konya Kesikbaş Türbesi (XIII. Yüzyıl İkinci Yarı), Konya Kalender Baba Türbesi (1274/1284-85), Erzurum Padişah Hatun Kümbeti (1291), Pınarbaşı Melik Gazi Türbesi (XII. Yüzyıl Sonu) ile benzerlik sergilerler (Tablo 2).

İran Büyük Selçuklu kümbetlerinde ağırlıklı olarak büyük kısmında yöresel mimari malzeme olan tuğla kullanıldığı gözlemlenirken, Kümbet-i Surh (Kırmızı Kümbet), Burc-u Müdevver, Se Kümbet, Kümbed-i Kabud ve Şehzade Hüseyin (Kulesi) Kümbeti'nde alt kısımlarda taş, üst bölümlerde ise tuğla olmak üzere karma malzeme ile inşa edilmeleri açısından farklılık arz ederler; Bununla birlikte İran'daki Büyük Selçuklu türbeleri içerisinde malzeme ve teknik açısından en dikkate şayan yapı Kümbed-i Âli'dir. Çünkü bu mezar anıtı tamamen moloz taş malzeme ile oldukça itinalı bir işçiliğe sahiptir. Bu yönüyle de İran'da Büyük Selçuklu devrinde inşa edilmiş Taşkale Kervansarayı ile Ribat-ı Anuşirvan'ı çağrıştırırlar (Cezar, 1977, s. 205-207). Bu yapılarda sur duvarları ile ara duvarlar tamamen moloz taş malzemeden yapılmışlardır. Üst örtüdeki tonoz ve kubbe ile geçiş sistemlerinin ise tuğladan olması karma malzeme kullanımını akla getirmektedir. Süsleme bakımından da tuğla malzemenin kullanıldığı örneklerde tuğlaların farklı şekillerde dizilmesiyle oluşturulmuş geometrik kompozisyonlar, erken örneklerde külâhın alt kısmında yatay kuşaklar halinde karşımıza çıkarken, gelişmiş örneklerde bütün gövdeyi kaplayacak şekilde tezyinatın yaygınlaştığını söyleyebiliriz. Bu anlamda Orta Asya mimarisi ile Anadolu ve diğer coğrafyalardaki Türk İslam anıtları arasında bir köprü görevi görmektedirler. İran'daki Büyük Selçuklu mezar anıtları içerisinde mukarnas uygulamasının erken örneklerinden birisini sergilemesi açısından Kümbed-i Âli'nin ve Selçuklu dönemine ait en eski kalem işi örneklerini barındıran Karagan I Numaralı Kümbet'in ayrı bir öneme sahip oldukları da göz önünde tutulmalıdır (Haddad, 2020, s. 120-139; Aslanapa, 1984, s. 70-72).

Erken Karahanlı döneminden başlayarak Türk mimarisinin hemen her döneminde yapıların giriş açıklıklarını ve ana giriş cephesini anıtsal bir portalle vurgulama eğilimi söz konusu olmuştur. Bu ana giriş cephelerinde giriş açıklığı az veya çok derin bir niş içine yerleştirilmiş, bu niş de dik dikdörtgen bir çerçeve içine alınmıştır. Bu dik dikdörtgen çerçeve bazı dönemlerde yapı yüksekliğini de aşan boyutta yapılarak türbeye daha yüksek, anıtsal bir görünüş kazandırılmıştır. İran'daki Büyük Selçuklu türbe ve kümbetlerinde yapı kitlesinden öne taşarak yapı yüksekliğinde bir görünüş kazanan portal uygulamaları ile karşılaşmak mümkündür (Başkan, 2013, s. 35). Anonim Kümbet (Burc-u Tuğrul), Demavend Kümbeti (Burc-u Demavend), Kümbet-i Surh (Kırmızı Kümbet), Burc-u Müdevver, Se Kümbet, Kümbed-i Kabud ve Alaeddin (Kulesi) Kümbeti anıtsal portalleriyle bu anlayışı yansıtan örnekler olarak değerlendirilirken, Anonim Kümbet (Burc-u Tuğrul), Doğu Radkan Kümbeti (Mil-i Radkan) ve Alaeddin (Kulesi) Kümbeti karşılıklı düzenlenmiş iki kapılı yapılarıyla Orta Asya'daki erken mezar anıtlarında karşımıza çıkan ve çar-tak denilen dört, üç ya da iki yönlü açıklıklı örnekleri hatırlatırlar (Tablo 3). Diğer örnekler ise oldukça yalın ve tek kapılı bir form ortaya koyarlar. Büyük Selçukluların İran'daki mezar yapılarında, içten kubbe, dıştan da çokgen ya da silindirik gövdeli mimarisine dayalı olarak ya piramidal ya da konik külahtan ibaret bir örtü sistemi dikkat çekerken, Karagan I Numaralı ve II Numaralı Kümbetler ile Şehzade Hüseyin (Kulesi) Kümbeti, çift cidarlı kubbe sistemiyle örtülmüş yapılarıyla diğerlerinden ayrılırlar ve Türkmenistan'daki Sultan Sencer Türbesi (1157), Mihne Ebu Sait Türbesi (1049), Serahs Ebu'l-Fazl Türbesi (XI. Yüzyıl) ile benzeşirler (Cezar, 1977, s. 305-325).

İran coğrafyasında Büyük Selçuklu devrine ait ya da mal edilen mezar anıtlarında yazıtlar tamamen kufi karakterlidir. Kitabelerde yer yer bani ve mimar ismi ile kim adına inşa edildiğine dair bilgilere de rastlandığı görülür. Bani isimleri Çihil Duhteran Kümbeti'nde Pir-i İsfahan Büyük Emir Ebu Şuca' Esfar Bey, Kümbed-i Âli'de Emir Firuzan, Karagan I Numaralı Kümbet'te Ebu Said Bicar b. Sad, Burc-u Mihmandust'ta Emir Reis Seyyid Ebu Cafer Muhammed b. Ali Mihmandust, Anonim Kümbet (Burc-u Tuğrul)'te Abdulvahab Kazvini bin Fehaver, Kümbet-i Surh (Kırmızı Kümbet)'ta Azerbaycan Emiri (Kavvam) Abdülaziz b. Mahmud Sa'd ve Se Kümbet'te Ebu Mansur b. Musa; mimar isimleri Karagan I Numaralı Kümbet'te Muhammed b. Mekki el-Zincani, Karagan II Numaralı Kümbet'te Ebu'l-Meâlî b. Mekki el-Zincani, Burc-u Mihmandust'ta İbrahim b. İdris el-Beyani, Kümbet-i Surh (Kırmızı Kümbet)'ta Bekir Muhammed b. Bendan ve Kümbed-i Kabud'da Ahmed Muhammed; kimin adına yapıldıklarına dair bilgiler olarak da Çihil Duhteran Kümbeti'nde kendisi ve evlatları, Kümbed-i Âli'de Emir Emideddin Şemsüddeve b. Ali

Hazarsab b. Seyfüddevle b. Hasan Nasır b. Hasan b. Firuzan, Karagan II Numaralı Kümbet'te Ebu Mansur Bek Elsi b. Tekin ve Alaeddin (Kulesi) Kümbeti'nde Rey hâkimi Alaeddin Murtaza b. Fahruddevle Hasan Hüseyini el-Veramini şeklinde aktarımlar dikkat çekmektedir (Tablo 4).

Sonuç olarak Türk İslam mezar mimarisinin ilk örneği Abbasiler döneminde Samerra'da Kubbetü's-Süleybiye ile ortaya çıkmışken, daha sonra Orta Asya'da Buhara Samanoğlu Türbesi ve İran'da Büyük Selçuklu öncesi kulevari anıt türbe ve kümbetler yanı sıra Karahanlı, Gazneli ve Büyük Selçuklu döneminde yaygınlık kazanan örneklerle inanılmaz bir gelişme göstermiş ve buradan da Anadolu, Kafkasya, Balkanlar ve Orta Doğu havzasına doğru yayılım göstererek etki sınırlarını zenginleştirmiştir. İstanbul'daki hanedan türbeleri ile Kahire'deki başta Sultan Hasan türbesi olmak üzere Memluk mezar anıtları bu anlamda değerlendirilebilecek ve zikredilen gelişimi ortaya koyan örnekler olarak ayrıca dikkate şayan uygulamalardır.

KAYNAKÇA

- Aslanapa, O. (1996). *Türk Cumhuriyetlerinde Mimarlık Abideleri*. Türksöy Yayınevi.
- Aslanapa, O. (1984). *Türk Sanatı*. Remzi Kitapevi.
- Başkan, S. (2013). Timurlu Çağı Türbe Mimarisi Hakkında. *Sanat Tarihi Dergisi*, XXII (1), 31-52.
- Can, Y. & Gün, R. (2006). *Ana Hatlarıyla Türk İslam Sanatları ve Estetiği*. Kayihan Yayınları.
- Cezar, M. (1977). *Anadolu Öncesi Türklerde Şehir ve Mimarlık*. İş Bankası Kültür Yayınları.
- Çesmeli, İ. (2007). *Antik Çağ'dan XIII. Yüzyıla Kadar Orta Asya ve Karahanlı Dönemi Mimarisi*. Arkeoloji Sanat Yayınları.
- Deveci, A. (2017). Türkmensahra'daki Kabus Kulesi, Dünyanın En Yüksek Tuğla Kulesi. *Uluslararası Sosyal Araştırmalar Dergisi*, 10 (48), 292-310.
- Güner, A. (2001). Kâbûs b. Veşmgîr. *Türkiye Diyanet Vakfı İslam Ansiklopedisi*, 24, 43-44.
- Haddad, M. (2020). İslâm Mimarî Geleneğinde Mukarnas Unsurunun Ortaya Çıkışı. *ARTS: Artuklu Sanat ve Beşeri Bilimler Dergisi*, (4), 120-139.
- Hill, D. & Grabar, O. (1964). *Islamic Architecture and Its Decoration*. Faber and Faber.
- Hillenbrand, R. (2005). *İslam Sanatı ve Mimarlığı*. Homer Kitapevi.
- Hoag, J. D. (1979). *Islamic Architecture*. Faber and Faber.
- Hourcade, B. (2000). İran-Fiziki ve Beşeri Coğrafya. *Türkiye Diyanet Vakfı İslam Ansiklopedisi*, 22, 392-394.
- Merçil, E. (1991). Bâdüsbânîler. *Türkiye Diyanet Vakfı İslam Ansiklopedisi*, 4, 421-422.
- Naskali, E. (2000). İran-Tarih (Başlangıçtan Müslümanlar Tarafından Fethine Kadar). *Türkiye Diyanet Vakfı İslam Ansiklopedisi*, 22, 394-395.
- Orman, İ. (2012). Türbe. *Türkiye Diyanet Vakfı İslam Ansiklopedisi*, 41, 464-466.
- Öney, G. (1981). İran ve Anadolu Selçuklu Türbelerinin Mukayesesi. *Yıllık Araştırmalar Dergisi*, III, Ankara: Ankara Üniversitesi Basımevi. 42-66.
- Önkal, H. (1996). *Anadolu Selçuklu Türbeleri*. Atatürk Kültür Merkezi Yayınları.
- Önkal, H. (1992). *Osmanlı Hanedan Türbeleri*. Kültür Bakanlığı Yayınları.

- Özgüdenli, O. G. (2000). İran-Tarih (Fetihten Safavilere Kadar). *Türkiye Diyanet Vakfı İslam Ansiklopedisi*, 22, 395-400.
- Özkurt, K. (2012). Büyük Selçuklu Başkenti Rey'deki Tuğrul Bey Kümbedi (Burc-i Tuğrul). *ICANAS 38. Uluslararası Asya ve Kuzey Afrika Çalışmaları Kongresi, Tarih ve Medeniyetler Tarihi Bildirileri*, V, 2411-2418, 2645-2655.
- Rıhtım, M. (2013). Yahyâ-yı Şîrvânî. *Türkiye Diyanet Vakfı İslam Ansiklopedisi*, 43, 264-266.
- (1954). *Riyazü's-Salihîn ve Tercümesi*, III. Diyanet İşleri Başkanlığı Yayını.
- Stronach, D. & Cuyler-Young, T. (1966). Three Octagonal Seljuk Tomb Towers. *Iran*, IV, 1-28.
- Şan, S. (2002). İran'daki Dik Kenarlı Yivlerle Çevrili Kule-Mezar Yapılarının Gelişimi. *Mehmet Akif Ersoy Üniversitesi Sosyal Bilimler Enstitüsü Dergisi*, (35), 104-125.
- Top, M. (2001). Güney Azerbaycan'daki Selçuklu Mezar Anıtları. *I. Uluslararası Selçuklu Kültür ve Medeniyeti Kongresi Bildirileri*, II, 335-338.
- Top, M. (2014). Selçuklularda Kümbet Geleneği ve Ahlat Kümbetleri. *II. Uluslararası Ahlat – Avrasya Bilim, Kültür ve Sanat Sempozyumu (25-27 Eylül 2013, Bitlis/Ahlat) Bildirileri (Yay. Haz.: O. Belli-V. E. Belli)*. 201-217.
- Tuncer, O. C. (1991). *Anadolu Kümbetleri*, II.
- Tuncer, O. C. (1986). *Anadolu Kümbetleri, Selçuklu Dönemi*, I.
- Üstün, İ. S. (2000). Tarih-Safavilerden Günümüze Kadar. *Türkiye Diyanet Vakfı İslam Ansiklopedisi*, 22, 400-404.
- Yetkin, S. K. (1965). *İslam Mimarisi*. Ankara Üniversitesi Basımevi.
- Yetkin, S. K. (1954). *İslam Sanatı Tarihi*. İlahiyat Fakültesi Yayınları.
- Yetkin, S. K. (1984). *İslam Ülkelerinde Sanat*. Cem Yayınevi.

Tablo 1- İran'daki Büyük Selçuklu Türbelerinin Gövde Plan Tipolojisi

Yapının Adı	Tarihi	Diştan ve İçten Sekizgen	Diştan ve İçten Silindirik	Diştan Onikgen İçten Silindirik	Diştan Yıldız İçten Silindirik	Diştan Sekizgen İçten Silindirik	Diştan Silindirik İçten Ongen	Diştan Silindirik İçten Kare	Diştan ve İçten Ongen	Diştan ve İçten Kare	Diştan Onikgen- Dilimli İçten Sekizgen	Diştan Onikgen- Üçgen ve Yanım Daire Dilimli İçten Sekizgen	Diştan Üçgen Yivli Silindirik İçten Altgen	Diştan Üçgen Yivli Silindirik İçten Silindirik
Çihil Duhteran Kümbeti	446/105 5		X											
Kümbet-i Âli	448/105 6	X												
Karagan I Numaralı Kümbet	460/106 7-68	X												
Karagan II Numaralı Kümbet	486/109 3	X												
Burc-u Mihmandust	490/109 7		X											
Anonim Kümbet (Burc-u Tuğrul)	534/113 9-40				X									
Demavend Kümbeti (Burc-u Demavend)	XI-XII. Yüzyllar					X								
Kümbet-i Surh (Kırmızı Kümbet)	542/114 8							X						
Burc-u Müdever	563/116 7						X							
Se Kümbet	580/118 4-85							X						
Kümbet-i Kabud	593/119 7								X					
Doğu Radkan Kümbeti (Mi-i Radkan)	XIII. Yüzyıl										X			
Kışmar (Ali Abad) Kümbeti	XIII. Yüzyıl											X		
Selzade Hişevin (Kulesi) Kümbeti	XI-XII. Yüzyıl												X	
Alaeddin (Kulesi) Kümbeti	675-688 / 1277- 89													X

Tablo 2- İran'daki Büyük Selçuklu Türbelerinin Kat Sayısı ve Cenazelik Plan Tipolojisi

Yapının Adı	Tarihi	Kat Sayısı		Cenazelik Plan Tipolojisi
		Tek Kat	Dikdörtgen	
Çihil Duhteran Kumbeti	446/1055	X		Kare
Kümbet-i Âli	448/1056	X		
Karagan I Numaralı Kümbet	460/1067-68	X		
Karagan II Numaralı Kümbet	486/1093	X		
Burc-u Mihmandust	490/1097	X		
Anonim Kümbet (Burc-u Tuğrul)	534/1139-40	X		
Demavend Kümbeti (Burc-u Demavend)	XI-XII. Yüzyıllar		X	
Kümbet-i Sürh (Kırmızı Kümbet)	542/1148			X
Burc-u Müdevver	563/1167			
Se Kümbet	580/1184-85			X
Kümbet-i Kabud	593/1197			X
Doğu Radkan Kümbeti (Mih-i Radkan)	XIII. Yüzyıl İlk Yarısı	X		
Kışmar (Ali Abad) Kümbet	XIII. Yüzyıl Ortaları	X		
Sehzade Hüseyin (Kulesi) Kümbeti	XI-XII. Yüzyıl		X	
Alaeddin (Kulesi) Kümbeti	675-688 / 1277-89			X

Tablo 3 - İran'daki Büyük Selçuklu Türbelerinin Örtü Sistemi, Merdiven Sayısı, Malzeme ve Kapı Düzenlemesi

Yapının Adı	Tarihi	Örtü Sistemi			Merdiven Sayısı		Malzeme				Kapı Düzenlemesi					
		Piramidal Külâh-Kubbe	Çift Çatınlı Kubbe	Konik Külâh- Kubbe	Tek	İki	Taş	Tuğla	Taş-Tuğla	Tek Kapı	İki Kapı	Portal				
Çihil Duhteran Kümbeti	446/1055			X												
Kümbet-i Âli	448/1056	X								X			X			
Karagan I Numaralı Kümbet	460/1067-68		X					X					X			
Karagan II Numaralı Kümbet	486/1093		X			X							X			
Burcu Mihmandust	490/1097	X			X								X			
Anonim Kümbet (Burcu Tuğru)	534/1139-40			X	X									X		X
Demavend Kümbeti (Burcu Demavend)	XI-XII. Yüzyıllar	X											X			X
Kümbet-i Surt (Kirmiza Kümbet)	542/1148	X											X			X
Burcu Müdevver	563/1167												X			X
Se Kümbet	580/1184-85			X									X			X
Kümbet-i Kabud	593/1197	X											X			X
Doğu Radkan Kümbeti (Mi-i Radkan)	XIII. Yüzyıl İlk Yarısı			X									X			
Kışnar (Ali Abad) Kümbeti	XIII. Yüzyıl Ortaları			X									X			
Şehzade Hüseyin (Kültesi) Kümbeti	XI-XII. Yüzyıl						X							X		
Alaeddir (Kültesi) Kümbet	675-688 / 1277-89			X			X								X	X

Tablo 3- İran'daki Büyük Selçuklu Türbelerinde Bani, Mimar ve Kim İçin Yapıldığı Bilgisi ile Dönem ve Yazıt Karakteri Tablosu

Yapının Adı	Tarihi	Yaptıran (Bani)	Kim İçin İnşa Edildiği Kendisi ve Evlatları	Mimar (Usta)	Dönemi	Yazıt Karakteri
Çihil Duhteran Kümbeti	446/1055	Pir-i İsfahan Büyük Emir Ebu Süca' Esfâr Bey		-	Tuğrul Bey	Kufi
Kümbet-i Âli	448/1056	Emir Firuzan	Emir Emideddin Şemsüddeve b. Ali Hazarsab b. Seyfütdevle b. Hasan Nasir b. Hasan b. Firuzan	-	Tuğrul Bey	Kufi
Karagan I Numaralı Kümbet	460/1067-68	Ebu Said Bicar b. Sad		Muhammed b. Mekki el-Zincani	Sultan Alp Arslan	Kufi
Karagan II Numaralı Kümbet	486/1093	-	Ebu Mansur Bek Elisi b. Tekin	Ebu'l-Meali b. Mekki el-Zincani	Sultan Melikşah'ın oğlu Nasruddin Mahmud Berkyaruk	Kufi
Burc-u Mihmandust	490/1097	Emir Reis Seyyid Ebu Cafer Muhammed b. Ali Mihmandust		Ibrahim b. İdris el-Beyani		Kufi
Anonim Kümbet (Burc-u Tuğrul)	534/1139-40	Abdülvahab Kazvini bin Fehaver		-	Sultan Sencer	Kufi
Demavend Kümbeti (Burc-u Demavend)	XI.-XII. Yüzyıllar	-		-	-	-
Kümbet-i Surh (Kırmızı Kümbet)	542/1148	Azerbaycan Emiri (Kavvam) Abdülaziz b. Mahmud Sa'd		Bekir Muhammed b. Bendan	Sultan Sencer	Kufi
Burc-u Müdevver	563/1167	-		-	B. Selçuklu Sonrası (Atabeylik, II. Sungurya da Nusretüddin Hasbek Aslanapa)	Kufi
Se Kümbet	580/1184-85	Ebu Mansur b. Musa		-	B. Selçuklu Sonrası (Atabeylik)	Kufi
Kümbet-i Kabud	593/1197	-		Ahmed Muhammed	B. Selçuklu Sonrası (Atabeylik; Ahmedin Hanedanından Alaeddin Körpearslan, 1188-89 / 1207-8)	Kufi
Doğu Raikan Kümbeti (Mihi Radkan)	XIII. Yüzyıl İlk Yarısı	-		-	B. Selçuklu Sonrası (Atabeylik)	Kufi
Kışnar (Ali'Abad) Kümbeti	XIII. Yüzyıl Ortaları	-		-	B. Selçuklu Sonrası (Atabeylik)	-
Şehzade Hüseyin (Kulesi) Kümbeti	XI-XII. Yüzyıl	-		-	B. Selçuklu Sonrası (Atabeylik)	-
Alaeddin (Kulesi) Kümbeti	675-688 / 1277-89	-	Rey hükümi Alaeddin Murtaza b. Fahrüddein/e Hasan Hüseyin el-Yerami	-	B. Selçuklu Sonrası (Atabeylik)	Kufi

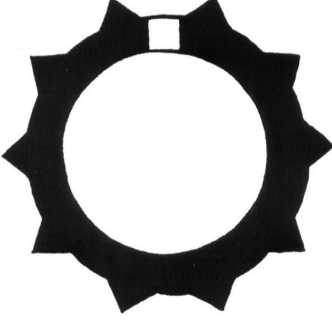

Çizim 1- *Kūmbed-i Kâbus Planı*
(Cezar'dan)



Resim 1- *Kūmbed-i Kâbus*



Resim 2- *Lacim Türbesi*



Resim 3- *Resket Türbesi*

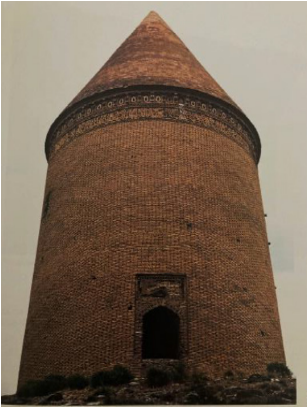

Resim 4- *Batı Radkan Kūmbeti*



Resim 5- *Damgan Pir-i Alemdar Türbesi*

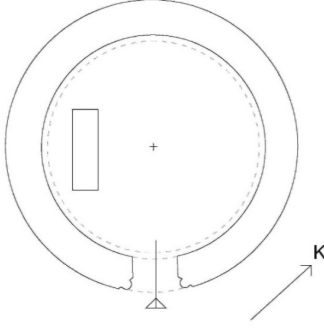

Çizim 2- Damgan Çihil Duhteran
(Kirkkızlar) Kumbeti Planı



Resim 6- Damgan Çihil Duhteran
(Kirkkızlar) Kumbeti

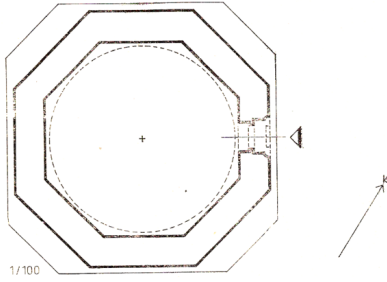

Çizim 3- Abarkuh Kumbed-i Âli (Tun-
cer'den)



Resim 7- Abarkuh Kumbed-i Âli

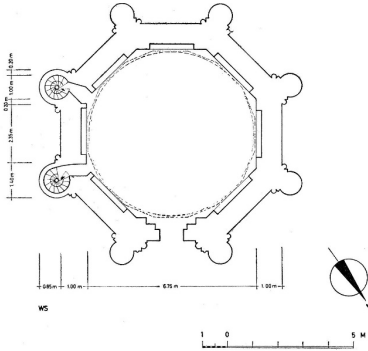

Çizim 4- Karagan (Harrekan)
Kumbetleri- I Numaralı Kumbetin Planı
(Cezar'dan)

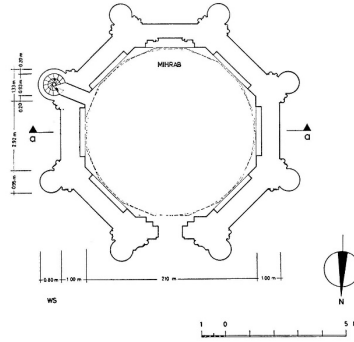

Çizim 5- Karagan (Harrekan)
Kumbetleri- II Numaralı Kumbetin
Planı (Cezar'dan)



Resim 8- Karagan (Harrekan)
Kümbetleri

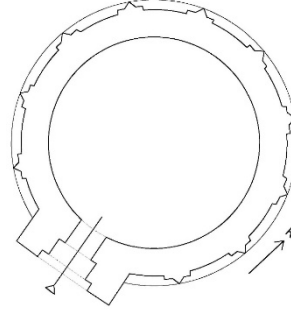

Çizim 6- Burc-u Mihmandust
(Kümbed-i Mihmandust) Planı



Resim 9- Burc-u Mihmandust
(Kümbed-i Mihmandust)

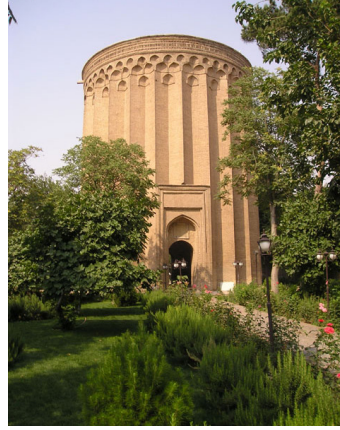

Resim 10- Anonim Kümbet
(Burc-u Tuğrul)

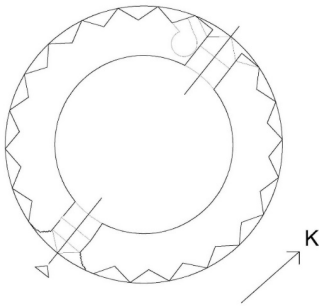

Çizim 7- Anonim Kümbet
(Burc-u Tuğrul) Planı



Resim 11- Demavend Kümbeti
(Burc-u Demavend)

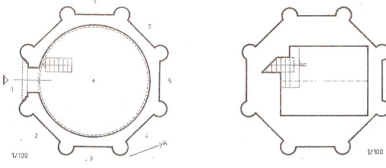

Çizim 8- Demavend Kümbeti (Burc-u Demavend) Planları (Tuncer'den)

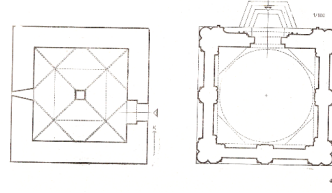

Çizim 9- Kümbet-i Surh (Kırmızı Kümbet) Planları (Tuncer'den)



Resim 12- Kümbet-i Surh (Kırmızı Kümbet)



Resim 13- Burc-u Müdevver (Döner, Kırklar, Silindirik Kümbet)

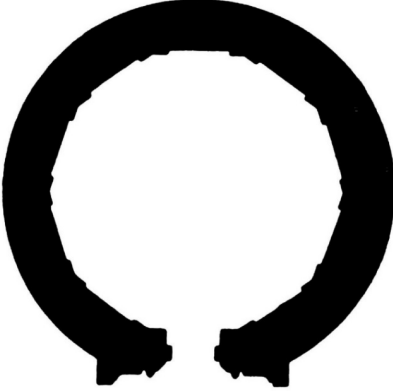

Çizim 10- Burc-u Müdevver (Döner, Kırklar, Silindirik Kümbet) Planı



Resim 14- Se Kümbet

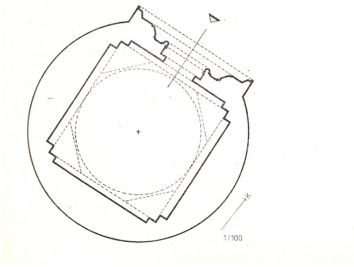

Çizim 11- Se Kümbet Planı

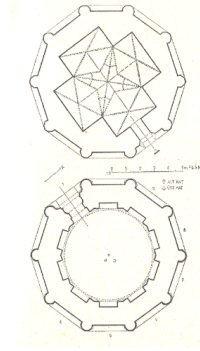

Çizim 12- Kümbed-i Kabûd Planı



Resim 15- Kümbed-i Kabûd

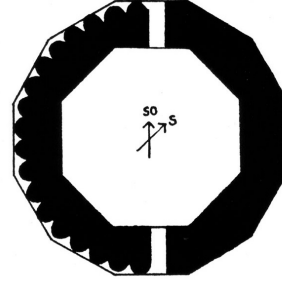

Çizim 13- Doğu Radkan Kümbeti (Mil-i Radkan) Planı



Resim 16- Doğu Radkan Kümbeti
(Mil-i Radkan)



Resim 17- Kışmar (Ali Abad) Kümbeti

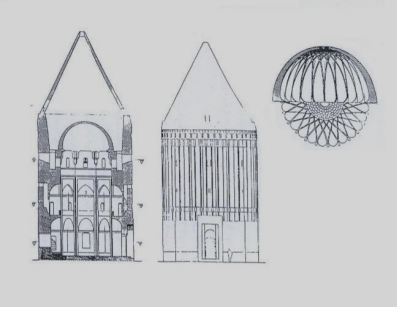

Çizim 14- Kışmar (Ali Abad) Kûmbeti
Kesit ve Görünüşü



Resim 18- Şehzade Hüseyin (Kulesi)
Kûmbeti (Şan'dan)

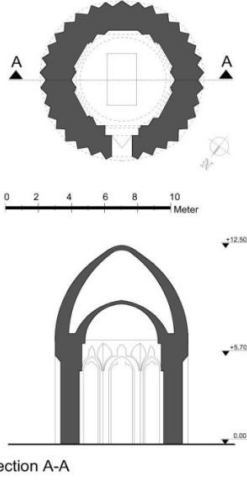

Çizim 15- Şehzade Hüseyin (Kulesi)
Kûmbeti Plan ve Kesiti (Şan'dan)

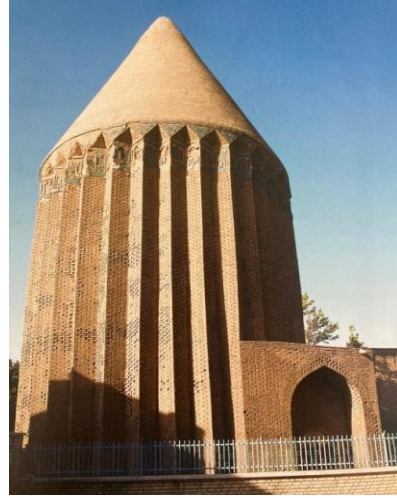

Resim 19- Alaeddin (Kulesi) Kûmbeti
(Şan'dan)

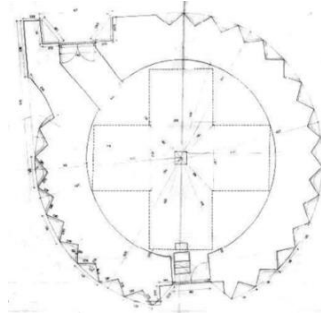

Çizim 16- Alaeddin (Kulesi) Kûmbeti Planı (Şan'dan)

TASAVVUFTA NİŞABUR EKOLÜNÜN TEŞEKKÜLÜ VE SELÇUKLULAR DÖNEMİNDEKİ TEMSİLCİLERİ

Prof. Dr. Ahmet OCAK

Bolu Abant İzzet Baysal Üniversitesi, Fen Edebiyat Fakültesi

ORC-ID: 0000-0002-0271-7895

ocak_a@ibu.edu.tr

ÖZET

Selçuklular İslâm dünyasının siyasî liderliğini üstlendikten sonra ona karşı yöneltilen siyasî, askerî ve fikrî tehditlere karşı koymayı kendileri için bir vazife addetmişlerdir. Bu maksatla dönemin en önemli eğitim kurumları olan Nizâmîye Medreseleri'ni açarak ilmin hizmetine sunmuş, temsilcisi oldukları Sünnî düşüncenin güçlenmesi için gerekli tedbirleri almışlardır. Bu medreselerle bir yandan dinî ilimlerin gelişmesine hizmet ederken, diğer taraftan da tasavvufa Şîvî ve Hint düşüncesinden bazı yanlış fikirlerin sızmasına engel olmuşlardır.

İslâm'ın derunî hayatını ifade eden tasavvuf; zühhd, tasavvuf ve tarikat dönemi olmak üzere üç ana aşamada değerlendirilmiştir. Zaman içinde İslâm dünyasında ana kaynaklara zıt birtakım yanlış görüşlerin ortaya çıkması üzerine, Kitap ve sünnete bağlı mutasavvıflar bunların yanlışlığını ortaya koymaya başlamışlardır. Bunun sonucunda İbrahim b. Ethem (ö.778) tarafından temsil edilen Belh ve Hâris el-Muhasibî (ö.837) tarafından temsil edilen Bağdat medresesi olmak üzere iki ana merkez oluşmuştur. Belh medresesi daha sonra Ebû Nasr es-Serrâc'la birlikte Nişabur tarafına kaymış ve Belh'in yerini Nişabur almıştır. Bağdat medresesi mensupları, Kitap ve sünnete uygun olan fikirleri kabul edip, uygun olmayanların reddedilmesi şeklinde bir metot benimserken, Nişabur medresesi mensupları da Kitap ve sünnete bağlılık yanında araştırmacı özelliklere sahip kişilerden oluşmuş ve bunlar eserlerinde kendi görüşlerinden ziyade, genelde muteber sûfî şeyhlerinin görüşlerini nakletmişlerdir.

Es-Serrâc'la başlayan bu çizgi, Nizâmîye medreselerinin Sünnî misyonu ile paralellik arz ettiği için gelişerek devam etmiştir. Selçuklular dönemine damgasını vuran önemli mutasavvıfların büyük bir bölümü bu medresenin çizgisini devam ettirerek eserler yazmışlar ve tasavvufu yaymışlardır. es-Serrâc'la başlayan bu düşünce tarzı onun yolunu izleyen

es-Sülemî ve arkasından öğrencisi el-Kuşeyrî, Ebû Ali Fârmedî ve Gazâlî çizgisiyle devam etmiştir. Bu âlimler Selçuklular döneminin önemli mutasavvıfları olup, Selçuklu Devleti'nin genel politikası olan Sünnî görüş paralelinde bir tasavvuf anlayışı geliştirmenin yanında fikirleriyle de sonraki dönem mutasavvıflarını etkilemişlerdir. Böylece Sünnîliğin güçlendirilmesi amacıyla açılan Nizâmiye misyonu, benzer düşünceye sahip sûfîlerle de takviye edilmiştir. Tebliğimizde bahsedilen konular dönemin kaynakları ışığında işlenmeye çalışılacaktır.

Anahtar kelimeler: Selçuklular, Tasavvuf, Sünnîlik, Nişabur, Gazâlî

THE FORMATION OF THE NISHABUR SCHOOL IN SUFISM AND ITS REPRESENTATIVES DURING THE SELJUK PERIOD

ABSTRACT

After the Seljuks assumed the political leadership of the Islamic world, they considered it their duty to resist the political, military and intellectual threats directed against it. For this purpose, they opened the Nizamiye Madrasas, which were the most important educational institutions of the period, and put them at the service of science, and took the necessary measures to strengthen the Sunni thought, of which they were representatives. While serving the development of religious sciences with these madrasas on the one hand, on the other hand, they prevented the infiltration of some wrong ideas from Shiite and Indian thought into Sufism.

Sufism, which expresses the profound life of Islam, has been evaluated in three main stages: zuhd, sufism and the sect period. Over time, upon the emergence of some wrong views in the Islamic world that are contrary to the main sources, the sufis who adhere to the Book and the Sunnah have begun to reveal their falsity. As a result of this, Abraham b. Ethem (d.778) represented by Balkh and Haris al-Muhasibi (d.837), two main centers were formed, the Baghdad madrasa represented by. The madrasa of Belh later shifted to the side of Nishabur with Abu Nasr as-Serraj and replaced Belh with Nishabur. While the members of the Baghdad madrasa accepted the ideas that were in accordance with the Book and the Sunnah and adopted a method of rejecting those that were not in accordance, the members of the Nishabur madrasa were also composed of people with investigative characteristics in addition to adherence to the Book and the Sunnah, and they usually conveyed the views of the respected sufi sheikhs rather than their own opinions in their works.

This line, which started with as-Serraj, has continued to develop because it is parallel to the Sunni mission of Nizamiye madrasas. A large part of the important sufis who left their mark on the Seljuk period continued the line of this madrasah wrote works and spread Sufism. this way of thinking, which started with as-Serraj, was continued by as-Sulami, who followed his path, and then by his student al-Qusayri, Abu Ali Farmadi and Ghazali. These scholars are important sufis of the Seljuk period and influenced the sufis of the later period with their ideas, as well as developing an understanding of Sufism in parallel with the Sunni view, which is the general policy of the Seljuk State. Thus, the Nizamiya mission, which was opened for the purpose of strengthening Sunnism, was also reinforced with sufis who have similar thoughts. The issues mentioned in our communiqué will be processed in the light of the sources of the period.

Keywords: Seljuks, Sufism, Sunnism, Nishabur, Ghazali

GİRİŞ

İslâm dünyasında önemli temsilcileri olan ve İslâm medeniyeti açısından değerli bir literatüre sahip olan tasavvufun doğuşu ve gelişmesi tartışmalı bir husustur. Bazıları onu Yeni Eflâtunculuğa dayandırırken bazıları da bir Sâmi dine karşı Aryânî zekânın başkaldırısı olarak görür. Bazıları ise onun Budist-Veda menşeli olduğunu iddia etmekten çekinmezler.¹ Aslında bütün bu yaklaşımlar kendi bakış açılarından tasavvufu değerlendirmekten başka bir şey olmayıp, onu tanımlamaktan uzak tariflerdir.

Tasavvuf tâbiri Hz. Peygamber zamanında kullanılmamış, fakat menşe olarak Hz. Muhammed dönemine dayandırılmıştır. Gerek Kur'an'ı Kerim'deki züht ve takvayı teşvik eden ayetler gerekse güzel ahlakı, verayı ve ihsanı öven hadîslerdeki hususlar tasavvuf için bir başlangıç oluşturmuştur.² Hz. Ebû Zer el-Gifârî ve Hz. Huzayfa gibi sahâbelerin zühd ve takvaya yönelik davranışları ile sahâbe döneminden itibaren başlayan³ ve tartışmalı dış tesirleri bir tarafa bırakıldığında, tamamen İslâm kaynaklı olan tasavvuf hareketi sonraki dönemlerde gelişerek devam etmiştir.⁴ Önceleri İslâmî ilimler içinde yer verilmeyen tasavvuf,

[1] C. Sunar, *Tasavvuf Tarihi*, Ankara 1975, s. 171 vd; Reynold A. Nicholson, *İslâm Sûfîleri*, (trc. M.Dağ- K.İşık vd), Ankara 1978, s. 7 vd.

[2] Eşref Ali Tânevî, *Hadîslerle Tasavvuf*, (trc. Zaferullah Dâvudî- A. Yıldırım), İstanbul 1995, s. 37 vd; C. Sunar, a.g.e., s. 165.

[3] Louis Massignon, "Tasavvuf", İA, XII/1, s. 27.

[4] Fazlurrahman, *İslâm*, (trc. M.Dağ - M.Aydın), İstanbul 1981, s. 161 vd; A.J. Arberry, "Tasavvuf", (trc. Y.N.Öztürk), İTKM, IV, s. 146.

daha sonra bir tarafıyla hoca, diğer tarafıyla şeyh konumundaki âlimlerin meseleye dâhil olmasıyla birlikte tefsir, hadis, fıkıh ve kelâm gibi İslâmî ilimler içinde kabul edilmeye başlanmıştır. Bunlardan biri olan er-Râzî, sûfîlerle ilgili olarak: “*Ümmetin firkalarından bahsedenler sûfîleri zikretmediler ki, bu hatadır. Çünkü netice sûfîlerin sözüdür, onların yolu marifetullah yolu olup, bedenî ilişkilerden tecerrüt ve tasfiyedir*” derken yukarıdaki görüşü teyit etmektedir.⁵

Gerek ilâhî gerekse beşerî dinlere bakıldığında hepsinin kendi inanç sistemlerine göre bir derûnî (mistik) hayatının olduğu görülür.⁶ Her dinin olduğu gibi İslâm dininin de bir derûnî yönü vardır ki, bunun özel adı “*Tasavvuf*”tur. “*Tasavvuf, İslâmî kaynaklardan hareketle dinî prensiplerin konu ile ilgili yönlerini inceleyen, derinleştiren, yaşayan, başkalarına da aktarma yollarını gösteren bir faaliyettir. Bir başka ifade ile tasavvuf Kur’an ve hadîslerde yer alan, insanın mistik yönüne ve gönül terbiyesine işaret eden, maddenin ve dünyanın geçiciliğini işleyen, kalbî davranışları esas alan kaidelerin değişik yorumlarından ibaret bir ahlâk ve tefekkür sistemidir.*”⁷ “*Zühd-ü takva ile ruhu temizlemek, kendi varlığını, Cenabı Hakk’ın sevgisinde eritmek, kalbini bütün masivadan boşaltıp Hakk’a tahsis etmek, kendini yok bilip Allah’ın varlığında yaşamak, O’nun bütün emirlerine uymak, yasaklarından kaçmak ve böylece en büyük mutluluk olan Allah’ın cemalini müşahedeye erip rızasına nail olmak*”⁸ şeklinde de tarif edilen tasavvuf hakkında bizzat mutasavvıflar tarafından getirilen yüzlerce tanıma rastlamak mümkündür. Fakat hepsinde oluşan ortak nokta; aşkla ve sadece Allah rızasını gözeterek İslâm’ı yaşamaktır. Bu sebepten İslâm ile tasavvufu aynı manada kabul edenler de mevcuttur.⁹

Tasavvufun Doğuşu

Tasavvuf, kendi gelişimini belirli aşamalardan geçerek tamamlamıştır. Önceleri kişilerdeki züht yaşayışı olarak başlayan bu hareket, sahâbe ve tâbiîn dönemlerinde önemli temsilciler vasıtasıyla devam ettirilmiş ve bu birinci dönemi “*Zühd devri*” olarak tanınmıştır.¹⁰ Zaman içerisinde olgunlaşarak gelişen züht hareketi 815 tarihlerinden itibaren “*Tasavvuf*” cereyanını doğurmuştur. Tasavvuf hareketi temelde; Bâyezîd-ı Bistamî tarafından temsil edilen taşkınlıklar ve şathiyeler yolu olarak “*sekr*

[5] Fahreddin er-Râzî, Fahrüddin Ebû Abdullah Muhammed b. Ömer, İtikâdâtü Firakî'l-Müslimîn ve'l-Müşrikîn, (tah. M.M. el-Bağdâdî), Beyrut 1407/1986, s. 97 vd.

[6] Cavit Sunar, *Tasavvuf Tarihi*, Ankara 1975; Mehmet Ali Aynî, *Tasavvuf Tarihi*, (nşr. H.R. Yananlı), İstanbul 1992.

[7] Mustafa Kara, *Tasavvuf ve Tarikatler Tarihi*, İstanbul 1995, s. 17 vd.

[8] Süleyman Ateş, İslâm Tasavvufu, İstanbul 1992, s. 11; Selçuk Eraydın, *Tasavvuf ve Tarikatler*, İstanbul 1994, s. 29.

[9] Erol Güngör, İslâm Tasavvufunun Meseleleri, İstanbul 1982, s. 66.

[10] Süleyman Uludağ, İslâm Düşüncesinin Yapısı Selef, Kelâm, Tasavvuf, Felsefe, İstanbul 1979, s. 125; Cavit Sunar, *Mistizmin Ana Hatları*, Ankara 1966, s. 103

tarikati” ile Cüneyd-i Bağdâdî tarafından temsil edilen sahve, temkine ve marifete ağırlık veren “*sahv tarikati*” olmak üzere iki ana kol tarafından temsil edilmiştir.¹¹ Bahsedilen şekilde gelişmesini sürdüren tasavvuf hareketi zaman içerisinde değişik anlayışlar tarafından temsil edilmiştir. Bâyezîd, Hallâc ve Sühreverdî gibi akla fazla önem vermeyen şahsiyetlerin oluşturduğu tasavvuf anlayışının yanında; Serrâc, Sülemî, Kuşeyrî, Hucvurî ve Gazâlî gibi kelâma ve akli düşünceye yakın olan dinin nasslarının zâhiri ile çelişmeyen bir tasavvuf hareketi geliştirenler de vardır.¹²

Ferdi züht hareketinden başlayarak devreler geçiren, her devrede yeni yorumlarla gelişen ve zenginleşen tasavvuf hareketi XII. yüzyıldan itibaren ekolleşmeye başlamış ve tasavvufun alt birimleri olan tarikatlar oluşmuştur. Tanınmış kişilerin etrafında toplanan insanlar onların metotlarını benimseyerek bir yol oluşturmuşlardır. Müritlerin huylarına ve durumlarına göre özel nizamlar koyan bu okullara “*tarikati*” denmiştir.¹³ Böylece sûfîler İslâm medeniyetinin rûhanî ve bâtinî müesseselerini kurmuş ve yüceltmişlerdir.¹⁴

İslâm fetihlerinin Horasan ve Mâverâünnehr bölgelerine doğru yayılmasıyla birlikte bu bölgelerdeki İslâmlaşma hareketi de hızlanmış, buna paralel olarak bu bölgelerdeki tasavvuf hareketi de gelişmiştir. Sûfîlerin büyüklerinden ve züht dönemi temsilcilerinden olan Süfyân es-Sevrî (ö.778): “*Horasan’da ezan okumak, Mekke’de ibadete dalmaktan daha üstün ve daha faziletlidir*” demek sureti ile âdeta diğer sûfîlere yön göstermişti.¹⁵ Bu düşünceden hareket eden sûfîler Horasan ve Mâverâünnehr bölgesinde faaliyet göstererek hem İslâm’ı hem de sûfliği yaymışlardır.¹⁶ Horasan’ın önemli şeyhlerinden ve âlimlerinden Ebû Bekir el-Verrâk (ö.854), Mâverâünnehr’den Ebû Turab Nahşebî (ö.859), Nişabur’un büyük sûfîlerinden Yahya b. Muaz b. er-Râzî (ö.871) ve Ebû Hafs el-Haddâd (ö.877) gibi şahsiyetler bölgede sûfliği yayan önemli şahsiyetlerinden bazılarıdır.¹⁷

[11] C. Sunar, *Tasavvuf Tarihi*, s. 173.

[12] S.Uludağ, a.g.e., s. 125 vd.

[13] S. Ateş, a.g.e., s. 109.

[14] C. Sunar, a.g.e., s. 172.

[15] Mustafa Kara, *Din Hayatı Sanatı Açısından Tekkeler ve Zaviyeler*, İstanbul 1977, s. 57.

[16] es-Sülemî, Ebû Abdurrahmân Muhammed b. el-Hüseyn, *Tabakâtü’s-Sûfiyye*, (tah. Nureddîn Şerîbe), Halep 1976, s. 146, 221; İbnü’l-Mulakkin, Sirâcuddîn Ebû Hafs Ömer b. Ali, *Tabakâtü’l-Evliyâ*, (tah. Nureddîn Şerîbe), Beyrut 1406/1986, s. 107, 248, 374; F. Attâr, Ferîdüdîn Muhammed b. Ebî Bekr İbrahim, *Tezkiretü’l-Evliya*, (trc. Süleyman Uludağ), Bursa 1984, s. 390 vd.

[17] es-Sülemî, a.g.e. s. 146, 221; İbnü’l-Mulakkin, a.g.e., s. 107, 374; F. Attâr, a.g.e. , s. 390 vd.

Bağdat ve Nişabur Medreselerinin Teşekkülü

Sûfilik hareketinin bu kadar geniş bir coğrafyada yoğun şekilde yayılmasıyla birlikte, özellikle Hallac'dan (ö. 922) sonra sûfiler arasında da görüş farkları belirmeye başladı. Bir taraftan dinî emirlere karşı lâkayt kalan ve halkın duygularına itibar etmeyen ve kendilerine “*Kerrâmiyye*” denen sûfiler ortaya çıkarken; diğer taraftan ihlasının ihlasını görmesini bile riya kabul eden, halkı değil de Hak'kı düşünerek hareket ettiğini söyleyen ve ibadetleri açıktan yapmayan Ebû Turab en-Nahşebî (ö.859), Şâh Şucâ Kirmânî (ö.911) ve Hamdun el-Kassâr (ö.884) gibi şahsiyetler ortaya çıktı ki bunlara da “*Melâmîyye*” dendi.¹⁸

Bu anlayışlar karşısında tasavvufun Kur'an ve sünnete aykırı olamayacağını savunan mutasavvıflar onlara cevap vermekte gecikmediler. Ebû Saîd b. Ebi'l-Hayr (ö.911) gibi sûfiler bunların yollarının yanlışlığını ileri sürerek gerçek sûfliğin farz ve sünnetleri yaşamakla mümkün olabileceğini ileri sürdüler.¹⁹ Hallac'ın ölümünden sonra sûfilik ile Sünnî akîde arasında meydana gelen uçurum zaman içerisinde derinleşerek artmış, bunu kabullenmeyen sûfiler yazdıkları eserlerle durumu reddetmişlerdir. Bunlardan biri olan Buhâra'lı âlim Ebû Bekir Kelâbâzî (ö.990) “*Kitâbu't-Ta'arruf li Mezhebi Ehli't-Tasavvuf*” adlı eserini kaleme alarak tasavvuf ile Sünnî akîde arasındaki uçurumu kapatmayı amaçlamıştır.²⁰

Kelâbâzî'nin yolunu devam ettiren mutasavvıflardan biri de Ebû Nasr es-Serrâc Abdullah et-Tûsî'dir (ö. 378/ 988); yazdığı “*el-Luma*” adlı eserinde, hata yapan mutasavvıfların usûl ve şeriatî bilmedikleri için bu tür yanlış yollara saptıklarını zikretmiştir.²¹ es-Serrâc; felsefî sûfilikten ve hulûl görüşünden uzak ve tamâmen dinî ferâizlerin edasına inanan bir zattı. Tasavvufî görüşlerinde kesinlikle şatah ve hulûl yoktu.²² es-Serrâc'la belirginleşen Sünnî tasavvuf hareketi, onun yolundan giden es-Sülemî (ö.412/1021) gibi sûfilerle birlikte tasavvufta ekolleşme dönemi de başlamış oldu.

Tasavvufun Şeri emirlere sıkı sıkıya bağlılık olduğunu kabul eden ve bu konuda diğer anlayışlarla mücadele eden sûfilerin oluşturduğu görüş, sûfilerin metot farklılıklarından dolayı iki ana merkez tarafından temsil edilmeye başlanmıştı. Bu merkezlerden biri Belh, diğeri de Bağdat oldu. İbrahim b. Ethem (ö.778) Belh medresesinin, Hâris el-Muhasibî (ö.837)

[18] İbnü'l-Mulakkîn, a.g.e., s. 355 vd; es-Sülemî, a.g.e., s. 123,146,192; F.Attâr, a.g.e., s. 412, 436; Abdülbâki Gölpinarlı, *Türkiye'de Mezhepler ve Tarikatlar*, Kum 1991, s. 246.

[19] İbnü'l-Mulakkîn, a.g.e., s. 272 vd; Abdurrahmân Câmî, a.g.e., s. 340; Ş. Dayf, V, s. 517.

[20] A.J.Arberry, “Kelâbâzî”, İA, VI, s. 538

[21] Bedevî, Abdulmecid Ebu'l-Futûh, *et-Tarihü's-Siyâsî ve'l-Fikrî*, Cidde 1403/1983, s. 63.

[22] A.Câmî, a.g.e., s. 672 vd; Ş. Dayf, V, s. 517 vd.

ise Bağdat medresesinin temsilcisi konumundaydı.²³ Esasen Belh taşıdığı potansiyelden dolayı böyle bir yapıya müsaitti. Tarih boyunca önemli bir ilim ve kültür merkezi olan Belh bu özelliğinden dolayı “*Ümmü’l-Bilâd, Dârü’l-Fıkh, Dârü’n-N’ime ve Kubbetü’l-İslâm*” gibi adlarla anılmıştı. Belh’den yetişen pek çok âlim İslâm dünyasının değişik yerlerinde İslâmî ilimlerin yayılmasında hizmet etmiş, Dımaşk gibi önemli ilim merkezinde bile “Medrestü’l-Belhiyye” adıyla bir medresenin oluşmasında etkili olmuşlardır.²⁴ Fıkıh alanında olduğu gibi tasavvuf alanında da Belh’in öne çıktığını ve Belh’de yetişen sûfîlerin kendilerine ait bir ekol oluşturdukları görülmüştür.

Tasavvufta “Belh medresesi” olarak temsil edilen tasavvuf hareketi, daha sonra Selçuklular’ın İslâm dünyasında önemli bir yer edinmesi ve Sünnî düşüncüyü yayacak medreseler açmasıyla birlikte, es-Serrâc’ın görüşleriyle beraber Nişabur tarafına kaymış ve Belh’in yerini Nişabur almıştır. Nişabur medresesi olarak temayüz eden ekolü oluşturan mutasavvıflar, araştırmacı özelliklere sahip kişilerden oluşmuş ve bunlar Kur’an ve sünnetten sonra kendi görüşlerinden ziyade, genelde önceki muteber sûfî şeyhlerinin görüşlerini nakletmişlerdir. Bu medresenin temsilcisi es-Serrâc ve onu takip eden es-Sülemî, yazdıkları eserlerle mutasavvıfların da kelâmcılar, muhaddisler, müfessirler ve fakihler kadar muteber kişiler olduklarını ispat etmeye çalışmışlardır.²⁵

Bağdat medresesi mensupları ise temel görüş olarak Kitap ve sünnete uygun olan fikirleri kabul edip, uygun olmayanların reddedilmesi şeklinde bir metot benimseyerek, önce kendi görüşlerini zikrettikten sonra bu görüşleri destekleyen sûfîlerin fikirlerini nakletmeyi uygun bulmuşlardır.²⁶ Tasavvufta damgasını vurmuş olan Nişabur medresesinin temsilcisi es-Serrâc (ö.988) ve Bağdat medresesinin temsilcisi Hâris el-Muhasibî’den sonra onun talebesi ve ekolün temsilcisi olan Cüneyd-i Bağdâdî (ö.910) tasavvufu kelâm karşısında zafere ulaştırmışlardır. es-Serrâc ve Cüneyd-i Bağdâdî aynı dönemin insanları olmanın yanında, sonradan meydana gelen oluşumların temelini de atmışlardır. Özellikle bu çalışma açısından Nişabur medresesi daha büyük bir önem kazanmaktadır. Çünkü Selçuklular dönemine damgasını vuran önemli mutasavvıfların büyük bir bölümü bu medresenin çizgisini devam ettirerek eserler yazmışlar ve tasavvufu yaymışlardır. es-Serrâc’la başlayan bu düşünce tarzı onun izinden giden es-Sülemî, el-Kuşeyrî, Ebû Ali Fârmedî ve Gazâlî çizgisine devam etmiştir.²⁷

[23] A.J.Arberry, ., s. 147 vd.

[24] M. el-Müderriş, *Meşâyihu Belh mine’l-Hanefiyye*, I, Bağdâd 1367/1977, s. 40 vd.

[25] A.J.Arberry, a.g.m., s. 155 vd; es-Sülemî, *Tabakâtu’s-Süfiyye*, s. 48 vd.

[26] e, a.g.e., s. 48; Ş. Dayf, V, s. 48 vd; A.J.Arberry, a.g.m., s. 151 vd.

[27] Abdulmecid Bedevî, a.g.e., s. 68.

Selçuklular'ın İslâm Dünyasına Dâhil Olması

Hicri V. asrın yarısından sonra (Miladi XI. Asır) İslâm dünyası siyasî ve düşünce alanında bir çöküş ve gerileme içine girmiş, İslâm dünyası doğuda Sünnî Bağdat ve Kahire merkezli Şîî-Fâtımî halifeliği olarak ikiye bölünmüş durumdaydı. Her iki halifelik de dâhili problemlerden dolayı sınırlarını koruyamaz hale gelmişti. Durumdan istifade etmek isteyen Hıristiyan Bizans, Şam ve Cezire bölgelerinde İslâm dünyasının sınırlarına taarruz etmeye, Müslümanlar aleyhine genişlemeye başlamıştı. Doğuda bunlar yaşanırken batıda da Endülüs Emevî Hilafeti sukût etmeye yüz tutmuş, devlet çözülerek “tavâif” ve “fırak” denen küçük devletçikler ortaya çıkmaya başlamıştı.²⁸ İslâm dünyasını düştüğü bu kötü durumdan kurtaracak bir güce ve iradeye ihtiyaç vardı.

Gerçek halifeliğin kendileri tarafından temsil edildiğini iddia eden Mısır'daki Şîî-Fâtımîler Bağdât halifesine karşı bir tehdit unsuru olma durumunu korurken,²⁹ Bağdat halifesinin hâmisî konumunda olan Selçuklular da siyasî olarak Fâtımî çıkarlarına karşı engel oluşturduğu için doğrudan hedef konumundaydılar.³⁰ Sünnî dünyaya karşı mücadele başlatan Fâtımîler, 972'de “el-Ezher Câmii” ni inşa ettirerek Şîî propagandaları için merkezi haline getirmişlerdi.³¹ Bununla da yetinilmeyerek Şîî propagandacı yetiştirmek amacıyla “Daru'l-İlm” (1005) adlı kurumu açarak Şîîliğin hizmetine sunmuşlardı.³² Bu kurumlardan yetişen Şîî propagandacılar Sünnî İslâm düşüncesini yok etmeyi hedeflemektedirler. Böylece Sünnî Abbâsî halifesinin ve onların destekçisi Selçuklular'ın gayri meşruluğunu ortaya koymak, insanların zihinleri karıştırılarak Selçuklu idaresine karşı kışkırtmak amaçlanmaktaydı.³³ Bu çalışmalarla yetinmeyen Fâtımîler, devreye tehdit, terör ve öldürme yollarını da kullanan “Bâtınîler” gibi yeni bir unsuru da sokarak hedeflerine ulaşmaya çalıştılar.³⁴

Selçuklular bu mücadeleyi yürütebilmek için Şîî-Fâtımîler'in açmış oldukları medreselere karşılık olarak Sünnî düşüncenin öğrettiği,

[28] A. Muhtar el-İbâdî, *Fi't-Tarihi'l-Abbâsî ve'l-Fâtımî*, Beyrut (tsz.)s. 179-180.

[29] Faruk Sümer, Oğuzlar, İstanbul 1992, s. 91; W.Barthold, *İslâm Medeniyeti Tarihi*, (trc. F. Köprülü), Ankara 1977, s. 37.

[30] Ahmet Ocak, *Selçukluların Dinî Siyaseti*, İstanbul 2022, s. 171 vd.; Abdullah Ekinci, “Selçukluların İslam Dünyasındaki Heteredoks Hareketlerle (İsma'îlî-Karmatî) Mücadelesi”, *Türk Dünyası Araştırmaları Dergisi*, S. 163, (Ağustos 2006), s. 209.

[31] el-Makrızî, Takıyyüddîn Ebu'l-Abbâs Ahmed, *Kitâbu'l-Mevâizî ve'l-İtibâr bi Zikri'l-Hitâtî ve'l-Âsâr*, II, Beyrut, (tsz.), s. 273; Bkz. H. İ. Hasan, *Tarihu'd-Devleti'l-Fâtımiyye*, Kahire, s. 378 vd. Adam Mez, *Onuncu Yüzyılda İslâm Medeniyeti*, (trc. Salih Şaban), İstanbul 2000, s. 85, K. Vollers, “Ezher” İA, IV, s. 433.

[32] el-Makrızî, el-Hitât II, s. 342; H. İ. Hasan, a.g.e., s. 435; S. Eyice, “Mescid”, İA VIII, s. 49.

[33] Robert Mantran, *İslâm'ın Yayılış Tarihi (VII-XI. Yüzyıllar)*, (trc. İ.Kayaoğlu), Ankara 1981, s. 143.

[34] M.Şemsettin Günaltay, “Anarşist Dervişler Çetesi (Haşşaşın)”, *Hurâfetten Hakikate* ,(nşr. A.Gökbel), İstanbul 1997, s. 161.

Şîî, râfîzî ve sapkın fikirlerin yanlışlarının ortaya konduğu medreseler açma gereği duymuşlardır. Halkın zihinlerini Bâtînî propagandalarından korumak için, Sultan Alp Arslan döneminde yeryüzünün ilk üniversiteleri olan Nizâmîye Medreseleri'ni açılarak, Sünnî düşüncenin güçlendirilmesi yoluna gidilmiştir.³⁵ Selçuklular İslâm dünyasının liderliğini ele almadan önce İslâm dünyasında siyâsî, mezhebî ve fikrî parçalanmışlığın yanında, bahsedilen tasavvufî sahada da bütünlükten uzak, İslâm dışı çizgiye kaymış sûfilik anlayışları mevcuttu. Özellikle Şîî-Fâtımîler vasıtasıyla yürütülen ve Sünnî dünyayı yok etmeyi amaçlayan siyâsî ve fikrî faaliyetlerin yanına bu çizgi dışı sûfilik hareketleri de katılmıştı. Şîî kaynaklı fikirlerden etkilenen bazı sûfiler, İslâm'ın bâtinî yorumlarına yönelmişler, dinin zâhirî emirlerini kâle almayan, onların geçersizliğini kabul eden noktalara kadar varan yorumlarla insanların kafalarını karıştırmaya başlamışlardı. Şîî kaynaklı düşüncelerden etkilenenlerin yanında, Hint düşüncesinden etkilenen bazı gruplar da hulûl vb. düşüncelere itibar etmeye başlamıştı.³⁶

Bahsedilen bu çizgi dışı akımların yanlışlarının ortaya konması ve fikirlerinin çürütülmesi gerekmekteydi. Bu işi, dinde samimi ve bilgi sahibi âlimler üstlenmiş olmakla beraber, bu faaliyetlerin başarısı için siyâsî irade tarafından da desteklenmesi gerekmekteydi. Selçuklular bu âlimleri desteklemek ve onların faaliyetlerini kolaylaştırmak sureti ile diğer sahalardaki mücâdele gibi, bu sahadaki mücâdelenin de başarıya ulaşmasını temin etmişlerdir. Özellikle Selçuklu sultanlarının âlimlere karşı büyük saygı göstermesi, mutasavvıflara hürmette kusur etmeyerek onları yüceltmesi, bu mücâdeleyi kolaylaştırmıştır.³⁷

Nişabur Medresesinin Selçuklular Dönemindeki Temsilcileri

Horasan'ın önemli şehirlerinden olan Nişabur, X. asrın sonlarından itibaren İslâm tasavvuf hareketinin önemli merkezlerinden biri haline gelmişti. es-Serrâc'la başlayan dînin emirlerine bağlı ve tasavvufî görüşlerini bu doğrultuda belirleyen sûfiler hareketinin önemli temsilcileri bu ekolden yetişmişlerdir. Dönemin önemli âlimi ve sûfîsi Ebû Abdurrahman es-Sülemî (ö.1021) gerek âlim hüviyeti ve gerekse sûfî kimliği ile döneme tesir etmiş, Ebû Bekir el-Beyhakî (ö.1065), İmamü'l-Harameyn el-Cüveynî'nin babası Ebû Abdurrahman el-Cüveynî (ö.1039), Abdulkerim el-Kuşeyrî (ö.1072) ve Ebû Saîd Ebu'l-Hayr (ö.1048)

[35] Ahmet Ocak, *Selçuklu Devri Üniversiteleri Nizâmîye Medreseleri*, İstanbul, 2017, s. S.85 vd.; Ahmet Ocak, "Nizamiye Medreseleri ve Büyük Selçuklularda Eğitim" *Türkler*, V, Ankara 2002, s. 721 vd.; Nimetullah Akay, "Selçuklu Türklerinin İslam Kültürüne Büyük Katkısı: Nizamiye Medreseleri" *Türk Dünyası Tarih Dergisi*, S. 136, (Nisan 1998), s. 54 vd.

[36] M.ez-Zuheylî, *el-İmâmu'l-Cüveynî*, Dimaşk 1412/1992, s. 37.

[37] Ahmet Ocak, "Selçuklu Dönemi Sûfiyye-Devlet İlişkileri", *Orta Çağ'da Din ve Devlet Doğu-Batı Ekseninde*, İstanbul 2018, s.73 vd.

gibi öğrencileri vasıtasıyla kendinden sonraki tasavvuf düşüncesini etkilemiştir.³⁸

“*Tasavvufun aslı Kitap ve sünnete dört elle sarılmaktır*” diyen Nasrâbâzî’nin³⁹ öğrencisi olan Sülemî, aynı anlayışı devam ettirerek; bu yönüyle de kendinden sonra gelenlere tesir etmiş, tasavvufî yorumların Kur’an’a uygun olmasını temin etmiştir.⁴⁰ Bu anlamda Sülemî’nin en fazla tesirinde kalan şahsiyetlerden birisi de Selçuklular döneminin önemli âlimi ve Sülemî’nin talebesi olan Kuşeyrî’dir. Kuşeyrî, Nasrâbâzî’nin öğrencilerinden ve zamanının büyük sûflerinden Ebû Ali ed-Dekkâk’ın meclislerine devam ederek ondan tasavvufî terbiyeyi almış, sonra devrin âlimlerinden Ebû Bekir et-Tûsî, İbn Furek ve el-İsferâyînî’nin derslerine devam ederek zâhir ilimlerde de ilerlemiş, İbn Furek ile el-İsferâyînî’nin ilimdeki metotlarını birleştirmiştir. ed-Dekkâk’ın vefatından sonra Horasan’ın ünlü şeyhi es-Sülemî’nin yanında tasavvufî terbiyesini tamamlayarak zâhir ve bâtın ilimlerinde erişilmez bir noktaya ulaşmıştı.⁴¹ “*Şeriat ve hakikat ilimlerini şahsında cem etmiş, bu ilimleri açıklanabilecek en güzel şekilde açıklamıştı.*”⁴² O, bu hususta hocasının yolunu izleyerek meseleleri Kur’an ve sünnet çerçevesinde yorumlamaya gayret etmiş,⁴³ tasavvuf sahasının klasiklerinden olan “*er-Risâle*” adlı eserini yazarak bu alanın inceliklerini göstermiştir.⁴⁴

Kuşeyrî, insanlardaki bozulmadan ve tefessühten bahsederek eski büyük sûflerin hallerini anlatan bu eseri yazmak sûreti ile doğru yolu göstermek istemiştir. Tefsîr, hadîs, fıkıh ve kelâm gibi şeri ilimlere sahip Kuşeyrî, eserindeki her fikrin, her cümlenin şeriat ölçülerine uymasına dikkat etmiş, bu ölçülere uymayan sûfler ve onların görüşlerini eserine almamıştır.⁴⁵ Buna karşılık, Nişabur Medresesi şeyhlerinin benimsediği genel yapıya uygun olarak bilgileri naklederken; Kur’an Kerim, hadîsler

[38] es-Sülemî, a.g.e., s. IXX- XXVI; Süleyman Ateş, *Sülemî ve Tasavvufî Tefsirî*, İstanbul 1969, s. 55 vd.

[39] Abdülkerim Kuşeyrî, *Kuşeyrî Risalesi*, (trc. Süleyman Uludağ), İstanbul 1978, s. 135; A. Câmî, a.g.e., s. 331 vd; F.Attâr, a.g.e., s.679 vd.

[40] Süleyman Ateş, *İşarî Tefsir Okulu*, Ankara 1974, s. 92 vd.

[41] İbnu’s-Salâh, Takiyyuddîn Ebû Amr Osman b. Abdurrahmân eş-Şehrezûrî, *Tabakâtu’l-Fukahâi’s-Şâfiyye*, II, (tah. Muhyiddîn Ali Necîb), Beyrut 1413/1992, s. 562 vd; A.Câmî, a.g.e., s. 353 vd; İbnu’l-Cevzî, Ebu’l-Ferec Abdurrahman b. Ali b. Muhammed, *el-Muntazam fî Tarihi’l-Ummi ve’l-Mülûk*, XVI, (tah. Muhammed A. el-Atâ- Mustafa A. Atâ), Beyrut 1412/ 1992, s. 148 vd; İbnu’l-Mulakkîn, a.g.e., s. 257 vd; İbnu’l-İmâd, Şehâbuddîn Ebu’l-Feth el-Hanbelî ed-Dimeşkî, Şezerâtu’z-Zehab fî Ahbârî men Zeheb, III, (tah. A. el-Arnaût- M. el-Arnaût), Beyrut 1410/1989, s. 319 vd; es-Semânî, Ebû Sad Abdülkerîm b. Muhammed b. Mansûr et-Temîmî, *Kitâbu’l-Ensâb*, IV, (tah. A. Ömer el-Bârûdî), Beyrut 1407/1988, s. 503.

[42] es-Sarfinî, Takiyyuddîn Ebû İshak İbrahim b. Muhammed, *el-Muntehab min Kitâbi’s-Siyâkîl Tarihi Neysâbûr*, (tah. Halid Haydar), Beyrut 1414/1993, s. 365.

[43] S.Ateş, Sülemî..., s. 221 vd.

[44] Kuşeyrî, bu eserini niçin kaleme aldığını yine kendisi izah etmektedir: “*Şimdi sûfler şekil ve kıyâfet bakımından eski sûflere benziyor ama ruh ve muhteva bakımından başkalaşmışlardır. Tasavvuf yolunda bir duraklama ve gevşeme baş göstermiştir.*” Bkz. Kuşeyrî, a.g.e., s. 63.

[45] Kuşeyrî, a.g.e., s. 28.

ve büyük bir sūfînin davranışı gibi üç delille desteklemeye dikkat etmiştir. Böylece dile getirilen her görüş, her fikir şeri ölçüler yanında, bu ölçülere göre hayatını tanzim eden bir sūfînin davranışlarıyla da desteklenmiştir.⁴⁶ Kuşeyrî, bu metotla hareket ederek Kur'an ve sünnet'ten sonra bahsedilen esaslara bağlı sūfîleri de referans kabul ettiğini göstermiştir.

Kuşeyrî'nin ortaya koyduğu fikirleri toplayan “*er-Risâle*” adlı eser özelde tasavvuf, genelde ise İslâm düşünce tarihinde büyük bir merhale oluşturur. Bu eserle birlikte tasavvufun Ehl-i sünnet akîdesine uygun olduğu ispat edildiği gibi, ona yapılan hücumlara da cevap verilmiştir. Bu eserden sonra tasavvuf İslâmî muhitlerde meşru kabul edilmeye başlanmış ve her tarafta serbestçe yayılma imkânı bulmuştur.⁴⁷ es-Serrâc'la başlayan Sünnî tasavvuf, Kuşeyrî ile devam etmiş,⁴⁸ böylece şeriat ile hakikatın birleşmesi temin edilmiştir.⁴⁹ Tasavvuf tarihinde önemli bir iş başaran Kuşeyrî, şeri ilimlere ve tasavvufa vâkıf olmanın cesareti ile şeriatı tasavvufu barıştırmak için tasavvufu şeriate yaklaştırmak, bu ilmin ahenkli ve uyumlu bir izahını yapmıştır.⁵⁰

Kuşeyrî'nin temsil ettiği şeri ölçülere uygun tasavvuf anlayışı onun öğrencilerinden Ebû Ali el-Fârmedî (ö.1084) ile devam etmiştir. el-Fârmedî bir noktada Kuşeyrî ile Gazâlî'yi birbirine bağlayan köprü vazifesi görmüştür. el-Fârmedî değişik âlimlerden ilim tahsil ettikten sonra Nişabur'a gelerek burada Ebû Saîd Ebu'l-Hayr'ın derslerine devam etmiş, onun zikir halkasında yetişmiştir. Ebû Saîd, Nişabur'dan ayrıldıktan sonra bu defada Kuşeyrî'nin medresesinde üç yıl kadar derslere devam ettikten sonra, Kuşeyrî'nin işaretleri ile onun yanından ayrılarak Tus'a gidip burada ahvâl ve mücâhede sahasında sūfîyyenin büyük şeyhlerinden olan Ebu'l-Kâsım Gurgânî'nin terbiyesine girmiştir. Ebû Ali Fârmedî, Ebu'l-Kâsım Gurgânî'den Nakşibendiyyenin “Haydariyye” kolunu almış, arkasından Ebu'l-Hasan Harakânî'ye intisab ederek “Sıddikiyye” silsilesine dâhil olmuş ve bu iki yolu birleştirmişti.⁵¹ Gurgânî'nin terbiyesinde tasavvufun inceliklerini iyice öğrenip, meşayihin meşhurlarından olduktan sonra tekrar Nişabur'a dönerek, burada irşad faaliyetlerine başlamıştır. Devlet ricali katında değeri yüksek olup, Selçuklu veziri Nizâmülmülk de şeyhe son derece hürmet gösterenlerdendi.⁵² Ebû Ali Fârmedî, Gazâlî'nin fıkhıta ve tasavvufu

[46] M.Hamiduddin, “İlk Sûfiler: Doktrin”, (trc. Mustafa Armağan), İDT, I, İstanbul 1990, s. 351 vd.

[47] Ahmet Ateş, “Kuşeyrî”, İA, VI, s. 1037.

[48] Ş.Dayf V, s. 518 vd.

[49] Ş.Dayf V, s. 621 vd.

[50] Kuşeyrî, a.g.e., s. 17; Süleyman Uludağ, “Kuşeyrî”, SGAD, VII, İstanbul 1995, s. 18.

[51] H.Kamil Yılmaz, “Ebû Ali Fârmedî”, SGAD, VII, s. 27 vd.

[52] A.Câmî, a.g.e., s. 403; H.Kamil Yılmaz, “Ebû Ali Fârmedî”, SGAD, VII, İstanbul 1995, s. 27

üstadı idi. Yazılı eser bırakmamış olmasına rağmen Gazâlî'yi yetiştirerek, Sünnî tasavvufun gelişmesine hizmet etmiştir. Gazâlî de, İhyâ'sında hocasına atıflarda bulunarak onun büyüklüğünden bahsetmiştir.⁵³

Türkistan'ın yetiştirdiği büyük âlim Kelâbâzî ile birlikte başlayan Sünnî tasavvuf hareketi Serrâc yoluyla devam ederek Gazâlî'ye kadar gelmişti. Bahsettiğimiz bu sûfiler daha çok Nişabur Medresesi'nin temsilcileri olup, bilhassa Horasan ve Mâverâünnehr sûfilerinden oluşmaktaydı. Selçuklular dönemindeki bu şekillenmeye bakıldığında, gelişen tasavvufî anlayışın tamâmen dinî emirlere uygun bir anlayış olduğu açıkça görülür.

Nişabur Medresesi'nin Selçuklular devrindeki en önemli temsilcilerinden biri de İmam Gazâlî'dir. Gazâlî, Nişabur Nizâmiye medresesinde şeri ilimleri hocası İmâmu'l-Harameyn Cüveynî'den (ö.1085) tahsil ederek yetişmişti.⁵⁴ Cüveynî, esasında tasavvufa hiç de yabancı olmayan bir aileden gelmekteydi. Babası Ebû Abdurrahman el-Cüveynî (ö.1039), es-Sülemî'nin müridi idi.⁵⁵ Zâhiri ilimlerin yanında tasavvufa da âşina olan bir çevrede yetişen Cüveynî'nin kendisi de zamanın büyük muhaddisi ve "Hilyetü'l-Evliya" adlı eserin müellifi Ebû Nuaym el-İsfehanî'nin yanında yetişmiş ve onun gözde müritlerinden olmuştur.⁵⁶

Kendisine özel Nizâmiye Medresesi yapılacak kadar ilimde otorite olan Cüveynî, çağındaki herkes tarafından hürmet edilen ve ilmî vukûfiyeti kabul edilen birisiydi.⁵⁷ Sûfî bir çevreden gelen Cüveynî'nin bu özelliğini Nizâmiye Medresesi'nde yetiştirdiği bazı talebelerinde de görmek mümkündür.⁵⁸ Şurası muhakkak ki, Cüveynî'nin yetiştirdiği talebelerin en meşhuru İslâma yaptığı hizmetler ve ilimdeki büyüklüğü sebebiyle,

vd; Zehebî, Zehebî, *Siyeru A'lâmi'n-Nübelâ XVIII*, (tah. Şuayb el-Arnaût- M.Nuaym el-Arkasûsî), Beyrut 1416/ 1996, s. s. 565; es-Sarfînî, a.g.e., s. 453; Zehebî, *el-lber fî Haberî men Ğaber*, II, (tah. M.S. Zağlûn), Beyrut 1405/1985, s. 337; el-Yâfîî, Ebû Muhammed Abdullah b. Esad, *Mirâtu'l-Cenân ve İbretu'l-Yekzân*, III, Kâhire 1993, s. 122.

[53] H. K. Yılmaz, a.g.m., s. 30.

[54] es-Subkî, Tâcuddîn Ebû Nasr Abdulvahhâb b. Ali b. Abdulkâfî, *Tabakâtu's-Şâfiyye-tî'l-Kübrâ*, V, (tah. A.M.el-Hulv- M.M. et-Tenâhî), Mısır 1964-1976, s.168 vd; İbnu'l-Cevzî, IX, s.18 vd; İbn Hallikân III, s.168 vd; ez-Zehebî, el-lber, II, s. 339.

[55] es-Sülemî, a.g.e., s. IXX-XXVI; S. Ateş, Sülemî ..., s. 55 vd.

[56] Şemseddîn ez-Zehebî, *Tarihu'l-İslâm ve Vefeyâtu'l-Meşâhiri ve'l-A'lâm (421-430)*, (tah. Ömer Abdüsselâm et-Tedmürî), Beyrut 1414/1993, s. 275; İbn Hallikân, Ebu'l-Abbâs Şemseddîn Ahmed b. Muhammed b. Ebî Bekr, *Vefeyâtu'l-A'yân ve Ebnâu Ebnâ'iz-Zamân*, I, (tah. İhsân Abbâs), Beyrut 1397/1977, s. 91; M. S. Şeyh, a.g.m., s.241.

[57] İbn Hallikân, III, s.168; İbnu'n-Naccâr, Muhibbuddîn Ebû Abdullah Muhammed b. Mahmud b. el-Hasan, *Zeylu Tarihi Bağdâd*, XVI, (tah. K. Ebû Ferah), Beyrut (tsz.), s. 85 vd.; es-Subkî, V, s. 174.

[58] Cüveynî'nin talebesi olmakla birlikte Kuşeyrî'nin de müritlerinden olan Ebu'l-Kâsım el-Ensârî en-Nisaburî (ö.1118) (el-Yâfîî, III, s. 203; Zehebî, el-lber, II, s. 400), aynı şekilde bu iki hocadan yetişen Ebû Bekr Muhammed b. Ali es-Sâlihânî (ö.1135) (Bkz. el-Yâfîî, III, s. 258); Cüveynî ve el-Fârmedî'den yetişen, Horasan'ın sayılır sûfilerinden Ebû Abdullah Muhammed el-Cüveynî ez-Zâhid (ö.1135) gibi şahsiyetleri bunlardan bazılarıdır. Bkz. İbnu'l-İmâd, IV, s. 95.

“Hüccetü'l-İslâm” lakabını alacak olan İmâm Gazâlî'dir.⁵⁹

Cüveynî, sadece zâhirî ilimlerde Gazâlî'ye tesir etmekle kalmamış, tasavvuf konusunda da onu etki altında bırakmıştır.⁶⁰ Cüveynî'den sonra Gazâlî üzerinde tasavvufî yönde etkisi olan en büyük şahsiyetlerden birisi de Ebû Ali Fârmedî'dir (ö.1084). Gazâlî Nişabur'da iken Ebû Ali Fârmedî'nin sohbetlerine katılarak ondan tarikat almış, verilen vazifeleri yerine getirmiştir. Zikre devam etmiş ve manevî yolda terakkî sağlamıştır. Tasavvufun fikriyât ve tatbikatı hakkında pek çok şey öğrenmiştir.⁶¹ Önce şeyhi Ebû Ali Fârmedî'nin sonra da hocası İmamü'l-Harameyn Cüveynî'nin vefatından sonra, vezir Nizâmülmülk'ün yanına giderek onun önünde tanınmış âlimlerle münâzarada bulunmuş; hepsine üstün gelerek ilmî kapasitesini ispat etmişti. Bunun üzerine Nizâmülmülk onu Bağdad Nizâmiye Medresesi'ne Müderris olarak atamış, 1091 senesinde İsfahan'dan Bağdad'a gelerek Nizâmiyedeki görevine başlamıştı.⁶²

Nizâmiyede dört sene boyunca ders veren Gazâlî, ilminin genişliği ve kelâmının güzelliği ile insanları büyülemişti. Akademik kariyerinin zirvesinde ve şöhreti tüm âlemi kaplamış iken,⁶³ O, halinden memnun değildi. Zira öğrendiği ilimlerin onu istediği noktaya ulaştıramayacağını kavramıştı. Bu maksatla mutasavvıfların yolunu yeniden tetkik etmeye başladı. “*Mutasavvıfların ilmi, netice itibarıyla nefse ait geçitleri atlatmaktan, onun kötü ahlâkıyla fena vasıflarından kendilerini uzaklaştırmaktan ibarettir. Bu suretle insan, kalbini Allah'ın gayrı şeylerden boşalır, onu Tanrı'nın zikriyle bezer*” sonucuna ulaştı. Gazâlî, ilmi şöhretin ve kuru bilgilerin ötesinde bir şeyler aramağa başlamış ve “*Anladım ki, büyük mutasavvıfların elde etmek istedikleri gaye öğrenmek değil; tatmak, yaşamak, hal ve sıfatları değiştirmek suretiyle elde edilir*” sonucuna ulaşmıştı. Bu gerçekleri kendisi de yaşamak için tedris hayatını bırakarak Bağdat'ı terketmişti.⁶⁴

Böylece Gazâlî'nin hayatındaki akıl dönemi bitmiş, kalp dönemi başlamış oldu.⁶⁵ Asıl Gazâlî dönemi bundan sonra başlar. O uzun süren yolculuklarında bol bol tefekkür etme imkânı buldu ve fikirlerini

[59] es-Subkî, VI, s.193 vd; İbnu'l-Cevzî, IX, s.168 vd; Zehebî, el-İber, II, s. 387.

[60] M. Said Şeyh, “Gazâlî”, İDT, II, İstanbul 1990, s. 241.

[61] es-Subkî, VI, s. 209; M.S. Şeyh , a.g.m., s. 206; Salih Ahmed eş-Şâmî, *el-İmâmü'l-Gazâlî*, Dimaşk 1413/1993, s. 107 vd.

[62] İbn Kesir, İsmail b. Ömer İmâduddîn Ebu'l-Fidâ, *el-Bidâye ve'n-Nihâye*, XII, Kâhire 1413/1992, s.174; İbnu'l-Cevzî, IX, s. 55; İbn Hallikân, IV, s.216-219; es-Subkî, IX, s.198.

[63] es-Subkî, VI, s. 202 vd.

[64] Gazâlî, Ebû Hâmid Muhammed, *el-Munkizu min-ad-Dalâl*, (trc. H.Güngör), İstanbul 1990, s. 55; eş-Şâmî, a.g.e., s. 104; es-Subkî, VI, s.198; İbn Kadi Şuhbe, Takiyyüddîn Ebû Bekr Ahmed b. Muhammed ed-Dimeşkî, *Tabakâtu's-Şâfiyye*, I, (tah. Abdulalim Han), Haydarabad 1979, s. 325 vd.; Ebu'l-Hasan en-Nedvî, İslâm'de Fikir ve Davet Önderleri, (trc. Yusuf Yılmaz), İstanbul 1987, s. 213

[65] Ali Tantavî, *Ricâlu mine't-Tarih*, Cidde 1411/1990, s. 219.

olgunlaştırdı.⁶⁶ Bazı ilim dallarının çıkmaz sokak olduğunu gördü. Böylece yeryüzünde nübüvvet ışığından başka aydınlanacak bir nur olmadığına kanaat getirerek, tam manasıyla mutasavvıfların yoluna yöneldi.⁶⁷

Tekrar Bağdad'a dönüp kısa bir müddet kaldıktan sonra Horasan'a geçerek vezir Fehrü'l-Mülk'ün ısrarıyla Nişabur Nizâmiye Medresesi'nde bir sene kadar müderrislik yaptı. Fakat gönlü vatanına dönmek istiyordu. Bu nedenle dersi terk ederek vatani Tûs'a döndü. Evinin yanında fukaha için bir medrese ve sûfiler için bir hankah yaptırdı. Vakitlerini Kur'an hatmi, ders ve gönül erbâbiyle sohbetle geçirdi. Vefatına kadar böylece devam etti. Vefat edince Tûs'un Taberan kasabasına defnedildi.⁶⁸

Gazâlî bu haliyle taklidi yenme bakımından önemli bir merhale kat ettiği gibi, Şeriat-Tarikat çekişmesine de bir çözüm getirmiştir. Abdülkerim Kuşeyrî yazmış olduğu meşhur "*er-Risâle*" si ile tasavvufun Ehl-i sünnet mezhebine uygunluğunu ispata çalıştığı gibi, daha sonra gelen Gazâlî de bu hususu zihinlere kuvvetle telkin etmeyi başarmıştır.⁶⁹ Bu haliyle Kuşeyrî, tasavvufla şeriatı barıştırmak için tasavvufu şeriata yaklaştırmıştır. Gazâlî ise şeriatı tasavvufa yaklaştırmak suretiyle aynı neticeye ulaşmıştır. Bu çalışmalar, tasavvufu Sünnî çevreler gözünde şüpheli ve mahzurlu olmaktan çıkarmış ve yayılmasına imkân sağlamıştır.⁷⁰

Gazâlî, "*Sünnî İslâm inancına yeniden hayatîyet kazandırmış, İslâm düşüncesine canlılık vermiştir. Bu hususta onun tasavvufî fikirlerinin çok büyük rolü olmuştur. Tasavvufu, Kur'anı Kerim ve hadîslerin ışığında açıklarak sadece Allah sevgisine meşruiyet kazandırmakla kalmamış, bütün tasavvufa meşruiyet kazandırarak bu ilmin İslâm ilimleri arasında mütâlaa edilmesine sebep olmuştur.*"⁷¹ Bu haliyle Gazâlî, sadece İslâm tasavvufuna hizmet etmekle kalmamış, tasavuf onunla birlikte yeni bir devreye girmiş ve İslâm kültüründe adeta resmî bir hüviyet kazanmıştır. Gazâlî'den önce Ehl-i sünnet'in çoğunluğu tasavvufa karşı iken, Gazâlî gibi İslâmî ilimlerde otorite sayılan bir kimsenin tasavvufu kabul etmesi ve şahsında yaşaması, tasavvufun İslâm'a uygunluğu için âdeta bir delil teşkil etmiş, tasavvufa karşı menfi tutum değiştiği gibi, büyük çoğunluk

[66] Gazâlî, a.g.e., s.60 vd. : es-Subkî, VI, s.198 vd. ; İbnu'l-Cevzî, IX, s.169 vd; Makrîzî, el-Mukaffa..., VII, s. 79 vd.

[67] Gazâlî, a.g.e., s. 61.

[68] es-Subkî, VI, s.209; İbn Hallikân, IV, s.219; İ. A. Çubukçu, *Gazzalî ve Batınlık*, Ankara 1964, s.9; Ethem Cebecioğlu, "İmam-ı Gazâlî", *SGAD, VII*, İstanbul 1995, s. 37 vd; A. Tantavî, a.g.e., s. 224.

[69] F. Köprülü, *Türk Edebiyatında İlk Mutasavvıflar*, Ankara 1976, s.16.

[70] Abdülkerim Kuşeyrî, a.g.e. , s.17; H. G. Yurdaydın, "Türkiye'nin Dini Tarihine Umumi Bir Bakış", *AÜİFD, IX*, (1961), s.110.

[71] H. Altıntaş, a.g.e., s.91; Süleyman Uludağ, "Gazzâlî", *DİA, XIII*, s. 517.

tarafından hukukî olarak görülmeye başlanmıştır. Gazâlî'den sonraki ulemanın büyük çoğunluğu kendisi gibi iki yönlü olmuş; bir yönüyle şeriatı, diğer yönüyle tasavvufu temsil etmişlerdir.⁷² Gazâlî, *"Tasavvufu dînin bütünleyici bir parçası haline getirerek Sünnî İslâm'ı yeniden kurmakla kalmadı, aynı zamanda tasavvufu gayr-i İslâmî unsurlardan ayıklayarak islâh etti ve onu Sünnîliğin hizmetine sundu."*⁷³

Gazâlî'nin tasavvufa getirdiği yeni çehre ile bazı çevrelerdeki sakıncalı pozisyonu ortadan kalkmıştır. Doğuşundan itibaren onu İslâm'ın özü sayanların yanında, İslâm dışı bir hareket olarak kabul edenler de olmuştur. Bu yüzden zaman zaman taraflar arasında sert tartışmalar cereyan etmiştir. Fakîhler ve kalamcılar, mutasavvıfların niyeti amelden üstün tuttıklarını, sünneti farza tercih ettiklerini söyleyerek Ehl-i sünnet akîdesinin dışında olduklarını savunmuşlardı.⁷⁴ Bazı mutasavvıfların taşkın davranışları da onlara malzeme temin ediyordu. Buna karşılık mutasavvıflar da zâhir ulemasını; şekilci, resmîyetçi ve öze yabancı olmakla suçluyordu. Bu çekişmeler hayli devam etmiştir. Mutasavvıfların şeriatın hüküm ve amellerinden uzaklaşmasıyla *"Tasavvuf Şeriat'tan uzaklaşmış"*, zâhir ulemasının da şekle bağlı kalmasından dolayı da *"Şeriat Tasavvuf'tan uzaklaşmış"* idi.⁷⁵

Nişabur medresesinin iki önemli temsilcisi Kûşeyrî ve Gazâlî'nin gayretleriyle İslâm âlemindeki bu çatışma ve ikilik ortadan kalkmıştır. Gazâlî'ye kadar kelâm, fıkıh ve hadîs âlimleri tasavvufa şüpheli bir nazarla bakıyor, bazen de onu bir ilhad hareketi olarak görüyorlardı. Gazâlî bu düşünceyi yıktığı gibi, İslâm inancına da yeniden hayatîyet kazandırmıştır. Bunda Gazâlî'nin tasavvufî fikirlerinin tesiri büyük rol oynamış, Kur'an ve sünnet ışığında meşruiyet kazanan tasavvuf, artık İslâm düşüncesi içinde kabul edilmeye başlanmış, herkes tarafından kabul edilebilecek Sünnî bir düşünce ve yaşayış haline gelmiştir.⁷⁶ Gazâlî sayesinde tasavvufu dinî şuuru geliştirmek ve şahsi tecrübeler yaparak ilâhî bilgileri öğrenmek imkânı ortaya konmuştur. Yine onun sayesinde tasavvuf, Ehl-i sünnetin görüşleriyle bağdaşır hale gelmiştir.⁷⁷ Gazâlî bu haliyle, medreseyi temsil eden şeriatçılarla, tekke mümessili olan tarikatçılar arasındaki anlaşmazlığı ortadan kaldırarak Şeriat-Tarikat (Medrese-Tekke) uzlaşmasını temin etmiştir.⁷⁸

[72] Mehmet Bayraktar, İslâm Felsefesine Giriş, Ankara 1988, s. 242 vd; Hilmi Ziya Ülken, İslâm Felsefesi, Ankara (tsz.), s. 239.

[73] Fazlurrahman, İslâm, s. 176; Hasan Şahin, "Gazâlî ve Tasavvuf", *Ebû Hâmid Muhammed el-Gazâlî*, Kayseri 1988, s. 98.

[74] L. Massignon, "Tasavvuf", s.27.

[75] S. Uludağ, Kûşeyrî Risalesi, s.17

[76] H. Altıntaş, a.g.e., s.91: T. J. De Boer, İslâm'da Felsefe Tarihi, (trc. İ. Kutluay), Ankara 1960, s.110.

[77] İ. A. Çubukçu, Gazâlî ve Şüphecilik, s. 81; İ. A. Çubukçu, *Gazâlî ve Kelâm Felsefesi*, Ankara 1970, s.21.

[78] M.Ş. Günaltay, "Selçuklular Horasan'a İndikleri Zaman İslâm Dünyasının Siyasal, Sosyal, Ekonomik ve Dini Durumu", *Bellekten*, VII/25, (1943), s. 94.

Nişabur medresesinin görüşleri, resmî devlet kurumları olan Nizâmiye Medresesi müderrislerince de yaşatılmış ve devam ettirilmiştir. Bunlardan biri de Gazâlî'den sonra Nizâmiyede müderrislik yapan İmam Gazâlî'nin kardeşi ve "*Mecdü'd-Dîn*" lakabıyla tanınan Ahmed Gazâlî'dir (ö.1126). O da kardeşiyle beraber fıkıh ilmi tahsil ettikten sonra sûfiyye yoluna meyletmiş, fakat vâizliği ve uzlete meyliyle ön plana çıkmıştır.⁷⁹ Ahmed Gazâlî'nin tasavvuftaki hocası Ebu Bekir en-Nessâc'dir.⁸⁰ en-Nessâc, İmam Gazâlî'nin şeyhi Fârmedî'nin yetişmesinde de önemli yeri olan Ebu'l-Kâsım Gürgânî'nin müritlerindendir. Dolayısıyla Şeyh Gürgânî iki kardeşin yetişmesinde de önemli etkiye sahiptir. Selçuklular döneminin önde gelen mutasavvıflarından olan Ahmed Gazâlî, sadece kendi döneminde vaaz ve nasihatleriyle insanları etkilemekle kalmamış, yetiştirdiği talebeleriyle ve düşünceleriyle sonradan gelenleri de etkilemiştir. Bunların en meşhurları Hemedân kadısı Aynu'l-Kudat Hemedânî (ö.1130)⁸¹ ve Şeyh Ebu'n-Necib Es-Sühreverdî (ö.1167)'dir.

Bağdat Nizâmiye Medresesi müderrislerinden olan Ebu'n-Necib es-Sühreverdî, meşhur filozof Şehabeddin Sühreverdî'nin (ö.539/1145) de amcasıdır. es-Sühreverdî, Bağdat'a gelerek Nizâmiye Medresesi'nde fıkıh okumuş, daha sonra Ahmed Gazâlî'nin terbiyesine girerek bu sahada ilerlemişti. Dicle kenarında bir medrese ve ribât yaptırarak ilim öğrenmek isteyenlerin ve sûfilerin istifadesine sunmuştu. Bir yönüyle müderris, diğer yönüyle sûfi olan Ebu'n-Necib es-Sühreverdî, Bağdat'da halka vaazlar verir, meclisleri insanlarla dolup taşardı.⁸² Aynı aileden gelen ve asrın önemli sûfi şeyhlerinden olacak olan Şehabeddin Sühreverdî (ö.632/1234) on altı yaşlarında Bağdat'a amcası Ebu'n-Necib'in yanına giderek Nizâmiye Medresesinde şeri ilimler üzerine eğitimi almıştır. Amcası Ebu'n-Necib es-Sühreverdî'nin (ö. 563/1168) vefatından sonra Basra'da Ebu's-Suûd el-Bağdâdî'nin sohbetlerine katılmış, ondan hırka giymiş, sonra da Bağdat'ta dönerek amcasının Dicle nehri kenarındaki tekkesinde halkı irşad etmiştir.

Halife Nâsır-Lidînellâh döneminde "Fütüvvet" teşkilâtının esaslarının belirlenmesi ve organize edilmesi çalışmalarında öncülük eden Sühreverdî, Mevlânâ Celâleddîn-i Rûmî'nin babası Bahâeddin Veled'in 1220 yılında Bağdat'a gelişinde kalabalık bir halk kitlesiyle onu karşılamaya çıkmış, 1221'de halifeden aldığı menşûru Türkiye Selçuklu

[79] İbn Kâdi Şuhbe, I, s. 309 vd; İbnu's-Salâh I, s. 397 vd; K. Ganî, a.g.e., s. 660.

[80] A. Câmî, a.g.e., s. 408.

[81] Zehebî, el-İber, II, s. 426; Süleyman Uludağ, "Aynu'l-Kudat Hemedânî", *SGAD*, VII, İstanbul 1995, s. 46 vd.

[82] es-Subkî, VII, s.173 vd; İbnu'l-Esîr, İmâduddîn Ebu'l-Hasan Ali b. Ebî Bekr eş-Şeybânî, *el-Kâmil fi't-Tarih*, XI, Beyrut 1402/1982, s.333; İbn Kesîr, XII, s.254; İbn Hallikân, III, s.204 vd; İbn Kadî Şuhbe, II, s. 10 vd; İbnu'l-Mulakkîn, a.g.e., s. 262 vd; İbnu'd-Dimyâtî IX, s. 209 vd; Ethem Cebecioğlu, "Abdulkahir Ebu'n-Necib Sühreverdî", *SGAD*, VII, İstanbul 1995, s. 66 vd.

Sultanı I. Alâeddin Keykubad'a götürmüştü. Konya'ya gelen Sühreverdî'yi kadılar, şeyhler, sûfîler ve âyandan pek çok insan istikbâle çıkmışlardır. Sultan'la buluşan Sühreverdî, halkın huzurunda halifeden getirdiği hilati sultana giydirmiş ve sultanlığını tebrik etmişti.⁸³ Sühreverdî, Necmedîn Dâye ile de görüşerek onu sultanın yanında olmaya ikna etmişti. Necmedîn Dâye de, sultanın huzuruna çıkarak "Mirsâdu'l-İbâd" adlı eserini ona sunmuştu.⁸⁴ Nizâmiye Medresesi'nde şeri ilimleri tahsil ederek yetişen ve aynı düşüncenin tasavvuf yönünü temsil eden sûfîlerden olan Sühreverdî yoluyla bu etkinin Anadolu coğrafyasında da tesirli olduğu görülmektedir.

Adı konmasa bile bu tesirin, Anadolu'da Osmanlılar döneminde de etkili olduğunu söylemek fazla iddialı olmaz. Nitekim Fâtih dönemi âlim ve sûfîlerinden olan Akşemseddin'in, Şeyh Şehâbeddin Sühreverdî'nin torunlarından Şeyh Hamza'nın oğlu olduğunu söylemek meseleyi izah için yeterlidir. Şam'da dünyaya gelen, yedi yaşlarında babasıyla birlikte Anadolu'ya gelerek o zaman Amasya'ya bağlı olan Kavak ilçesine yerleşip (799/1396-97), kuvvetli bir dinî tahsil gördükten sonra Osmancık Medresesi'ne müderris olan Akşemseddin'in Sultan Fâtih ve İstanbul'un fethindeki rolü tarihi kaynaklarca sabittir.⁸⁵

SONUÇ

Tasavvufun önde gelen ekollerinden olan Nişabur ekolü, Kur'an ve sünnet doğrultusunda gelişen bir anlayıştır. Birtakım sapkın ve yanlış görüşlerin tasavvufa sızmaya başlamasıyla birlikte dönemin âlimlerinden es-Serrâc'la başlayan dini emirlere bağlı tasavvuf anlayışı, arkadan gelen es-Sülemî, Kuşeyrî, Ebu Ali Fârmedî ve Gazâlî çizgisiyle devam etmiştir. Özellikle Selçuklular'ın Sünnî İslâm'ı korumak ve ona muarız fikirlerle karşı mücadele etmek konusundaki çabası da bu anlayışla paralellik arz etmiştir. Selçuklular'ın açmış olduğu Nizâmiye Medreselerinin gayesi ile bahsedilen sûfîlerin çalışmaları örtüşmüştür. Selçuklular da gerek zâhir uleması gerekse sûfîler için gerekli iklimi oluşturmuş, şehirleri birer ilim havzası haline getirerek ilmin ve İslâm'ın hizmetine sunmuşlardır. Bu çaba İslâm dünyasında Kur'an ve sünnet doğrultusunda bir şeriat (zâhiri ilimler) ve tasavvuf anlayışın gelişmesini ve sonraki dönemlere intikalini sağlamıştır.

[83] Ahmed Eflâkî, Menâkıbü'l Ârifin, I, (çev. Tahsin Yazıcı), İstanbul 1989, 45; İbni Bîbî, a.g.e., s. 254, 256.

[84] Mehmet Okuyan, "Necmeddîn Dâye", *DİA*, XXXII, s. 496 vd.

[85] Orhan Köprülü- M. İsmet Uzun, "Akşemseddin", *DİA*, II, s. 299 vd.

KAYNAKÇA

- ALTINTAŞ, Hayrani, *Tasavvuf Tarihi*, Ankara 1986.
- AKAY, Nimetullah, "Selçuklu Türklerinin İslam Kültürüne Büyük Katkısı: Nizamiye Medreseleri" *Türk Dünyası Tarih Dergisi*, S. 136, (Nisan 1998), s. 54-59.
- ARBERRY, A.J., "Kelâbâzî", *İA*, VI, s. 537-538.
- ARBERRY, A.J., "Tasavvuf", (trc. Y.N.Öztürk), *İTKM*, IV, s. 144-147.
- ATEŞ, Süleyman, *İslâm Tasavvufu*, İstanbul 1992.
- , *Sülemî ve Tasavvufî Tefsiri*, İstanbul 1969.
- , *İşarî Tefsir Okulu*, Ankara 1974.
- ATEŞ, Ahmet, "Kuşeyrî", *İA*, VI, s. 1037.
- ATTÂR, Ferîdudîn Muhammed b. Ebî Bekr İbrahim, *Tezkiretü'l-Evliya*, (trc. Süleyman Uludağ), Bursa 1984.
- AYNÎ, Mehmet Ali, *Tasavvuf Tarihi*, (nşr. H.R. Yananlı), İstanbul 1992.
- BARTHOLD, W., *İslâm Medeniyeti Tarihi*, (trc. F. Köprülü), Ankara 1977.
- BAYRAKDAR, Mehmet, *İslâm Felsefesine Giriş*, Ankara 1988.
- BEDEVÎ, Abdulmecid Ebu'l-Futûh, *et-Tarihu's-Siyâsî ve'l-Fikrî*, Cidde 1403/1983.
- CÂMÎ, Abdurrahmân b. Ahmed, *Nefehâtu'l-Üns*, (trc. Lâmiî Çelebî), İstanbul 1993.
- CEBECİOĞLU, Ethem, "İmam-ı Gazâlî", *SGAD*, VII, İstanbul 1995, s. 37-44.
- , "Abdulkahir Ebu'n-Necib Sühreverdi", *SGAD*, VII, İstanbul 1995, s. 66-69.
- ÇUBUKÇU, İ. A., *Gazâlî ve Kelâm Felsefesi*, Ankara 1970.
- , *Gazzalî ve Batınlık*, Ankara 1964.
- , *Gazâlî ve Şüphecilik*, Ankara 1989.
- DAYF, Şevkî, *Tarihu'l-Edebi'l-Arab V-VI*, Kâhire 1990.
- DE BOER, T. J., *İslâm'da Felsefe Tarihi*, (trc. İ. Kutluay), Ankara 1960.
- EFLÂKÎ, Ahmed, *Menâkibü'l-Ârifîn*, I, (çev. Tahsin Yazıcı), İstanbul 1989.
- EKİNCİ, Abdullah, "Selçukluların İslam Dünyasındaki Heteredoks Hareketler (İsmâ'îlî-Karmatî) Mücadelesi", *Türk Dünyası Araştırmaları Dergisi*, S. 163, (Ağustos 2006), s. 209.
- ERAYDİN, Selçuk, *Tasavvuf ve Tarikatler*, İstanbul 1994.
- EYİCE, Semavi, "Mescid", *İA* VIII, s. 1-118.
- FAZLURRAHMAN, İslâm, (trc. M.Dağ - M.Aydın), İstanbul 1981.
- GAZÂLÎ, Ebû Hâmid Muhammed, *el-Munkizu min-ad-Dalâl*, (trc. H.Güngör), İstanbul 1990.
- GÖLPINARLI, Abdülbâki, *Türkiye'de Mezhepler ve Tarikatler*, Kum 1991.
- GÜNALTAY, M. Şemseddin, "Selçuklular Horasan'a İndikleri Zaman İslâm Dünyasının Siyasal, Sosyal, Ekonomik ve Dini Durumu", *Bulleten VII/25*, (1943), s. 59-99.
- , "Anarşist Dervişler Çetesi (Haşşaşın)", *Hurâfetten Hakikate*, (nşr. A.Gökbel), İstanbul 1997.
- GÜNGÖR, Erol, *İslâm Tasavvufunun Meseleleri*, İstanbul 1982.
- HAMİDUDDİN, M., "İlk Süfiler: Doktrin", (trc. Mustafa Armağan), *İDT*, I, İstanbul 1990.
- HAMMADE, M. Mâhir, *el-Vesâku's-Siyâsiyye ve'l-İdâriyye*, s. 19-20.
- HASAN, H. İ., *Tarihu'd-Devleti'l-Fâtımiyye*, Kahire.
- el-İBÂDÎ, A. Muhtar, *Fî't-Tarihi'l-Abbâsî ve'l-Fâtımî*, Beyrut (tsz.).
- İBN BİBÎ, *el-Evâmiru'l-Alâiyye fi'l-Umûri'l-Alâiyye*, (Çev. M.Öztürk), *Selçuknâme*, Ankara 2014.
- İBN HALLİKÂN, Ebu'l-Abbâs Şemseddîn Ahmed b. Muhammed b. Ebî Bekr, *Vefeyâtu'l-A'yân ve Ebnâu Ebnâi'z-Zamân*, III, (tah. İhsân Abbâs), Beyrut 1397/1977.
- İBN KADÎ ŞUHBE, Takiyyüddîn Ebû Bekr Ahmed b. Muhammed ed-Dimeşkî, *Tabakâtu's-Şâfiyye*, I-II, (tah. Abdulalim Han), Haydarabad 1979.
- İBN KESİR, İsmail b. Ömer İmâduddîn Ebu'l-Fidâ, *el-Bidâye ve'n-Nihâye*, XII, Kâhire 1413/1992.

- İBNU'D-DİMYÂTÎ, Ahmed b. Aybek b. Abdullah el-Hüseynî, *el-Müstefâdu min Zeyli Tarihi Bağdâd IX*, (tah. K. Ebû Ferah), Beyrut (tsz.).
- İBNU'L-CEVZÎ, Ebu'l-Ferec Abdurrahman b. Ali b. Muhammed, *el-Muntazam fî Tarihi'l-Umeni ve'l-Mülûk, XV-XVII*, (tah. Muhammed A. el-Atâ- Mustafa A. Atâ), Beyrut 1412/ 1992.
- İBNU'L-ESİR, İmâduddîn Ebu'l-Hasan Ali b. Ebî Bekr eş-Şeybânî, *el-Kâmil fi't-Tarih, XI*, Beyrut 1402/1982.
- İBNU'L-İMÂD, Şehâbuddîn Ebu'l-Feth el-Hanbelî ed-Dimeşkî, Şezerâtu'z-Zehab fî Ahbârî men Zeheb, *III*, (tah. A. el-Arnaût- M. el-Arnaût), Beyrut 1410/1989.
- İBNU'L-MULAKKÎN, Sirâcuddîn Ebû Hafs Ömer b. Ali, *Tabakâtü'l-Evliyâ*, (tah. Nureddîn Şerîbe), Beyrut 1406/1986.
- İBNU'N-NACCÂR, Muhibbuddîn Ebû Abdullah Muhammed b. Mahmud b. el-Hasan *Zeylu Tarihi Bağdâd, XVI*, (tah. K. Ebû Ferah), Beyrut (tsz.).
- İBNU'S-SALÂH, Takiyyuddîn Ebû Amr Osman b. Abdurrahmân eş-Şehrezûrî, *Tabakâtu'l-Fukahâi'ş-Şâfiyye, II*, (tah. Muhyiddîn Ali Necîb), Beyrut 1413/1992.
- KARA, Mustafa, *Din Hayat Sanat Açısından Tekkeler ve Zaviyeler*, İstanbul 1977.
- , *Tasavvuf ve Tarikatlar Tarihi*, İstanbul 1995.
- KÖPRÜLÜ, F., *Türk Edebiyatında İlk Mutasavvıflar*, Ankara 1976.
- KÖPRÜLÜ, Orhan - M.İsmet Uzun, "Akşemseddin", *DİA, II*, s. 299-300.
- el-KUŞEYRÎ, Abdulkemim b. Havâzin b. Abdulmelik, *Kuşeyrî Risalesi*, (trc. Süleyman Uludağ), İstanbul 1978.
- el-MAKRİZÎ, Takiyyuddîn Ebu'l-Abbâs Ahmed, *Kitâbu'l-Mevâiz ve'l-İtibâr bi Zikri'l-Hıtat ve'l-Âsar I-II*, Beyrut (tsz).
- , *Kitâbu'l-Mukaffa'l-Kebîr, VII*, (tah. Muhammed el-Ya'lavî), Beyrut 1411/1991.
- MANTRAN, Robert, İslâm'ın Yayılış Tarihi (VII-XI. Yüzyıllar), (trc. İ.Kayaoğlu), Ankara 1981.
- MASSIGNON, Louis, "Tasavvuf", *İA, XII/1*, s. 26-31.
- MEZ, Adam, *Onuncu Yüzyılda İslâm Medeniyeti*, (trc. Salih Şaban), İstanbul 2000.
- el-MÜDERRİS, M., *Meşâyihu Belh mine'l-Hanefiyye, I*, Bağdâd 1367/1977.
- en-NEDVÎ, Ebu'l-Hasan, İslâm'de Fikir ve Davet Önderleri, (trc. Yusuf Yılmaz), İstanbul 1987.
- NİCHOLSON, Reynold A., *İslâm Süfileri*, (trc. M.Dağ- K.Işık vd), Ankara 1978.
- OCAK, Ahmet, *Selçuklu Devri Üniversiteleri Nizâmiye Medreseleri*, İstanbul, 2017.
- , *Selçukluların Dinî Siyaseti*, İstanbul 2022.
- , "Nizamiye Medreseleri ve Büyük Selçuklularda Eğitim" *Türkler, V*, Ankara 2002, s. 721- 727.
- , "Selçuklu Dönemi Süfiyye-Devlet İlişkileri", *Orta Çağ'da Din ve Devlet Doğu-Batı Ekseninde*, İstanbul 2018, s. 51-94.
- OKUYAN, Mehmet, "Necmeddîn Dâye", *DİA, XXXII*, s. 496-497.
- er-RÂZÎ, Fahrüddîn Ebû Abdullah Muhammed b. Ömer, İtikâdâtü Fıraki'l-Müslimîn ve'l-Müşrikîn, (tah. M.M. el-Bağdâdî), Beyrut 1407/1986.
- es-SARFİNÎ, Takiyyuddîn Ebû İshak İbrahim b. Muhammed, *el-Muntehab min Kitâbi's-Siyâk li Tarihi Neysâbûr*, (tah. Halid Haydar), Beyrut 1414/1993.
- es-SEMÂNÎ, Ebû Sad Abdülkerîm b. Muhammed b. Mansûr et-Temîmî, *Kitâbu'l-Ensâb, IV*, (tah. A. Ömer el-Bârûdî), Beyrut 1407/1988.
- es-SUBKÎ, Tâcuddîn Ebû Nasr Abdolvahhâb b. Ali b. Abdulkâfi, *Tabakâtu'ş-Şâfiyyeti'l-Kübrâ, V*, (tah. A.M.el-Hulv- M.M. et-Tenâhî), Mısır 1964-1976.
- SUNAR, Cavit, *Mistizmin Ana Hatları*, Ankara 1966.
- , *Tasavvuf Tarihi*, Ankara 1975.
- es-SÜLEMÎ, Ebû Abdurrahmân Muhammed b. el-Hüseyn, *Tabakâtu's-Süfiyye*, (tah. Nureddîn Şerîbe), Halep 1976.
- SÜMER, Faruk, Oğuzlar, İstanbul 1992.
- ŞAHİN, Hasan, "Gazâlî ve Tasavvuf", *Ebû Hâmid Muhammed el-Gazâlî*, Kayseri 1988, s. 87-100.
- eş-ŞAMÎ, Salih Ahmed, *el-İmâmu'l-Gazâlî*, Dimeşk 1413/1993.

- ŞEYH, M. Said, "Gazâlî", İ. D. T., II, İstanbul 1990, s. 203-240.
- TÂNEVÎ, Eşref Ali, *Hadislerle Tasavvuf*, (trc. Zaferullah Dâvudî- A. Yıldırım), İstanbul 1995.
- TANTAVÎ, Ali, *Ricâlun mine't-Tarih*, Cidde 1411/1990.
- ULUDAĞ, Süleyman, *İslâm Düşüncesinin Yapısı Selef, Kelâm, Tasvvuf, Felsefe*, İstanbul 1979.
- , "Gazzâlî", *DİA*, XIII, s. 515-518.
- , "Aynu'l-Kudat Hemedânî", *SGAD*, VII, İstanbul 1995, s. 44-49.
- , "Kuşeyrî", *SGAD*, VII, İstanbul 1995, s. 18-20.
- ÜLKEN, Hilmi Ziya, *İslâm Felsefesi*, Ankara (tsz.).
- VOLLERS, K., "Ezher", *İA*, IV, s. 433-442.
- el-YÂFÎ, Ebû Muhammed Abdullah b. Esad, *Mirâtu'l-Cenân ve İbretu'l-Yekzân*, III, Kâhire 1993.
- YILMAZ, H.Kamil, "Ebû Ali Farmedî", *SGAD*, VII, s. 27-30.
- YURDAYDIN, H. G., "Türkiye'nin Dini Tarihine Umumi Bir Bakış", *AÜİFD*, IX, (1961), s.109-120.
- ez-ZEHEBÎ, Şemseddîn, *Tarihu'l-İslâm ve Vefeyâtu'l-Meşâhiri ve'l-A'lâm (421-430)*, (tah. Ömer Abdusselâm et-Tedmürî), Beyrut 1414/1993.
- , *el-İber fî Haberi men Ğaber*, II, (tah. M.S. Zağlûn), Beyrut 1405/1985.
- , *Siyeru A'lâmi'n-Nübelâ XVIII*, (tah. Şuayb el-Arnaût- M.Nuaym el-Arkasûsî), Beyrut 1416/ 1996.Zehebî, A'lâm, XVIII, s. 229.
- ez-ZUHEYLÎ, M., *el-İmâmu'l-Cüveynî*, Dimaşk 1412/1992.

NİZÂMÎ-İ GENCEVÎ'NİN ŞİİRLERİNDE HORASAN

Prof. Dr. Ali TEMİZEL

Selçuk Üniversitesi, Edebiyat Fakültesi

ORC-ID: 0000-0001-8110-1230

temizel46@yahoo.com

ÖZET

Tarihî Horasan bölgesi, Belh, Buhara, Gazne, Herat, Hucend, Merv, Nişabur, Semerkant ve Tirmiz gibi şehirlerden meydana gelmektedir. Horasan bölgesi tarih boyunca medeniyetin, kültür, edebiyat ve sanatın, bilim ve tasavvufun, siyaset ve ticaretin, şairlerin ve şiirin merkezleri olmuş şehirlerin bir kültür coğrafyasıdır. Horasan bölgesi Gazneli ve Selçuklu gibi Türk devletlerinin idari işleyişinin gelişmesine, geleneğinin oluşmasına coğrafi mekân olmuştur. Bu bakımdan Türk Medeniyeti, kültürü, tarihi ve geleneği bakımından önem arz etmektedir. Günümüzde bu bölgenin toprakları üzerinde komşuları da dahil olmak üzere Özbekistan, Türkmenistan, İran, Afganistan, Tacikistan, Pakistan, Kırgızistan ve Kazakistan gibi devletler bulunmaktadır. Bu devletler, medeniyet, kültür, tarih, folklor, tasavvufi düşünce ve pekçok bakımdan ortaklığı olan ülkelerdir. Bundan dolayı Horasan kelimesi ve bölgesi birçok yönden stratejik öneme sahiptir.

Nizâmî-i Gencevî (1151-1214), Selçuklular döneminde yetişmiş Türk asıllı Farsça şiir söyleyen en büyük şairlerden biridir. Nizâmî-i Gencevî'nin mesnevîlerinden şu anlaşılmaktadır: Nizâmî-i Gencevî iyi bir tarih, coğrafya ve mitoloji bilgisine sahiptir. Ayrıca Nizâmî-i Gencevî'nin mesnevîlerinde defalarca Selçuklu sultanlarından ve atabeklerinden söz edilmekte ve bunlara çoğu kez övgüler yapılmaktadır.

Bu çalışmada Selçuklu dönemi şairlerinden Nizâmî-i Gencevî'nin şiirleri üzerinden Selçuklu için önemli tarihî ve coğrafi bir mekân olan Horasan bölgesine ait bilgiler verilecektir.

Çalışmada önce Nizâmî-i Gencevî ve Horasan hakkında kısa bir bilgi verilecektir. Daha sonra Nizâmî-i Gencevî'nin Hamse isimli eserinde yer alan şiirlerindeki Horasan kelimesinin geçtiği bazı beyitler tespit edilecektir. Bu beyitlerin hem Arap alfabesiyle Farsça metinleri hem de Türkçe tercümelemleri sunulacaktır. Ayrıca beyitlerde yer alan bazı şahıslar ve yer adları ile ilgili açıklamalar yapılacaktır.

Bu çalışmanın hedefi, Selçuklular döneminde yaşamış Nizâmî-i Gencevî'nin şiirleri üzerinden yine Selçuklular için önem arz eden Horasan bölgesini ve bazı şehirlerini günümüz araştırmacılarına hatırlatmaktır.

Anahtar Kelimeler: Selçuklular, Nizâmî-i Gencevî, Horasan, Şiir, XII. Yüzyıl

KHORASAN IN THE POEMS OF NIZAMI-I GANJAVI

ABSTRACT

The historical region of Khorasan consists of cities such as Balkh, Bukhara, Ghaznavid, Herat, Khujand, Merv, Nishapur, Samarkand and Tirmiz. The Khorasan region of is the geography of cities center of civilization, literature and mysticism, politics and commerce, poets and poem throughout the history. The Khorasan region has been the geographical location for the development of the administrative functioning of the Turkish states such as Ghazni and Seljuk and the formation of their traditions. In this regard, Khorasan is important in terms of Turkish civilization, culture, history and tradition. Today, there are states such as Uzbekistan, Turkmenistan, Iran, Afghanistan, Tajikistan, Pakistan, China, Kyrgyzstan and Kazakhstan on the territory of this region and as neighbors. These states are countries that have common ground in terms of civilization, culture, history, folklore, Sufi thought and many others. In this view, the word Khorasan and its region have strategic importance in many ways.

Nizami-i Ganjavi (1151-1214) is one of the greatest poets of Turkish origin whose works are in Persian, and who was raised during the Seljuk period. It is deduced from the masnavi of Nizami-i Ganjavi that: Nizami-i Ganjavi has a good knowledge of history, geography and mythology. In addition, Seljuk Sultans and Atabeks are mentioned many times in the masnevis of Nizami-i Ganjavi and praises are often made to them.

In this study, information about the Khorasan region, which is an important historical and geographical place for the Seljuks, will be given through the poems of Nizami-i Ganjavi, one of the poets of the Seljuk period.

In the study, a brief information about Nizami-i Ganjavi and Khorasan will be given first. Later, some couplets in which the words of Khorasan are mentioned in the poems of Nizami-i Ganjavi in his work called Hamse

will be identified. These couplets will be presented in Persian, and also Turkish translations. In addition, explanations will be made about some of the people and place names in the couplets.

The purpose of this study is to remind today's researchers of the Khorasan region and some cities that are important for the Seljuks through the poems of Nizami-i Ganjavi, who lived during the Seljuk period.

Key Words: Seljuks, Nizami-i Ganjavi, Khorasan, Poem, 12th Century

GİRİŞ

Çok sayıda tarifi bulunan şiir, insan zihninin ve ruhunun en yüksek ifade aracıdır. Şiir, tarihin özellikle de medeniyet ve kültür tarihinin önemli bir parçasıdır. Tarih alanının edebiyat, şiir ve sanat gibi başka güçlü bir yardımcı da olmadığı bilinmektedir. Bundan dolayı çoğu zaman tarih bilimi, şiir ve edebiyattan yararlanır. Çünkü bazen bir beyit ya da bir mısra, bir olaya dair bir ipucu taşır ve hatta resmî tarihin sessiz kaldığı tarihî bir olaya açıklık getirir. Dolayısıyla şiirin, milletlerin milli ve manevi hayatının bir aynası olduğu söylenebilir.

Şairler tarihe tanıklık etmek için eserlerinde tarihî olaylara ve bu tarihî olayların geçtiği coğrafi mekânlara yer vermektedirler. Bu çerçevede Fahrüddin Es'ed-i Gûrganî, Nasır-ı Hosrev-i Belhî, Nureddin Abdurrahman-i Camî, Rudekî-i Semerkandî, Firdevsî, Mevlâna, Sa'dî-i Şirâzî, Attâr, Senayi-i Gaznevî, Menûçehrî, Hakânî, Mes'ûd-i Sa'd-i Selman, Enverî, Şeyh Mahmud-i Şebusteri, Ebû's-Sa'id Ebû'l-Hayr, Meliku's-Şu'arâ-yi Behar, Muhteşem Kaşanî, Muhammed Hüseyin Şehriyar, İkbâl-i Lahorî, Şah Nimetullah-i Velî gibi onlarca şair Horasan'a kendi şiirlerinde yer vermişlerdir.

Buradan hareketle bu çalışmada Selçuklu tarihi coğrafyası olan Horasan'a Selçuklu döneminin önde gelen şairlerinden Nizâmî-i Gencevî'nin şiirleri üzerinden bir pencere açılmaya çalışıldı.

Nizâmî-i Gencevî (1151-1214):

Doğum ve ölüm tarihleri kesin olarak bilinmemektedir. Hayatı hakkında tezkirelerin verdiği bilgiler çok sınırlıdır¹. Genel kanaat üzerine UNESCO tarafından 1141 yılı Nizâmî-i Gencevî'nin doğum yılı kabul edilmiş ve doğumunun 850. yılına denk gelen 1991 yılı Nizâmî-i Gencevî yılı ilan edilmişti. Bu bağlamda 1991 yılında Tebriz Üniversitesinde Prof.

[1] Jalal Khaleghi Motlagh, "Nizâmî-i Gencevî", *Encyclopaedia of Persian Language and Literature – Dāneshnâme-ye Zabân o Adab-e Fârsî*, Volume: VI, Tehran, 2016, ss. 477-519.

Dr. Mansur Servet'in Genel Sekreterliğinde düzenlenen Uluslararası Nizamî-i Gencevî'yi anma sempozyumuna Türkiye'den Prof. Dr. Abdulkadir Karahan, Prof. Dr. Tahsin Yazıcı, Prof. Dr. A. Naci Tokmak, Prof. Dr. Mehmet Kanar, Doç. Dr. Abdüsselam Bilgen de konuşmacı olarak katılmışlardı. Bu çerçevede Tebriz Üniversitesi'nin kampüsünde düzenlenen ve bu makale yazarının da görevli olduğu uluslararası kitap fuarında Türkiye, İran ve Azerbaycan Cumhuriyeti de yer almıştı.

Nizâmî-i Gencevî, eğitim döneminden sonra resmî bir görev almamıştır. Çevredeki devlet adamlarına gönderdiği şiirlerden elde ettiği para ile geçindi. Kendileri için şiir yazdığı devlet adamları arasında Irak Selçuklu Hükümdarı II. Tuğrul, Azerbaycan atabeklerinden Nusretüddin Cihan Pehlivan b. İldeniz, Kızılarşan, Nusretüddin Ebû Bekir b. Muhammed, Merâğa hâkimi Alâeddin Körpearslan, Erzincan Mengüçüklü hâkimi Melik Fahreddin Behram Şah ve Musul Atabegi İzzeddin Mes'ûd b. Arslanşah bulunmaktadır².

Nizâmî-i Gencevî, eserlerinin yazılış tarihlerinden hareketle onun altmış yaşlarında iken 1201-1214 yılları arasında doğduğu şehir olan Azerbaycan'ın Gence şehrinde vefat ettiği tahmin edilmektedir. Kabri Azerbaycan'ın Gence şehrinde ve burada son zamanlarda Azerbaycan mimarisine göre Nizâmî-i Gencevî'ye bir anıtmezar yaptırılmıştır³.

Türk şiirindeki etkisi Yahya Kemal⁴ ve Sezai Karakoç'a⁵ kadar devam eden Nizâmî-i Gencevî'nin beş mesneviden oluşan Hamse isimli eseri vardır. Bu mesnevîler çeşitli konular hakkında yazılmış manzum bir romandır.

Birinci Mesnevi, *Mahzenü'l-Esrâr*'dır. Bu mesnevi 1176 yılında tamamlanıp Erzincan, Kemah, Divriği ve Karahisar çevresi hükümdarı Mengüceklerden Melik Fahreddin Behramşah'a göndermiştir. Melik Fahreddin Behramşah 1168-1225 yılları arasında saltanat sürmüştür.

İkinci Mesnevî, *Hüsrev u Şirin*'dir. Bu mesnevî 1180-1181'de tamamlanmıştır. Sasani hükümdarı Hüsrev Perviz'in yaşam hikâyesinin anlatıldığı manzum bir aşk romanıdır. Bu eser Sultan Tuğrul b. Arslan (1117-1194)'a ithaf edilmiştir.

Üçüncü Mesnevî: *Leylâ ve Mecnûn*'dur. 1188'de yazılmıştır. Bu eser, Şirvanşah Celâlû'd-devle Ahsitân b. Menuçehr (cülusu: 1171)'in isteği üzerine yazılmıştır.

[2] Mehmet Kanar, "Nizâmî-i Gencevî", *DİA*, c. 33, İstanbul, 2007, s. 183-185.

[3] Mehmet Kanar, *a.g.m.*, s. 183-185.

[4] Nizamî, *Hüsrev ve Şirin*, Çevren: Sabri Sevsebil, İstanbul, 1988, MEGSB Yayınları, Şark-İslam Klasikleri, s. VII.

[5] Sezai Karakoç, *Leyla ile Mecnun-Şiirler VII*, İstanbul, 2019, Diriliş Yayınları, 13. Baskı, 100 s.

Dördüncü Mesnevî, *Heft Peyker*'dir. Behrâm-nâme ve Heft Gümbed adıyla da bilinir. 5600 beyit civarındadır. Eser, Sasani hükümdarı Behrâm-ı Gûrî'nin yaşam öyküsü, evlilik hayatı, av eğlenceleri ve yedi eşinin kendisine anlattığı hikâyeleri içerir. Bu eser, 1197'de Merâğa'nın Türk hâkimi Alâeddin Körpe Arslan b. Aksungûr'un isteği üzerine yazılmıştır.

Beşinci Mesnevî, *İskender-nâme*'dir. 1201'de yazdığı Şeref-nâme ve 1211'de yazdığı İkbâl-nâme olmak üzere iki bölümden oluşur. Büyük İskender'in yaşam öyküsü anlatılır. Bu eser Azerbaycan atabeklerinden Nusretüddîn Ebû Bekr b. Muhammed'e ithaf edilmiştir. Nusretüddîn Ebû Bekr b. Muhammed, 1191-1210 yılları arasında saltanat sürmüştür⁶.

Horasan

Horasan, eski Farsçada güneş anlamındaki "hur" ile doğan manasına gelen "âsân" kelimelerinden oluşmaktadır. Böylece güneşin doğduğu yer, güneş ülkesi ve doğu bölgesi anlamına gelmektedir⁷. Horasan bölgesi göç ve istila yolları üzerinde yer alan hareketli ve değişik ırklardan meydana gelen bir coğrafyadır.

Sasaniler ve İslam'ın ilk dönemlerinde tarihî Horasan bölgesi Nişâbur, Merv, Herat ve Belh olmak üzere dört bölgeyi kapsamaktaydı. Hicri birinci yüz yılın sonlarında Müslümanlar Horasan'a hâkim olmaya başladılar. Horasan bölgesini de içine alan coğrafya üzerinde Tahiriler, Saffariler, Samaniler ilk Müslüman devletleri kurmuşlardır. Dolayısıyla Horasan, Hanefî Mezhebinin yayıldığı, görüşlerinin öğretildiği ve hükümlerinin uygulandığı ilk bölgelerin başında gelir. Daha sonra Gazneliler burada yaşadılar ve Horasan vilayetini kendilerine başkent yaptılar. Horasan, Selçuklular döneminde de çok önem kazandı. Alparslan ve oğlu Melikşah döneminde barışın ve asayişin merkezi oldu. Melikşah'tan sonra bir süre karışıklık olsa da oğlu Sencer zamanında yeniden asayiş sağlandı ve kültür ve medeniyet merkezi olmaya devam etti. Alparslan ve Melikşah'ın veziri Nizamülmülk tarafından Nişabur, Merv, Herat ve Belh'de Nizâmiye Medreseleri kuruldu⁸.

Nizâmî-i Gencevî'nin Şiirlerinde Horasan

Nizâmî-i Gencevî, *Hüsrev ve Şirin* isimli mesnevisinde "Atâbek-i Âzam Şemsuddin Ebu Ca'fer Muhammed b. İldeniz'in Övgüsü" başlıklı sekizinci bölümde 4-5. beyitlerde Atâbek-i Âzam Ebû Ca'fer Muhammed'in

[6] Mehmet Kanar, *a.g.m.*, s. 183-185.

[7] Mehmet Kanar, *a.g.m.*, s. 183-185.

[8] Clifford Edmund Bosworth, "Horasan- Nahiye ve Vilayet-i Tarihî", *Encyclopaedia of the World of Islam (Ewi) in Persian (Dâneşname-ye Jahân-e Eslâm, cilt: 15, Tehran, 2011, ss. 278-283.*

cömertliğinin genişliğinden bahsederken Horasan bölgesinin genişliğine işaret etmekte ve Sultan Gazneli Mahmud'un Horasan'da meşhur olduğu gibi Atâbek-i Âzam Ebû Ca'fer Muhammed'in de ününün bütün Horasan'a ulaşacağını şu beyitlerle dile getirmektedir:

4

ملک اعظم اتابک داور دور
که افکند از جهان آوازه جور

5

دوج رس زک دمحم رفعج وبا
دومحم وچ دش دهاوخ ری ک ناسارخ

4-5) Devrin hakimi olan ve dünyadan zulmün feryadını kaldıran Atâbek-i Âzam Ebû Ca'fer Muhammed cömertliği ile Mahmud-u Gaznevî gibi **Horasan**'ı tutacaktır.

Ebû Ca'fer Muhammed: Azerbaycan'da hükümet süren Atabeklerin ikincisidir. Babası Atâbek Şemseddin İldeniz, 1172'de vefat etmiştir. Babasının ölümünden sonra yönetimi ele almış ve Selçuklu Sultanı Tuğrul Bey zamanında on üç yıl hükümet sürmüştür. 1181 yılında vefatından sonra yerine kardeşi Atabek Kızıl Arslan geçmiştir¹⁰.

Nizâmî-i Gencevî, *Hüsrev ve Şirin* isimli mesnevisinde "Hüsrev'in Medâyin'de ikinci defa tahta çıkması" başlıklı kırk dördüncü bölümünde 12-14. beyitlerde Horasan'da büyük, görkemli ve parlak bir sarayın varlığına, aslında adaletli ve parlak bir yönetimin varlığına işaret etmektedir. Bu kutlu Selçuklu yönetiminin yansımalarının büyük bir coğrafyaya, yani Merv'den Belh'e kadar yayıldığına vurgu yapmakta ve şöyle demektedir:

12

جهان خرم شد از نقش نگینش
فروخواند آفرینش آفرینش

13

ز عکس آتچنان روشن جنابی
خراسان را درافزود آفتابی

[9] کلیات خمسہ نظامی: بحرن الاسرار، خسرو و شیرین، لیلی و مجنون، هفت پیکر، اسکندرنامه، اقبالنامه، مطابق با نسخه تصحیح شده و جدید دستکردی، به اهتمام پرویز بابایی، تهران، ۱۳۷۳، انتشارات نگین، چاپ سوم، ج ۱، ص. ۴۳۱، (خسرو و شیرین، بخش ۸ - ستایش اتابک اعظم شمس‌الدین ابوجعفر محمد بن ابی‌الدگر، بیت: ۴ - ۵).

[10] Nizâmî, *a.g.e.*, s. 448.

شد آواز نشاط و شادکامی

ز مرو شاهجان تا بلخ بامی¹¹

12) Onun mührünün yazısından dolayı (Onun yüzüğünün resminden dolayı), yani onun yönetiminden dolayı bütün dünya mutluluğa kavuştu. Her taraftan takdir ve tebrikler geldi.

13) Böyle aydınlık bir sarayın yansımından Horasan'ın güneşi daha da parladı.

14) Neşe ve mutluluğun sesi Mervîşahcan'dan Belh'e kadar yankılandı.

Merveşşahicân: Bugün Türkmenistan'da yer alan ve Ortaçağ'ın siyasi, idarî, ticarî ve kültürel bakımdan önde gelen tarihî Merv şehridir. Ortaçağ coğrafyacıları tarafından daha güneyde bugün var olmayan Meverrûz'dan ayrı olması ve öneminin belirtilmesi için Merveşşahicân adıyla meşhur olmuştur. Merv, tarihteki önemli parlak dönemlerinden birini Selçuklular zamanında yaşamıştır. Merv, 1040'taki Dandanakan savaşının ardından yapılan kurultay kararıyla Doğu Horasan'ın hâkimiyetini eline alan Çağrı Bey'in idare merkezi olmuştur. Çağrı Bey ve oğlu Alparslan, Merv'de kendi adlarına sikke bastırmışlardır¹².

Nizâmî-i Gencevî, *Şerefnâme* isimli mesnevisinde "İskender'in Dara ile savaşında kuruntu yapması" başlıklı on sekizinci bölümde 28-30. beyitlerde İskender'in Horasan'dan kolay bir şekilde haraç almayı umut ettiğine işaret etmektedir ve şöyle demektedir:

28

علم بر فلک زن که عالم تراست

به دولت در آویزگان هم تراست

29

شه از نصرت مصر و تاراج زنگ

به چهره در آورده بود آب و رنگ

30

زبون کردن دشمن آسان گرفت

حساب خراج از خراسان گرفت¹³

[11] تخت رب - ۴۴ شخب، بن‌یریش و ورسخ) 212۰، ص 1۰ ج 1، مدربمان بباتک: یماظن س‌م‌خ ت‌ای‌ل‌ک (14- 12: ت‌ی‌ب، مود راب ن‌ی‌ادم هب ورسخ ن‌ت‌س‌ش‌ن

[12] Osman Gazi Özgüdenli, "Merv", *TDVİA*, c. 29, Ankara, 2004, s. 221-223.

[13] ن‌د‌م‌ن ش‌ل‌ا‌گ‌س - ۱۸ ش‌خ‌ب، م‌م‌ا‌ن‌ف‌ر‌ش) 972۰، ص 2 ج 2، مدربمان بباتک: یماظن س‌م‌خ ت‌ای‌ل‌ک (30- 28: ت‌ی‌ب م‌ر‌ا‌م‌ش، ا‌ر‌اد‌گ‌ن‌ج ر‌ب ر‌د‌ن‌ک‌س‌ا

28) Bayrağı göğe çek zira dünya senindir. Devlete sarıl çünkü o da senindir.

29) Şah Mısır'ın yardımından ve Zencinin yağmalamasından dolayı çok mutlu olmuştu.

30) Düşmanı yenmeyi çok kolay sandı. **Horasan** topraklarından haraç umdu.

Nizâmî-i Gencevî, *Şerefnâme* isimli mesnevisinde "İskender'in Dara'nın kızı Ruşenek'i Rum'a göndermesi" başlıklı otuz birinci bölümde 16 ve 17. beyitlerde Habeşistan, Horasan, Çin ve Gûr'u bir arada zikretmekte ve şöyle demektedir:

16

چو بر ملک آفاق شد کامگار

هی گشت بر کام او روزگار

17

حبش تا خراسان و چین تا به غور

به فرمان او گشت بی دست زور¹⁴

16) Bu dünya mülküyle mutlu olunca, zaman tamamen onun isteğine uydu.

17) Habeşistan'dan **Horasan'a**, Çin'den ve Gûr'a kadar hiç zorlanmadan onun yönetimine geçti.

Gûr: Afganistan dağlık bölgesinde yer almaktadır. Günümüzde bu bölgede Hazaralar yaşadığından dolayı buraya Hazaristan denilmektedir¹⁵.

Nizâmî-i Gencevî, *Şerefnâme* isimli mesnevisinde "İskender'in Rey ve Horasan'a Gitmesi" başlıklı otuz dokuzuncu bölümde 32, 33, 80, 110-114. beyitlerde İskender'in Horasan'a kadar ilerlediğini ve Rey, Nişabur, Belh, Kirman, Kazvin ve Gûr şehirlerinin de adını zikrederek geçip gittiği her yeri nasıl ele geçirdiğini şu şekilde anlatmaktadır.

32

خراسانیانش عنان می کشند

به پیگار شه در میان می کشند

[14] کلیات خمسه نظامی: کتاب نامرده، ج ۲، ص. ۳۳۰۱، (شرفنامه) بخش ۱۳ - فرستادن اسکندر روشنگ را به روم، شماره بیت: ۶۱ - ۷۱).

[15] محمد معین، فرهنگ فارسی - اعلام، تهران، مؤسسه انتشارات امیر کبیر، ۱۷۳۱، ج ۶، ص. ۲۷۲۱، چاپ هشتم.

33

ز حد نسابور تا خاک بلخ
کنندش به صفرای ما کام تلخ¹⁶

80

به آوارگی در خراسان گریخت
وزان قائم ری به قائم بریخت¹⁷

110

به گرد خراسان برآمد تمام
به هر شهری آورد لختی مقام

111

به مغز خراسان درافکند جوش
خراسانیان را بمالید گوش

112

بهر ناحیت کرد موکب روان
که یاریگرش بود بخت جوان

113

خراسان و کرمان و غزنین و غور
بپیود هر یک به سم ستور

114

به هر شهر کامد به شادی فراز
در شهر کردند بر شاه باز¹⁸

32) Horasanlılar ata biner, şah ile savaşmak için ortaya çıkar.

33) Nişabur sınırından Belh topraklarına kadar soframızın tadını bozarlar.

80) Perişan bir halde Horasan'a kaçtı ve Rey'in kılıcından gizlendi.

110) Horasan'a doğru etti hareket, her şehirde kaldı bir müddet.

[16] کلیات خمسه نظامی: کتاب نامبرده، ج ۲، ص. ۴۷۰۱، (شرفنامه، بخش ۹۳ - رفتن اسکندر به ری و خراسان، شماره بیت: ۲۳ - ۳۳).

[17] کلیات خمسه نظامی: کتاب نامبرده، ج ۲، ص. ۷۷۰۱، (شرفنامه، بخش ۹۳ - رفتن اسکندر به ری و خراسان، شماره بیت: ۰۸).

[18] کلیات خمسه نظامی: کتاب نامبرده ۸۷۳۱، ج ۲، ص. ۸۷۰۱، (شرفنامه، بخش ۹۳ - رفتن اسکندر به ری و خراسان، شماره بیت: ۰۱۱ - ۴۱۱).

111) Horasan'ın başına kaynar su döktü, Horasan halkının kulaklarını çekti.

112) Her tarafa atlılar akın ediyordu. Zira genç talihi ona yardım ediyordu.

113) Horasan, Kirman, Gaznîn ve Gûr'u, atların tırnaklarıyla bir bir ölçtü.

114) Geldiği her şehrin kapısını Şah'a yüksek mutlulukla açıyorlardı.

Nizâmî-i Gencevî, *Şerefnâme* isimli mesnevisinde "Rum ve Çin Ressamlarının Yarışması" başlıklı kırk dördüncü bölümde 12. beyitte bölgelerin ve şehirlerin neleri ile meşhur olduğunu şu şekilde anlatmaktadır.

12

یکی گفت کایدگه اتفاق

سرود از خراسان و رود از عراق¹⁹

12) Birisi, bazen en iyi ihtimalle Horasan'dan şarkıcı, Irak'tan çalgıcı çıkar dedi.

Bu beyitten sonra Arap dilinin fesahat bakımından önemli olduğuna işaret edilmekte ve Çin ve Rum ressamlarının meşhur olduğu dile getirilmektedir.

Nizâmî-i Gencevî, *Şerefnâme* isimli mesnevisinde "Çin Hakan'ının İskender'i Misafir Etmesi" başlıklı kırk beşinci bölümde 147-152. beyitler arasında Maverâünnehir, Çin, Semerkant, Rum ve Horasan gibi bölgelerin ve şehirlerin isimlerini anmaktadır. Burada İskender'in Maverâünnehir'i görünce büyüklüğü ve güzelliği karşısında şaşırıldığını ve burayı büyük bir dünya benzettiğini, İskender'in Çin'den aldığı malları yol boyunca halka dağıttığını, İskender'in yeni şehirler inşa ettiğini ve tahrip olmuş şehirleri ve binaları imar ettiğini, kazandığı kutlu zaferlerden dolayı halkın kendisini müjdeli kutlamalarla karşıladığını aşağıdaki beyitlerde şu şekilde dile getirmektedir:

147

چو شه کشور ماورالنهر دید

جهانی نگویم که یک شهر دید

[19] کلیات خمسہ نظامی: کتاب نامبرده، ج ۲، ص. ۵۰۱۱، (شرفنامه، بخش ۴۴ - مناظره نقاشان رومی و چینی، شماره بیت: ۲۱).

148

از آن مال کر چین به چنگ آمدش
بسی داد کائجا درنگ آمدش

149

بناهای ویرانه آباد کرد
بسی شهر نو نیز بنیاد کرد

150

سمرقند را کدمی شاد ازوست
شنیده چنین شد که بنیاد ازوست

151

خبر گرم شد در خراسان و روم
که شاهنشاه آمد ز بیگانه بوم

152

بهر شهری از شادی فتح شاه
بشارت زنان بر گرفتند راه²⁰

147) Şah Maveraünnehir'i görünce bir şehir demiyorum bir dünya gördü.

148) Çin'den aldığı bütün malları uğrayıp durakladığı yerlerde birçok kişiye dağıttı.

149) Yıkılmış binaları mamur etti, birçok yeni şehir kurdu.

150) İnsanlığın kendisinden mutlu olduğu Semerkand'ı onun (İskender'in) yaptığı rivayet olunur.

151) Horasan'da ve Rum'da Şahlar Şahının gittiği yerlerden geri döndüğü haberi yayıldı.

152) Padişahın her şehirdeki zafer mutluluğundan dolayı insanlar yollarda müjde kutlaması yaptılar.

Nizâmî-i Gencevî, *Şerefnâme* isimli mesnevisinde "İskender'in Çin'den Geri Dönüşü" başlıklı kırk altıncı bölümde 10-12. beyitlerde Horasan'ın havasının güzelliğini İskender'in vatan hasreti çekmesine sebep göstererek şöyle diyor:

[20] کلیات خمسہ نظامی: کتاب نامبرده، ج ۲، ص. ۴۱۱۱، (شرفنامه، بخش ۵۴ - مهمانی کردن خاقان چین اسکندر زاء، بیت: ۷۴۱ - ۷۵۱).

10

شی رای آن زد که فردا ز جای
چو باد آورد پای بر باد پای

11

هوای وطن در دل آسان کند
نشاط هوای خراسان کند

12

زمین عجم زیر پای آورد
سوی ملک اصطخر رای آورد²¹

10-12) (İskender), o gece sabahleyin erkenden kalkmaya, atına rüzgârdan bir ayak takmaya, (böylelikle) Horasan havasıyla kendisini mutlu ederek kalbindeki vatan hasretini dindirmeye ve tekrar Acem toprağını egemenliğine almaya, oradan da İstehr topraklarına ulaşmaya karar verdi.

İstehr şehri: İstehr, İslam'dan önceki ve İslam'dan sonraki dönemlerde İran'ın güneyinde Fars Eyaleti sınırları içinde yer alan büyük şehirlerden biridir. I. Erdeşîr zamanında milattan sonra 224-226 tarihleri arasında Sasanî İmparatorluğu'na başkentlik yapmıştır²².

Nizâmî-i Gencevî, *Şerefnâme* isimli mesnevisinde "İskender'in Çin'den Geri Dönüşü" başlıklı kırk altıncı bölümde 46. beyitte Ruslardan insanlık beklemenin beyhude olduğuna ve dolayısıyla ülkeye zarar vereceklerine bu zararın Rum'a ve Horasan'a kadar ulaşacağına dair kaygısını şu beyitle ifade etmektedir:

46

خلل چون دران مرز و بوم آوردند
طمع در خراسان و روم آوردند²³

46) Zarar derinden o sınır ve topraklara ulaşıncı Rum ve Horasan'a kadar ele geçirirler.

Nizâmî-i Gencevî, *Şerefnâme* isimli mesnevisinde "Âb-ı Hayvan Hikâyesi" başlıklı elli dokuzuncu bölümde 13. beyitte bazı bölge

[21] کلیات خمسه نظامی: کتاب نامبرده، ج ۲، ص. ۴۱۱۱، (شرفنامه، بخش ۶۴ - بازگشتن اسکندر از چین، بیت: ۰۱ - ۲۱).

[22] محمد معین، فرهنگ فارسی - اعلام، تهران، مؤسسه انتشارات امیر کبیر، ۱۷۳۱، ج ۵، ص. ۵۳۱، چاپ هشتم.

[23] کلیات خمسه نظامی: کتاب نامبرده، ج ۲، ص. ۴۱۱۱، (شرفنامه، بخش ۶۴ - بازگشتن اسکندر از چین، بیت: ۶۴).

ve şehirlerin özellikler sayılırken Horasan ve Gûr'da güç ve altının bulunduğuna dair şöyle söylemektedir:

13

یکی قصه کرد از خراسان و غور
کز آنجا توان یافتن زر و زور²⁴

13) Birisi Horasan ve Gûr'dan söz etti. Orada güç ve altın bulunur.

Nizâmî-i Gencevî, *Mahzenü'l-Esrar* isimli mesnevisinde "Sultan Sencer ile Zulme Uğramış Yaşlı Kadın Hikâyesi" başlıklı yirmi yedinci bölümünde 24-33. beyitler arasında Sultan Sencer'e şu şekilde nasihat etmekte ve arakasından Horasan bölgesinin padişahı olan Sultan Sencer'in bu nasihatleri dinlemediğinden dolayı zarar uğradığını dile getirmektedir.

24

ز آمدن مرگ شهری بکن
میرسدت دست حصاری بکن

25

عدل تو قندیل شب افروز تست
مونس فردای تو امروز تست

26

پیر زنان را بسخن شاد دار
و این سخن از پیرزنی یاد دار

27

دست بدار از سر بیچارگان
تا نخوری پاسبخ غمخوارگان

28

چند زنی تیر بهر گوشه‌ای
غافل از توشه بی توشه‌ای

29

فتح جهان را تو کلید آمدی
نز پی بیداد پدید آمدی

[24] کلیات خمسه نظامی: کتاب نامبرده، ج ۲، ص. ۸۵۱۱، (شرفنامه، بخش ۹۵ - افسانه آب حیوان، بیت: ۳۱).

30

شاه بدانی که جفا کم کنی
گر دگران ریش تو مرهم کنی

31

رسم ضعیفان به تو نازش بود
رسم تو باید که نوازش بود

32

گوش به دربوزه افلاس دار
گوشه نشینی دو سه را پاس دار

33

سنجر، کاقلم خراسان گرفت
کرد زیان کاین سخن آسان گرفت²⁵

24) Ölüm gelmeden önce dikkatli ol. Elinden gelirse bir (adalet) kalesi yap.

25) Senin adâletin yarınki hayatına ışık saçan kandildir. (Bu kandil), bugün de yarının da senin iyi bir yoldaşındır.

26) Yaşlı kadınları güzel sözlerle sevindir ve bu sözü yaşlı bir kadından dinle de aklında kalsın.

27) Kederli insanların kahırlı cevabını duymamak için elini zavallıların başının üzerinden kaldır.

28) Her köşeye daha ne kadar ok atacaksın. Nasipsizlik azığından haberin yok.

29) Sen cihan kalesini açmak için bir anahtar olarak geldin. Zulmetmek için ortaya çıkmadın.

30) Cezayı azaltmak için seni Sultan bildiler. Başkaları yara açarsa sen merhem olmalısın.

31) Zayıfları âdeti sana naz yapmaktır. Onları okşamak senin âdetin olmalıdır.

32) İnsaf kulağını iyi aç. Şu bir kaç zavallının dileğini yerine getir.

33) **Horasan** ülkesini elinde bulunduran Sencer, bu sözleri hafife alarak zarar etti.

[25] کلیات خمسہ نظامی: کتاب نامیرده، ج ۱، ص. ۵۴، (مخزن الاسرار، بخش ۷۲ - داستان پیر زن با سلطان سنجر، بیت: ۴۲ - ۳۳).

Bunlara ilave olarak;

Nizâmî-i Gencevî, *Heft Peyker* isimli mesnevisinde “Çin Hakanının Behram Gûr ile Savaşmak için Asker Çekmesi” başlıklı yirmi ikinci bölümünde 24-25. beyitlerde Maverâünnehir, Ceyhun ve Horasan gibi coğrafi alanlardan bir arada zikretmektedir²⁶.

Nizâmî-i Gencevî, *Şerefnâme* isimli mesnevisinde “İskender’in Rusya’ya Ulaşması” başlıklı kırk sekizinci bölümde 72-74. beyitlerde Mazenderan, Haveran, Horasan, Irak, Ermen, Yunan, Mısır ve Şam gibi geniş bir coğrafyayı içine alan yerlerin bazı özelliklerine bir arada işaret etmektedir²⁷.

Nizâmî-i Gencevî, *İkbâlname* isimli mesnevisinde “Mariye-yi Kıbtiyye’nin Hikayesi” başlıklı on ikinci bölümde 70-73²⁸, 96²⁹, 106³⁰, 110-111.³¹ beyitlerde Horasan, Bağdat, Mısır gibi geniş bir coğrafyayı bir arada dile getirmektedir.

SONUÇ

Nizâmî-i Gencevî, mesnevilerinin dördünde, yani *Mahzenü’l-Esrar*, *Hüsrev u Şirin*, *Heft Peyker* ve *İskendernâme (Şerefnâme, İkbâlname)*’de yirmi dört yerde “Horasan” lafzını kullanmaktadır. Leyla ve Mecnun mesnevisinde “Horasan” lafzı yer almamaktadır.

Nizâmî-i Gencevî, mesnevîlerinde Horasan’dan bahsederken şu konulara işaret etmektedir:

Horasan bölgesi çok geniştir ve Sultan Gazneli Mahmud, Horasan’da meşhur olmuştur.

Horasan’da büyük, görkemli ve parlak bir saray vardır. Burada Selçuk döneminde adaletli ve parlak bir yönetim bulunmaktadır ve bu kutlu Selçuklu yönetiminin yansıması büyük bir coğrafyaya, yani Merv’den Belh’e kadar yayılmıştır.

İskender, Horasan’dan kolay bir şekilde haraç almayı umut etmiştir.

İskender, Horasan’ı nasıl ele geçirmiştir.

- [26] کلیات خمسہ نظامی: کتاب نامبرده، ج ۱، ص. ۲۸۶، (هفت پیکر، بخش ۲۲ - لشکر کشیدن خاقان چین به جنگ بهرامگور، بیت: ۴۲ - ۵۲).
- [27] کلیات خمسہ نظامی: کتاب نامبرده، ج ۲، ص. ۳۲۱۱، (شرفنامه، بخش ۸۴ - رسیدن اسکندر به کشور روس، بیت: ۲۷ - ۴۷).
- [28] کلیات خمسہ نظامی: کتاب نامبرده، ج ۲، ص. ۳۴۳۱، (اقبالنامه، بخش ۲۱ - افسانہ ماریہ قبطیہ، بیت: ۰۷ - ۳۷).
- [29] کلیات خمسہ نظامی: کتاب نامبرده، ج ۲، ص. ۴۴۳۱، (اقبالنامه، بخش ۲۱ - افسانہ ماریہ قبطیہ، بیت: ۶۹).
- [30] کلیات خمسہ نظامی: کتاب نامبرده، ج ۲، ص. ۴۴۳۱، (اقبالنامه، بخش ۲۱ - افسانہ ماریہ قبطیہ، بیت: ۶۰۱).
- [31] کلیات خمسہ نظامی: کتاب نامبرده، ج ۲، ص. ۵۴۳۱، (اقبالنامه، بخش ۲۱ - افسانہ ماریہ قبطیہ، بیت: ۰۱۱ - ۱۱۱).

Şehirlerin özelliklerini sayarken şunu söyler: En iyi şarkıcılar Horasan'dan çıkar. Horasan'da altın bulunur.

Horasan'ın havasının güzeldir ve bu güzel iklim İskender'in vatan hasreti çekmesine sebep olmuştur.

Ruslardan insanlık beklemek beyhudedir. Dolayısıyla ülkeye zarar vermelerinden bu zararın Rum'a ve Horasan'a kadar ulaşmasından kaygı duyulmalıdır.

Sultan Sencer, Horasan bölgesinin padişahıdır.

Yukarıdaki örnek beyitlerin birçoğunun Nizâmî-i Gencevî'nin beşinci Mesnevîsi olan İskender-nâme'den alındı. Bu eserin Azerbaycan Atabeklerinden Nusretüddîn Ebû Bekr b. Muhammed'e ithaf edilmiş olması da Nizâmî-i Gencevî'nin Selçuklu yönetimi, atabekleri ve coğrafyası ile olan ilgisini göstermesi bakımından dikkat çekici bir husustur.

KAYNAKÇA

Bosworth, Clifford Edmund, "Horasan- Nahiye ve Vilayet-i Tarihi", Encyclopaedia of the World of Islam (Ewi) in Persian (Dâneşname-ye Jahân-e Eslâm, cilt: 15, Tehran, 2011, ss. 278-283.

Kanar, Mehmet, "Nizâmî-i Gencevî", *DİA*, c. 33, İstanbul, 2007, s. 183-185.

Karakoç, Sezai, *Leyla ile Mecnun-Şiirler VII*, İstanbul, 2019, Diriliş Yayınları, 13. Baskı.

Khaleghi Motlagh, Jalal, "Nizâmî-i Gencevî", Encyclopaedia of Prsian Language and Literature – Dâneshnâme-ye Zabân o Adab-e Fârsî, Volume: VI, Tehran, 2016, ss. 477-519.

Nizâmî, Hüsrev ve Şirin, Çeviren: Sabri Sevsebil, MEGSB Yayınları, İstanbul, 1988. Özgüdenli, Osman Gazi, "Merv", *DİA*, c. 29, Ankara, 2004, s. 221-223.

کلیات خمسہ نظامی: مخزن الاسرار، خسرو و شیرین، لیلی و مجنون، هفت پیکر، اسکندرنامہ، اقبالنامہ؛ مطابق با نسخہ تصحیح شدہ وحید دستگردی، بہ اہتمام پرویز بابایی، تہران، انتشارات نگین، 1378، ج 2، چاپ سوم. محمد معین، فرهنگ فارسی – اعلام، تہران، مؤسسۂ انتشارات امیر کبیر، 1731، ج 5، ص 135، چاپ ہشتم.

BÜYÜK SELÇUKLU DEVLETİ'NİN İRAN COĞRAFYASINDAKİ HÂKİMİYETİNİN SONLANMASINDA BÂTİNİLERİN ROLÜ: MOĞOL İSTİLASI VE HARZEMŞAHLAR ÖZELİNDE BİR DEĞERLENDİRME

Ayşenur ÜNAL

Necmettin Erbakan Üniversitesi

ORC-ID: 0000-0003-1710-6904

uaysenur011@gmail.com

ÖZET

İran coğrafyası XI. yüzyıldan XIII. yüzyıla kadar Selçukluların hâkimiyetinde olmuştur. Selçuklu hâkimiyeti Moğol istilası öncesi zayıflamış, bir müddet onların yerini Harzemşahlar almış ve istilayla birlikte bölge Moğol kontrolüne girmiştir. Selçukluları İran coğrafyasında en çok uğraştıran mesele Bâtınilerin faaliyetleri olurken Moğol istilası ve sonrası tarih yazıcılığında Bâtını diye bir örgüt kalmamış ve tamamen yok olmuş gibi davranılmış, olaylar değerlendirilirken bu konu hep ihmal edilerek bir tarih yazılmıştır.

Bu bildiride İran coğrafyasında güçlenerek, siyasî, dünyevi ve dini gücü tek elde toplamak için İslami bir yorum iddiasıyla ortaya çıkan Bâtınilerin, Moğollar, Harzemşahlar ve Abbasi Halifeliğiyle nasıl bir ilişki kurduğu ve İran coğrafyasında Büyük Selçuklu Devletinin yıkılışına ne şekilde etki ettiği ortaya konulacaktır. Ardından Bâtınilerin faaliyetleri Harzemşahlar üzerinden belli sorular sorularak takip edilecektir. Örneğin, Gazneli-Selçuklu İslam Devleti geleneğine sahip olması gereken Harzemşahların, Türklerin İslamiyet'i kabulü sonrası hep Batı'ya doğru hareket ederken niçin Çin'e yöneldiği Muhammed Harzemşah'ın Sünni devlet geleneğinin hâkim olduğu Türk İslam devletlerine aykırı olarak Bağdat Seferine niçin çıktığı ve halife değişikliğine gittiği? Bu Çin'e yönelişin Muhammed Harzemşah ile Cengiz'i karşı karşıya nasıl getirdiği? Moğol İstilasının Muhammed Harzemşah'ın Bağdat Seferinin hemen ardından nasıl Çin'den İslam dünyası ve Anadolu üzerine yön değiştirdiğinin arkasındaki sebepler Bâtınilerin faaliyetleri üzerinden değerlendirilmeye çalışılacaktır.

Anahtar Kelimeler: Selçuklular, Harzemşahlar, Abbasi Halifeliği, Bâtıniler, Moğol istilası.

THE ROLE OF THE BATINIDS IN THE ENDING OF THE SELJUK STATE'S DOMINATION IN IRAN: AN EVALUATION OF THE MONGOL INVASION AND THE HARZEMSHAHS

ABSTRACT

The geography of Iran was under the rule of the Seljuks from the 11th to the 13th centuries. The Seljuk dominance weakened before the Mongol invasion, for a while the Harzemshahs took their place, and with the invasion, the region came under the control of the Mongols. While the issue that bothered the Seljuks the most in the Iranian geography was the activities of the Batinids, in the historiography of the Mongol invasion and after, it was treated as if there was no Bâtini organization and it was completely destroyed, and a history was written by neglecting this issue while evaluating the events.

In this paper, it will be revealed how the Batinis, who emerged with the claim of an Islamic interpretation to gain strength in Iran's geography and to gather political, worldly and religious power in one hand, established a relationship with the Mongols, Harzemshahs and Abbasid Caliphate, and how they affected the collapse of the Great Seljuk State in the Iranian geography. Then, the activities of the Bâtinis will be followed through the Harzemshahs by asking certain questions. For example, why did the Harzemshahs, who should have the tradition of the Ghaznavid-Seljuk Islamic State, always turned to China while they were always moving towards the West after the Turks accepted Islam? Why did Muhammad Harzemşah go on the Baghdad campaign against the Turkish-Islamic states dominated by the Sunni state tradition and changed his caliph? How did this turn towards China bring Mohammed Khwarazmshah and Genghis against each other? The reasons behind how the Mongol Invasion changed direction from China to the Islamic world and Anatolia right after the Baghdad Campaign of Muhammad Harzemşah will be evaluated through the activities of the Bâtinîs.

Keywords: Seljuks, Harzemshahs, Abbasid Caliphate, Bâtinis, Mongol invasion.

GİRİŞ

Büyük Selçuklu Devleti, İran'ı yaklaşık iki asır hâkimiyeti altında bulundurmuş, ticari, kültürel, mimari ve sosyal açıdan bu coğrafyayı geliştirip zenginleştirmiştir. Ancak İslam dünyasına, özellikle de Arap ve Fars coğrafyasına yeni bir gücün dâhil olması, bu gücün hem Türk hem de Müslüman olması, İslam düşüncesinden ziyade halen milliyetçilik-kavmiyetçilik duygusuyla hareket eden bazı Arap ve Fars unsurların rahatsız olmasına sebep olmuştur. Bu rahatsızlıktan dolayı batını grupların bir kısmı özellikle İran'ın Deylem bölgesini seçip, Halife Mustansır'ın oğlu Nizar'ın hakkını savunmak gerekçesiyle burada örgütlenmişlerdir. Davet dilini Farsça seçerek bu coğrafyadaki Fars unsuru hedef alınıp Türklerin İran'dan çıkarılmasını, İslamlaşmış Fars unsuru arasında yeniden İran kültürünü ihya etmeyi istemişlerdir.

Hasan Sabbah ve sonrası özellikle İran-Deylem coğrafyasını merkez seçmiş olan Batıniler, Nizariler, Nizari İsmaililer kısaca kaynaklarda İsmaililer olarak anılmaya başlamışlardır. Artık genel batını düşüncesinden ayrılıp İran merkezli bir siyaset takip etmişlerdir. Bu siyaset bugüne kadar İsmaililerin korkutma ve tehdit yöntemi kullanma, özellikle hançer kullanarak suikast faaliyetlerinde bulunma, Sünni İslam hükümdarlarının kendi çıkarları uğruna bu grupla iş birliği yapıp kendilerine karşı olan düşüncedekileri fedailer kullanarak yok etmesi üzerine odaklanmıştır.¹ Ancak İsmaililer bundan daha ciddi bir siyaset üzerine odaklanmıştır. Siyasetlerinin temelini öğretileri ve kendi gruplarının çıkarları uğruna ölecek ve öldürebilecek fedai eğitimi üzerine kurulmuştur. Fedai eğitiminde insan zihninin uyuşturularak kullanışa elverişli hale getirme esastır ki bu uzun ve ikna gerektiren bir süreç olduğu için İsmaililer halkın geneliyle değil, zeki ve kullanılabilir insanları eğitmekle ilgilenmişlerdir. Eğitilen özel kişiler suikast faaliyetlerinde kullanılan kişilerden ayrılarak doğrudan yönetici kesimle muhatap edilmiş, İslam devletleri içerisine yerleştirilmiştir. Ki bu süreçte takıyye ve setr yöntemlerini kullanmaları sayesinde Abbasi halifeliği, Büyük Selçuklu, Harzemşahlar, Anadolu Selçuklu devleti içerisine yerleştiren kişilerin kimliği gizli kalıp dönem olaylarını etkilemişlerdir.

[1] Daftary, İsmaililer adlı meşhur kitabının önsözünde kısaca İsmaililerin tarihçesini verir ve ardından İsmaililerin Haçlılar tarafından Batı'ya suikastçılar olarak tanıtılmasının talihsiz bir yanlış anlaşılma olduğunu söyleyerek kitabına başlar. Kitapta suikastlardan, İslam sultanlarının fedailerini kendi çıkarları için kullanmasından, İsmaililerin devrimci özelliklerinden, İslam dünyasında en fazla zulme uğrayan grup olduğundan bahsetmesine rağmen, fedailerin yaptıkları suikastlar ve bu suikastların çoğunun ibadet eden insanları savunmasızken katledilmesinden ya da en önemlisi yetiştirilen İsmaililerin İslam devletleri içine yerleştirilmesinden bahsetmez. Sadece bu konuya Celaleddin Hasan'ın Halife Nasır ile iş birliği yapıp Sünni İslam'ı kabul ettiğinde bunun oğlu tarafından kabul edilmediği, Celaleddin Hasan'ın girişimlerinin siyaset icabı olduğunu İsmaililerin kabul ettiğini, bu sayede açıkça İslam ülkeleriyle iş birliği yapıp, bu ülkelere adamlarını daha rahat yerleştirdiğini söylediği kısımda değinir. Daftary, İsmaililer, Çev. Ahmet Fethi, Alfa Yayınları, İstanbul 2017, s.9-10, 568-572.

Bu çalışmada özellikle Harzemşahlar Devleti'nin 1200'de Muhammed Harzemşah'ın sultan olduktan sonra aldığı kararların, onu yönlendiren bir grubun tesiriyle olduğu gösterilmeye çalışılacaktır. Ki bu yönlendirmeye Harzemşahlar devleti Moğollarla karşı karşıya getirilmiş, Moğolları yenemeyecekleri bilgisiyle Harzem bölgesinden İslam dünyası üzerine geri çekilmiş ve Moğolların İslam dünyasına girişlerine sebep olmuşlardır. Ancak 1200'lerden çok daha önce Abbasi Halifeliği Harzemşahları Irak-ı Acem-İran topraklarına davet etmiş, Büyük Selçuklu Devletine karşı Harzemşahları kullanmak istemiştir. Daha sonra Harzemşahları bu topraklardan uzaklaştırmak için Gurlulara mektup yazıp Harzemşahlarla savaşa teşvik etmiş, Celaleddin Harzemşah'ın İran'a geldikten sonraki ittifak teklifine ise üzerine ordu göndererek karşılık vermiştir. Ayrıca İran coğrafyasına Harzemşahlar geldiğinde Eyyubiler ve Türkiye Selçuklu Devletiyle ittifak kurmak istemesine rağmen savaşa itilmiş, savaşlarda başarılı bir netice elde edememiş, süratle yıkılış sürecine girmiştir. Moğolların gelişile İran'daki Türk varlığı tamamen dağılmış, İlhanlılar bir süre bölgeye hâkim olsa da yeniden Fars unsuru devletleşmeyi başarmıştır.

1200'den Önce İran Coğrafyasındaki Güç Mücadelesine Harzemşahların Dahil Olması

Harzemşahlar, Atsız'ın sultan olduğu zamana kadar Büyük Selçuklu devletine tabi olarak Harzem bölgesini yönetmişlerdir. Sultan Sencer döneminde 1135'e kadar Selçuklu devletine bağlı kalmışlar ancak bu yıldan sonra Atsız, Sencer'e üç kez isyan etmiş, bir kez de suikast girişiminde bulunmuştur. Çünkü bu yıllarda Atsız istikralı bir şekilde Halife Muktefi ile mektuplaşmıştır. Mektuplarda özetle Harzem bölgesini kendisinin koruduğunu, halifelğe tabi olduğunu ve bunlara karşılık bölgenin valiliğinin verilmesi isteklerini belirtmiştir.² Bu mektupta dikkat çeken bir detay daha vardır. Atsız, Halife Muktefi'ye "İntikam zamanı gelince, bugün her kabilenin en kudretlisi olan kulunuz, onların şehirlerini yıktı, adamlarını öldürdü ve İsmailî katili ona gönderdi, onun her iki halife Müsterşid ve Râşid'e yaptığı gibi. Eğer O, kalp ve akıl, kulak ve göz sahibi olsaydı, cehaletten uyanır ve Allah'ın izni ile kâfirlerin üzerine gitmeyi tercih ederdi. Fakat göz önünü görmekte kördür, dil af dilemekte dilsiz, gözleri kör, kulakları sağır olmuştur." diyerek, Halife Müsterşid ve Raşid Billah'ın ölümünü İsmaililer eliyle ve Sultan Sencer tarafından yaptırıldığını kabul edip, kendisinin de bir İsmaili katili Sencer'e gönderdiğini söyler.³

[2] Ergin Ayan, "Reşideddin Vatvât'ın Koleksiyonunda Harzemşahlardan Halifelğe Yazılan Arapça Mektuplar", *Ordu Üniversitesi Sosyal Bilimler Enstitüsü Sosyal Bilimler Araştırmaları Dergisi*, III. cilt, 6. Sayı, Ordu 2012, s.333-335.

[3] Ayan, Atsız'ın Halife Muktefi'ye yazdığı bu mektubun 1147'de ya da biraz sonrasında

Atsız'ın Sultan Sencer'e suikast girişiminden kaynaklar benzer şekilde bahsetmiştir.⁴ Bahsedilen olayın ortak noktası Atsız'ın iki kişiyi Sultan Sencer'i öldürmesi için kandırıp, fedailerin yöntemini kullanmayı tercih ettiğini belirtmesidir. Coşkun Erdoğan bu bilgileri Atsız ile İsmaililer arasında herhangi bir ittifak olmadığını delili olarak yorumlar.⁵ Gerçekten de dönem kaynaklarının verdiği bilgilerden ittifak yaptıkları sonucu çıkmaz ancak Atsız'ın kendi mektubuna bakıldığında tabi olduğu Büyük Selçuklu Sultanından kurtulmak için İsmailî katil gönderdiği kesindir. Batını zihniyetini kabul edip Sultan Sencer'i fedai yöntemiyle öldürtmek istemesi ise ittifak yapıp batınilerin yönlendirmesinden daha tehlikelidir. Çünkü Atsız sırf bağımsızlık uğruna başka bir Sultanın suikastla öldürülmesini kendisi tercih etmiş olmaktadır.

Abbassiler, Harzemşahların yıkılışına kadar onlarla iletişim halinde kalmış, daha önce Büveyhilere karşı Selçukluları kullandığı gibi, Selçuklulara karşı da Harzemşahları kullanmıştır. Halifeliğin bu tutumunda hem Arap milliyetçiliği etkisi hem de yönetimlerinde hizmetlerinde bulunan batınilerin faaliyetleri etkili olmuştur. Çünkü Harzemşahlar daha İran bölgesine gelmeden önce Selçuklularla Halifelik karşı karşıya gelmiştir. Bâtıniler, Sultan Sencer'in vezirini öldürdüğünde Sencer buna karşılık vermemiş, Halifelik de Bâtınilerle savaşmadığı için Sencer'i onlarla ittifak yapmakla suçlamıştır. Sencer,1132-1133'te suçlamaları kesinlikle reddetmiş, daha önce fiili mücadele verse de bu yöntemle başarılı olmadığını, şehri ve halkı korumak için şimdilik onlardan uzak durduğunu, ama bu konuda halifeliğinde hiçbir şey yapmadığını iletmiştir.⁶ Sencer'in Halife Müstersid ile çatıştığı tek konu bu olmaması Irak yönetimine kimin getirileceği de aralarında sorun olmuştur. Sencer yeğeni Tapar'ın oğlu Tuğrul'u desteklerken, Halife Mesud'u desteklemiştir. Sencer, Mesud'un başına buyruk olması konusunda halifeyi uyarılmış, ancak uyarıları dikkate alınmamıştır. Sonuçta Mesud'un elinde halife bir süre esir kalıp kurtulmuş, Sencer halifeye böyle bir vaziyette elçi göndermiştir. Sencer'in elçisi halifelik tarafından kabul

yazıldığını, bağımsızlık uğruna olaylarında çarpıtıldığını ekler. Ergin Ayan, "Reşideddîn Vatvât'ın Koleksiyonunda Harzemşahlardan Halifelige Yazılan Arapça Mektuplar", s.334.

[4] Atsız, mühlidlerin yaptıkları gibi Harezmi'nin serseri taifesinden iki kişiyi aldatarak ruhlarını satın aldı. Onlara çok miktarda para vererek Sultan'ı öldürmeleri için saraya yolladı. Cüveyni, *Tarih-i Cihangüşa*, Çev. Mürsel Öztürk, TTK Yayınları, Ankara 2013, s.258.; Bölgenin rünud ve evbaşlarından iki azılı katili para vererek kandırdı ve onları mühlid fedailerinin yöntemiyle Sultanı öldürmeleri için Merv'e gönderdi. Mirhand, *Hârezmşâhlar-Ravzatu's- Safa*, Çev. Erkan Göksu, Kronik Yayınları, İstanbul 2022, s.36; Atsız Harezmi zindanından iki kişiyi aldattı. Fedai olarak onları Sultan'a saldırmaya gönderdi. Hamdullah Müsevfi-yi Kazvini, *Tarih-i Güzide*, Çev. Mürsel Öztürk, Türk Tarih Kurumu Yayınları, Ankara 2018, s.386.

[5] Coşkun Erdoğan, "Hârezmşah Devleti ve İsmâililer Arasındaki İlişkiler", *Türkiyat Mecmuası*, XXX. cilt, 1. Sayı, İstanbul 2020, s.104.

[6] Pınar Kaya, Sultan Sencer Devrinde (1118-1157) Bâtıniler ile Yapılan Mücadeleler, *İstanbul Üniversitesi Edebiyat Fakültesi Tarih Dergisi*, 58. Sayı, İstanbul 2013, s.46.

edileceği sırada Halife Müstersid batıniler tarafından katledilmiştir.⁷ Halifenin Sencer'in elçisinin kabulü sırasında katledilmesi bu olayın sorumlusunun Sencer olduğuyla ilgili dedikoduların çıkmasına sebep olmuştur. Ancak Halife Müstersid'in ardından yerine geçen oğlu Raşid Billah da batıniler tarafından katledilmiştir. Kaynakların verdiği bilgiye göre onu katledenler hizmetinde çalışan batınilerdir.⁸ Batınilerin katliamları ve çıkan dedikodular Halifelikle Selçukluların artık aralarının ciddi şekilde açılmasına ve birbirinden şüphe duymasına sebep olmuştur.⁹

Halifelikle Selçuklular arasındaki gerginliğin oluşmasında olaylara ve kaynakların anlatım şekline bakıldığına batınilerin etkisi açıkça görülmektedir. Ancak Halifelik de batınilerle bu konuda iş birliği yapmış mıdır? Eğer iş birliği yaptıysa Büyük Selçuklularla Bâtınileri savaştırmak isteyip bölgede yeniden tek İslam gücü olma siyaseti takip ettiği¹⁰ söylenebilir. Çünkü batınilerle kendisi açıktan bir savaş yapmazken büyük Selçukluları bu konuda suçlamasının mantıklı bir açıklaması olamaz. Ancak sadece bu suçlamaları, iddiaları ortaya atanların Abbasi hizmetindeki batıniler olduğu düşünülebilir. Bu ihtimal doğru ise de Halifelik'in sadece görüntüden ibaret olduğu, politikalarına batınilerin yön verdiği iddia edilebilir.

Sultan Sencer, İran coğrafyasında sükûnet tam anlamıyla sağlanmadığı sırada Türkistan coğrafyasına gitmek zorunda kalmıştır. İlk Karahıtaaylarla savaşıp yenilmiş, ardından siyasi ve askeri olarak zayıf düşmüş olan Sencer Oğuzlarla bir savaşa sürüklenmiştir. Sencer'in Belh valisi Kamac'ın Oğuzlardan vergi almak için gönderdiği görevli Oğuzları aşağılayıp, hakaret etmiş ve fazla vergi istemiştir. Oğuzlar bunun üzerine görevliyi öldürmüş, ama Sencer'e tabii olduklarını barış istediklerini bildirmişlerdir. Sencer barış tekliflerini kabul etmek istemesine rağmen Kamac kendisini bölgeye şihne tayin ettirip, Oğuzlar üzerine gitmiştir. Savaşta Kamac ve oğlu Ebubekir öldürülmüş ve yine Oğuzlar Sencer'e tabi olduklarını, vergilerini vereceklerini hatta öldürdükleri kişilerin

[7] İbnü'l Esir, *İslâm Tarihi- El-Kâmil Fi't-Târîh*, Çev. Abdulkerim Özeydin, Ravza Yayınları, c.IX, İstanbul 2019, s.113; Kazvini, *Târih-i Güzide* s.289.

[8] El Kalkaşendî, *Halifelik Kurumu ve Tarihi*, Çev. Ramazan Şeşen, Yeditepe Yayınları, İstanbul 2019, s.199.; Reşidüddin Fazlullah, *Selçuklular- Câmî'üt-Tevârîh*, s.136; İbnü'l Esir, *İslâm Tarihi- El-Kâmil Fi't-Târîh*, c.IX, s.125,140.; Kazvini, *Târih-i Güzide*, 2018, s.290; İbnü't-Tiktaka, *El-Fahrî*, Çev. Ramazan Şeşen, Bilge Kültür Sanat Yayınları, İstanbul 2016, s.218.

[9] Sencer öncesi batıniler babası Melikşah döneminde de benzer faaliyetlerde bulunmuş, veziri Nizamülmülk batıniler tarafından katledilince Sultanın da bu işle alakası olduğu dedikoduları çıkarılıp Selçuklu Hanedan ailesi ve vezir ailesi karşı karşıya getirilmek istenmiştir. Akkuş, Mustafa, "Nizamü'l-Mülk Suikastının Dönemin Kaynaklarına Yansımaları", *Selçuk Üniversitesi Selçuklu Araştırmaları Dergisi*, Konya 2018, s.173.

[10] Köymen de bu dönem halifelik'in takip ettiği siyasetin Selçuklu prenslerinin durup dinlenmeden birbirleriyle mücadele etmeleri ve neticede bu durumdan faydalanarak siyasi teşekkül olmayı amaçladığından bahseder. Mehmet Altay Köymen, *Selçuklu Devri Türk Tarihi*, Türk Tarih Kurumu Yayınları, Ankara 2019, s.205.

diyetlerini de ödeyeceklerini iletmışlerdir. Sultan Oğuzların sulh teklifine tekrar olumlu karşılık vermek istemesine rağmen bu sefer de Kamac'ın torunu Müeyyed Ayaba ile bazı emir ve kumandanları barışı reddedip Sultanı Oğuzlarla savaşa katmıştır. Savaş sonrası Sencer Oğuzlara esir düşerken, Müeyyed Ayaba sultanın yokluğunda Nişabur bölgesinde sultanmış gibi davranmaya başlamıştır. Ayaba bazı kaynaklarda Sencer'i kurtaran kişi olarak da kaydedilmiştir.¹¹

Sencer'in Oğuzlar karşısındaki yenilgisinden en kârlı çıkan taraf batıniler olmuştur. Çünkü Sencer'in esaretiyle artık Büyük Selçuklu devleti neredeyse yıkılışını tamamlamış, bölgedeki güç boşluğundan faydalanan batıniler Selçuklulara ödemesi gereken vergileri ödememiş, yeni kaleler ele geçirmiş ve kendi kalelerini tahkim etmiş, yağmacılık yapıp hacıları soymaya başlamışlardır.¹²

Atsız, Oğuz isyanı sırasında Selçuklara karşı bir isyan girişiminden ziyade onların haklarını koruyan varisleriymiş gibi davranmıştır. Atsız sonrası İlarıslan dönemi daha sakin geçmiştir. Tekiř'in sultan olduđu yıllarda ise Harzemşahlar Devleti yeniden İran coğrafyasına çekilmiştir. Abbasi Halifesi Nasır, Irak-ı Acem topraklarında ayaklanmalar ve karışıklıklar olduğunu anlatıp, bu konuda Tekiř'den yardım istemiřtir.¹³ İldenizlilerden Kutluk İnanç da Tekiř'e Irak Selçuklularına karşı ittifak yapıp bölgeyi kendi aralarında paylaşmayı teklif etmiştir. Tekiř, kendisine sunulan önerilere olumlu yanıt verip Irak Selçuklularıyla savaşmıştır. Yapılan savaşta Irak Selçuklu sultanı Tuğrul, Kutluk İnanç tarafından öldürölmüş, başını Tekiř, Halife Nasır'a göndermiştir.¹⁴ Halifelik, İldenizliler, Harzemşahların iş birliđi ve batınilerin faaliyetleriyle Büyük Selçuklu Devleti ve ardıllarının İran coğrafyasındaki hâkimiyeti sonlanmış, bölge Moğolların gelişine kadar bahsedilen devletler ve batıniler arasında nüfuz mücadelesine sahne olmuştur.

Tekiř, Irak ve İran topraklarında otoritesini sağlamlařtırmış, mühlitlerin elinde bulunan Arslan Güşay Kalesini fethetmiştir. Sultan 1200 senesinde Harzem'e vardığı sırada veziri Nizamülmölk'ün

[11] Şihabeddin Fazlullah b. el-Ömeri, *Türkler Hakkında Gördüklerim ve Duyduklarım*, Çev. Ahsen Batur, Selenge Yayınları, İstanbul 2019, s.279. İbnü'l Esir, *İslâm Tarihi- El-Kâmil Fi't-Târîh*, c.IX., s.229-231.; Reşidüddin Fazlullah, *Selçuklular- Câmî'üt-Tevârîh*, s.122-123,126.; Hamdullah Müstevfî-i Kazvîni, *Târîh-i Güzîde*, Editör Erkan Göksu, Bilge Kültür Sanat Yayınları, İstanbul 2015, s.74-75.

[12] İbnü'l Esir, *İslâm Tarihi- El-Kâmil Fi't-Târîh*, c.IX., s245-246, 265-266, 276, 285-286. Kazvîni, *Târîh-i Güzîde*, 2015, s.98.

[13] İbnü'l Esir, *İslâm Tarihi- El-Kâmil Fi't-Târîh*, c.IX.,596-597.

[14] Mirhand, *Hârezmşâhlar-Ravzatu's- Safa*, s.79-82; Cüveynî, *Tarih-i Cihan Güşâ*, Çev. Mürsel Öztürk, Türk Tarih Kurumu Yayınları, Ankara 2022, s.271-274; Reşidüddin Fazlullah, *Selçuklular- Câmî'üt-Tevârîh*, Çev. Erkan Göksu-H.Hüseyin Güneş, Bilge Kültür Sanat Yayınları, İstanbul 2020, s.176; Mirhand, *Ravzatus'- Safâ*, Çev. Erkan Göksu, TTK Yayınları, Ankara 2018, s.259.

batıniler tarafından katledildiği haberini almıştır. Vezirini katleden batıniler öldürülse de Tekiş oğlu Muhammed Harzemşah'ı batıniler üzerine seferle görevlendirmiştir. Muhammed Harzemşah Turşiz'i 4 ay boyunca kuşatma altında tutmuş, babası Tekiş hasta olduğu halde kuşatmaya iştirak edeceğinde hastalanıp vefat etmiştir. Muhammed Harzemşah, babasının vefat haberini gizleyerek batınilerden 100 bin dinar vergi almak karşılığında sulh yapıp kuşatmayı kaldırmış, Harzem'e dönmüştür.¹⁵

Muhammed Harzemşah'ın Gazneli ve Selçuklu Devletinden Farklı Bir Siyaset Takip Etmesi

XIII. yüzyılda siyaset ve dengeler her devletin kendi çıkarlarını esas gaye haline getirdiği ve bunun için gizli ya da açık bir siyaset uygulamaktan çekinmediği bir dönem olmuştur. Abbasi halifesi Nasır Selçukluların Bağdat üzerindeki hâkimiyet ve gücüne karşı Muhammed Harzemşah'ın babasından yardım istemiş, bundan sonra da Abbasiler yeniden siyasî güç olmak için uğraşmıştır. Harzemşahlar da Selçuklu varlığını İslam dünyasından kaldırmak için bir politika takip etmiştir. Ancak bu politikaları sadece İslam devletlerinin ve Müslüman sultanların çıkar, hırs, iktidar kavgası olarak değerlendirmek eksik kalır. Bu isteklerin varlığı insanoğlunun varlığı gereği fitridir ancak tamamen Sultan çıkarları ve devlet menfaatleri için İslam inancına sahip sultanların Müslüman komşularıyla-Müslüman devletlerle savaşlarını açıklamak çok basit ve yetersiz olur.

Sultan Muhammed Harzemşah babası Tekiş'ten kalma Selçukluların gücünü kırmaya yönelik politikasını devam ettirmesinde yakın çevresindeki devlet adamlarının ve ona bilgi getiren kişilerin-görevlilerin çok ciddi bir rolü olmuştur. Nesevî, Cûzcânî, Cüveynî, İbn Bibi, Reşidüddin Fazlullah Hemedanî, İbnü'l Esir gibi dönem kaynakları dikkatli bir şekilde okunduğunda Sultan Muhammed Harzemşah'ın bu politikayı takip etmeye sevk edildiği, Çin ve Bağdat üzerine ardından Anadolu içine yönlendirildiği görülür. Bu yönlendirmeye sadece Muhammed Harzemşah değil, dönemin diğer önemli devletleri Moğollar ve Abbasiler de maruz kalmıştır. bâtınilerin takip ettiği büyük devletlerin içinde bulunan İsmaili unsurların bu yüzyılın olaylarına nasıl ve ne şekilde etki ettiği ancak titiz bir gözlem ile ortaya konulabilir.

Muhammed Harzemşah'ın Çin'e Yönelmesi-Yönlendirilmesi

Gazneli ve Selçuklu geleneğinin devamı olarak söylenebilecek Harzemşahlar Devletinin Selçuklular gibi niçin Batıya doğru değil de Çin üzerine gitme isteği olduğu düşündürücüdür. Türklerin İslamlaşma sonrası

[15] Cüveynî, *Tarih-i Cihan Güşa*, s.280-282.

fetihleri hep batıya doğruyken Harzemşah'ın Çin üzerine gitme arzusu maddi-dünyevi bir güç isteğinin devlet politikasında ağır bastığından ve yanındaki devlet adamlarının onu yönlendirmiş olmasından dolayıdır. Dönem kaynakları Muhammed Harzemşah'tan bahsederken devamlı bir grubun öneri, tavsiye ve şikayetleri üzerine karar verdiğini, annesi, ordusu, oğulları, büyük emir ve kumandanları, hatta âlim ve sufiler de dahil bu grubun yönlendirmesiyle Sultanın çevresinden güvenilir tüm unsurun uzaklaştırıldığını anlatır.

Muhammed Harzemşah çevresindeki bu grubun da tesiriyle olacak ki Çin'e elçiler ve casuslar göndermiş, oranın durumunu merak etmiş, Moğolların gücünü anlamaya çalışmıştır. Türkistan'da bir Moğol tehdidi olmadığı zamanlar Muhammed Harzemşah Çin'e yönelmiştir. Cûzcânî bu konuda, Muhammed Harzemşah'ın Seyyid Ecell Bahaeddin Razi isminde nesebi asil bir seyyid olarak tanıttığı kişinin Cengiz'e elçi olarak gönderilip amacının Cengiz'in Tamgaç, Tagar, Tibet ve Çin ülkesindeki gücünü, Moğol ordusunun durumunu, sayısını, alet, silah ve gereçlerinin miktarını araştırmak olduğunu, Harzemşahlar'da katiplik yapan İmadül Mülk Taceddin Cami'den rivayet eder. İmadül Mülk, Muhammed Harzemşah'ın Çin memleketlerini ele geçirme sevdası olduğu, sürekli bu konuda araştırma yaptığı, gelenlere Çin ve Türkistan'ın uzak bölgelerinin durumunu sorduğu, kendisinin Sultanı bu isteğinden vazgeçirmeye çalışsa da Muhammed Harzemşah'ın bu konuda kararlı davranıp Seyyid Bahaeddin Ecell'i görevlendirdiğini anlatmıştır.¹⁶

Seyyid Baheddin'in Tamgaç sınırlarına ve Altun Han'ın payitahtına yaklaştıklarında beyaz tepeler gördüklerini, bunların ilk bakışta ne olduklarını anlayamadıklarını, Harzemşah'ın elçilerinin daha sonra halktan ve rehberden bu tepelerin insan kemikleri olduğunu öğrendiklerini not eder. Cengiz'in kendilerini kabul ettiği sırada Altun Han'ın oğlu ve vezirinin bağlı bir şekilde önlerine getirildiğini, Cengiz'in birçok hediye hazırlayıp elçilere Harzemşah'ın güneşi batmakta kendisinin ise güneşi doğmakta olan bir hükümdar olduğunu hatırlatarak, anlaşma, barış ve ticaret ilişkisi kurmak isteğini ekler.¹⁷ Bu bilgilere bakılarak Cengiz'in Cüveyni'nin bahsettiği gibi "korkutma ve tehdit yöntemini insanları yola getirmek için kullanmayan" biri olmadığı, Harzemşah elçilerinin savaş alanına davet edilmesi ve Cengiz'in huzurunda Çin hanının oğlunun ve vezirinin elleri bağlı şekilde getirilmesiyle gözdağı vermek istediği aşîkârdır. Ayrıca verilen örnekler savaş öncesi Harzemşahlar ve Moğollar arasında bir gerginliğin olduğunun da işaretleridir.

[16] Minhâc-ı Sirâc el-Cûzcânî, *Tabakât-ı Nâsîrî*, çev. Mustafa Uyar, Ötüken Yayınları, İstanbul 2016, s.51-52.

[17] Cûzcânî, *Tabakât-ı Nâsîrî*, s.52.

Cengiz, Harzemşah'ın kendisinin ilerlemesinden rahatsızlık duyduğunu hissetmesine rağmen gelen elçilerle beraber bir elçilik heyeti ve ticaret kervanı hazırlayıp göndermiştir. Cengiz'in gönderdiği içinde Müslümanlarında bulunduğu elçilik heyeti ve kervan Harzemşah'ın Otrar valisi İnalçık-Gayır Han tarafından katledilmiştir. Cengiz olay sonrası Harzemşah'a elçi gönderip olayın sorumlusunun teslim edilmesini istemiştir. Harzemşah yanındakilere bu konuyu danışmış ancak çevresindeki bu kişiler Sultana eğer kendi valisini teslim ederse Moğollara karşı âciz görüneceğini söyleyerek suçlu olan valinin teslimini onaylatmamışlardır. Sultan Muhammed bundan sonra hem Cengiz'in valiyi teslim etmesi isteğini reddetmiş hem de Cengiz'in gönderdiği elçiyi öldürtmüştür. Sultana aldırılan bu kararlar Moğolların yönünü Çin'den Türkistan'a çevirmiştir. Selçuklu ve Türk İslam kültüründen gelmiş olan Harzemşah'ın Müslüman ve masum insanları katleden bir valiyi teslim etmeyi niçin reddettiği ancak o dönemin siyasetinin ve çevresindekilerin tesiriyle açıklanabilir. Bunu yapmak içinde Muhammed Harzemşah'ın niçin Bağdat üzerine sefere çıkmadan önce Otrar valisi de dahil birçok bölgedeki devlet adamlarını görevden alıp yerine yeni atamalar yaptığını, Harzemşah'ın Cengiz'in Müslüman devlet adamı Yalvaç ile yapmış olduğu ticaret anlaşmasının aksine Otrar valisinin niçin kervanı yağmalayıp, tüccarları öldürdüğü, sefer öncesi ülkeyi oğulları arasında paylaşırıp yanına istediği vezirleri atadığının sebepleri, Moğolların İslam dünyasına Harzemşahlarla bir savaşa dahil edilmesi sonucu girdikleri bilinmesi gerekir.

Muhammed Harzemşah'ın Bağdat Üzerine Çekilmesi

Nesevî, Sultan Muhammed Harzemşah'ın Selçukluların Bağdat üzerinde hakim olduğu gücü çekemediğini, bu yüzden Bağdat'ı sürekli takip ettiğini ve güvendiği özel adamlarından olan Harezmlî Kadı Mecirüddin'in birkaç kez Bağdat'a gönderilmiş olduğunu söyleyerek ondan işittiklerini kitabına alır. Kadı Mecirüddin'in Selçuklu divanında görüştüğü kişinin kendisine, Haricilerin Bağdat'ı ele geçirip, Halife Kaim Biemrillah'ın kaçması sonrası Melikşah'ın oğlu Tuğrul Beyin ona yardım ettiği ve Selçukluların bu şartlar altında Bağdat'ta bir hâkimiyet kurduğunu aktarması Selçukluların halifeliği ya da Bağdat topraklarını ele geçirmeyi amaç edinerek, iktidar elde etmek istemediğini mecburiyetten bu topraklarda güç haline geldiğinden bahsedip, Muhammed Harzemşah'ın ise bunu kasıtlı olarak ve iktidar için yaptığını anlatır.¹⁸

[18] Muhammed b. Ahmed Nesevî, *Celeleddin Harzemşah Biyografisi*, Çev. Necip Asım, Hikmetevi yayınları, İstanbul, 2021, s.33-34.

Şihabeddin Sühreverdi bu dönemde Muhammed Harzemşah'a gelip Bağdat seferinden vazgeçirmeye çalışmış ve bir hilafet kavgasını engellemek istemiştir. Sultan da onu çok sevmesine rağmen sözlerine itimat etmemiştir. Çünkü Sultan kendisine gelen haberlere ve yakın çevresindeki kişilerin verdiği bilgilere göre hareket etmiş, Sultana eskilerden bir grup, Selçukluların Mekke'ye giden hacıları horladığı, Halifeliğin İsmaili reisi Celaleddin Hasan'ın tebaasına bile daha çok itibar gösterdiği haberlerini vererek dini duygularını kışkırtmıştır.¹⁹ Şihabeddin Sühreverdi, saraydan ayrıldıktan sonra Sultanın Irak-ı Acem kaymakamı olan Aqlamış Aga Begi'ye İsmaililerin suikastıyla şehit edildiği haberinin de gelmesi Sultanın sefer kararı almasını netleştirmiştir.²⁰ Yani Sultan dini ve siyasi duyguları kullanılarak sefere çıkarılmış, ancak sefere çıksa da ağır kış şartları sebebiyle geri dönmüştür.²¹ Cüveynî, Muhammed Harzemşah'ın birtakım bahaneler üreterek Abbasileri suçladığını ve kendi seçtiği seyyid Alaü'l Mülk'ü halife yapmak istediğini söyler.²² Sultanul Ulema Bahaeddin Veled ise Abbasiler ve Harzemşahların bu dönem benzer politikalar izlediğini, İslamiyet'i esas almak yerine kendi menfaatlerini düşünerek hareket ettiklerini ifade ederek iki devleti de eleştirir.²³

Burada dikkatle bakılması gereken bir durum vardır. Sultan sefer öncesi bazı ani ve hızlı kararlar almış, halkın sevdiği ve güçlü olan emirleri ve kadıları sürgün etmiş bunların yerine bu yakın çevresinden isimler getirmiştir. Bu isimlerden en önemlisi Otrar hâkimi Taceddin Bilge Han'ın Nesa'ya sürgün edilmesidir. Taceddin Bilge Han bu sürgün kararına bile aldırış etmemiş, bunu bir devlet vazifesi olarak bilip gittiği bölgede işini yapmaya devam etmiştir. Nesevî'nin anlattığına göre Sultan Irak seferindeyken onun sürgün bölgesinde bile durmasından rahatsız olmuş ve bir adam göndererek öldürtmüştür. Aniden bir suikastla öldürülen ve cenaze merasimi bile yaptırılmamış bu devlet adamına halk çok üzülmüştür.²⁴ Nesevî, Sultan'ın devlet adamı değişikliklerini ve özellikle Nesa'ya sürgün etme politikasının amacını güçlü ve âlim kişilerin sürgünde isyan ettikleri zaman bunun bahane olarak kullanılıp tamamen devletten uzaklaştırma olduğunu yazar. Bu gönderilenler arasında, Buhara müftüsü hatibi Sadr Cihan lakaplı Burhaneddin, Semerkant Şeyhülilamları olan Celaleddin oğlu Şemseddin ve kardeşi

[19] Nesevî, *Celaleddin Harzemşah Biyografisi*, s.35.

[20] Mirhand, Halife Nasır'ın emriyle fedailerin Sultanın yetiştirip eğittiği Aqlamış Bey'i öldürdüğünü kaydeder. Mirhand, *Hârezmşâhlar-Ravzatu's- Safa*, s.120; Nesevî, *Celaleddin Harzemşah Biyografisi*, s.36.

[21] Nesevî, *Celaleddin Harzemşah Biyografisi*, s.42.

[22] Cüveynî, *Tarih-i Cihan Güşa*, s.314-315.

[23] Ahmed Eflaki, *Menâkibü'l-Arifin*, Çev., Tahsin Yazıcı, Hürriyet Yayınları, İstanbul 1973, c.I, s.111-113, 116-118.

[24] Nesevî, *Celaleddin Harzemşah Biyografisi*, s.43-44.

Evhadüddin vardır.²⁵ Ayrıca dönemin önemli sufilerinden Mecdüddin Bağdadi kendisine atılan bir iftira sonucu şehit edilmiş, Bahaeddin Veled de Muhammed Harzemşah'a yakın olan bir grubun sultanlığına tehdit oluşturduğu şikâyetleriyle göç etmeye zorlanmıştır.²⁶ Bahaeddin Veled, bu coğrafyayı terk etmeden önce bir mülhidle tartıştığını da kendi eseri *Maarif*'te anlatır.²⁷

Muhammed Harzemşah'ın sefer öncesi önemli değişikliklerinden biri de ülkeyi oğulları arasında paylaşırıp, yanlarına kendi istediği kişileri vezir olarak atmasıdır. Celaleddin'e Şemsülmelik Şehap Alp'i, Gıyaseddin Pir Şah'a Taceddin b. Kerimüleşref en-Nişaburî, Rükneddin Gırşancı'ye de İmadül Mülk Muhammed b. Eş-Şedid'i vezir tayin etmiştir. Bu vezirlerin çalışmalarından anlaşılan ilk rahatsız olan Rükneddin olmuştur. Rükneddin, vezirinin babası üzerindeki hâkimiyetinden ve başına buyruk tavırlarından huzursuz olsa da babasının kendisinden çok ona itimat ettiğini düşünerek susmuş ve babasına durumu belli edememiştir.²⁸

Harzemşahlar'ın siyasetine çıkarıcı şahısların İsmaililerin adını kullanarak nasıl bir etki ettiğine ilginç bir örnek olarak Nesevî'nin anlattığı Zevzen hakimi Nusretüddin'in elçi olarak Sultana gönderdiği hizmetlisi Müeyyedül Mülk'ü gösterebiliriz. Müeyyedül Mülk, Sultana elçi olarak gittiğinde efendisinin Bâtınilerle iş yaptığını ve Sultanın aleyhinde olduğunu, efendisi Nusretüddin'in yanına geldiğinde ise Sultanın kendisi hakkında İsmaililerle ilişkisi olduğundan şüphelendiğini söylemiştir. Nusretüddin hizmetlisinin söylediklerinden korkup telaşlanarak İsmaililerin yakınında bir kaleye sığınmıştır. Müeyyedül Mülk de Sultana bunu haber etmiştir. Kendi emirinin İsmaililerin kalesine sığındığını duyan Muhammed Harzemşah da Zevzen emaretini MüeyyedüMülk-Kıvamülmülk'e vermiştir.²⁹

Muhammed Harzemşah, Irak'tan Nişabur'a geldiğinde annesi Terken Hatun'un yakın isimlerinden olan veziri Nizamülmülk Nusayriddin'i de görevden almıştır. Nusayriddin, Terken Hatun'un yanına gittiğinde Sultanın Harezm amili Tayfur ile yaşadığı münakaşa sonrası onun parasına el koymuş, Kerimüddin Tayfur olayı Sultana anlatınca Nusayruddin'in başının kesip getirilmesini emretmiştir. Terken Hatun ise bu sırada Sultanın veliahtı Kutbuddin Azlag Şah'a Nusayruddin'i vezir tayin etmiştir. Sultan buna rağmen onu görevden azledip yerine altı kişi

[25] Nesevî, *Celaleddin Harzemşah Biyografisi*, s,45-46.

[26] Ahmed Eflaki, *Menâkibü'l-Arifin*, ,c.I, s.111-113; Kazvini, *Târih-i Güzide*, 2018, s.394.

[27] Sultanu'l Ulema Bahaeddin Veled, *Maarif*, Çev., Şadi Aydın-Elvir Musiç, Rûmî Yayınları, İstanbul 2018, s.284.

[28] Nesevî, *Celaleddin Harzemşah Biyografisi*, s,46-47.

[29] Nesevî, *Celaleddin Harzemşah Biyografisi*, s,47-48.

atamıştır. Halk yeni atanan bu altı kişinin çalışmalarından da rahatsız olmuştur. Nesevî de bütün hatalarına rağmen bir kişiyi memnun etmenin altı kişiyi memnun etmekten daha kolay olduğunu not etmiştir.³⁰ Yani Sultanın görevden alıp yeni atadığı devlet adamlarının hiçbiri halkı memnun edecek bir siyaset takip etmemiş, hepsi halka karşı, çıkarıcı bir siyaset takip etmiştir.

Otrar Hadisesi

Sultan Irak'tan döndükten sonra Cengiz'in elçileri ticaret ve sulh amacıyla gelmiş ve ona bir mektup iletmışlerdir. Sultan mektupta kendine kullanılan oğul ifadesine sinirlenmiş elçiler arasında bulunan Mahmud Yalvaç'tan kendisine bilgi vermesini istemiştir. Mahmud Yalvaç zeki bir siyaset adamı olarak Sultanı sinirlendirmeden bir ticaret anlaşması yapmaya ikna etmiştir. Moğollarla bir ticaret anlaşması yapılmış olmasına rağmen, Sultanın Bağdat seferi öncesi Taceddin Bilge Han yerine Otrar hâkimiyetine getirdiği dayısının oğlu İnalıc tacirlerin malına el koymak için Sultana onların casus olduğuna dair gerçek dışı bir mektup yazmış, Sultan onların hapsedilmesini emretmesine rağmen vali katletmiştir.³¹ Bu konuda farklı tarihçiler farklı yorumlar da yapıyor, ancak hepsinin ortak noktası Cengiz'in olayın sorumlusunu teslim etmesi için Muhammed Harzemşah'a gönderdiği elçiyi de Sultan etrafındakilere danıştıktan sonra öldürmesidir.³²

Nesevî, Muhammed Harzemşah'ın bir zihin perişanlığı ve korku halinde yakınındaki kişilere danışarak ve eğer mülayim davranırsa Cengiz'in cesaretinin artabileceği söylendiği için bu kararı aldığını anlatır.³³ Muhammed Harzemşah'ın kararlarını hep ciddi bir olayla karşıladıktan sonra aldığı ve bu şekilde Harzemşah siyasetinin yönlendirildiği bu birkaç örnekte görülebilir. Muhammed Harzemşah, bir aceleyle Abbasilerin İsmaililerle ilişki içerisinde olması, Selçukluların hacıları horladığı, İsmaililerin hacı kafilesine daha çok değer verildiği, Irak-ı Acem valisi Aqlamış Bey'in batıniler tarafından öldürüldüğü haberiyle Bağdat Seferine çıkarılırken, Bağdat Seferi sonrasında Moğollarla tam anlaşma sağlandığında Otar Valisinin ticaret kervanı içinde casus bulunduğu gerekçesiyle kervanı katletmesi, özür dilerse aciz duruma düşeceği korkusuyla Cengiz'in gönderdiği elçileri yeniden öldürtmesiyle Harzemşahlara Moğollarla ısrarla bir savaşa sürüklenmiştir.

[30] Nesevî, *Celaleddin Harzemşah Biyografisi*, s,49-52.

[31] Nesevî, *Celaleddin Harzemşah Biyografisi*, s,52-54.

[32] Reşidüddin Fazlullah Hemedani, *Câmiu't-Tevârih'te Harezmi Sultanları*, Çev. Farbod Mazlumi, Selenge Yayınları, İstanbul 2022, s.37; Cüveyni, s.117-118; Cüzcânî, s.53; İbnü'l Esir, s.214-216.

[33] Nesevî, *Celaleddin Harzemşah Biyografisi*, s,54-55.

Muhammed Harzemşah'ın bu kararları almasında yakın çevresindeki kişilerin yönlendirmesi etkili olmuş ve sonuçta Harzemşahlar Moğollarla bir savaşa dahil edilmiştir. Muhammed Harzemşah'dan bahseden o dönemin kaynakları ve bugünün yazarları Sultanı kötü bir siyaset adamı, hırslı, cihan hâkimiyeti konusunda saplantılı ve çevresindeki devletlerin hepsiyle bu siyasetinden dolayı anlaşamadığını söyleyerek bir suçlama tarihçiliği yaparlar. Muhammed Harzemşah'ın sayılan nedenlerden dolayı yanlışlıklar yaptığı ve tabii ki kusursuz ve olanlardan sorumlu tutulamayacağı söylenemez ancak tek suçlusuymuş gibi bir tarih değerlendirmesi yapmak da doğru olmaz.

Cengiz'in Muhammed Harzemşah'ın Çin Üzerine Gitme Arzusundan Haberdar Olması

Muhammed Harzemşah, Gaznelilerden ve Selçuklulardan farklı olarak Çin üzerine gitmek ve buraları fethetmek istemiş, hatta bunun için Moğolların Altun Han'ı yenip Çin'de egemenlik kurmasının ardından Bahaeddin Ecel isminde birini buraya elçi olarak göndermiştir. Sultanın yakın çevresinden-kâtiplerinden olan İmadül Mülk Taceddin Cami onu bu düşünceden vazgeçirmeye çalışsa da engel olamamıştır.³⁴ Muhammed Harzemşah, Gazneli ve Selçuklulardan farklı olarak Batı'ya değil de Doğu'ya yönünü çevirmesi ve Cengiz'in ilk yıllarında onun egemen olduğu coğrafyaları fethetme isteği izah edilemez. Bu dönemde Cengiz'in Muhammed Harzemşah'ın niyetleri hakkında bilgi sahibi olduğu ve onun kendi üzerine gelmemesine dair uyarılarda bulunduğu, niyetinin ticaret ve sulh ilişkisi olduğunu kaynaklarda net bir şekilde görebiliriz.³⁵ Cuci'nin Güçlük-Keşlu'yu takip ederken Sultanın arazisine istemeden girdiğini, ortak düşmanlarını etkisiz hale getirdiğini, babası Cengiz'in de Sultanla iyi geçinme siyaseti içinde olduğunu bildirmesine rağmen Muhammed Harzemşah sert bir karşılıkla Keşlu, Kir Han ve Cuci'nin hepsinin puta tapar Moğollar olduğunu ve savaşımaya hazır olmalarını duyurmuştur.³⁶Cuci savaş yapmak istemese de Sultan ısrarla onu takip ederek savaşmış başarılı olamayıp geri çekilmiştir.³⁷

Muhammed Harzemşah, Bağdat seferi sonrası Maveräünnehr'e döndüğünde Cengiz'in gönderdiği elçiler hanın mektubunu sultana vermişlerdir. Bu mektupta Cengiz Sultanın iktidar gücünü ve topraklarının genişliğini bildiğini, dostluk ilişkisi kurmak istediğini söyleyip Çin'i Türk ilini zapt ettiğini, asker ve gümüşünün bol olduğunu bundan dolayı

[34] Minhâc-ı Sirâc el-Cüzcânî, *Tabakât-ı Nâsirî*, çev. Mustafa Uyar, Ötüken Yayınları, İstanbul 2016, 51-52.

[35] Cüzcânî, *Tabakât-ı Nâsirî*, s.52-53

[36] Minhâc-ı Sirâc Cüzcânî, *Tabakât-ı Nâsirî*, Çev. Erkan Göksu, TTK Yayınları, Ankara 2020, s.135; Nesevî, *Celaeddin Harzemşah Biyografisi*, s,32-33.

[37] Cüveynî, *Tarih-i Cihan Güşa*, s.110; Nesevî, *Celaeddin Harzemşah Biyografisi*, s,33.

para için uzaklara gitme ihtiyacı bulunmadığını bildirmiştir. Burada Cengiz üstü kapalı olarak sultana Çin'den uzak durmasını söyleyerek Harzemşahlar toprakları üzerine gelmeyeceğini bildirip bir anlaşma teklif etmiştir. Sultan, Cengiz'in hâkim güç konumunda olan tavrına çok kızsada Mahmud Yalvaç ile görüşmesi sonrası bir ticaret ve sulh anlaşması yapmayı kabul etmiş ancak Otrar valisinin Cengiz'in ticaret ve elçi kervanını katletmesi Moğolların da dostluk düşüncesinin değiştiği ilk olay olmuştur.

Muhammed Harzemşah'ın İslam Dünyası Üzerine Çekilişi

Otrar hadisesinden sonraki süreçte Muhammed Harzemşah'ın onayladığı kararlar Moğolların Türkistan'a ve ardından Çin'e eş değer zenginliklere sahip İran, Irak, Azerbaycan ve Anadolu'yu tanımlarına ve buraları istilaya karar vermelerine sebep olacaktır. Nesevî, Cüveynî ve Cûzcânî, Muhammed Harzemşah'ın Moğollara karşı ilk aldığı yenilgiden sonra onlardan çok korktuğunu ve bundan sonra buhranlı ve müthiş anlarda ilk kararlarını aldığını söyler. Sultan ilk olarak Semerkant etrafına sur çektirip, vergileri peşinen tahsil ettirmiştir. Asker toplatmış ama topladığı askerler Sultan kaçıp Ceyhun gerisine çekildiği için savaştan uzak durmuştur. Ayrıca askeri kıtalarını da Maveraünnehir ve Türkistan etrafına dağıtmıştır. Nesevî, Sultan'ın kaçmakla ve askerlerini dağıtmakla büyük bir hata yaptığını eğer askerlerin başında dursa ve meydan savaşı yapsaydı dünyayı Moğollardan kurtarabilecek gücü olduğunu yazdıkları arasına ilave eder.³⁸

Nesevî'nin anlattıklarından görülüyor ki Sultan bu kararları sağlıklı bir zihinle ve kendi tercihleriyle almamış, korku ve telaş içinde aceleyle almıştır. Buna da sebep olan birkaç olay vardır. İlk olarak Sultanın Çin'e gönderdiği casusları döndüklerinde Moğolların çok güçlü, kalabalık ve yenilmez olduğu istihbaratını getirmiştir. Ayrıca Sultan'a hıncı olan bir adam Cengiz Otrar'a geldiğinde babası ve amcasının öldürüldüğü için Harzemşah'tan öç almak istediğini anlatıp, bunun için Sultanın emirlerinden şüpheye düşmesini sağlayacak tedbirler almasını tavsiye etmiş, Sultan ve annesi arasında olan gerginlikten de bahsetmiştir. Cengiz bu tavsiyeler üzerine askerlerinden birini firari olarak yakalattırıp sahte mektupları Sultana ulaştırmıştır. Sultan mektupta yazanların doğruluğundan şüphe etmeyerek telaşa kapılmış ve güvendiği adamları böylelikle etrafından hem uzaklaştırmış hem de ordusunu dağıtmıştır.³⁹ Dayısına ait yedi bin atlı ve Künduz emiri Alaeddin de Cengiz tarafına geçmiş bu olaylar da Sultanın telaşını artırmıştır. Sultan

[38] Nesevî, *Celeddin Harzemşah Biyografisi*, s. s.55-56; Cüveynî, *Tarih-i Cihan Güşa*, s.321-322.

[39] Nesevî, *Celeddin Harzemşah Biyografisi*, s.56-57.

ihanete uğradığını ve emirlerinin kendisinden ayrılmak istediğini düşünürken, Ceyhun'u geçmiş, bu sırada oğlu Irak emiri Rükneddin'in veziri İmadülmülk Mehmed b. Savi Sultanın yanına gelerek, sultanı Horasan'dan uzaklaştırmak için Irak'a çekilmeye kandırmıştır.⁴⁰ Böylece Muhammed Harzemşah önce Çin üzerine gitme siyaseti takip ederken, Moğollarla düşman edilmiş, sonra da Moğolların güçlü bir düşman olup, yenilemeyeceği bilgilerini casuslarından alıp onlarla savaşmak yerine İslam dünyası üzerine doğru geri çekilişe geçmiştir. Bu geri çekiliş Harzemşahların arkasından Moğolların da İslam dünyasına girişlerine sebebiyet vermiştir.

Muhammed Harzemşah, Bağdat'ta da uzun süre kalmayıp, Abeskün adasına geçmiştir. Adada hasta durumda olan Sultanın etrafında Mazenderanlılar bulunmuş, yiyecek, içecek ve ihtiyaçlarını onlar gidermiştir. Sultan kendine hizmet eden bu kişilere rütbeler ve memuriyetler dağıtmış, Celaleddin Harzemşah sultanlığında babasının dağıttığı mevkiileri onaylamak zorunda kalmıştır.⁴¹

Celaleddin Harzemşah Dönemi Bâtınilerle İlişkiler

Celaleddin Harzemşah, Moğol istilası başladığında babasını orduyu dağıtmaması konusunda uyarılmış, kendisi Harezm'i terk etse bile ordusunu Harezm'de bırakmasını istemiştir. Savaş sonunda Moğollara karşı yenilse de halkını yalnız bırakmamış, onlardan toplanan vergilerin karşılığının kaçmak olmadığını söylemiştir. Ancak Muhammed Harzemşah oğlunun tavsiyesine dikkat etmeyince, Celaleddin Harzemşah'ta bölgeden ayrılıp Hind'e gitmiştir.⁴² Hint'te çok kalmayıp İran'a dönmüştür. Celaleddin Harzemşah'ın İran coğrafyasına gelişinin ardından devrinin olaylarında aynı babasının dönemindeki gibi devlet adamlarının etkisi yoğun olarak hissedilmiştir. Özellikle veziri Şerefü'l-Mülk Abbasiler, Eyyubiler, Türkiye Selçukluları ile savaşlarda önemli bir role sahip olmuştur.

Şerefü'l- Mülk Fahreddin Ali b. Ebulkasım el Cudî

Başlangıçta Cend'de beylikçi vekilliği yapan Şerefü'l- Mülk, Cend Nazırı Kesedar unvanlı Şehrızorlu Necibüddin'in yerine geçmek için Sultana nazırının 200 bin dinarı havi bir şarap şişesi aldığını söylemiştir. Sultan Necibüddin'i sevdiği için verdiği parayı oğluna hediye ettiğini söyleyerek Cend nazırlığında bırakmıştır. Nesevî bu olayları Şerefü'l- Mülk'ten duyduğunu anlatır. Şerefü'l- Mülk'ün Cend nazırlığına gelinceye kadar bu göreve gelmekten vazgeçmediğini, ancak 4 yıllık Cend nazırlığı

[40] Nesevî, *Celaleddin Harzemşah Biyografisi*, s.63-64.

[41] Nesevî, *Celaleddin Harzemşah Biyografisi*, s.64-65.

[42] Cüveynî, *Tarih-i Cihan Güşa*, s.323, 339.

sirasında halka zalimane vergiler koyup, eziyet ettiğini de ekler. Halk onun bu yaptıklarını Sultana bildirdiğinde yakalanması emredilmişse de, Fahreddin Buhara'ya kaçmayı başarmıştır.⁴³

Nesevî, Şerefü'l- Mülk'ün devlet hizmetine girişini ayrıntılı olarak anlatır. Anlattığına göre Cend nazırlığından cezalandırılacağı sırada kaçtığı Buhara'da Celaleddin Harzemşah Gazne civarına gidinceye kadar kalmıştır. Şerefü'l- Mülk tam da böyle kargaşa ortamında saraya gidip mabeyinciler arasına girmiş, Sint nehri kenarında yapılan savaşa kadar bu görevde bulunmuştur. Savaş sırasında büyük rütbeli emirler düşman tarafından öldürülmüş, başa geçirilecek kimse kalmadığında, Nesevî'nin tam ifadesiyle "İşte böyle adam yokluğunda Fahreddin başa geçti." demiştir. Nesevî ayrıca Fahreddin hakkında asaleti olmayan, iş bilmesi ve hoş geçinmesi yüzünden mevkiinin yükseldiğini, rütbesi itibaren ona hoca diye hitap edilmesi gerekirken kendisine Şerefü'l- Mülk dediğinden bahseder.⁴⁴

Celaleddin Harzemşah, Hint'ten İran coğrafyasına döndüğünde Kirman'a gelmiş, onu kardeşi Gıyaseddin Pirşah'ın Kirman yöneticiliğiyle görevlendirdiği Barak Hacıp⁴⁵ karşılamıştır. Sultan onunla kaldığı süre boyunca Barak Hacıp'ten şüphelenmiş hakkında ne yapacağını devlet adamlarına sormuştur. Horasan ve Kuhistan bölgesine görevlendirilip buradaki İsmailileri etkisiz hale getirmiş olan Orhan, Sultana Barak Hacıp'in tutuklanıp Kirman'ın zapt edilmesini teklif etmiştir. Sultanın vezirliğine kadar yükselmiş olan Şerefü'l- Mülk ise Orhan'ın teklifine karşı çıkmış, Barak'ın kendilerine ilk itaat edenlerden olup, onun ihanetine dair hiçbir şey duyulmadığı için böyle bir insanın cezalandırılmasının doğru olmayacağını söylemiştir.⁴⁶

Nesevî, Orhan ile vezir Şerefü'l- Mülk'ün arasında bir düşmanlık olduğu ve bunun Orhan'ın ölümüne kadar devam ettiğini söyler. Ancak düşmanlığın sebebinin ne olduğundan açıkça bahsetmez. Fakat Orhan ve Şerefü'l- Mülk'ün yaşantısına bakıldığında farklı zihniyet dünyalarına ait oldukları görülür. Orhan, Horasan ve Kuhistan bölgesindeki batınilerle mücadele edip onları etkisiz hale getirmiş ve yine batınilerin gönderdiği üç fedai tarafından şehit edilmiştir. Orhan'ı şehit eden üç batını şehre girip Şerefü'l- Mülk'ün yanına gitmiş, veziri bulamayınca

[43] Nesevî, *Celaleddin Harzemşah Biyografisi*, s,105-106.

[44] Nesevî, *Celaleddin Harzemşah Biyografisi*, s,106.

[45] Şehit edilen Orhan'ın tutuklanmasını istediği, Celaleddin'in veziri Şerefü'l- Mülk'ün desteklediği Barak Hacıp aslen Karahıtaylı olup, elçi olarak geldiği Harzemşahlı Devletinde Gıyaseddin Pirşah aracılığıyla Kirman yöneticisi olarak devam etmiştir. Celaleddin Harzemşah'ın Gürcülerle savaştığı sırada Moğollara haber gönderip, onları bölgeye çağırarak Harzemşahlardan bağımsız hareket edip, Moğollarla işbirliği yapmıştır. Abdülkerim Özaydın, "Barak Hâcib", *DİA*, C.V İstanbul 1992, s.62-63.

[46] Nesevî, *Celaleddin Harzemşah Biyografisi*, s,s.101.

şehirde liderleri Alaüddin'in adını bağırarak dolaşmış, halk tarafından taşlanarak öldürülmüşlerdir. Bu üç batınının Orhan'ı şehit ettikten sonra niçin Şerefü'l- Mülk'ün yanına gittiğini Nesevî söylemez ama Orhan ve Şerefü'l- Mülk konusundan bahsederken, "Şerefü'l- Mülk'ü Orhan'dan kurtarmasalar, mevkiini bırakması mukarrerdir." demiştir.⁴⁷

Orhan'ın devleti için çabalayan biri olduğunu ve onun zihniyet dünyasını yansıtan en iyi örneklerden biri Şerefü'l- Mülk'ten nefret etmesine rağmen onun Gürcüler eline esir düştüğü zaman devlet adamlarının aksi düşüncelerine rağmen vezirin kurtarılması gerektiğini söyleyen şu sözlerinde görebiliriz; "Eğer, Gürcüler bizimki gibi bir ordunun yakınında Sultanın vezirini esir etmişlerse, hükümetin namusuna unutulmaz bir surette leke sürülmüş demek olur ve kazanılan bütün şeref ayakaltında kalır."⁴⁸

Orhan şehit edildiğinde Alamut'tan Sultana gönderilen Bedreddin adlı batını elçisi ne yapacağını bilemeyerek Şerefü'l- Mülk'ün evine gitmiştir. Şerefü'l- Mülk Orhan'ın başına gelenlerin kendisinin başına da gelmesinden endişelenmiş, elçinin verdiği mektupları okuduğunda rahatlamıştır. Çünkü elçinin gönderilme amacı İsmaililerin Moğol istilası zamanında müdafaasız bulup aldıkları Damgan'ı vermemektir. Damgan'ın İsmaililerde kalmasına karşılık olarak da yıllık 30 bin dinar vergi vermeleri kararlaştırılmıştır. İsmaililerle yapılan anlaşma sonrası vezir Şerefü'l- Mülk resmi ve özel her durumda Alamut elçisi Bedreddin ile seyahat etmiştir. Batıniler seyahat sırasında işret meclisi kurup vezirin kafasının dağınık olduğu bir sırada onu korkutarak yönlendirmek istemiştir. Alamut elçisi Bedreddin, Şerefü'l- Mülk'e "Şurada bulunan orduda İsmaililer var, bunlar içinize öyle yerleşmişler ki kendi hassa hademenizden fark olunmazdı. Ahırlarınızda hatta Sultanın emir birliklerinde kullanılanlar bile var." diyerek beş İsmailiyi yanlarına çağırmıştır. İçlerinden saygısız bir Hintli Şerefü'l- Mülk'e "Filan gün filan yerde seni öldürebilirdim. Öldürmediğime sebep emir almadığımdır." diyerek veziri telaşlandırmıştır. Şerefü'l- Mülk işret meclisi sırasında gerçekleşen bu olaylar üzerine, korkup onlara itaat etmeye hazır olduğunu şu ifadelerle dile getirmiştir, "Bunlar neden oluyor; Alaüddin ne istiyor, kanımı dökmek için kendisine ne yaptım. Sultanın kulu olduğum kadar onun kuluyum. İşte elinizdeyim, ne istersen yap işte hazırım, hülasa iş haysiyet derecesini pek aştı."⁴⁹

Sultan Celaleddin Harzemşah, veziri ve batıniler arasında geçen bu hadiseyi öğrenince, nedimlerinden birini Şerefü'l- Mülk'e gönderip beş İsmailiyi kendi çadırının önünde yakılmasını emretmiştir. Şerefü'l- Mülk

[47] Nesevî, *Celaleddin Harzemşah Biyografisi*, s,s.116-117, 130.

[48] Nesevî, *Celaleddin Harzemşah Biyografisi*, s, s.123.

[49] Nesevî, *Celaleddin Harzemşah Biyografisi*, s, s.129-131.

onların affedilmesini Sultandan istemesine rağmen kabul edilmemiş, beş fedai büyük bir ateşin içine atılarak öldürülmüştür. Dikkatsiz davranıp bunları göreve alan Muhzirbaşı Kemaleddin de idam edilmiştir. Şerefü'l-Mülk, Azerbaycan'da görevinde bırakılmış, Sultan da Irak'a geçmiştir. Şehit edilen Orhan'ın yerine ise tek marifeti güzel yazı yazmak olup, Şerefü'l-Mülk'e intisap etmiş Safiyüddin Muhammed Tuğrai getirilmiştir. Bu şahıs halk üzerinde hâkimiyetini ağır surette hissettirip, fena ve keyfi uygulamalarla halkı bezdirmiştir.⁵⁰

Nesevî, Azerbaycan'da Şerefü'l-Mülk'ün yanında kaldığı dönemde Alamut'tan Selahaddin adlı bir elçinin gelip, "Sen beş İsmailiyi yakıtın. Başını kurtarmak için on bin dinar vermelisin." diyerek Şerefü'l-Mülk'ü tehdit ettiğini, Şerefü'l-Mülk'ün bundan çok ürktüğünü, ne yapacağını şaşırıp, elçiye haddinden fazla ikram ettiğini, sonunda da İsmaililerin Damgan için her yıl vermeleri gereken 30.000 dinardan on bin dinar eksilttiğine dair kendisine kararname yazdırıp imzalandığını anlatır.⁵¹

Alamut'tan Celaledin Harzemşah'a Dostluk İçin Gönderilen 9 Fedai

Alamut hükümdarı Alaüddin, Sultan Celaledin'e dostluk kurmak amacıyla düşmanlarını hançerlemek için 9 fedai göndermiştir. Sultan bunu devlet adamlarıyla meşveret ettiğinde çoğunluğu düşmanlara karşı fedaileri kullanmayı kabul etmiştir. Ancak sadece Irak naibi Şerefüddin buna karşı çıkararak, "Alaüddin böyle hareketle ancak Sultanın vicdanını yakalamak ve en gizli esrarını öğrenmektir. Bütün bu tekliflerden tek maksadı Sultanın düşmanlarının kim olduğunu anlamaktır." diyerek batınilere güvenilemeyeceğini söylemiş, Sultan da onun sözlerinden sonra Alaüddin'in elçisine, "Siz ve herkes düşmanımın kimler olduğunu bilmez değilsiniz. Eğer dediğinizi yaparsanız hareketinize kimse mani olmaz, bunların kim olduğunu göstermeye hacet yok. Bize gelince size böyle bir teklif yüklemeyiz. Keskin kılıçlarımız, bahadır askerlerimiz bizi hançerlere müracaata ve İsmaililerin eline müracaata ihtiyaç bırakmaz." diyerek 9 fedainin kullanılmasını reddetmiştir.⁵²

Nesevî'nin anlatımına bakıldığında Sultan Celaledin dönemi devlet adamlarının çoğunluğunun artık Batınilerle iş birliği yapacak ve onları kullanmak isteyecek bir zihin yapısına sahip oldukları anlaşılır. Bu zihin yapısı sadece Harzemşah devlet adamlarına özel bir durum olmamış, Abbasi Halifeliği de aynı Harzemşahlar kadar yozlaşmış, Abbasi Halifesi Nasır da düşmanlarına ve anlaşılamadığı kişilere karşı batını fedaileri kullanmıştır.⁵³

[50] Nesevî, *Celaledin Harzemşah Biyografisi*, s.s.141-142.

[51] Nesevî, *Celaledin Harzemşah Biyografisi*, s.131.

[52] Nesevî, *Celaledin Harzemşah Biyografisi*, s.140-141.

[53] Cüveynî, *Tarih-i Cihan Gûşa*, s.334.

Celaleddin Harzemşah'ın Bâtınilere Sığınan Kardeşi Gıyaseddin Pir Şah'ın Kendisine Teslimi Konusunda Bâtınilerle Görüşmesi

Gıyaseddin Pirşah, Celaleddin Harzemşah Hindistan'dan İran'a dönüp, Irak-ı Acem coğrafyasını hâkimiyetine kattığında kardeşine mecburen tabiiyetini bildirmiştir. Gıyaseddin'in askerlerinin bir kısmı maddi yetersizlikten dolayı Celaleddin Harzemşah'ın İsfahan'da Moğollar ile savaşa hazırlık yaptığı sırada onun tarafına geçmiştir. Sultan Celaleddin'in değer verdiği adamlarından Nusredüddin Muhammed b. Hasan b. Harmil iştret meclisinde Gıyaseddin Pirşah'ın yanınızda bulunan gulamlarımı bana gönderecek misiniz? sorusuna alaylı bir şekilde, "Gulamlar kendilerini besleyenlere hizmet ederler; açlığa imtihanları yoktur." cevabına sinirlenerek, 'kuşağında bulunan hançerle' içeri girmenin yolunu bulup, Nusredüddin'i yaralamıştır. Yaralandıktan birkaç gün sonra Nusredüddin ölünce, Gıyaseddin Pirşah korkusundan Sultan Celaleddin'in İsfahan'da Moğollarla savaşmasını da fırsat bilerek Huzistan'a kaçımıştır. Veziri Kerim eş-Şark'ı Bağdat halifesine göndermiştir. Elçinin görevi halifelikle Gıyaseddin arasında daima güzel bir ilişki olduğunu hatırlatarak, halifeliğin yardım etmesini sağlamaktır. Elçi, görevini başarılı bir şekilde ifa etmiş, 30.000 dinarı ilk yardım olarak Gıyaseddin'e ulaştırmıştır. Ancak, Abbasi Halifesinin veziri Huzistan'a onları katmayınca buradan ayrılmak zorunda kalmışlardır.⁵⁴

Gıyaseddin Pirşah, Halifelikten maddi yardım gelse bile Halifeliğin onları kendi topraklarından uzak tutması, Moğolların gelişi ve Sultanın dönüşünü haber alınca Alamut'a gitmiş, ama burada kalmamıştır. Çünkü Celaleddin Harzemşah, Alamut liderine mektup yazıp kardeşinin teslimini istemiş, İsmaili lideri de kendilerine sığınan kişiyi teslim etmeyeceklerini, Sultanın ülkesine saldırmasını engelleyeceklerini, kendisine sığınan kardeşine şefaatchi olduklarını söyleyip affedilmesini istemiştir. Eğer affedilirse de serbest bırakmayacaklarını temin etmiştir. Sultan da onların taleplerini olumlu karşılamış, sözlerini tutacaklarına dair yemin ettirmiştir.⁵⁵ Gıyaseddin Pirşah anlaşmaya rağmen rahatsız olduğu için Alamut'un verdiği üç, dört yüz bin hayvanı alıp ayrılmıştır. Annesiyle birlikte Kirman'a Barak Hacıp'in yanına gitmiştir. Barak Hacıp, zorla Gıyaseddin'in annesiyle evlenmiş, bir müddet sonra da anne oğlu kendisini zehirlemek istemekle itham etmiştir. Barak Hacıp, Hatun, vezir Kerim Eşşark ve elçi Cihan Pehlivan'ı idam ettirip, Gıyaseddin'i bir kaleye kapatmıştır. Gıyaseddin'in durumu hakkında kaynaklarda farklı rivayetler olsa da bir süre sonra öldürülmüştür.⁵⁶

[54] İbnü'l Esir, *İslâm Tarihi- El-Kâmil Fi't-Târîh*, c.X, s.327; Nesevî, *Celaleddin Harzemşah Biyografisi*, s.137-138.

[55] İbnü'l Esir, *İslâm Tarihi- El-Kâmil Fi't-Târîh*, c.X, s.327-328.

[56] Nesevî, *Celaleddin Harzemşah Biyografisi*, s.139-140.

Sultan Celaleddin Harzemşah, kardeşinin kendisine serbest bırakılmayacağına dair söz vermiş olan İsmaililerin bunun tam hilafına ona hayvan ve silah tedarik etmesine çok sinirlenmiş, Nesevî'yi İsmaili lideri Alaüddin'e sitem ve teşvik için göndermiştir.⁵⁷ Nesevî, İsmaililerin Gıyaseddin Pirşah'a yardım etmesine başka bir sebep olarak Celaleddin Harzemşah'ın Bağdat yolundan Suriye'ye ya da Rum'dan İsmaililer tarafına giden kervanlar hakkında dikkatli olunması, kervan içinde Moğollar tarafından gönderilen kimseler varsa yakalanıp gereğinin yapılması emri üzerine Şerefü'l- Mülk'ün ortada hiçbir sebep yokken 70 kişiyi öldürdüğünü söyler. Hadiseden haberdar olan İsmaililerin reisi Alaüddin, Esedüddin Mevdud adlı elçisini Sultana gönderip Şerefü'l- Mülk'ten şikayetçi olmuştur. Sultan alınan malların teslimini emredip Şerefü'l- Mülk'ü takdir etmiştir. Hatta İsmaililere malların verileceğini garanti etmek için hususi mabeyncisi Tutek b. İnanç'ı özel olarak görevlendirmiştir. Ancak malların tamamı yine de teslim edilmemiştir. Nesevî de "İşte yukarıda bahsettiğimiz Gıyasüddin'in Alamut'tan hareketi de bu vakte tesadüf eder." diyerek, İsmaililerin Şerefü'l- Mülk tarafından öldürülen 70 tüccar ve mallarının tamamının iade edilmediği için bilerek Sultana kardeşinin teslim edilmediğini ima eder.⁵⁸

Nesevî'nin Alamut'a Gönderilişi

Nesevî, Alamut liderine gönderilişinin birçok sebebi olmasına rağmen en önemlisinin Celaleddin Harzemşah'ın kardeşi Gıyaseddin Pirşah'a yardım ettiği için Sultanın kızgınlığından dolayı hesap sorup takbih, takdir, tehdit etmek için kendisinin yola çıkarıldığını söyler. İkinci mesele ise babası Muhammed Harzemşah zamanında Celaleddin Hasan'ın Harzemşahlar adına okuttuğu hutbenin yeniden Harzemşahlar adına okutulmasını istemektir. Muhammed Harzemşah devrinde Kadı Mecireddin elçi olarak gönderilip hutbenin kendi adlarına okunmasını sağlayan kişi olduğundan Nesevî Alamut'a gitmeden onunla görüşüp bu konuyla ilgili bir belge almıştır. Belgeyi gösterdiğinde kadının yalancı olduğu söylenerek hutbe meselesini reddetmişlerdir.⁵⁹

Nesevî'nin elçi olarak gönderilişinin diğer bir sebebi de İsmaili lideri Alaüddin'in hizmetçilerinden Bedreddin Ahmed'in Alaüddin tarafından Maveraünnehr'e Moğollara niçin gönderildiğini öğrenmek ve elçinin kendisine gönderilmesini emretmektir. Alamut tarafından açıklama olarak, "Sultan da bilir ki, bizim Moğollarla bitişik toprağımız var. Bu yerleri zararlardan korumak gerek. Eğer Sultanın memleketine bu teşebbüsün ziyan geldiği ispat edilmiş ise, kabahat elçiye değil bize düşer.

[57] Nesevî, *Celaleddin Harzemşah Biyografisi*, s.141

[58] Nesevî, *Celaleddin Harzemşah Biyografisi*, s.152-153.

[59] Nesevî, *Celaleddin Harzemşah Biyografisi*, s.204-205.

O vakit bize onu ispat eyler, bizi utandırır ve istediğini yapar.” diyerek Moğollarla kurdukları ilişkinin kendi topraklarını korumak üzerine olduğunu aksini ispat ederlerse sorumlunun elçileri Bedreddin’in değil İsmaililer olduğunu söyleyip, kendilerini Harzemşahlar karşısında devlet statüsüne koyup, Harzemşahların yalan söylediklerini vurgulayıp onların isteklerini dikkate almamışlardır.⁶⁰

Nesevî, başka bir görevinin İsmaililerin vergilerini tam vermelerini tembihlemek olduğunu söyler. Bu konuyu açtığında İsmaililerin, Firuzkuh valisi Eminüddin Refikulhadım’ın Kuhistan’dan Alamut’a gönderilen 15.000 dinarı gasp ettiğini anlatmışlar, Nesevî de bu olayın aralarındaki sulh ve anlaşmadan önce gerçekleştiğini ileri sürmüştür. Batıniler de Nesevî’ye karşılık: “İyi ama biz hangi devirde sizinle muhasamada idik ve ne vakit size karşı sadakatten ve birliktelikten ayrı kaldık. Sultan bizi hem talihin kendisine güldüğü ve hem de yüz çevirdiği günlerde gördü. Saadet günlerinde de, musibet zamanlarında da denedi. Sint nehrini aşıp da en musibetli bir halde bulunduğu zaman adamlarımız Sultana sadakatle hizmet etmedi mi? Şihabeddin Guri’yi ancak Sultana yaranmak ve dostluğumuzu ispat için öldürmedik mi?” dediklerinde Nesevî Şihabeddin Guri’nin batınilerin memleketinin bazı kısımlarını harap ettiğini ve birçok adamını öldürdüğünü, zaten aralarında düşmanlık bulunduğunu ifade edip konunun Celaleddin Harzemşah ile alakasının olmadığını söylemiştir. Sonra da kararlaştırılmış verginin ne olursa olsun azaltılmayacağını ifade etmiştir. Nesevî’nin tüm açıklamalarına rağmen İsmaililer verginin azaltıldığına dair Şerefü’l- Mülk’ün emriyle Nesevî’ye yazdırılan bir belgeyi gösterdiğinde ise “ Bu para sultanındır. Onun olan şey, yine onun iradesiyle size bahşolunabilir.” diye cevap verdiğinde, “ Fakat dediler, Sultanın bütün varidatı Şerefü’l- Mülk’ün imzasıyladır. Bütün masraf bilaistisna onun işaretiyledir. Onun kararlarına hiçbir mani yoktur. Hatta bunlar kendi şahsına ve menfaatine olsa bile icra olunur. İş bize gelince neden olmuyor?”⁶¹

Nesevî’nin İsmaililerle görüşmesine dair kayıtlarda birkaç önemli konu daha vardır. Ancak her şeyden önce unutulmamalıdır ki bu görüşmeler Celaleddin Hasan’ın Halife Nasır ile irtibat kurup Sünni İslam’ı kabul ettiği ve atalarının inanışlarını terk ettiği dönemlere denk gelir. Nesevî’nin görüştüğü Alaüddin ise bahsedilen Celaleddin Hasan’ın oğludur. Cüveynî’nin bahsettiğine göre onun döneminde Celaleddin Hasan’ın siyaseti terk edilmiş, kendi eski sapık inanışlarına dönmeye başlamışlardır.⁶² Bu kısımda görülüyor ki Abbasi Halifeliğine Celaleddin Hasan döneminde kendini kabul ettiren İsmaililer artık devlet gibi

[60] Nesevî, *Celaleddin Harzemşah Biyografisi*, s.205.

[61] Nesevî, *Celaleddin Harzemşah Biyografisi*, s.205-206.

[62] Cüveynî, *Tarih-i Cihan Gûşa*, s.576.

davranmaya, Harzemşahlara elçi göndermeye ve elçi kabul etmeye başlamıştır.

Alamut'a Nesevî ile birlikte Irak valisi Şerefüddin'in adamlarından Kemaleddin Müstevfî de Irak'la alakalı bazı mevzuları görüşmek için gitmiştir. Alamut lideri Alaüddin, Nesevî'yi oldukça iyi karşılamış çokça hediye vererek uğurlamıştır. Hatta Nesevî Horasan'daki kalesinde kendisi için yaptırdığı hanıkaha Alamut'tan hediye koyun almak istediği duyulduğunda, koyunu verecekleri söylenmiştir. Alamut'tan Kazvin'e geldikten birkaç gün sonrada İsmaililerin kendisine dört koyun gönderdiğini yazar.⁶³Nesevî, Alamut'tan ayrılırken yanına elçi unvanıyla Esedüddin gönderilmiştir. Ki Sultan bu konuda Nesevî'yi uyarmış yanında Esedüddin'in gönderilirse reddetmesini tembihlemiştir. Nesevî, Sultanın Esedüddin'e kızgınlığının sebebini daha önce mektup yazarak Şerefü'l-Mülk'ü şikayet etmesi ve iki taraf arasına nifak sokma çabası olduğunu söyler. Nesevî ile birlikte gelen elçi Esedüddin Tebriz'de kalmıştır. Şerefü'l- Mülk, Sultana mektup gönderip, Alamut elçisi Esedüddin'in Moğolları çabucak gelmeye teşvik eden bir mektup yazdığını yakaladığı için onu ve maiyetini öldürdüğünü haber etmiştir.⁶⁴

Harzemşahların Eyyubilerle Savaşmasında Şerefü'l- Mülk'ün Rolü

Celaledin Harzemşah, Sultan Tuğrul'un kızı olan Atabey Özbek'in eski karsıyla evlendiğinde Hoy ve civarındaki bazı bölgeleri ona tahsis etmiştir. Şerefü'l- Mülk, vezir Baharzi'yi Prenses'e gönderip bölgenin aidatının kendi hazinesine gönderilmesini emretmiştir. Ayrıca Baharzi, Prensesi tahakkümü altına almaya çalışmış, Şerefü'l- Mülk de Sultana mektup yazıp, karısının Atabeylilere yüz verip isyan hazırlığı içerisinde olduğu iftirasını atmıştır. Bunun üzerine Şerefü'l- Mülk Prenses üzerine gönderilmiş, haberi alan hatun da Tala Kalesine çekilmiştir. Şerefü'l-Mülk, Prensesin sarayındaki hazinenin tamamına ve kadınları gasp etmiş, hatta kadınlardan efendisiymiş gibi istifade etmiştir. Prenses Şerif Sededdin el Alevi'yle haber gönderip kendisine yapılan bu kötülüğün durdurulmasını ve gitmek için Sultan'dan izin istemiştir. Şerefü'l- Mülk ise Prensesin kendi hükmünde kalması için zorlamıştır. Prenses de sonunda Melik Eşref'in komutanı Hacıp Ali'den yardım istemiş ve onunla Ahlat'a gitmiştir. İbnül Esir olaylara daha uzak bir tarihçi olarak hatunun Celaledin Harzemşah'ın kendisini ihmal edip, iltifat etmediği, yönetim konusunda da söz sahibi kılmadığı için Celaledin Harzemşah'tan korkup Hacıp Ali'den yardım istediğini kaydeder.⁶⁵Şerefü'l- Mülk ayrıca

[63] Nesevî, *Celaledin Harzemşah Biyografisi*, s.206-07.

[64] Nesevî, *Celaledin Harzemşah Biyografisi* s.207-208.

[65] İbnü'l Esir, *İslâm Tarihi- El-Kâmil Fi't-Târih*, c.X, s.323; Nesevî, *Celaledin Harzemşah Biyografisi*, s.147-149.

Sultan Celaleddin Gürcülerle savaştığı sırada Melik Eşref'in Hacip Ali'yi Şam'dan Ahlat'a gönderdiği, mescitleri yıkıp Müslümanlara eziyet ettiği haberlerini göndererek Sultanın aceleyle Ahlat üzerine gitmesine sebep olmuştur.⁶⁶

Şerefü'l- Mülk, Prensesse iftira atarak ona tahsis edilmiş coğrafyadan uzaklaştırıp Eyyubilerden yardım istemeye mecbur bırakmıştır. Celaleddin Harzemşah, Şerefü'l- Mülk'ün yaptıklarından haberdar olup, Prensesse haksızlık yaptığını anlayınca Sultanın Şerefü'l- Mülk'e güveni ve itimadı azalmıştır.⁶⁷ Şerefü'l- Mülk, Sultanın iltifatını yeniden kazanabilmek için Küştafi nahiyesini ele geçirip yıllık 200.000 dinar vergiye bağlamış ve Araks'ta(Asi) masraflarını kendisinin karşıladığı kanallar açtırmıştır.⁶⁸

Harzemşahların Türkiye Selçuklu Devletiyle Savaşmasında Batıniler ve Şerefü'l- Mülk'ün Rolü

Şerefü'l- Mülk, Alamut'tan gönderilen elçileri hem vezir sıfatıyla karşılarken hem de özel olarak onlarla irtibat kurmuş, İsmaililer kendileriyle alakalı her sorunun hesabını ilk ondan sormuşlardır. Aynı durum Harzemşahlar Devleti ve Türkiye Selçukluları arasındaki ilişkilerde de geçerli olmuştur. Şerefü'l- Mülk Hoy civarındayken Sultan Keykubad'ın elçisi sıfatıyla İmadüddin isimli biri gelmiştir. Ancak bu elçinin Selçuklular tarafından gönderildiği şüphelidir, muhtemelen de Selçuklu elçisi değildir.⁶⁹ Çünkü bu elçiden Nesevî'den başka kaynak bahsetmez ve Nesevî'nin elçinin geldiği yer ve getirilen mektubun içeriği hakkında bahsettiği konuların dönemin Selçuklu siyasetiyle çelişkili tarafları olduğu görülür. Ancak, Nesevî, gelen elçiyi Selçuklulardan olmasa bile Şerefü'l- Mülk'ün güzelce ağırlayıp tekliflerini kabul ettiğini, mektupta ilk olarak dostluk ve iyi ilişkilerin devamlı ve geliştirmeyi istediklerini, Sultanın sefer için şarka gittiğinde kendilerinin de garba gidip Hristiyanlardan hisar aldıkları söylenir. Buraya kadar herhangi bir sorun yoktur ancak mektubun bundan sonraki kısmında "Şimdi dahi, etrafımızdan kalkmak için bayrak açmaya hazır ve fırsata muntazır düşmanlarımız var.." denilmiştir. Nesevî burada kast edilen düşmanın Hacip Ali olup, onun Prensesse teşvik ederek Azerbaycan'ı almak istediğini söyler. Ardından, " biz pek yakınız, siz bizi çağırınız, davetinize hemen icabet ederiz. İki hükümeti hiçbir şey ayırmamalı, size birisi taarruz eyler veya kılıç çekerse, o kılıçları kınına koyduracak erlerle yardım

[66] Cüveynî, *Tarih-i Cihan Güşa*, s.365.

[67] Nesevî, *Celaleddin Harzemşah Biyografisi*, s.164-165.

[68] Nesevî, *Celaleddin Harzemşah Biyografisi*, s.168-169.

[69] Osman Turan da böyle bir elçinin Selçuklu Devleti tarafından gönderilmediğini söyler. Osman Turan, *Türkiye Selçukluları Hakkında Resmi Vesikalar*, TTK Yayınları, Ankara 2014, s.89-90.

eyler, onları mağlup ve mahcup ederiz...” denilmektedir.⁷⁰ Burada elçinin nereden geldiği hakkında bir bilgi yoktur, ancak daha sonra Selçukluların gönderdiği iddia edilen başka bir elçiye bakılarak Harzemşahlara Türkiye Selçuklu devleti adına gelen her elçinin aslında Selçuklularla alakasının olmadığı görülebilir. Buradaki elçi Selçuklu Devletinin Harzemşahlarla iyi ilişki kurma, gerektiğinde de Moğollara karşı ortak hareket etme ve onlara sundukları şartlar kabul edilirse destek olunacağı konusunda Selçuklu Devletinin sonraki politikaları hakkında doğruları söylerken, Harzemşahlarla ittifak kurup Eyyubiler üzerine Harzemşahları savaşa teşvik ettiği, Eyyubilerin her iki devletin de düşmanı olduğu konusunu çarpıtır. Çünkü bu dönem Alaeddin Keykubad ne Eyyubilerle ne de Harzemşahlarla savaşmak istemiştir. Keykubad’ın amacı ortak bir ittifak kurarak hem Moğol tehlikesini İslam dünyası üzerinden uzaklaştırmak hem de Batınilerin İslam dünyası içerisinde kargaşa çıkarmasını İslam Sultanlarıyla birlikte hareket ederek engellemek olmuştur.

Nesevî yukarıdakine benzer bir mektubun Celeddin Harzemşah Tuğtap’da iken geldiğinden bahseder. Burada durum ise biraz daha karışıktır. Çünkü aynı bir önceki mektupta olduğu gibi Alaeddin Keykubad’ın Harzemşahların Eyyubilere karşı hasmane hareket etmesini teşvik ettiği ve bu konuda destek olacağı bildirilmiştir. Ayrıca mektupta Keykubad’ın tıpkı Moğollarla uğraşan Harzemşah gibi çevresindeki Hristiyanlarla uğraştığını, kuvvetlerini Eyyubiler yani, şu adı ve zalim herifler üstüne çevirmenin mümkün olduğunu söylediğini aktarmıştır. Ayrıca Nesevî burada daha önemli bir detay bilgi verir. Getirilen bu mektubun arkasına Alamut hakimi Alaüddin’in Suriye’de bulunan kaymakamı Siracüddin el-Muzaffer İbnü’l Hasan tarafından başka bir mektup eklenmiştir. Mektupta, Rafizi Celeddin İsfahan surları altında vukua gelen harpte öldürüldü. Orduları her tarafa dağıldı, kardeşi Gıyasüddin de Alaüddin nezdine iltica eyledi. Bunun ve Atabey Kızılbaş’ın yani bildiğimiz şehzade Hamuş’un Alamut hükümdarına tamamen itaatleri ve her ikisinin de emre muntazır bulduklarını ve artık Irak’ın bütün mütevacizlerden emin olarak Alaüddin hesabına temin edildiği ve buna benzer birtakım şeylerin de bildirildiğini aktarır.⁷¹ Nesevî’nin verdiği bu bilgiyle batınilerin Selçuklulardan gelen mektupları değiştirdiği ya da mektubu Selçukluların gönderdiği söylenerek Eyyubilerle savaşa Keykubad’ın desteğinin olduğu vurgulanarak katılmak istenmiştir. Mektuba eklenmiş kısımda ise Alamut liderine Harzemşah’ın kardeşi Gıyaseddin ve Şehzade Hamuş’un itaat ettiği, Irak bölgesinde kendilerine karşı koyabilecek her gücün temizlendiği vurgusuyla Celeddin Harzemşah’ın gözü korkutulmak istenmiştir.

[70] Nesevî, *Celeddin Harzemşah Biyografisi*, s.149.

[71] Nesevî, *Celeddin Harzemşah Biyografisi*, s.162-163.

Alaeddin Keykubad tarafından Harzemşahlara gönderilen Şemseddin Altun Aba ve Kemaleddin Kamyar Erzincan'a ulaştıklarında Rükneddin Cihanşah geçişlerini engellemiştir. Çünkü bu dönem Eyyubilere tabiiyetini açıklamıştır. Ancak Rükneddin Cihanşah, Ahlat'ın düşeceğini idrak ettiğinde Harzemşahlara elçi gönderip, af dilemiştir. Affedilen Rükneddin Cihanşah, Şerefü'l- Mülk ile görüşüp işret meclisi düzenlemiş, sabaha vezire 10.000 dinar değerinde hediyeler vermiştir. Birkaç gün kalıp Celeleddin Harzemşahla da görüşmüş, ülkesine döndüğünde muhasara aletlerini Ahlat'a göndermiştir.⁷² Rükneddin Cihanşah, Celeleddin Harzemşah ile anlaşıp tabiiyetini bildirince elçilerin geçişine izin vermiştir.⁷³ İbn Bibi, Selçuklu elçilerinin buradan ayrılırken Rükneddin Cihanşah'a Sultan Keykubad'a ihanet etmemesi konusunda uyarılarda bulduklarını söyler.⁷⁴ Elçiler Harzemşahlara dostluk ve iyi ilişki kurma, Sultanın oğluna Harzemşah'ın kızını isteyerek sorunların çözülmesini temenni etmiştir. Nesevî, Şerefü'l- Mülk'ün "Eğer Sultan bana müsaade etse, yalnız askerimle gider, memleketinizi zapteylerim." derken duyduğunu ve niçin elçilerle böyle ağır bir şekilde konuştuğunu sorduğunda, dostluk ilişkisi kurmaya çalışan Keykubad'ın kendisine gönderdiği hediyeleri az bulduğu için beğenmediğini ifade eder.⁷⁵ Ayrıca Şerefü'l- Mülk Keykubad'ın elçilerinin Celeleddin Harzemşahla görüşmesini engellemiş, elçiler bir ay bekletildikten sonra herhangi bir sulh sağlanmadan geri dönmüştür.⁷⁶

Celeleddin Harzemşah, Ahlat'ı ele geçirdiğinde şehri yağmadan uzak tutmak istemişse de yanına gelen hanları ve beyleri ikna edememiştir. Nesevî de bu kişilerin aç gözlülükten ve gayrimeşru mala konma arzuları olduğunu, Sultanı mecbur bırakarak 3 gün yağmaya izin aldıklarını söyler. Ahlat 1229'da ele geçirildiğinde vali İzzeddin Aybek yakalanıp affedilmiştir. Melik Eşref Musa'nın hâkimlerinden hapse atılmış olan Alameddin Sencer, Harzemşah'a haber gönderip Ahlat civarındaki Berkeri, Malazgirt, Bitlis, Eleşgirt, ve Ustan'ı savaşarak ele geçirmek yerine İzzeddin Aybek'in bu yöneticilerle aralarında bir parola olduğunu onu öğrenerek şehirleri teslim alabileceğini haber etmiştir. Harzemşah parolayı öğrenmek istemiş, İzzeddin Aybek böyle bir şeyin aslı olmadığını söylediğinde Dizmar Kalesine gönderilmiştir. Melik Eşref'in girişimleriyle Ahlat yeniden Eyyubilere bağlanmıştır.⁷⁷

[72] Nesevî, *Celeleddin Harzemşah Biyografisi*, s.177-178.

[73] Nesevî, *Celeleddin Harzemşah Biyografisi*, s.190.

[74] Bibi, *el-Evamirü'l Alaiye Fi'l- Umûri'l Alâiye*, s.417.

[75] Nesevî, *Celeleddin Harzemşah Biyografisi*, s.191.

[76] Bibi, *el-Evamirü'l Alaiye Fi'l- Umûri'l Alâiye*, s.380-381.

[77] Nesevî, *Celeleddin Harzemşah Biyografisi*, s.192-193,200-201.

Ahlat Eyyubilere geçtikten sonra Rükneddin Cihanşah ikinci kez Celeddin Harzemşah'ın yanına gelip, Türkiye Selçuklu Devleti ve Eyyubilerin Harzemşahlar üzerine ittifak kurduğunu anlatmıştır. Karşılık olarak “ Benim fikrim iki taraf birleşmezden evvel teşebbüslerinin önüne geçmektir. Bunun için hazırlanmazdan evvel her birisinin ayrı ayrı işini görmektir...” diyerek Celeddin Harzemşah'ı Selçuklularla ve Eyyubilerle savaşa teşvik etmiştir. Sultan hastalandığı için bir müddet hareketsiz kalmış, Rükneddin Cihanşah, Eyyubiler ve Selçukluların birlikte hareket ettiğini haber edip acele davranmasını istemiştir. Şerefülmülk ve Rükneddin Cihanşah'ın görüşmesi sonrası Ahlat'ı işgal eden sultan, Cihanşah'ın kışkırtmalarıyla Selçuklu ve Eyyubilere karşı girdiği Yassıçimen savaşında yenilmiş, bir daha toparlanamayıp yıkılış sürecine girmiştir.⁷⁸

Şerefü'l- Mülk'ün Ölümü

Şerefü'l- Mülk, Harzemşah toprakları Moğol istilasına maruz kaldığında açıktan isyan etmiş, kendi divan üyelerini bile soymak için işkenceye başlamıştır.⁷⁹ Arran ve Azerbeycan topraklarına hakim olmak için Alaeddin Keykubad ve Melik Eşref'e mektuplar göndererek sadakatini bildirmiş, Celeddin Harzemşah'ın ise sözünde durmaz gaddar bir adam olduğunu ayrıntılı bir şekilde anlatmıştır.⁸⁰ Şerefü'l- Mülk isyan öncesi Sultana ait hazineleri büyük Türkmen emirlerinden Hüsameddin Kılıçaslan'a ait müstahkem bölgelere yerleştirmiş, isyan ettiğinde haber gönderip hazineleri Sultan da dahil kimseye vermemesini, Sultanın pürcebbar ve hain olduğunu bildirmiştir. Celeddin Harzemşah, Şerefü'l- Mülk'ün yazdığı mektuplar hakkında bilgilendirilince vezirinin bulunduğu Hayzan taraflarına gitmiş ve onun yaptıklarından haberi yokmuş gibi davranarak yanına çağırtmış, vezirlikten azletmiştir. Şerefü'l- Mülk Moğol istilası geçince yeniden vezirliğe getirileceği teminiyle hapse atılmış, bir ay kaldığı hapis hayatının ardından öldürülmüştür.⁸¹

SONUÇ

Büyük Selçuklu Devleti İran coğrafyasını ihya edip komşusu Abbasi Halifeliğin yıkılışını engellemiştir. Ancak hem siyasi hem de medreseleşme çalışmalarıyla İslam dünyasının gözde devleti haline geldiğinde Halifelik onları etrafından uzaklaştırmak için Harzemşahlar'ı bu coğrafyadaki mücadelelere dahil etmiştir. Büyük Selçuklu Devleti'nin yıkılışı ve Harzemşahların bölgede güçlenmesiyle Halifelik onları da

[78] Nesevî, *Celeddin Harzemşah Biyografisi*, s.198-199.

[79] Nesevî, *Celeddin Harzemşah Biyografisi*, s.214.

[80] Nesevî, *Celeddin Harzemşah Biyografisi*, s.216-217.

[81] Nesevî, *Celeddin Harzemşah Biyografisi*, s. 217-218, 222-224.

uzaklaştırmak için Hitay ve Gurlulara mektup yazmış, Moğol istilası önünden İran'a geldiklerinde ise yardım taleplerini reddetmiştir. Batıniler ise Büyük Selçuklu Abbasi, Büyük Selçuklu Harzemşah, Harzemşah Abbasi çekişmesinden faydalanarak bu güçlerden boş kalmış bölgelerde yeni kaleler inşa etmeye ve buldukları konumu tahkim etmeye başlamışlardır. Ayrıca İslam Devletlerinin birbirleriyle olan mücadelelerine bazen sebep olmuş bazen de taraf gözetmeksizin kendisiyle ittifak yapan her devletin suikast faaliyetlerinde, ordusunda bulunmuşlardır.

Özellikle Muhammed Harzemşah'ın çevresinde bulunmaları ve getirdikleri istihbaratlarla önce Çin, sonra Halifelik üzerine gitmeye teşvik etmişler, kokutma, endişelendirme ve hileyle yönlendirme yaparak Moğollar ile savaşa istekli olan Sultanı onlar karşısında hiç şansı olmadığına inandırıp İslam dünyası üzerine çekmişlerdir. Celaleddin Harzemşah her şeye rağmen Abbasiler, Eyyubiler ve Türkiye Selçuklular ile ittifak yapıp Moğol istilasını engellemek istemişse de Halifelik zaten sınırlarında Harzemşahları istememiştir. Eyyubiler ve Türkiye Selçuklu Devleti ile ittifak yapması da özellikle batınilerin korkutup hesap sorduğu veziri Şerefü'l- Mülk'ün yanlış siyaseti yüzünden engellenmiş, ittifak yerine bu devletlerle savaşmasına sebep olmuştur.

KAYNAKÇA

- Ahmed Eflaki, *Menâkibü'l-Arifin*, Çev. Tahsin Yazıcı, c.I,II, Hürriyet Yayınları, İstanbul 1973.
- Akkuş, Mustafa, "Nizamü'l-Mülk Suikastının Dönemin Kaynaklarına Yansıması", *Selçuk Üniversitesi Selçuklu Araştırmaları Dergisi*, Konya 2018.
- Ayan, Ergin, "Reşideddîn Vatvât'ın Koleksiyonunda Harzemşahlardan Halifelige Yazılan Arapça Mektuplar", *Ordu Üniversitesi Sosyal Bilimler Enstitüsü Sosyal Bilimler Araştırmaları Dergisi*, C.III. cilt, 6. Sayı, Ordu 2012.
- Cüveyni, *Tarih-i Cihangüşa*, Çev. Mürsel Öztürk, TTK Yayınları, Ankara 2013.
- Daftary, Farhad, İsmaililer, Çev. Ahmet Fethi, Alfa Yayınları, İstanbul 2017.
- El Kalkaşendî, *Halifelik Kurumu ve Tarihi*, Çev. Ramazan Şeşen, Yeditepe Yayınları, İstanbul 2019.
- Erdoğan, Coşkun, "Hârezmşah Devleti ve İsmâililer Arasındaki İlişkiler", *Türkiyat Mecmuası*, XXX. cilt, 1. Sayı, İstanbul 2020.
- Hamdullah Müsevfi-yi Kazvini, *Târih-i Güzide*, Çev. Mürsel Öztürk, Türk Tarih Kurumu Yayınları, Ankara 2018.
- Hamdullah Müstevfî-i Kazvînî, *Târih-i Güzide*, Editör Erkan Göksu, Bilge Kültür Sanat Yayınları, İstanbul 2015.
- İbn Bibi, *el-Evamirü'l Alâiye Fi'l- Umûri'l Alâiye*, çev. Mürsel Öztürk, Türk Tarih Kurumu Yayınları, Ankara 2020.
- İbnü'l Esir, *İslâm Tarihi- El-Kâmil Fi't-Târîh*, Çev. Abdülkerim Özaydın, Ravza Yayınları, c.IX, İstanbul 2019.
- İbnü't-Tıktaka, *El-Fahrî*, Çev. Ramazan Şeşen, Bilge Kültür Sanat Yayınları, İstanbul 2016.
- Kaya, Pınar, "Sultan Sencer Devrinde (1118-1157) Batıniler ile Yapılan Mücadeleler", *İstanbul Üniversitesi Edebiyat Fakültesi Tarih Dergisi*, 58. Sayı, İstanbul 2013.

- Köymen, Mehmet Altay, *Selçuklu Devri Türk Tarihi*, Türk Tarih Kurumu Yayınları, Ankara 2019.
- Minhâc-ı Sirâc el-Cûzcânî, *Tabakât-ı Nâsırî*, Çev. Mustafa Uyar, Ötüken Yayınları, İstanbul 2016.
- Minhâc-i Sirâc Cûzcânî, *Tabakât-ı Nâsırî*, Çev. Erkan Göksu, TTK Yayınları, Ankara 2020.
- Mirhand, *Hârezmşâhlar-Ravzatu's- Safa*, Çev. Erkan Göksu, Kronik Yayınları, İstanbul 2022.
- Mirhand, *Ravzatus' Safâ*, Çev. Erkan Göksu, TTK Yayınları, Ankara 2018.
- Muhammed b. Ahmed Nesevî, *Çeleddin Harzemşah Biyografisi*, Çev. Necip Asım, Hikmetevi yayınları, İstanbul, 2021.
- Özaydın, Abdülkerim "Barak Hâcib", *DİA*, C.V, İstanbul 1992.
- Reşidüddin Fazlullah, *Selçuklular- Câmî'üt-Tevârih*, Çev. Erkan Göksu-H.Hüseyin Güneş, Bilge Kültür Sanat Yayınları, İstanbul 2020.
- Reşidü'd-din Fazlullah-ı Hemedanî, *Câmiu't-Tevârih'te Harezem Sultanları*, Çev. Farbod Mazlumi, Selenge Yayınları, İstanbul 2022.
- Sultanu'l Ulema Bahaeddin Veled, *Maarif*, Çev., Şadi Aydın-Elvir Musiç, Rûmî Yayınları, İstanbul 2018.
- Şihabeddin Fazlullah b. El-Ömerî, *Türkler Hakkında Gördüklerim ve Duyduklarım*, Çev. Ahsen Batur, Selenge Yayınları, İstanbul 2019.
- Turan, Osman, *Türkiye Selçukluları Hakkında Resmi Vesikalar*, TTK Yayınları, Ankara 2014.

SELÇUKLU İRAN'INDA İLMİN VE SANATIN HİMAYESİ

Arş. Gör. Burak Nazif SARICI

Ondokuz Mayıs Üniversitesi, İnsan ve Toplum Bilimleri Fakültesi

ÖZET

Selçuklular 1040 senesinde Dandanakan'da elde ettikleri zaferin ardından devletlerini kurmuşlar ve hızlı bir fetih hareketi ile sınırlarını geniş bir sahaya yaymayı başarmışlardır. Gerçekleşen siyasi başarılarla birlikte sosyo-kültürel hayatında büyük bir canlılık yaşadığı görülmektedir. Selçuklu sultanlarının yönetimi altındaki ülkelerde kültürel bir kalkınma yaşanmıştır. Çeşitli ilim-sanat dalları ile uğraşan âlim ve sanatkârlar Selçuklu topraklarında yaşamışlardır. Selçuklu sultanları, vezirleri ve yöneticilerinin himaye ettiği bu gruplar mesleklerini büyük bir rahatlık içerisinde yapabilmişlerdir. Onların vücuda getirdikleri eserler ve çeşitli başarıları da Selçuklu Devleti'ne katkı sağlamıştır. Bu çalışma, Selçuklu himayesini kültürel, bilimsel ve dinî boyutlarıyla ele almakta elde edilen başarıların temel sebeplerini ve yapılan faaliyetleri İran coğrafyası özelinde inceleyip çeşitli örnekler vererek anlatmayı hedeflemektedir.

Anahtar Kelimeler: Selçuklu, İran, İlim, Sanat

Abstract

After the victory of Dandanakan in 1040, the Seljuks established their state and spread their borders over a wide area with a rapid conquest movement. It is seen that great liveliness in socio-cultural life with the political successes. There was a cultural development in the countries under the rule of the Seljuk sultans. Scholars and artisans from various branches of science and arts lived in the Seljuk lands. These groups, which were protected by the Seljuk sultans, viziers and administrators, were able to do their jobs with great comfort. Their works and various achievements also contributed to the Seljuk State. This study aims to explain the main reasons for the successes of Seljuk patronage with its cultural, scientific and religious dimensions and the activities carried out in the Iranian geography by giving various examples.

Key Words: Seljuq, Iran, Science, Art

GİRİŞ

Selçuklular, devletlerini kurmadan önce Mâveraünnehir ve Horasan coğrafyasında faaliyet gösterip özellikle Arslan Yabgu'nun liderlik günlerinden itibaren bölgenin karmaşık siyasî düzleminde kendilerine yer edinmeye başlamışlardı. Bilhassa Horasan'da Gaznelilere karşı verdikleri mücadele onların adlarını tarih sahnesinde iyice duyurmaya başlamış ve 1040 yılında Dandanakan'da kazandıkları muhteşem zafere müteakip devletlerini kurmuşlardı. Selçuklu Devleti'nin kuruluşu, mensubu buldukları Türk ve İslâm âlemleri için de bir dizi yeniliği beraberinde getirmiş, her geçen gün kan kaybetmekte olan Sünnî Müslümanlara tekrardan yükseliş devrinin kapılarını açmıştır. Selçuklular özellikle Tuğrul Bey, Alp Arslan ve Melikşah dönemlerinde sınırlarını geniş bir araziye yaymayı başarmış; güçlü orduları, bilge vezirleri ve kadim bir geleneğe bağlı olan teşkilatları sayesinde de buralardaki varlıklarını koruyabilmişlerdir. Siyasî sahadaki bu başarıların yanı sıra içtimai hayatta da dikkat çekici gelişmeler yaşanmaktaydı. Selçukluların başarıları sayesinde toplumsal hayat düzene ve salahiyyete kavuşurken sanat-bilim dünyası da tüm renkleriyle dönemi aydınlatmayı sürdürmüştü. Özellikle Selçuklu sınırlarında yaşayan ilim ve sanat ehli, diğer çağdaşlarına kıyasla geniş imkânlarla sahip olarak maddi kaygılar gütmeden bilim-sanat ve dinî ilimlerle uğraşma fırsatı yakalamışlardı. Bu gelişmenin en önemli teminatçısı ise başta sultanlar olmak üzere Selçuklu aristokrasisinin hâmililiği olmuştur.

1040 senesi Selçuklular için kritik bir sürecin başarıyla sonuçlanmasını ifade ediyordu. Gaznelilere karşı kazanılan büyük zafer bağımsız bir devletin yolunu açmış ve sultan ilân edilen Tuğrul Bey'in idaresinde başarılı günler yaşanmaya başlanmıştı. Siyasî sahada elde edilen başarılar ve genişleyen topraklar sosyal dönüşümü de beraberinde getirmekteydi. Tarihsel süreçlerinin ilk yıllarında daha az sayıda insandan sorumlu olan Selçuklu ailesinin yöneticileri artık idareleri altındaki büyük toprakların ve milletlerin hükümdarları olmuşlardı. Bu yeni durum sorumlulukların çok daha büyük olması anlamına geliyordu. 25 Zilkade 449 (23 Ocak 1058) tarihinde Abbâsî Halifesi Kâim Biemrillah'ın Tuğrul Bey'e "*Doğunun ve Batının Sultanı*" unvanını vermesi Selçukluların geniş coğrafyalardaki hakimiyeti neticesinde oluşan büyük sorumluluklarının bir göstergesiydi.¹ Tuğrul Bey birçok hususta kapsayıcı bir yaklaşıma örnek olabilecek kararlar vermekte ve tebâsındaki her milletin hakkını dikkate aldığını gösteren faaliyetlerde bulunmaktaydı. Selçukluların bu yeni düzene uyumları ve bundaki başarıları da dikkat çekiciydi. Gaznelilere

[1] Hüseyinî, *Ahbârü'd-Devleti's-Selcûkiyye*, (nşr. Muhammed İkbâl), Londra 2017, s. 30; (trc. Necati Lugal), Ankara 1943, s. 13. Krş. Osman Gazi Özgüdenli, *Selçuklular*, I, İstanbul 2017, s. 105.

karşı yürütmeye başladıkları mücadelenin üzerinden çok geçmeden² coğrafyanın en büyük ve yerleşik otoritesi olmayı başarmışlardı. Tarih kroniklerinin sayfalarında başarı dolu faaliyetlerle anılan Selçuklular, yüksek kültür çevrelerini oluşturma konusunda da son derece hızlı ve başarılı olarak kültürel hayatın en büyük destekçisi hâline gelecektir. Selçuklu sultanları, atalarından gelen gelenekleri dönemin şartları ile sentezleme konusunda başarılıydılar. İlmin ve sanatın muhafaza edilmesi, Selçuklulardan önce kurulan Türk devletlerinde de var olan önemli bir gelenektir.³ Özlerinden gelen bu geleneği birer İslâm sultanı olmanın verdiği gerekliliklerle birleştirebilen Selçuklular bu yönleriyle önem arz etmektedirler.

Himayenin Sebepleri

Devletin birinci hükümdarı Tuğrul Bey saltanatının henüz ilk yıllarından itibaren âlim ve sanatkârları himaye etmeye başlamıştı. Arapça ve Farsça bilen Amîdü'l-Mülk el-Kundûrî sultanın himayesi altına giren ilk isimlerden yalnızca bir tanesiydi.⁴ Tuğrul Bey'in çağdaşı olan ve saraydan himaye gören İbn Hassûl, hâmisine ithaf ettiği *Kitâbü Tafzîli'l-Etrâk 'Alâ Sâ'iri'l-Ecnâd* adlı eserinde önemli değerlendirmeler yapar. O, "İslâm âleminin sultanı, yüce şah, Allah dininin ziyneti, kulların imdatçısı" gibi sıfatlarla methettiği Tuğrul Bey'in adalet ve ihsanını bizzat müşahade ettiğini aktarmaktadır. İbn Hassûl eserini yazmaktaki niyetinin Tuğrul Bey döneminde yaşadığı rahat ve emniyetli hayata dair teşekkür etme isteği olduğunu belirtir.⁵ Çağdaş bir müellifin bu değerlendirmeleri, dönemi bizlere tasvir etme konusunda çok kıymetlidir. Zira dönemin bir görgü tanığı olan İbn Hassûl'un bu yaklaşımları Selçuklu sultanlarının ilk yıllarından itibaren ulema ve sanat ehline sundukları imkanlara dair çıkarım yapma fırsatını tanır.

İbn Hassûl'un bizlere sunduklarını da göz önüne alarak Selçuklu hâmilîğinin sebepleri üzerine bir okuma yapmak gerekirse akla gelen ilk hususlardan birisi devletin ihtiyaçları konusu olacaktır. Yeni kurulan devlet, kısa zaman içerisinde hızlı bir büyüme yakalamış ve sahip olunan topraklar kıtalararası boyutlara ulaşmıştı. Büyüme beraberinde bazı ihtiyaçları da getirmekteydi özellikle devletin

[2] Selçukluların devletlerini kurmadan önce yürüttükleri mücadelelere dair bk. Mehmet Altay Köymen, *Büyük Selçuklu İmparatorluğu Tarihi*, I, Ankara 2016, s. 43-336; Erdoğan Merçil, *Afganistan ve Hindistan'da Bir Türk Devleti Gazneliler*, İstanbul 2014, s. 116, 118, v.d.; A. C. S. Peacock, *Selçuklu Devleti'nin Kuruluşu*, İstanbul 2020, s. 21-117; Özgüdenli, *a.g.e.*, s. 25-89.

[3] Eski Türklerde ilmi ve kültürel hayat için bk. Bahaeddin Ögel, *İslâmiyetten Önce Türk Kültür Tarihi*, Ankara 2020, s.134-210; İbrahim Kafesoğlu, *Türk Milli Kültürü*, İstanbul 2021, s. 316-331.

[4] Bundârî, *Zübdetü'n-Nusrâ ve Nuhbetü'l-Usra*, (trc. Kıvameddin Burslan), Ankara 2016, s. 28-29.

[5] İbn Hassûl, *Kitâbü Tafzîli'l-Etrâk 'Alâ Sâ'iri'l-Ecnâd*, (trc. Şerafeddin Yaltkaya), İstanbul 2018, s. 80-82.

yetişmiş-eğitilmiş memurlara ihtiyacı vardı. Artan gelirler büyüyen bir ekonomiyi, genişleyen topraklar sistematik bir vergi sistemini,⁶ oluşan yeni harcama kalemleri ise iyi bir hesap kontrolünü gerekli kılıyordu. Ayrıca büyümeyle birlikte devlet teşkilatı da genişliyor, yeni görev ve makamlara ihtiyaç duyuluyordu. Bölgedeki diğer devletlerle ilişki kurabilmek adına bu siyasî yapıları tanıyan, onların dillerini, adetlerini ve geleneklerini bilen, dış ilişkilerde uzmanlaşmış şahıslar gerekliydi. Selçuklular, bu ihtiyaçların erken farkına varmışlardı ve harekete geçmekte de geç kalmadılar. Selçuklu devlet akıllı son derece başarılı bir atılım başlattı. Günümüzün üniversiteleri ile mukayese edilebilecek olan “medreseler”⁷ sundukları kaliteli eğitim ve kazandırdıkları yetenekler ile Selçuklu Devleti’nin ihtiyaçlarını cevaplar hâle gelecekti. Nâsır-ı Hüsrev yaptığı seyahatler esnasında 1046 yılında uğradığı Nîşâbûr’da Tuğrul Bey’in bir medrese yaptırdığına değinir.⁸ Benzer şekilde vezir Amîdü’l-Mülk Kundûrî’nin Merv’de inşa ettirdiği medrese de bu atılımın çok erken denilebilecek bir dönemden itibaren başladığının bir diğer örneğidir.⁹ Özellikle Sultan Alp Arslan ve Melikşah dönemlerinde vezaret makamında oturmuş olan Nizâmü’l-mülk’ün adıyla anılan “Nizâmiye Medreseleri” devletin bu yöndeki ihtiyaçlarına büyük oranda cevap verecekti. Kaliteli bir eğitim Ortaçağ’da kolay bir imkan değildi ve bunu sunabilen devletler kendi idari başarılarını da temin edebiliyorlardı. Selçuklu hâmilîği, medreseler ve diğer eğitim kurumları aracılığıyla bunu başarmış ve burada eğitim gören kişileri hem okurken gözetmiş hem de mezuniyet sonrası iş imkânı sağlamıştır.

Değnilmesi gereken bir diğer nokta ise devletin ihtiyaçlarının yalnızca idari kadrolarla sınırlı olmayışydı. Ülkenin içinde bulunduğu tüm şartları değerlendirmek ve mevcut koşullarda etkili yöntemler izlemek gerekiyordu. Selçuklu ülkesindeki tarımsal faaliyetleri düzene koymak, mevsim geçişlerini daha iyi hesap edip bunun sosyal ve ekonomik hayat üzerindeki etkilerini en pozitif hâle getirmek ayrıca Yezdicerd Takvimi’ni de güncellemek isteyen Vezir Nizâmü’l-mülk, dönemin önemli âlimlerini himâyesi altına alarak bir gözlemevi kurdu.¹⁰ 1074 yılında faaliyete

[6] Selçuklularda vergi sistemine dair bk. Erdoğan Merçil, *Selçuklularda Vergiler*, İstanbul 2021.

[7] *Medrese* kelimesi sözlük anlamı itibarıyla okul-yüksek okul gibi manalar içermektedir. Ortaçağ İslâm dünyasında yaygınlık kazanmış eğitim kurumları da medrese olarak adlandırılır ve günümüz üniversitelerine benzetilebilecek bir yapıya sahiptirler. Bk. Serdar Mutçalı, *Arapça-Türkçe Sözlük*, İstanbul 2015, s. 302; Seyyid Hüseyin Nasr, *İslâm’da Bilim ve Medeniyet*, İstanbul 2011, s. 65-88.

[8] Nâsır-ı Hüsrev, *Sefernâme*, (çev. A. Naci Tokmak), İstanbul 2020, s. 18.

[9] İbnü’l-Esîr, *el-Kâmil fi’t-Târîh*, (trc. Abdülkerim Özaydın), İstanbul 1987, X, s. 97. Krş. Köymen, *Büyük Selçuklu İmparatorluğu Tarihi*, III, Ankara 2016, s. 348.

[10] A. C. S. Peacock, *Büyük Selçuklu İmparatorluğu*, (çev. Özkan Akpınar), İstanbul 2020, s. 196; Seyfettin Kaya, *Orta Çağ İslam Dünyasında Astronomi, Astroloji ve Gözlemevi*, İstanbul 2021, s. 107-108.

geçen ve İsfahan'da bulunan bu rasathane Ömer Hayyâm, İsfizârî, Meymun b. Necib el-Vâsıtî gibi dönemin ünlü âlimlerini bünyesinde barındırıyordu.¹¹ Ülkenin ihtiyaçlarını karşılamak maksadıyla kurulan bu gözlemevi zaman içerisinde çalışmalarını daha da ileri taşımış ve Sultan Melikşah'ın lakabı Celâlü'd-devle'ye nispetle *Celâlî Takvimi*¹² olarak bilinen takvimi ortaya çıkarmıştı. Zikredilen gözlemevi 18 yıl faaliyette kalarak kendi dönemine kadar en uzun süre çalışmış rasathane oluyordu.¹³ Bu örnekte de görüldüğü üzere Selçukluların hâmilîği ve ulemaya sundukları destekler hem ülkenin ihtiyaçlarını karşılıyor hem de yüksek kültür dünyasının inşasını sağlıyordu.

Himayenin bir diğer sebebi ise bilhassa kendisini edebi sanatlarda gösteren karşılıklı ihtiyaçtı. Hâmiler, kendileri için yazılan eserler ve buralarda dizilen övgüler sayesinde adlarını geleceğe aktarıp tarih içinde unutulmamayı istiyorlardı. Devlet ehlinin sunduğu geniş imkânlarla ve hazinelerinden yaptıkları cömert bağışlara ihtiyacı olan sanat erbabı ise hem mesleklerini rahat bir ortam içerisinde icra etme fırsatı yakalıyor hem de idarecilerin beklentilerini karşılıyorlardı. Saraylarında sanat erbabını barındıran Selçuklu sultanlarının şahsî edibleri de mevcuttu. Sultan Alp Arslan'ın hizmetindeki Emîr Burhânî sarayda *emîru's-suarâ* olarak tanınıyordu ve efendisinin nâmını yaşatan şiirler kaleme alıyordu.¹⁴ Burhânî, vefatından kısa bir süre önce oğlu Muizzî'yi de devletin yeni sultanı olan Melikşah'ın yanına göndermişti.

"Ben gittim benim oğlum geldi. Sadık halef onu Allah'a ve padişaha yolladım"

beytiyle oğlunun himayesini talep ediyordu.¹⁵ Bu isteği kabul görmüş ve sıkıntılı geçen bazı yılların ardından Muizzî, Selçuklu sarayının önde gelen şairi hâline gelmişti. Burhânî'yi bu talebe yönelten en büyük saikler; oğlunun da sarayın cömert nimetlerinden faydalanmasını sağlamak ve mesleğini icra edecek ortamı bulmasını temin etmek olmalıdır. Zira kendi efendisi olan Sultan Alp Arslan da ilim ve sanat erbabına önem verir, meclislerini her vakit âlim ve fazıllarla doldururdu. Şairler, sultanın huzurunda Hz. Ali'nin cenklerinden ve İskender'in fetihlerinden bahseden şiirler okurlardı.¹⁶ Kendisi de cihangir bir hükümdar olan

[11] İbnü'l-Esîr, *a.g.e.*, X, s. 97. Krş. Osman Turan, *Selçuklular Tarihi ve Türk İslâm Medeniyeti*, İstanbul 2014, s. 332.

[12] Daha detaylı bilgi için bk. A. Necati Akgür, "Celâlî Takvimi", *DİA*, VII, 257-258.

[13] Kaya, *a.g.e.*, s. 109-110.

[14] Nizâmî Arûzî Semerkandî, *Çehâr Makâle*, (çev. Esin Eren Soysal), İstanbul 2016, s. 59. Krş. Osman Gazi Özgüdenli, "Büyük Selçuklu Sultanlarına Ait Farsça Şiirler", *Marmara Türkiyat Araştırmaları Dergisi*, C. I, Sy. II, 2014, s. 41.

[15] Nizâmî Arûzî, *a.g.e.*, s. 59.

[16] İbnü'l-Esîr, *a.g.e.*, X, s. 80; Mîrhând, *Ravzatu's-Safâ fî Sîreti'l-Enbiyâ ve'l-Mülûk ve'l-Hunefâ*, (trc. Erkan Göksu), Ankara 2018, s. 90.

Sultan Alp Arslan, büyük komutanlar hakkındaki meselleri dinlemeyi sevdiği gibi kendi adına da böyle cümleler kurulmasından hoşlanıyor olmalıdır. Şahsından asırlar önce yaşamış olan İskender'in hikayelerini sarayında dinlemek onu etkilemiş ve kendi adının da geleceğe bu şekilde miras kalmasını istemiş olmalıdır. Adını geleceğe taşıma hususunda şuarânın etkisini henüz o dönemden iyi analiz eden Nizâmî, bu durumu: “*Selçukluların isimleri Ferruhî, Gurganî, Lame-i Dehistânî, Cafer Hemedânî, Firûzî Fehrî, Burhânî, Emîr Muizzî, Ebu'l-Meâli Râzî, Amîd Kemâlî, Şehâbî ile ebedileşti*” sözleriyle özetlemektedir.¹⁷ Bunların yanı sıra hâmileler adlarını yaşatma konusunda hatta tebâları ile aralarında daha sıkı bağlar kurabilmek adına ediplerin eserlerinden faydalanıyorlardı. Selçuklularla çağdaş bir isim olan Mâverdî, *Dürerü's-Sülûk fî Siyâseti'l-Mülûk* adlı eserinde bu duruma değinir. Ona göre halk, hükümdarın etrafındaki isimlerin ilim ehli olduğunu biliyorsa onlara âlim; cahil olduklarını biliyorsa onlar hakkında cahil muamelesi yapar ve tavrını buna göre belirlerdi.¹⁸ Bu sebepten sultanlar için himaye ettikleri isimlerin kalitesi bir prestij ölçütü hâline gelmekteydi.

Hadisenin öteki yüzünü oluşturan “*himaye edilenler*” ise hayatlarını idame ettirebilecek zenginliği elde ediyor, güvenli ve rahat yaşamlar sürebiliyorlardı.¹⁹ Birûnî, hükümdarın yardımı sayesinde âlimlerin zihinlerini gündelik düşüncelerden kurtarabileceğini böylece daha fazla çalışıp şeref elde etmekle uğraşabileceklerini söylemektedir.²⁰ Babasının tavsiyesi ile Melikşah'ın sarayına girebilen Muizzî, bir sene boyunca hizmette bulunduğunu ama bu süre zarfında sultanı yalnızca bir kere uzaktan görebildiğini anlatıyor ve vazifesi karşılığında bir dinar dahi alamamaktan şikâyet ediyordu.²¹ Ayrıca büyük vezir Nizâmü'l-mülk'ün şiire ilgisi olmadığını söyleyen, bu sebepten onu aracı kılamayan Muizzî, aradığı çözümü Alâu'd-devle Ali Feramerz'in desteğiyle bulmuştu. Onun vasıtasıyla sultanın huzuruna çıkabilen Muizzî;

Şâh ateş gibi benim gönlümü gördü, beni topraktan ayın üzerine çekti

Birisi, su gibi benden bir şarkı duydu, biri rüzgâr gibi düşmana merkep bağışladı

beytini okuyarak kendisini sevdirtmeyi başarmış ve saraydaki yükselişi başlamıştı.²² Muizzî, elde ettiği himayenin devamlılığı için Sultan Melikşah

[17] Nizâmî Arûzî, a.g.e., s. 43.

[18] Mâverdî, *Dürerü's-Sülûk fî Siyâseti'l-Mülûk*, (haz. Abdüsselam Arı), İstanbul 2019, s. 98.

[19] Birçok şair söyledikleri şiirlere karşılık ağırlıklarınca altın, keselerce para ya da kıymetli atlar ve diğer eşyalar alıyorlardı. Bu sebepten ötürü onların eserlerinde güçlü bir patronajın izleri rahatlıkla görülmektedir. Bk. Nizâmî Arûzî, a.g.e., s. 60-62. Krş. Abdelfattah Kılıto, *Araplar ve Hikâye Anlatma Sanatı Tuhaf Bir Âşinâlık*, (trc. Su Baloğlu), İstanbul 2021, s. 21.

[20] S. Frederick Starr, *Kayıp Aydınlanma*, (çev. Yusuf Selman İnanc), İstanbul 2022, s. 61.

[21] Nizâmî Arûzî, a.g.e., s. 59.

[22] Nizâmî Arûzî, a.g.e., s. 59-61.

adına 112 kaside 2922 beyit söylemiştir.²³ Şair, beyitlerini yalnızca Sultan Melikşah ile sınırlamamış, diğer Selçuklu hükümdarlarının yanı sıra önde gelen vezirler ve devlet erkânı adına da kasideler kaleme almıştır. Bu da onun ihtiyaçları ile doğru orantılı bir yöneliş ve itaattir. Zira Selçuklular gibi tek hükümdar tarafından yönetilen devletlerde bağlılık, methetme ve himaye gibi kavramlar sosyal hayatın belirleyici faktörlerindendi. İdareci ve himaye ettiği kişi arasında oluşan bu bağ iki taraf için de gerekliydi zira hâmi şöhretini artırıp yaymak için, müntesib ise hayatta kalıp yükselebilmek maksadıyla buna ihtiyaç duymuştur.²⁴ Tetley'in değerlendirmesine göre Melikşah'ın ölümü Muizzî için kişisel bir felaket olmuştu. Çünkü sultan, onun baş hâmisi, güvenli ve rahat hayatının kaynağıydı. O, kendi unvanı olan *emîrû's-suarayı* sürdürüp daha fazla himaye göreceği saraylı yeni bir hâmiyi hızlıca bulabilmeyi hedefliyordu.²⁵ Görüldüğü üzere güçlü bir hâmi, müntesib için kaçınılmaz bir ihtiyaçtı²⁶ ve oluşturulan kültürel iklim Selçuklu ülkesini daha cazip bir hâle getirmekteydi. Civar ülkelerden Selçuklu şehirlerine birçok edip, âlim ve din büyüğünün geldiğine dair rivayetler kroniklerde yer almaktadır. Râvendî, Sencer zamanında Selçuklu ülkesinin ehli kalem ve ulemâ için ne derece cazip bir hâle geldiğini naklederken dünyanın her tarafından insanın bilhassa Horasan ülkesine geldiğini belirtmektedir.²⁷

Himayenin bir diğer sebebi ise kişisel ilgilerdi. Sultan Alp Arslan'ın oğlu Togaşah şiire çok meraklıydı. Nizâmî Arûzî onun şiire olan ilgisini: "*Selçukluların hepsi şiir severdi ama hiç kimse şiiri Togaşah b. Alparşan'dan daha fazla sevemezdi. Karşılıklı konuşmayı, sohbeti her şeyi şiirle yapardı*" sözleriyle açıklamaktadır.²⁸ Onun bu ilgisi, çevresinde birçok şairi himaye etmesine sebep oluyordu. Onun nedimleri arasında Ebû Abdullah Karşî, Ebûbekir Ezrâkî, Ebû Manâûr Bâ Yusuf, Şecâî Fesûî, Ahmed Bedîhî, Hakîkî, Nesîmî gibi şairler bulunmaktaydı. Bu isimler daima Togaşah'a hizmette bulunur ve onun meclislerinde şiir okuyup edebî kelimeler ile sohbet ederlerdi.²⁹ Togaşah ise onlara karşı son derece cömert davranır ve gönüllerini hoş tutardı. Onun, Ezrâkî'nin okuduğu iki beyitten çok mutlu olup şairin gözlerinden öperek büyük bir bağışta bulunduğuna dair rivayet bunu örneklemektedir. Nizâmî Arûzî'nin aktardığına göre Togaşah'ın bunu yapmasındaki tek sebep

[23] Gökhan Gökmen, "Mu'izzî'nin Şiir Dünyası", *Kırıkkale Üniversitesi-Ankara Üniversitesi Sosyal Bilimler Enstitüleri*, 2018, s. 112.

[24] Halil İnalçık, *Şair ve Patron Patrimonyal Devlet ve Sanat Üzerinde Sosyolojik Bir İnceleme*, Ankara 2019, s. 14.

[25] G. E. Tetley, *The Ghaznavid and Seljuk Turks Poetry as a source for Iranian History*, New York 2009, s. 128.

[26] Starr, *a.g.e.*, s. 62.

[27] Râvendî, *Râhatü's-Sudûr ve Âyetü's-Sürûr*, (çev. Ahmed Ateş), I, Ankara 1999, s. 167.

[28] Nizâmî Arûzî, *a.g.e.*, s. 62.

[29] Nizâmî Arûzî, *a.g.e.*, s. 62.

Ezrâkî'nin okuduğu iki beyit karşısında hissettiği sevinçti.³⁰ Ayrıca nücûm ilmine meraklı olan Selçuklular yakın çevrelerinde münecimler de bulundurlardı.³¹ Dinî ilimlere merakı olan ve kendisi de ilimle meşgul olup hadis nakleden Nizâmü'l-mülk de birçok din âlimini himayesi altına almış ve onların rahat bir ortamda maddi kaygıları düşünmeden işleriyle uğraşmalarına destek olmuştu.³² Ayrıca sanata ve ilme meraklı olan aileler de mevcuttu. Meşhur Nişâbûrî ailesinden Tâceddin Ebû Muhammed Muni'î, Muizzî'nin divanında methedilmektedir. Onun ilme ve sanata karşı tutumu şairin divanına: “Onun haşmeti şehrinizde yoksa sizin şehriniz çok değersiz ve karanlık olur”³³ beytiyle yansımıştır.

Hâmiler ve Himaye Edilenler

Selçuklu toplumunun hâmilere ekseriyetle saray erkânı olan aristokratlardı. Başta sultanlar ve vezirler gelmekte bununla birlikte önemli kademelerde bulunan devlet erkânı da hem çeşitli grupları hem de âlim ve sanatkârları himayeleri altına almaktaydı. İlk değinilmesi gereken grup sultanlardır çünkü vezirlerin ya da idarecilerin devlet nâmına yaptıkları hizmetler yahut harcadıkları paralar sultanın onayı dışında olamazdı. Selçuklu ülkesinde açılan medreseler ve diğer eğitim kurumları yahut toplumun faydası için meydana getirilen unsurlar ekseriyetle hükümdarların onay ve yardımıyla vücut buluyordu.³⁴ Selçuklu hükümdarlarının güçlü birer hâmi olduklarını gösteren örnekler fazlasıyla mevcuttur. Sultan Sencer devri ele alındığı takdirde onun saltanat yıllarının birçok şair ve âlimin himaye edilmiş hikâyesi ile örülü olduğu görülecektir. Sultan Sencer'in vefatından otuz dokuz sene sonra Türkiye Selçuklu Devleti tahtına çıkacak olan Rukneddîn Süleyman Şah'ın âlimlere, fazıllara karşı tavrı, adaleti ve dindarlığı İbn Bîbî tarafından meşhur *el-Evâmirü'l-Alâ'iyye* adlı eserinde Sultan Sencer'e benzetilmektedir.³⁵ Sultan Sencer devrinde Selçuklu ülkesi kültürel zirveye ulaşmış ve bu ihtişamlı vakitler toplumsal hafızada yer edinerek ölümünden bir asır sonra yazılmış eserlerde dahi kendisine yer bulmuştur.³⁶ Ömer b. Sehlân es-Sâvî'nin *Risâletü's-Senceriyye'si*, İbn Hâzî'nin *Zîc-i Sencerî'si* Gazzâlî'nin *Nasîhatu'l-Mulûk'u*, Hubeyş et-Tiflisî'nin *Kifâyet et-tıbb'ı* ve daha başka eserler Sultan Sencer'e

[30] Nizâmî Arûzî, *a.g.e.*, s. 62.

[31] İbnü'l-Esîr, *a.g.e.*, X, s. 48-49.

[32] İbnü'l-Esîr, *a.g.e.*, X, s. 180. Krş. Ahmet Ocak, “Nizâmülmülk'ün Dinî ve Fikrî Hayatı”, *SAD*, Sy. 8, 2018, s. 35.

[33] Gökmen, *a.g.t.*, s. 268.

[34] İbn Hallikân bu konuya değinmekte ve Sultan Alp Arslan'ın Bağdad'da yapılan medrese için büyük miktarda para ve mal bağışladığını belirtmektedir. Bk. İbn Hallikân, *Vefeyâtü'l-A'yân*, V, (nşr. İhsan Abbâs), Beyrut, s. 70.

[35] İbn Bîbî, *el-Evâmirü'l-Alâ'iyye fî'l-Umûri'l-Alâ'iyye*, (çev. Mürsel Öztürk), Ankara 2014, s. 94.

[36] Turan, *Selçuklular Tarihi*, s. 333, 335.

ithaf edilmiştir. Am'ak el-Buhârî, Enverî, Edîb Sâbir, Cebelî gibi şairler sultandan himaye görüp divanlarında onu öven gazel ve kasidelere yer vermişlerdir.³⁷ Sultanın hâmilîği altında meydana getirilen bazı eserlerin küresel bir etkiye sahip oluşu önemliydi. Sencer'e ithafen kaleme alınan Hâzînî'nin *Zîc*'i 13. asrın sonlarına doğru Yunan diline tercüme edilmiş ve Avrupa'da da okunmaya başlamıştı.³⁸

Selçuklu sultanlarının bu tutumlarının, idareleri altında yaşayan insanlara verdikleri kıymetle derin bir ilişkisinin olduğu fark edilmektedir. Ramazan 457 (Ağustos 1065) tarihinde Nîşâbûr'da bulunan Sultan Alp Arslan, bir mescidin önünden geçerken burada toplanmış ve hâllerinden fakir oldukları anlaşılan insanları görmüştü. Vezirine bu insanların kimliğini soran sultan, onların ilim arayanlar olduğu cevabını almıştı. Sultanın ilgisini fark eden Nizâmü'l-mülk'ün teklifi ise ilim talebeleri için kalacak yer ve ihtiyaçlarını giderecek bir mekânın inşası oldu. Gördüğü manzaradan etkilendiği anlaşılan Sultan Alp Arslan ise devletin hazinelerini vezirine açarak bu uygulamaya onay verdiğini söylemiş hatta sadece Nîşâbûr ile sınırlı kalmamasını tüm Selçuklu memleketinde böyle kurumlar inşa etmesini istemişti.³⁹ Sultan, tebaasının durumu karşısında etkilenmiş ve imkânları seferber ederek halkından ilim arayanları himâyeye etmişti. Fikir vezirden gelse de himayenin asıl dayanağı sultan olmuştu. Dolayısıyla sultanı hâmilîğe büründüren etkenler, halkına karşı teveccühü ve onların hâlinden etkilenmesi olarak yorumlanabilir.

Medreselerin kuruluş hikayesi de devletin halka yaklaşımını göstermesi açısından güzel bir örnektir. Ayrıca Selçuklu medreseleri başlı başına birer himaye kurumudur.⁴⁰ Medreseler vasıtasıyla iki unsurun himayesi hedeflenmiştir. İlk olarak buralarda yetişen âlimler ve verilen eserler ile Şîlik-Batınîlik'e karşı Sünnî akîdenin himayesi amaçlanmaktadır. Diğer nokta ise öğrencilerin ve muallimlerin himayesinin sağlanmasıdır. Sünnî İslâm inancına mensup Selçuklular, Mısır merkezli kurulmuş olan ve Şîf akidesine bağlı Fâtımîleri kendileri için büyük bir tehdit olarak görüyorlardı. Selçuklu-Fâtımî gerginliği Sultan Tuğrul Bey'in saltanatının ilk yıllarında ortaya çıkmış ve uzun yıllar boyunca devam etmişti. Zira Tuğrul Bey, Mısır'dan destek alan ve Abbâsî halifesini esir edecek kadar ileriye giden Arslan Besâsîrî tehdidi ile uzun bir müddet uğraşmak zorunda kalmıştı.⁴¹ Her ne kadar bu

[37] Efe Yeşildurak, "Sultan Sencer Devri (1098-1157) Selçuklular'da İlmî ve Fikrî Hayat" *Sakarya Üniversitesi Sosyal Bilimler Enstitüsü*, 2015, s. 53-58.

[38] Peacock, *a.g.e.*, s. 197.

[39] Zekeriyâ el-Kazvinî, *Asârü'l-Bilâd ve Ahbârü'l-İbâd*, Beyrut, s. 412. Krş. Cihan Piyadeoğlu, "Nizâmiye Medreselerinin Kuruluşu ve Önemi", *SAD*, Sy. 8, 2018, s. 132-133.

[40] Osman Turan, *Türk Cihân Hâkimiyeti Mefkûresi Tarihi*, İstanbul 2010, s. 190.

[41] Fâtımîlerden yardım alan Arslan Besâsîrî, Abbâsî halifesiyle mücadele ederek belli bir

tehlikeyi bertaraf etse de haleflerini de benzer sorunlar bekliyordu. Şîf tehdidi Sultan Alp Arslan ve Melikşah devrinde de artarak devam etmiş ve bu durum Selçukluları rahatsız eden bir unsur olmayı sürdürmüştür.⁴² Selçuklu sultanları ile problem yaşayan birçok muhalif, ilk merci olarak Mısır'daki Fâtımî halifesinden medet umuyordu. Ayrıca Mısır'ın Şîf halifeleri de birçok koldan Selçukluları tehdit ediyor askerî ve siyasî kanadın yanı sıra kendi inançlarının propagandasını da yapıyorlardı. İnanç propagandası Selçuklular adına en az siyasî hareketler kadar tehlikeliydi. Yaptıkları propaganda ile Selçuklu toplumsal yapısına zarar vermeyi başaran Bâtınîler bunun güzel örneklerinden birisidir.⁴³ Zira Selçuklu ordusu ile kıyas kabul görmeyecek ölçüde olan Bâtınîler, askerî yönden zayıf olsalar da öğretilerini yaymaya çalışıyor bilhassa bilgisiz halk taifelerini kandırmayı başarıyorlardı. Şîf Fâtımî Devleti ve Bâtınî zümreler ile siyasî-askerî sahada mücadele eden Selçuklular,⁴⁴ onların propagandalarına karşı cevap vermek ve inhitata uğramış Sünnî âlemine bir canlılık katmak maksadıyla ulemâyı himaye etmeye başlamışlardır. Rakiplerinin inançlarının kendi toplumları üzerindeki etkisini zayıflatmak ve mensup oldukları Ehl-i Sünnet itikadı kuvvetlendirmek adına Bağdad, Nişâbûr, Rey, Isfahan, Belh, Merv, Herat gibi şehirlerde medreseler kurdular.⁴⁵ Konu çerçevesinde dikkat edilmesi gereken nokta ise medreselerin devamlılığını sağlayan gücün kendisidir. Selçuklu sultanları hazinelerinin kapılarını âlimlere açıp onlara birçok ayrıcalık tanıyarak himaye ediyorlardı. Devlet desteğinin kendisini bu noktada da göstermesi Sünnî dünyanın gerekli cevapları verebilmesini sağlamaktaydı. Medresenin bir kurum olarak himayeyi temsil etmesinin diğer veçhi ise daha ziyade toplumsal bir olguydu. Sultan Alp Arslan medreseleri kurarken halkından ilim arayan kişileri görmüş ve onların hâlinden etkilenmişti. Bu bakış açısı ilerleyen dönemlerde açılacak olan medreselerde de karşılığını bulacaktı. Selçuklu aristokrasisi medreseleri kurarken burada eğitim görececek olan öğrenciler için her koşulu düşünüyor ve bu doğrultuda imkânlar sunuyordu. Uzak şehirlerden gelen öğrenciler için en elzem hadise olan kalacak yer meselesi, medresenin sunduğu olanaklar sayesinde çözülüyor ve öğrenciler yatılı olarak eğitim görebiliyordu. Benzer şekilde onların maddi ihtiyaçları da düşünülmekteydi ve medreselere bağlanan vakıflar vasıtasıyla

dönem Bağdad'da hutbeyi Fâtımîler adına okutacak kadar güçlenmiş Türk asıllı bir komutandı. Onun faaliyetleri Tuğrul Bey'in Bağdad'a gelmesi ile sonlandırılmış ve Arslan Besâsîrî öldürülmüştür. Bk. Özgüdenli, *a.g.e.*, s. 104-110; Erdoğan Merçil, "Besâsîrî", *DİA*, V s. 528-529.

[42] Selçuklular döneminde Şîf-Sünnî ilişkilerine dair bk. Seyfullah Kara, *Büyük Selçuklular ve Mezhep Kavgaları*, İstanbul 2007, s. 215-228.

[43] Bâtınî faaliyetlerine dair bk. Bernard Lewis, *Haşîşiler*, (trc. Ali Aktan), İstanbul 1995; Heinz Halm, *Haşhaşiler*, (çev. Atilla Dirim), İstanbul 2020.

[44] Selçukluların, Fâtımîlere karşı olan siyasî mücadelelerine dair bk. Aydın Çelik, *Fâtımîler Devleti Tarihi (909-1171)*, Ankara 2018, s. 321-334.

[45] Köymen, *a.g.e.*, III, s. 358.

bu problem de ortadan kalkıyor ve öğrenciler, dönemin şartlarına göre iyi miktarlarda karşılıksız bursları elde ediyorlardı.⁴⁶ Selçuklu sultanları hazinelerinin kapılarını eğitim gören bu insanlara açarak esasen onları himaye etmekteydi. Ayrıca Selçuklular, ilim insanlarının özgür ve rahat çalışabilmeleri maksadıyla medreseleri doğrudan bir âlim için yapıyor onu himayeleri altına alıp emrine büyük bir eğitim kurumunu verebiliyorlardı. Nişâbûr'daki Nizâmiye Medresesi orada 20 yıl boyunca müderrislik yapacak olan İmamü'l-Harameyn Cüveynî için kurulmuş ve onun ders halkasına katılmak isteyen öğrencilere kapılarını açmıştı.⁴⁷ Bu önemli bir ayrıcalıktı ve hâminin takdirini kazananlar için eşsiz bir fırsattı.

Değnilmesi gereken noktalardan birisi de devlet kademesinin ilim erbabına olan saygısıydı ve bu durum himayenin başka bir vechini göstermekteydi. Selçuklu hâmilerinin tutumları devrin ötesinde bir toplumun inşası açısından dikkate değerdi ve bunun tetikleyicilerinden birisi gösterilen saygı neticesinde ortaya çıkan özgürlük sahasıydı. Ulemâ ve edipler yeri geldiğinde fikirlerini özgürlük içerisinde dile getirebiliyor hatta hâmileri eleştirmekten dahi geri durmuyorlardı. Selçuklu sarayından himaye gören şair Ebû Tâhir-i Hâtûnî kaleme aldığı bir beyitte vezir Tâcü'l-Mülk'ün Mecdü'l-Mülk Ebû Fadl el-Kummî'ye dâir yaptığı bir atamayı hicvediyordu.⁴⁸

*Mecdü'l-Mülk karaca darı içindeki kumru gibi hasislik içinde yaşıyor
Bütün Kumlular böyle iseler, arkadaş kalk bütün Kum şehri üzerine tükür*

beytini kaleme alan Hâtûnî, fikrini özgürce söylemekten çekinmiyordu. Burada vezirin adı doğrudan geçmese de atamayı yapanın o olduğu düşünüldüğünde bu sözlerin daha da dikkat çekici hâle geldiği görülecektir. Benzer bir örnek Selçuklular devrinin önde gelen âlimlerinden Gazzâlî'nin Fahrü'l-Mülk'e yazdığı mektupta görülmektedir. Lakaplarla hitap etmekten hazzetmeyen Gâzzâlî bu konuda vezire uyarı niteliğinde bir nasihatnâme yazar ve “*din diliyle söylenecek sözlerin gelenek olmuş şeylerden uzak olması gerekir ve zâtı itibariyle kemal sahibi olan kişi unvan silsilelerinden uzaktır*” diyerek bu konudaki fikrini rahatlıkla belirtir. Gazzâlî'nin bir Nizâmiye Medresesi hocası olduğunu da göz ardı etmemek gerekir. O, bir âlim olarak Selçuklu Devleti'nin himayesi altında yaşamış, eğitim görmüş ve özgür bir ortam içinde fikirlerini beyan etme fırsatı bulmuştur.

[46] Turan, *Cihân Hâkimiyeti*, s. 190; Köymen, *a.g.e.*, III, s. 362-363.

[47] İbn Hallikân, *a.g.e.*, III, s. 168.

[48] Zahîru'd-dîn Nişâbûrî, *Selçuknâme*, (trc. Ayşe Gül Fidan), İstanbul 2018, s. 97; Râvendî, *a.g.e.*, I, s. 132-133; Ayrıca bk. Carla L. Klausner, *Selçuklularda Vezirlik*, (trc. Mehmet Fatih Baş, Sinan Tarıfci), İstanbul 2019, s. 75.

Hâimler arasında vezirler önemli bir yere sahipti. Kudretli yöneticiler olan vezirler bazen güçlü birer hâmi olarak kimi zaman da belli grupların karşısında durarak otoritelerini sağlamaktaydılar. İbnü'l-Esîr ve diğer bazı kaynak yazarları vezirlerin cömert tavırlarından sıklıkla bahsetmenin yanı sıra kimi vakitler onları eleştirmekten de geri durmazlar.⁴⁹ Kaynak yazarları kadar modern tarihçilerin de dikkatini çeken bir husus vezir Kundûrî'nin Şâfiîlerle olan problemidir. İmâm-ı Şâfiî'nin doktrinine karşı olumsuz bir tavır benimseyen vezir Kundûrî, bu konudaki görüşünü Tuğrul Bey'e de açmış ve onu kendi fikirleri doğrultusunda ikna etmeyi başarmıştı. Kundûrî'nin baskıları Tuğrul Bey'in Şâfiîlere karşı olan tutumunu etkilemiş bu da bilhassa ulemâ sınıfı olmak üzere bu mezhebe bağlı olanların Selçuklu ülkesinde zor günler yaşamasına sebep olmuştu. Câmilerde Eş'ârilere lanet dahi okutan Kundûrî'nin baskıları neticesinde devletten himaye göremeyen 400 kadar âlim Selçuklu ülkesini terk etmişti. Bu isimler arasında çağın önde gelen âlimlerinden İmam Ebu'l-Kâsım el-Kuşeyrî ve İmam Ebu'l-Meâli Cüveynî de vardı.⁵⁰ Kaynaklarda her ne kadar Kundûrî'nin daha sonra bu durumdan pişman olup tövbe ettiğine dair malumatlar olsa da dikkat edilmesi gereken husus devlet himayesinin olmadığı durumlarda yaşanan zorluklardır. Bu örnek aslında devletin; bilimi, sanatı ve dinî grupları himaye etmesinin ne kadar önemli olduğunu göstermektedir. Zira Tuğrul Bey'in vezirinin etkisiyle Şâfiî âlimlere karşı bir tutum benimseyip desteğini esirgemesi bu mezhebe bağlı ulemânın hayatını değiştirmiş, onlardan bazılarının yaşadığı yerleri terk etmesine sebep olmuştur. Yapılan bu uygulamanın doğruluğu yahut yanlışlığı bir tarafa bırakılacak olursa hâminin tebaası üzerindeki etkisini gözler önüne sermektedir. Öte taraftan Amîdü'l-mülk'ün Şâfiîlerle yaşadığı problemler olsa da o, güçlü bir hâmi olma sıfatını da üstlenmişti. Şairler ona övgü dolu sözlerle hitap etmekteydiler özellikle Bâherzî yazdığı şiirler ile öne çıkıyordu. Vezirin katlinden sonra Sultan Alp Arslan'a ithafen yazdığı şiirde sitemle karışık bir ifadeyle: "Amcan ona dünyayı sen ise cenneti verdin" demekteydi.⁵¹ Bâherzî'nin başka şiirleri İbn Hallikân'ın *Vefeyât*'ında yer bulurken mezkûr müellif, vezirin himayesinde olan şairler arasında Ali b. el-Fazl ve Sardar gibi isimleri de zikretmektedir.⁵²

Selçuklu tarihinin en önemli simalarından Nizâmü'l-mülk, devlet idaresindeki başarısı kadar ulemâ ve sanat ehlini himaye etmesiyle de meşhurdur. Bir müellifin kaydına göre Nizâmü'l-mülk'ün vezirlik yıllarında ülkenin her yanı barış ve huzurla doluydu ayrıca âlimlerle

[49] İbnü'l-Esîr, *a.g.e.*, X, s. 46.

[50] İbnü'l-Esîr, *a.g.e.*, X, s. 46. Krş. Ahmet Ocak, *Selçukluların Dini Siyaseti 1040-1092*, İstanbul 2022, s. 85, 86, v.d.

[51] İbn Hallikân, *a.g.e.*, V, s. 139.

[52] İbn Hallikân, *a.g.e.*, V, s. 139-140.

fazıllar onun sağladığı nimetlerin içinde rahatlıkla yaşıyorlardı.⁵³ Onun iyilikleri şairlerin kaleminde kendisine atfedilen büyük iltifatlarda karşılık buluyordu. Muizzî:

Cebrail ona hizmet için ruhları ulvî âlemden suretlere doğru geri çevirir

Eğer kâfirlerin günahı onun ibadeti kadar olsaydı cehennemde yedi yerine yetmiş kapı olurdu.⁵⁴

beytiyle vezire kutsallık atfetmekteydi. Buradaki Cebrail vurgusu ve ona hizmet için gönderilen ruhlar ifadeleri dikkate değerdir. Âlimleri sevip sayan ve onlara ilgi-alaka gösteren vezirin profili bir şairin ruhundan kalemine bu şekilde yansımaktaydı. Zira Muizzî, vezir için yazdığı 721 beyitten birisinde bazı kutsal vazifeleri Nizâmü'l-mülk'e yakıştırmaktaydı:

Ebû Ali iman ordusunun hâmisi ve arzuların Kâbesi olan mübarek bir vezirdir.⁵⁵

...

Cihan devletini genişletmek Nizâmü'l-mülk'e yaraşır ve Allah dinini yüceltmek Kivâmeddin'e yaraşır.⁵⁶

Bu sözler himaye görmek isteyen bir şairin abartılı tutumlarını barındırır da içerdiği bazı manalar Nizâmü'l-mülk'ün devlet ve toplum için önemini vurgulamaktaydı. Şair, vezirin hâmililiğine vurgu yapmaktan geri durmuyordu. Gerçekten de Nizâmü'l-mülk kendi döneminin en dikkat çeken isimlerinden idi. Hayata geçirdiği uygulamalar ve kurduğu düzen ile Selçuklu idâresine yeni bir çehre katmıştı.⁵⁷ Ayrıca o, gençliğinde Selçuklulardan himaye görmüş sonrasında ise kendi döneminin en büyük hâmilerinden birisi olmuştu.⁵⁸ Nizâmü'l-mülk özellikle dinî ilimlerle meşgul olanları himaye etmekteydi. Onun bu konudaki cömertliği ve sonrasında karşılaştığı problemlere dair Hüseyinî ilginç bir anlatım yapmaktadır. Onun aktardığına göre; Nizâmü'l-mülk ile rekabet hâlinde olan Tâcû'l-mülk, sultanın katına çıkarak veziri ona şikâyet etmişti. Nizâmü'l-mülk'ün her sene fakihlere, sûfilere, kâriflere üç yüz bin dinar para verdiğinden eğer bu para ile bir ordu donatılacak

[53] Bundârî, *a.g.e.*, s. 56.

[54] Gökmen, *a.g.t.*, s. 189.

[55] Gökmen, *a.g.t.*, s. 193.

[56] Gökmen, *a.g.t.*, s. 197.

[57] Abdülkerim Özaydın, "Nizâmü'l-mülk'ün Büyük Selçuklu İmparatorluğu'na Hizmetleri", *SAD*, Sy. 8, 2018, s. 18-20; Erkan Göksu, "Nizâmü'l-mülk ve Selçuklu İktâ'ının Şekillenmesindeki Rolü", *SAD*, Sy. 8, 2018, s. 153-170.

[58] Nizâmü'l-mülk'ün Selçukluların hizmetine girmesine dair bk. İbnü'l-Cevzî, *el-Muntazam fi Târihi'l-Mülûk ve'l-Ümem*, (nşr. Muhammed Abdülkadir Atâ, Mustafa Abdülkadir Atâ), Beyrut 1993, XVI, s. 306-307. Krş. Starr, *a.g.e.*, s. 61.

olsa bununla Konstantinopolis'in bile ele geçirebileceğinden şikâyet eden Tâcü'l-mülk, bu hareketiyle veziri sultanın katında zor duruma düşürmeyi hedeflemekteydi. Bu ithamları dinleyen Melikşah hadiseyi sorgulamak amacıyla vezirini huzura almış ve bu iddiaları kendisine iletmiştir. Tecrübeli vezir ise cevaben: *"Ey Sultanü'l-âlem! Ben ihtiyar bir adamım; eğer beni mezada versen bana kimse on dinardan fazla kıymet vermez. Sen ise gençsin, seni de mezada verseler yüz dinardan fazla etmezsin! Tanrı sana ve bana kullarından hiç kimseye nasip olmayan lütuf ve ihsanda bulunmuştur. Buna mukabil sen o Tanrı'nın dinini ilâya çalışan, onun aziz kitabını hâmil bulunanlara yılda üç yüz bin dinar sarf etsek çok mudur? Sen her sene askerlerine bu paranın iki misli kadarını vermektensin. Halbuki bu askerlerden en güçlüsü ve en nişancısının attığı ok bir milden ileri gitmez. Bunlar ellerinde bulunan kılıçlarıyla yalnız kendi civarlarındaki düşmanları öldürebilirler. Ben ise sarfettiğim bu parayla öyle bir ordu teçhiz ediyorum ki onların duaları ta ok gibi arşa kadar gider ve Tanrı'ya vasıl olmalarında onlara hiçbir şey engel olamaz"* dedi. Bu cevaba duyulan Sultan Melikşah ise bu ordunun sayısının daha da çoğaltılmasını ve bu uğurda istediği kadar mal ve dünya servetinin emrine verildiğini vezirine söyledi.⁵⁹ Aktarılan hadise vezirin hâmilliğini göstermenin yanı sıra iki farklı husus açısından da değerlendirilebilir. İlk olarak himayenin asıl kaynağının sultan olduğu anlaşılmaktadır çünkü vezir, harcanan ücretlerin hesabını efendisine vermekte ve buna karşılık Melikşah da daha fazla hazine ve imkana ulaşması için ona müsaade etmektedir. Diğer husus ise ikili arasında geçen bu konuşmanın bir otorite tartışması olarak da yorumlanabilecek olmasıdır. Devletin en üst makâmı olan Melikşah ile büyük paralar harcayan Nizâmü'l-mülk karşı karşıya gelmiş ve bu durumu kendi adına fırsata çevirmek isteyenler vezirin gözden düşeceğini ummuşlardır. Zira bu noktada Sultan Melikşah kendi otoritesi dışında bu büyüklükte meblağların harcanmasına tepki gösterebilecekken veziri durumu idarede başarılı olmuş ve sonuç olarak da sultanın otoritesine -kendi istediğini elde ederek- boyun eğmiştir.

Nizâmü'l-mülk'ün cömertliği medreseler konusunda da son derece fazlaydı. Kendi döneminde ilmin hâmisi olan vezir, medresede Kur'ân okuyup Arapça dersi veren herkese vakfın bütün hisselerinden pay vermekteydi. Âlimleri korumasıyla ilgili birçok misal bulunan Nizâmü'l-mülk bu konudaki görüşlerini Sultan Melikşah'a takdim ettiği *Siyasetnâme* (Siyerü'l-mülûk) adlı eserinde sistematik bir şekilde ifade etmiştir. Ona göre din âlimlerine saygı göstermek, hayatlarındaki ihtiyaçları giderip geçimlerini temin edebilmek için gerekli olan şeyleri Beytû'l-Mâl'den karşılamak ayrıca zahidlerle perhizkârlara saygı göstermek sultanlar

[59] Hüseyinî, *a.g.e.*, s. 86, trc., s. 46.

için vacipti.⁶⁰ Kendisinin de âlimlere karşı bu saygıyı gösterdiğine dair örnekler döneme değinen kaynaklarda yer bulmaktadır. İbnü'l-Esîr, vezir Nizâmü'l-mülk'ün huzuruna gelen Kuşeyrî ve Cüveynî'yi karşılamak için ayağa kalktığını Ebû Ali el-Farmezî geldiğinde ise kendi yerini ona vererek hürmet gösterdiğini coşkulu bir şekilde anlatmakta ve onun ulemaya olan tutumunu başka örneklerle de desteklemektedir.⁶¹

Hâmi ve müntesib arasındaki çok boyutlu ilişki de önemlidir. Sadakat yok sayılamayacak bir kavram olmakla birlikte çoğu zaman birden fazla hâmiye sahip olma durumu dikkat çekmektedir. Güçlü bir koruma ve rahat bir yaşam arzulayan birçok âlim ve şair ülkeler-şehirler arası uzun yolculuklar yapmışlar ve gittikleri bu yeni yerlerin saray çevresinde bulunmaya gayret ederek sanatlarıyla kendilerini göstermek istemişlerdir.⁶² Am'ak, Karahanlı ve Selçuklu saraylarından himaye görürken Enverî de hem Selçukluları hem de Gazne saray ehlini öven şiirler kaleme alıyordu. Emîr Muizzî ise *Divan*'ında Gazneli ve Karahanlı sultanlarını övmekten geri durmamıştı. Ayrıca o, Sultan Melikşah, Berkyaruk ve Sencer tarafından da himaye edilmişti. Bu çok yönlülük dönemin şartları içerisinde bir gereklilik olarak yorumlanabilse de tek efendiye sadakat bazı istisnalar dışında bahsetmesi zor bir husustu. Bu istisnalardan birisi Sultan Sencer dönemi şuarasından olan Edîb Sabir'di. Sultan Sencer tarafından Harizmşah Atsız'a elçi olarak gönderilen Edîb Sabir önemli ama tehlikeli bir karar almaya mecbur kalacaktı. O, Atsız'ın Selçuklu sultanına suikast düzenlemek amacıyla iki fedaiyi gönderdiğini öğrenmiş ve bu durumu kendisini sarayda önemli mevkilere yükselten efendisine bir şekilde ulaştırmıştı. Onun Sencer'e olan sadakati ise bedelini canıyla ödeyeceği sonuçları ortaya çıkaracaktı. Durumu haber alan ve Edîb Sabir'in bu işteki rolünü öğrenen Atsız, şairi Ceyhun Irmağı'nda boğdurarak öldürdü.⁶³ Şairlerin birçok saraydan himaye bekleyip ekseriyetle kendi refahlarını düşündükleri bir düzende Edîb Sabir'in bu tavrı dikkate değerdir. Tüm bu hadiseler vukû bulmadan önce Atsız'a da övgü dolu kasideler yazan ve ondan takdir toplayan şairin gerçek hâmisini unutmadığı ve onun hayatını kurtarmak maksadıyla sadakat gösterdiği kendisini attığı risklerden ve maruz kaldığı sonuçlardan anlaşılmaktadır.

Oldukça nadir olmakla birlikte hâmisinden müsaade isteyip vazifesini bırakmak isteyen isimler de vardı. Gazzâlî ile Sultan Sencer arasındaki mektuplaşmalar bu durumu örneklendirebilecek bir hadiseyi ihtiva

[60] Nizâmü'l-mülk, *Siyâset-Nâme*, (haz. Mehmet Altay Köymen), Ankara 2020, s. 51.

[61] İbnü'l-Esîr, *a.g.e.*, X, s. 180.

[62] H. A. R. Gibb, *Arap Edebiyatı*, (trc. Onur Özatağ), Ankara 2022, s. 108; Sadık Armutlu, *Büyük Selçuklu Şiiri*, İstanbul 2021, s. 24.

[63] Mürsel Öztürk, "Edîb Sâbir", *DİA*, X, s. 425.

etmektedir. Gazzâlî, sultandan özel bir isteği olduğunu dile getirerek Tûs ile Nişâbûr Medreselerindeki vazifelerinden azlını istemiştir. Buna gerekçe olarak ise kalan günlerini zaviyesinde geçirme isteğini gösterir. Burada âlimin yaşadığı bazı kırgınlıkların payı büyüktür ve kendisine yöneltilen birtakım iddialardan rahatsızdır. Onun isteği böyle olsa da Sultan Sencer farklı düşünmektedir ve cevaben: “*Ders vermekten muaf olma isteğini kabul etmem mümkün değildir. Seni Nişâbûr’a gönderen Fahrûl-Mülk bizim hizmetkârımızdır, senin için orada medreseler yapılsın ve senede bir kez bütün âlimler senin yanına gelip müşkil olan meseleleri senden öğrensinler.*” demiştir.⁶⁴ Sultanın bu cevabı en büyük hâminin kendisi olduğunu göstermekle birlikte himaye ettikleri ile arasındaki “*itaat*” bağına da ortaya koymaktadır. Şikayetler her ne olursa olsun son söz hâmiye aittir ve himaye gören hükme tâbi olmakla yükümlüdür. Sultan Sencer bu olaydan sonra Gazzâlî’ye iyi ve cömert davranmıştır. Hatta bir defasında ava gittiğinde yakaladıklarından birisini âlime göndermiş ve o da cevaben sultanın adına *Nasihâtu’l-Mulûk* adlı eserini yazmıştır.⁶⁵

SONUÇ

Selçuklular devri İran’ında güçlü hâmilerin varlığı bilinmekte ve onların destekleriyle ilim-sanat erbâbının izleri asırlar sonraya kalan eserler vücuda getirdikleri görülmektedir. Melikşah ve Sencer gibi Selçuklu sultanları başta olmak üzere diğer hükümdarlar, Nizâmü’l-mülk ve evlatları, Kundûrî gibi ileri gelen devlet adamları, emîrlere ve çeşitli aileler ulema ve sanatkârları himaye etmişlerdir. Özellikle bahse konu olan bu sultanlar devrinde Ömer Hayyâm, Gazzâlî, Muizzî, Enverî, Cüveynî, Kuşeyrî gibi âlimler yetişmiştir. Selçuklu sultanları hâmilikleri ile otoritelerini güçlendirdikleri gibi ülkelerini de bayındır hâle getirmişler ve kendi adlarını geleceğe birer miras olarak bırakmışlardır. Özellikle devlet desteğiyle kurulan Nizâmiye Medreseleri, Sünnî akîdeye yeni bir canlılık dönemi yaşatmış bilhassa Bâtınî ve Şîî faaliyetlere karşı himaye edilen ulema vasıtasıyla mücadele edilmiştir. Ayrıca medreseler vasıtasıyla himaye edilen ve iyi bir tahsil alan öğrenciler zaman içerisinde devletin ihtiyaç duyduğu yetişmiş insan gücüne de katkı sağlamış ve ülkenin ihtiyaçlarının giderilmesinde faydalı olmuşlardır. Devlet ve yöneticiler bu hususta birçok fayda görürken himaye edilenler ise mesleklerini rahatça icra edebilme imkanına kavuşmanın yanı sıra rahat ve güvenli bir hayat da yaşamışlardır. Karşılıklı fayda sağlayan bu tâbiyet ilişkisi sonuçları itibariyle canlı bir kültür hayatı sağlamış ve

[64] Gazzâlî, *Fedâilu’l-enam min Resâil-i Hucceti’l-İslâm*, (trc. Merve Kelebek), *Gazzâlî’nin Mektupları*, İstanbul 2017, s. 23-24.

[65] Gazzâlî, *Mektuplar*, s. 24. Krş. Muharrem Kesik, *Selçuklu Müesseseleri ve Medeniyeti*, İstanbul 2021, s. 303.

Selçuklu ülkesi dört bir yandan gelen âlim-sanatkârlar ile dolmuştur. Bazı zamanlarda dinî grupları himayede yaşanan problemler belli kesimleri küstürmüş ve topraklarını terk etmelerine kadar varacak sonuçlar doğurmuşsa da özellikle Nizâmü'l-mülk'ün vezaretinde bu olumsuz gelişmeler de sonlandırılmıştır. Özellikle Şâfiî gruplarla yaşanan problemler aynı mezhebe mensub olan vezirin katkıları sonucunda giderilmiş ve huzur ortamı kuvvetlendirilmiştir. Selçuklular güçlü destekleri ve sağladıkları geniş imkânlar ile büyük bir atılım dönemi yaşatmış ve halefleri olan devletlere güçlü bir gelenek bırakmışlardır.

KAYNAKÇA

- AKGÜR, A. Necati, "Celâli Takvimi", *DİA*, VII, 257-258.
ARMUTLU, Sadık, *Büyük Selçuklu Şiiri*, İstanbul 2021.
BUNDÂRÎ, *Zübdetü'n-Nusrâ ve Nuhbetü'l-Ustra*, (trc. Kivameddin Burslan) Ankara 2016.
ÇELİK, Aydın, *Fâtımîler Devleti Tarihi (909-1171)*, Ankara 2018.
GAZZÂLÎ, *Fedâilu'l-enam min Resâil-i Hucceti'l-İslâm*, (trc. Merve Kelebek), *Gazzâlî'nin Mektupları*, İstanbul 2017.
GİBB, H. A. R., *Arap Edebiyatı*, (trc. Onur Özatağ), Ankara 2022.
GÖKMEN, Gökhan, "Mu'izzî'nin Şiir Dünyası", *Kırıkkale Üniversitesi-Ankara Üniversitesi Sosyal Bilimler Enstitüleri*, 2018.
GÖKSU, Erkan, "Nizâmülmülk ve Selçuklu İktâ'ının Şekillenmesindeki Rolü", *SAD*, Sy. 8, 2018, s. 153-170.
HALM, Heinz, *Haşhaşiler*, (çev. Atilla Dirim), İstanbul 2020.
HÜSEYNÎ, *Ahbârü'd-Devleti's-Selcûkiyye*, (nşr. Muhammed İkbâl), Londra 2017; (trc. Necati Lügâl), Ankara 1943.
İBN BİBÎ, *el-Evâmîrü'l-Alâ'iyye fî'l-Umûri'l-Alâ'iyye*, (çev. Mürsel Öztürk), Ankara 2014.
İBN HALLİKÂN, *Vefeyâtü'l-A'yân*, III, (nşr. İhsan Abbâs), Beyrut.
İBN HASSÛL, *Kitâbü Tafzîli'l-Etrâk 'Alâ Sâ'iri'l-Ecnâd*, (trc. Şerafeddin Yaltkaya), İstanbul 2018.
İBNÜ'L-CEVZÎ, *el-Muntazam fî Târihi'l-Mülûk ve'l-Ümem*, (nşr. Muhammed Abdülkadir Atâ, Mustafa Abdülkadir Atâ), Beyrut 1993, XVI.
İBNÜ'L-ESÎR, *el-Kâmil fî't-Târih*, (trc. Abdülkerim Özaydın), İstanbul 1987, X.
İNALCIK, Halil, *Şâir ve Patron Patrimonyal Devlet ve Sanat Üzerinde Sosyolojik Bir İnceleme*, Ankara 2019.
KAFESOĞLU, İbrahim, *Türk Millî Kültürü*, İstanbul 2021.
KARA, Seyfullah *Büyük Selçuklular ve Mezhep Kavgaları*, İstanbul 2007.
KAYA, Seyfettin, *Orta Çağ İslam Dünyasında Astronomi, Astroloji ve Gözlemleri*, İstanbul 2021.
KESİK, Muharrem, *Selçuklu Müesseseleri ve Medeniyeti*, İstanbul 2021.
KILITO, Abdelfattah, *Araplar ve Hikâye Anlatma Sanatı Tuhaf Bir Âşinâlık*, (trc. Su Baloğlu), İstanbul 2021.
KLAUSNER, Carla L., *Selçuklularda Vezirlik*, (trc. Mehmet Fatih Baş, Sinan Tarıfci), İstanbul 2019.
KÖYMEN, Mehmet Altay, *Büyük Selçuklu İmparatorluğu Tarihi*, I, III, Ankara 2016.
LEWİS, Bernard, *Haşhaşiler*, (trc. Ali Aktan), İstanbul 1995.
MÂVERDÎ, *Dürerü's-Sülûk fî Siyâseti'l-Mülûk*, (haz. Abdüsselam Arı), İstanbul 2019.
MERCİL, Erdoğan, "Besâsîrî", *DİA*, V, s. 528-529.
_____, Erdoğan, *Afganistan ve Hindistan'da Bir Türk Devleti Gazneliler*, İstanbul 2014.
_____, Erdoğan, *Selçuklularda Vergiler*, İstanbul 2021.

- MÎRHÂND, *Ravzatu's-Safâ fî Sîreti'l-Enbiyâ ve'l-Mülûk ve'l-Hunefâ*, (trc. Erkan Göksu), Ankara 2018.
- MUTÇALI, Serdar, *Arapça-Türkçe Sözlük*, İstanbul 2015.
- NÂSİR-I HÜSREV, *Sefernâme*, (çev. A. Naci Tokmak), İstanbul 2020.
- NASR, Seyyid Hüseyin, *İslâm'da Bilim ve Medeniyet*, İstanbul 2011.
- NİZÂMÎ ARUZÎ SEMERKANDÎ, *Çehâr Makâle*, (çev. Esin Eren Soysal), İstanbul 2016.
- NİZÂMÜ'L-MÜLK, *Siyâset-Nâme*, (haz. Mehmet Altay Köymen), Ankara 2020.
- OCAK, Ahmet, "Nizâmülmülk'ün Dinî ve Fikrî Hayatı", *SAD*, Sy. 8, 2018, s. 33-54.
- _____, Ahmet, *Selçukluların Dini Siyaseti 1040-1092*, İstanbul 2022.
- ÖGEL, Bahaeddin, *İslâmiyetten Önce Türk Kültür Tarihi*, Ankara 2020.
- ÖZAYDIN, Abdülkerim "Nizâmülmülk'ün Büyük Selçuklu İmparatorluğu'na Hizmetleri", *SAD*, Sy. 8, 2018, s. 1-32.
- ÖZGÜDENLİ, Osman Gazi, "Büyük Selçuklu Sultanlarına Ait Farsça Şiirler", *Marmara Türkiyat Araştırmaları Dergisi*, C. I, Sy. II, 2014, s. 39-67.
- _____, Osman Gazi, *Selçuklular*, I, İstanbul 2017.
- ÖZTÜRK, Mürsel, "Edîb Sâbir", *DİA*, X, s. 425.
- PEACOCK, A. C. S., *Büyük Selçuklu İmparatorluğu*, (çev. Özkan Akpınar), İstanbul 2020.
- _____, A. C. S. *Selçuklu Devleti'nin Kuruluşu*, İstanbul 2020.
- PİYADEOĞLU, Cihan, "Nizâmiye Medreselerinin Kuruluşu ve Önemi", *SAD*, Sy. 8, 2018, s. 129-140.
- RÂVENDÎ, *Râhatü's-Sudûr ve Âyetü's-Sürûr*, (çev. Ahmed Ateş), I, Ankara 1999.
- STARR, S. Frederick, *Kayıp Aydınlanma*, (çev. Yusuf Selman İnanç), İstanbul 2022.
- TETLEY, G. E., *The Ghaznavid and Seljuk Turks Poetry as a source for Iranian History*, New York 2009.
- TURAN, Osman, *Türk Cihân Hâkimiyeti Mefkûresi Tarihi*, İstanbul 2010.
- _____, *Selçuklular Tarihi ve Türk İslâm Medeniyeti*, İstanbul 2014.
- YEŞİLDURAK, Efe, "Sultan Sencer Devri (1098-1157) Selçuklular'da İlmî ve Fikrî Hayat" *Sakarya Üniversitesi Sosyal Bilimler Enstitüsü*, 2015.
- ZAHİRÜ'D-DİN NİŞÂBÜRÎ, *Selçuknâme*, (trc. Ayşe Gül Fidan), İstanbul 2018.
- ZEKERİYA EL-KAZVİNÎ, *Asârü'l-Bilâd ve Ahbârü'l-İbâd*, Beyrut.

GAZNELİ-SELÇUKLU MÜCADELESİNDE BİR VALİLİK MERKEZİ OLARAK HERÂT

Doç. Dr. Derya COŞKUN

Erzurum Teknik Üniversitesi, Edebiyat Fakültesi

ORC-ID: 0000-0001-7161-5430

derya.caskun@erzurum.edu.tr

Aleyna DURMUŞ

Erzurum Teknik Üniversitesi, Sosyal Bilimler Enstitüsü

aleyna.durmus77@erzurum.edu.tr

ÖZET

Selçukluların kuruluş aşamasında Gaznelilerle yapmış oldukları mücadelenin ana noktalarından en önemlisi Herât'tır. Daha önceden Samanî hâkimiyeti altında olan Herât, değişen siyasi şartlar dolayısıyla Karahanlı-Gazneli toprak paylaşımında Gaznelilerin payına düşmüştür. Tarih boyunca ikinci hükümdarlık merkezi olarak Horasan'ın kilit noktalarından biri olarak karşımıza çıkan Herât, Hindistan'a giden ticaret yolları üzerinde olması hasebiyle de her daim değerini korumayı başarmıştır. Sahip olduğu bu stratejik ve iktisadî durumundan dolayı oldukça güvenli bir yer olarak kabul edilen Herât, hem bir karargâh hem de ikinci başkent olarak dönemin siyasi güçlerinin takibinde olmuştur. Bu bilgiden hareketle Gazne şehrinin güvenliğinin sağlanmasında Herât'tın önemli bir yerinin olduğu görülmektedir.

Selçukluların tarih sahnesine çıkışı Herât'ın el değiştirmesi hususunda bir dönüm noktasıdır. Zira şehir, 431/1040 Dandanakan Savaşının ardından Gazneli hâkimiyetinden çıkarak Selçuklu idaresi altına geçmiştir. Gazneli Mesud, her ne kadar bu durumu kabullenmeyip Herât'ı geri alma teşebbüsünde bulunmuşsa da başarılı olamamıştır. Sonraki süreçte de Gazneli Mevdud, siyasi evlilik yoluyla Herât'ı tekrar Gazne topraklarına katmak için harekete geçmiştir. Bu hareketlenme üzerine Çağrı Bey, oğlu Alp Arslan'ı bölgeye göndermek suretiyle Herât'taki hâkimiyetini güçlendirerek Gaznelilerin Herât'ı tekrar kazanma hayallerini ortadan kaldırmıştır. Bu bağlamda bildiri, Gazneli-Selçuklu çekişmesinde Herât'ın üstlendiği rolleri ortaya koymayı hedeflemektedir.

Anahtar Kelimeler: Afganistan, Herât, Gazneli, Selçuklu, Ticaret.

HERAT AS A GOVERNORATE CENTER IN THE CONFLICT BETWEEN GHAZNAVIDS AND SELJUKS

ABSTRACT

Herat is the most important one out of the main points of the conflict that happened between the Seljuks and the Ghaznavids in the building process of the Seljuks empire. Herat which was at first under the rule of Samani, due to changed political conditions had been left to Ghaznavids during the Karahan and Ghaznavids land sharing. Throughout the history, Herat had been a key point for Khurasan as the second capital and also its position on the trade routes leading to India helped Herat preserving its value. Accepted as a safe zone because of these strategic and political advantages it has, Herat was in the focus of the time's political powers as a headquarters and a second capital. In the light of this information, it is seen Herat held a remarkable importance providing the security of Ghazna.

Seljuks showing up on the history scene is a turning point in the issue of Herat's changing authority. Because after the 431/1040 Battle of Dandanaqan, the city was lost by Ghaznas and went under the Seljuks' rule. Even though the Mes'ud of Ghazna who could not accept this loss attempted taking Herat back, was not successful at his attempt. At the next phase, Mawdud of Ghazna tried adding Herat back to Ghazna's land through a political marriage. Upon this, Chaghri Beg strengthened his authority there by sending his son Alp Arslan to the area and ended his opponent's wish on taking Herat back. Through this context, the report wants to accomplish stating the roles of Herat took in the Ghaznavids and Seljuks conflict.

Key Words: Afghanistan, Herat, Ghaznavid, Seljuk, Trade.

Herât'ın Coğrafi Kimliği Hakkında

Antikçağda kurulduğu tahmin edilen Herât, tarih boyunca birçok siyasi yapıya ev sahipliği yapmış önemli merkezlerden biridir. Yoğun bir siyasi geçmişe sahip olan bu merkez, çağdan çağa farklı isimlerle anılmıştır. Öyle ki eski çağlarda *Aria*, *Hayoru*, *Hareva*, *Hayerova*, *Hariova*, *Haraiva*, *Heroyve* şeklinde adlandırılırken Ortaçağ'a geçişle beraber Arap, Bizans ve Grek kaynaklarında sırasıyla *Hare*, *Harev*, *Apella*, *Apela*, *Vice*, *Bactria* ve *Chaira* olarak ifade edilmiştir¹. Şehrin kuruluşuna dair farklı bilgiler

[1] Seyfi-i Herevî İbn Ya'kûb, *Târîhnâme-yi Herât*, Nşr. M. Zübeyr es-Siddîkî, Calcuta 1944, s. IV; Veli Şah Behre, *Herât Neginî Horasan*, Afganistan 1391, s. 1; *The Cambridge History of Indiana: Ancient Indiana*, Ed. E. J. Rapson, C. I, University Press, Cambridge 1922, s. 327; Dietrich

mevcut olmanın yanı sıra en bilineni; Herât'ın Makedonya Kralı Büyük İskender tarafından Aria adıyla kurulmuş olabileceği ve başkentinin de Alexandra olduğudur². Muhtemelen bu bilgi dolayısıyla kaynakların bazılarında Herât'a *Harî (Herî)* İskenderiyesi ifadesi kullanılmaktadır³.

İskender, Herât şehrine ayrı bir önem göstermiş şehrin gelişmesi adına tüm imkânları seferber etmiştir. Herât şehrinin genel yapısına bakıldığında çok fazla kalenin olduğu göze çarpmakta olup bu kalelerin yine şehrin imarına önem veren İskender tarafından yaptırıldığı tahmin edilmektedir. Şehre Herât adının verilmesi ise İskender dönemi sonrasına tesadüf etmektedir⁴. Bu bilgi birçok kaynak tarafından desteklenmesine rağmen kuruluşla ilgili farklı birçok görüş de bulunmaktadır. Öyle ki Sâsânî Prensesi Şemîrân'ın şehrin kuruluşunda birinci dereceden rol oynadığı bu görüşler arasında en bilinenidir. Bunun yanı sıra Hz. İsa'nın Havarîlerinin şehrin kurulmasında önemli bir yere sahip olduğu da başka bir bilgidir⁵. İslami kaynaklarda ise şehrin Zülkarneyn tarafından kurdurulmuş olduğu ve şehre *Sedd-i İskender* denildiği bilgisi yer almaktadır⁶. Tüm bu bilgilerden hareketle şehrin kuruluşuyla ilgili fikir birliği olmadığı görülmektedir.

Herât'ın coğrafi yapısına bakıldığında 400 civarında köye sahip olduğu ve Gur, Garcistan, İsfizar başta olmak üzere önemli şehirler tarafından çevrelendiği göze çarpmaktadır⁷. Oldukça verimli arazilere sahip olan

Brandenburg, *Herât Eine Timuridische Hauptstadt*, Akademishche Druck-Verlagsanstalt, Graz Austria 1977, s. 1; F. Justi, *The Life and Legend of Zarathushtra*, Avesta, Pahlavi and Ancient Persian Studies, Ed. Shams-ul Ulema Dastur Peshotanj, Behram J., Sanjana, P.H.D, Strazburg 1904, s. 154; Turgun Almas, *Uygurlar*, çev. Ahsen Batur, Selenge Yayınları, İstanbul 2011, s. 206; Zeki Velidî Togan, "Herât", İA, C. V-1, MEB Yayınları, İstanbul 1988, ss. 429-442; Kürşat Yıldırım, Çin Kaynaklarında Türkistan Şehirleri, Ötüken Neşriyat, İstanbul 2003, s. 96; Recep Uslu, "Herât", *DİA*, C. 17, TDV Yayınları, İstanbul 1998, s. 215; Recep Uslu, *Hicri I. II. Yüzyılda Horâsân Tarihi*, Uludağ Üniversitesi İslam Tarihi ve Sanatları Anabilim Dalı, Yayınlanmamış Doktora Tezi, İstanbul 1997, s. 17; Zeki Velidî Togan, "Herât", İA, C. V-1, MEB Yayınları, İstanbul 1988, ss. 429-442.

[2] Seyfi-i Herevî, s. 44; R. N. Frye, "Harât", *The Encyclopaedia of Islam*, Ed. B. Lewis, V. L. Menage, Ch. Pellot and J. Schacht, C. III, Architecture East and West, London 1996, s. 177; Uslu, *Hicri I. II. Yüzyılda Horâsân Tarihi*, s. 17.

[3] W. H. Allen, "Herât", *The Granary of Garden of Central Asia*, C. 13, London 1880, s. 43.

[4] Hâfiz Ebrû, *Zubdetü't-Tevârih*, C. II, tsh. S. K. Cevadî, Vezâret-i Ferheng u Irşâd-ı İslamî, Tahran 1372, s. 522, 543, 558, 598, 720; Abdürrezzak es-Semerkanî, *Matlaü's-Sadeyn ve Mecmau'l-Bahreyn*, C. II. Nşr. Âbdulhuseyn Nevaî, Kitâbhâne-i Tahûrî, Tahran 2008, s. 274-291.

[5] İsfizârî Muhammed bin Abdullah Herevî Muinüddîn-i, *Ravzâtü'l-Cennât fî Evsâf-i Medîneti'l-Herât*, tsh. M. K. İmam, C. I, İntişârât-ı Dânişgâh, Tahran 1338, s. 72, 73, 77; Seyfi-i Herevî, s. 44; Şeyh Abdurrahman-ı Fâmî-yi Herevî, *Târîh-i Herât*, Haz. İrec Afşar, Piju Heştî-Miras-ı Mektup, Tahran 2008, s. 150.

[6] Seyfi-i Herevî, s. 44; İsfizârî, C. I, s. 74; İsfizârî Muhammed bin Abdullah Herevî Muinüddîn-i, *Ravzâtü'l-Cennât fî Evsâf-i Medîneti'l-Herât*, tsh. Muhammed Kazım İmam, C. II, İntişârât-ı Dânişgâh, Tahran 1339, s. 21; Minhâc Sirâc el-Cüzcânî, *Tabakât-ı Nâsir-î*, çev. Mustafa Uyar, Ötüken Yayınları, İstanbul 2016, s. 73; İskender Pala, "Sedd-i İskender", *DİA*, C. 36, TDV Yayınları, İstanbul 2009, s. 276; Cihat Cihan, "Türk Akınlara Karşı Sasanilerin İnşâ Ettiği Gürkan Seddi (Sedd-i İskender)", *Turkish Studies*, C. X, S. 5, 2015, ss. 107-130.

[7] Seyfi-i Herevî s. 612; İbn Rüsteh, *el-A'lâku'n-Neffse*, Trc. Ali Fuat Eker, Ankara Okulu Yayınları, Ankara 2017, s. 195-196; Lawrence Goddard Potter, *The Kart Dynasty of Herât*:

Herât, birçok tepeyle çevrili olup bozkırda bir vaha durumundadır. Verimli arazileri dolayısıyla olsa gerek Heredot; şehri buğday ambarı olarak nitelendirmiştir⁸. Buğday oldukça önemli bir yere sahip olmakla beraber envaî çeşit meyve ve sebzenin varlığı da şehrin tarımsal değerini anlamamız açısından önem taşımaktadır. Tarımsal zenginliğinin yanı sıra ipek ticaret yolu üzerinde yer alması da şehrin uluslararası platformda ayrıca değer görmesini sağlamıştır⁹.

Gazneli Hâkimiyet Sürecinde Herât

Yüzyıllar boyunca birçok farklı siyasi teşekkülün idaresi altına girmiş olan Herât'ın Türk idare sistemiyle tanışma süreci Sâ mânîler zamanıyla başlamaktadır. 344/955 yılında şehrin valiliğine Sâ mânî hükümdarı Abdülmelik bin Nuh tarafından Türk asıllı Alptigin'in atanması bu sürecin ilk adımı olarak kabul edilmektedir¹⁰.

383/994 yılına gelindiğinde ise Herât, Gazneli Sebük Tegin liderliğinde tamamen Türk hâkimiyeti altına geçmiştir¹¹. Bu gelişme toprak kaybeden Sâ mânîleri tekrar harekete geçirmiş olmasına rağmen istenilen başarı bir türlü yakalanamamıştır. Herât'ı almak için Sâ mânîler'in önemli ölçüde sarf ettikleri çabanın nedeni; ikinci hükümdarlık¹² merkezi olarak kabul edilen Horasan'ın kilit kentlerinden biri olmasıdır. Herât'ın Hindistan'a giden ticaret yollarının üzerinde bulunması¹³, başkent Gazne'nin güvenliğini sağlayacak stratejik öneme sahip olması şehrin çok yönlülüğüyle yakından ilgilidir. Bundan dolayıdır ki Gazneli Mahmud Hindistan Seferlerine katılırken başkentini güvenliğini sağlaması için hacibi Arslan Cazip'in Herât'ta kalmasını emretmiştir¹⁴. Elbette Gazneli

Religion and Politics in Medieval, Columbia University, 1992, s. 58. İbn Rüsteh, *el- A'lâku'n-Nefise*, s. 194.

[8] Colonel G. B. Malleson- C.S.I., *The Granary and Garden of Central Asia*, London 1880, s. 46.

[9] Reşidüddin Fazlullâh, *Câmi'ü't-Tevârîh*, çev. Erkan Göksu- H. Hüseyin Güneş, TTK Yayınları, Ankara 2010, s. 89; Salim Cönce, "İlk Çağda Hindistan'da Türk Varlığı", *Hindistan Türk Tarihi Araştırmaları Dergisi I / 1* January/June, Malatya 2001, s. 13-19; Mehmet Saray, *Afganistan ve Türkler*, Edebiyat Fakültesi Basımevi, İstanbul 1987, s. 17 vd.; M. Longworth Dames, "Efganistan", İA, C. IV, MEB Yayınları, İstanbul 1997, s. 133; Mehmet Saray, "Afganistan", *DİA*, C. I, TDV Yayınları, İstanbul 1988, s. 401vd.; Kerr Fraser Tytler, "Afghanistan: A Brief Description", *Journal Of The Royal Central Asia Society*, C. XXIX, 1942, s. 165.

[10] İsfizârî, C. I, s. 385; Yılmaz Öztuna, *Büyük Türkiye Tarihi*, C. VI, Çağ Yayınları, İstanbul 1989, s. 223; Reşat Genç, "Kaşgarlı Mahmud'a Göre XI. Yüzyılda Türk İllerinin Siyasî ve Etnik Durumu", *Makaleler*, C. I, Haz. E. S. Yalçın-U. Ünal, T. S. Birbudak, Berikan Yayınları, Ankara 2007, s. 11.

[11] Jürgen Paul, "The Histories of Herât", *Iranian Studies*, C. 33, 2000, s. 109; Percy Sykes, *A History of Afghanistan*, Vol 1, Macmillan & Co., London 1940, s. 187; Dames, "Efganistan", s. 152; Aydın Usta, Şamanizmden Müslümanlığa Türklerin İslamlaşma Serüveni: Sâ mânîler Devleti (874-1005), Yeditepe Yayınları, İstanbul 2007, s. 48.

[12] Horasan'da görev yapan şehzadenin hükümdarının ölümünün ardından istisnasız olarak hükümdar ilan edilmesiyle Horasan ikinci hükümdarlık merkezi kimliği kazanmıştır. Şehzadeler için önemli bir merkez olarak görülmüştür.

[13] Reşidüddin Fazlullâh, *Câmi'ü't-Tevârîh*, s. 89; Cönce, "İlk Çağda Hindistan'da Türk Varlığı", s. 13-19; Saray, *Afganistan ve Türkler*, s. 17 vd.

[14] Mirhand Muhammed bin Havendşah bin Mahmud, *Ravzatü's-safa Siyretü'l Enbiya ve*

Mahmud'un bu hamlesi yerinde bir davranıştır. Zira o, Hindistan seferlerine çıktığında daha önce de öngördüğü gibi Karahanlılar, Gazne topraklarına saldırmıştır. Bu saldırı Karahanlı Subaşı Tegin tarafından gerçekleştirilmiş, Herât zapt edilmiş buranın güvenliğinden sorumlu Arslan Cazip ise Herât'tan ayrılarak güvenliği sağlamak amacıyla Gazne'ye ilerlemiştir. Bunun yanı sıra da Arslan Cazip'in, olası bir saldırıya karşı da Gazneli Mahmud'u durumdan haberdar ettiği görülmektedir. Karahanlı saldırısını haber alan Gazneli Mahmud, Hindistan seferlerini yarıda bırakarak Gazne'ye dönmüş 10.000 kişiden oluşan ordusunu Arslan Cazip önderliğinde Herât'a göndermiştir. Kendisine yönelen kuvvetlerden korkan Subaşı Tegin, Herât'tan kaçmış böylece Herât'ın kontrolü tekrar Gaznelilerin eline geçmiştir. Yaşanan bu durum dolayısıyla Gazneli Mahmud, 408/1018 yılında oğlu Mesud'u Herât'a vali olarak tayin etmiş ve şehrin güvenliğini güçlendirmeye çalışmıştır¹⁵.

Gazneli Mahmud yoğun fetih hareketleri sebebiyle sağlık sorunları yaşamaya başlamış, 420/1030 yılında vefat etmeden önce de ülke topraklarını oğulları arasında paylaşmıştır. Bu paylaşım çerçevesinde Herât'ın idaresini oğlu Muhammed'e vermiştir. Gazneli Mahmud her ne kadar evlatları arasında ülke topraklarını paylaşarak olası bir kaos önlemeyi amaçlamışsa da sonraki gelişmelerin beklentisinden farklı bir çizgide ilerlediği görülmektedir. Zira oğlu Mesud, bu paylaşımından memnun olmamıştır. Gazneli Mahmud paylaşım sonrasında vefat etmiştir. Bu sırada oğlu Mesud'un İsfahan'da olduğu görülmektedir. Mesud paylaşımından duyduğu rahatsızlık sebebiyle kardeşi Muhammed ile taht mücadelesine başlamıştır. Muhammed tarafında yer alan Ayaz ile Ali Daye'nin saf değiştirmek suretiyle Mesud'un yanında yer almaları da bu mücadelede Mesud'un elini bir hayli güçlendirmiştir. Muhammed her ne kadar kendi aleyhine yaşanan bu gelişmelere müdahale etmek istese de başarılı olamamıştır¹⁶.

Gazneli devlet adamları arasında ayrışmaya neden olan Mesud-Muhammed çekişmesi, devletin geleceği açısından tehlike arz etmektedir. Bu nedenle olası bir kaostan endişelenen devlet adamları, Mesud'u desteklemek suretiyle yönetimdeki istikrarsızlığa son vermeyi tercih etmişlerdir. Bu şekilde kardeşini bertaraf eden Mesud, Tekiâbâ'da Cuma günü okutulan hutbe sonrasında sultan ilan edilmiştir¹⁷.

Mülûkü'l Hulefa, C. IV, Nşr. Cemşid Kiyāfer, Tahran 1385, s. 97; Keithly, *A History Of India From The Earliest Times To The Present Day*, London 1847, s. 8.

[15] John Walsh, "Ghaznavids", *Encyclopedia of World History*. C. 2. Ed. Marsha E. Ackermann vd., Infobase, New York 2008, s. 139.

[16] Mustafa Demir, *Büyük Selçuklular Tarihi*, Sakarya Yayıncılık, Sakarya 2004, s. 37.

[17] M Husain- İ. Gureshi, *A Short History Of Hindu-Pakistan*, Karachi 1960, s. 112-120.

Gazneli ve Selçuklu Mücadelesinde Herât

Gazneli tahtına Mesud'un geçmesiyle beraber yeni bir dönem başlamış ve Mesud bu süreçte özellikle Oğuz sorunuyla uzun bir süre meşgul olmak durumunda kalmıştır. Aslında Oğuz sorunu, Sultan Mahmud zamanından beri var olan bir durumdur. Yabgu kent yabgusunun yanında Sübaşı olarak görev yapan Selçuk beyin tam olarak bilinmeyen bir nedenden dolayı ailesiyle beraber oradan ayrılıp Cend bölgesine gelmesi sonrasında da oğulları ve torunlarının kalıcı bir yurt edinme mücadeleleri, Gaznelilerin yıllar boyunca sürecek Oğuz sorunuyla meşguliyetlerine neden olmuştur. Arslan Yabgu'ya bağlı Yabgulu Oğuzlar, Sultan Mahmud zamanında bir süre Horasan'da kalmayı başarmışlarsa da itaatsiz zümre olmaları hasebiyle yerleşik halk tarafından bir süre sonra istenmemişler ve Sultan onları Gazne topraklarından çıkarmak suretiyle bu sorunu halletmeye çalışmıştır. Sultan Mesud zamanında ise Selçuklu Oğuzlarının yurt arayışı Gazne topraklarına ikinci bir yönelişe neden olmuş, Mesud tahta geçer geçmez de bu sorunla tekrar yüz yüze gelmiştir. İkinci kez yaşanan bu durum yurt kurma amacı taşıyan Selçukluların kaderinde bir dönüm noktasıdır. Horasan'a gelmek isteyen Oğuz kümeleri, Gazneli Devleti için büyük bir tehlike olacağından Gazneli devlet adamları onların Horasan'dan uzak tutulması gerektiği konusunda hemfikir diler¹⁸.

Gazneli Mesud ile görüşerek Gazne topraklarında kalmak için harekete geçen Selçuklu Oğuzları, 422/1031 Herât'ı ele geçirmek için harekete geçmişlerse de bu girişim sonuçsuz kalmış, Ferâve'de yapılan savaşta Selçuklu Oğuzları, hezimete uğrayarak geri çekilmek durumunda kalmışlardır. 426/1035 yılına kadar Harezm'de kalan Selçuklu Oğuzları, yaşadıkları baskılar neticesinde burada daha fazla kalamayacaklarını anlayarak Harezm'den ayrılmışlardır. Gazneli Mesud'dan izin almadan Merv, Serâhs ve Ferâve taraflarına giderek gayri resmi olarak bu topraklara yerleşmeye başlamışlardır¹⁹. Bu gelişme dolayısıyla Oğuz tehlikesine karşı bir yol haritası belirlemeye karar veren Sultan Mesud, ilk olarak Büst'e gitmeye niyetlenmiştir. Oluşabilecek herhangi bir olumsuzluk karşısında da 15.000 kişilik bir orduyu Herât'a göndermeyi planlayan Sultan Mesud²⁰, tehlikeyi büyümeden ortadan kaldırmayı amaçlamıştır. Selçuklu Oğuzları aslında sadece Sultan Mesud'un rızasını alarak bu topraklarda yaşamlarını sürdürmek istemişlerdir. Onların ilk etapta savaşmak gibi bir amaçları yoktur. Buna rağmen Sultan Mesud

[18] Clifford Edmund Bosworth, *The Ghaznavids, Their Empire in Afghanistan and Eastern Iran*, Beyrut 1973, s. 61.

[19] Osman Turan, *Selçuklular Tarihi ve Türk-İslam Medeniyeti*, Ötüken Neşriyat, İstanbul 1973, s. 96; İbrahim Kafesoğlu, *Selçuklular ve Selçuklu Tarihi Üzerine Araştırmalar*, Ötüken Neşriyat, İstanbul 2014, s. 20.

[20] Faruk Sümer, *Oğuzlar (Türkmenler), Tarihleri, Boy Teşkilatları ve Destanları*, İstanbul 1999, s. 104-120.

onların hangi şartta olursa olsun Gazne topraklarında istememiş, bu nedenle Sultan Mesud, oyalama taktiği uygulamak suretiyle onları bir süre bekleterek bir ordu hazırlatmış ve bu orduyu da Selçuklu Oğuzlarının üzerine göndermiştir. Bu çerçevede Sultan Mesud, vezirini kuvvetleriyle beraber Herât'a göndermiştir. Veziri Herât'a geldikten sonra Sultan Mesud'a bir mektup göndererek yaz mevsimini Herât'ta geçirmesini tavsiye etmiştir. Vezirin bu teklifinin altında, Sultan Mesud'un Herât'a gelmesiyle şehrin daha da güvenli bir yer olabileceği düşüncesi yatmaktadır. Fakat Sultan Mesud, Herât'ın oldukça korunaklı bir yer olduğunu düşünerek bu teklifi reddetmiş, Büst'ten Gazne'ye geçmeyi daha uygun görmüştür. Bu nedenle Vezir, şehrin güvenliği hususunda daha sıkı tedbirler alınca Selçuklu Oğuzları, Nesâ ve Ferâve'ye çekilmek durumunda kalmışlardır²¹.

428/1037 yılına gelindiğinde Gazneli-Selçuklu kuvvetleri karşı karşıya gelmiş, Herât ve Nişabûr Selçuklu idaresi altına geçmiştir. Çağrı Bey, Tuğrul Bey ve Musa Yabgu idaresindeki Selçuklu kuvvetleri ise her ne kadar Nesâ ve Ferâve'de geri çekilmek durumunda kalmışlarsa da 439/1038 yılında Serâhs'ta yapılan savaşın galibi olmayı başarmışlardır²². Serâhs Çölü'nde Gaznelilerin bu mağlubiyeti, geçici barış dönemini de beraberinde getirmiştir. Yapılan antlaşma mucibince Herât'ı ilgilendiren madde; Gazneliler'in Serâhstan ayrılarak Herât'a geçme durumlarıyla ilgilidir. Ayrıca antlaşma maddeleriyle ilgili görüşmelerin Herât'ta gerçekleşmesine karar verilmiştir²³. Her ne kadar burada bir antlaşma yapılması planlanmış olsa da gerek Sultan Mesud gerekse Veziri, Herât'a geldikten sonra birtakım tedbirler almak için harekete geçmişlerdir. Öncelikle Herât halkından askeri ve maddi yardım talebinde bulundular²⁴. Tüm bu gelişmelere rağmen Çağrı ve Tuğrul Beylerin antlaşma maddelerini görüşmeye bir türlü iştirak etmemeleri Sultan Mesud'un telaşlanmasına neden olmuştur. Selçuklu ordusunun Serâhs'ta olduğunu haber alan Gazneli Mesud, ordusuyla beraber Serâhs'a hareket etmişse de yaşanan kıtlık ve su sorunu sebebiyle çok sayıda askerini kaybetmiştir²⁵.

431/1040 Dandanakan Savaşıyla Gazne ordusu ağır bir hezimet almış ve Büyük Selçuklu Devleti resmen kurulmuştur. Savaş sonrasında Selçuklu cephesinde bir kurultayın toplandığı görülmektedir. Bu

[21] Seyid Ebu'l Kasım Furuzanî, *Gazneviyan ez Peydayeş ta Frupayeşi*, Tahran 1384, s. 234; Turan, *Selçuklular*, s. 98.

[22] Beyhâkî Ebu'l Fazl Muhammed bin Hüseyin, *Tarih-i Beyhâkî*, İhtimam Gani feyyâz, Tahran 1324, s. 580-590.

[23] Beyhâkî, s. 534-545; İbrahim Kafesoğlu, *Selçuklular*, s. 361.

[24] Furuzanî, s. 236.

[25] Beyhâkî, s. 538; Kafesoğlu, *Selçuklular*, s. 361.

kurultayda Herât'ın idaresi Musa Yabgu'ya verilmiştir²⁶.

Selçukluların başarısı karşısında tutunamayan Sultan Mesud'un vefatı sonrasında Mevdud, Gazneli tahtına geçmiştir. Mevdud'un amacı; kaybedilen toprakların özellikle de Herât'ın Gazne topraklarına tekrardan katılmasıdır. Bu amaç doğrultusunda Mevdud, Dandanakan Savaşı sonrasında Selçuklu idaresine karşı ortaya çıkan ayaklanmayı fırsat bilerek Herât'ı almak için harekete geçmiştir²⁷. Şehri almak için neredeyse her yıl sefer düzenleyen Mevdud, Çağrı Bey'in kızıyla evlenmek suretiyle de Selçuklularla ilişkilerini her zaman iyi tutmaya çalışmıştır. Sultan Mevdud her ne yaptıysa şehri almayı başaramamıştır. Ta ki Sultan Alparslan Herât'ı Selçuklu idaresi altına alıncaya kadar bu durum böyle devam etmiştir²⁸. Bu başarı halk arasında büyük bir coşkuyla karşılanmış, şehir Sultan Sencer'in ölümüne kadar Selçuklu hâkimiyeti altında kalmıştır²⁹. Sultan Sencer zamanında yaşanan Oğuz isyanı ve 551/1157 yılında Sencer'in ölümüyle Herât, Oğuzlar'ın hâkimiyetine geçmiştir³⁰. 559/1164 yılında da Herat, Sultan Sencer'in eski³¹ komutanlarından Müeyyed Ayaba'ya teslim edilmiştir³².

SONUÇ

Herât, yakın tarihte Afganistan'ın başkenti olmanın yanı sıra gerek tarımsal araziler gerekse ticaret yolları üzerinde yer almasından dolayı yüzyıllar boyunca birçok devletin dikkatini çekmiştir. Bu özelliklerinden dolayı da şehrin hemen her mücadelenin ana arterinde yer aldığı görülmektedir. İlk dönemler Sâmânîlerin hâkimiyetinde olan şehir, sırasıyla Gaznelilerin ve Selçukluların idaresi altına geçmiştir.

Herât Horasan'ın önemli merkezlerinden biri olması hasebiyle ki özellikle ikinci bir hükümdarlık merkezi kimliği, şehrin değerini her daim korumasını sağlamıştır. Verimli arazileri, ipek yolunun İran hattı

[26] İbnü'l-Adîm, *Bugyetü't-Taleb fî Târih-i Haleb (Seçmeler) (Biyografilerle Selçuklular Tarihi)*, Çeviri, Notlar ve Açıklamalar Ali Sevim, TTK Yayınları, Ankara 1989, s. 10; Dames, "Efganistan", s. 154; Uslu, "Herât", s. 216.

[27] Neslihan Durak, *Hindistan'ın Kuzeyine Yapılan Seferler*, ASAM, Ankara 2000, s.59.

[28] Ahmed bin Mahmud, *Selçuk-Nâme*, C. I, Haz. Erdoğan Merçil, Tercüman 1001 Temel Eser, İstanbul 1977, s. 136; J. A. Boyle, *The Cambridge History of Iran (The Saljuq and Mongol Periods)*, Cambridge University Press, Cambridge 2001, s. 219; İbrahim Kafesoğlu, "Alparslan", *DİA*, C. 2, TDV Yayınları, İstanbul 1989, ss. 526-530.

[29] İsfizârî, C. I, s. 388-389.

[30] Hakkı Dursun Yıldız, "Selçuklular", *Makaleler*, C. II, Haz. E. S. Yalçın-S. Duman, Berikan Yayınları, Ankara 2006, s. 90. Uslu, "Herât", s. 216.

[31] Osman Gazi Özgüdenli, *Ortaçağ'da Türkler, Moğollar, İranlılar, (Kaynaklar ve Araştırmalar)*, Ötüken Neşriyat, İstanbul 2020, s. 418.

[32] Furuzanî, s. 290; İbnü'l-Esîr İzzeddîn Ali bin Muhammed İslâm Tarihi (el-Kâmil fi't-Târih Tercümesi), C. IX, Trc. Ahmet Ağırakça, Beşir Eryarsoy, Zülfikar Tüccar, Abdulkerim Özeydin, Yunus Apaydın, Abdullah Köşe, Ocak Yayıncılık, İstanbul 2016, s. 333; Mehmet Fuad Köprülü, "Hârezmşâhlar", *İA*, C. V-1, MEB Yayınları, İstanbul 1988, s. 269; Paul, "The Histories of Herât", s. 113; Uslu, "Herât", s. 216.

güzergâhı olması ve Hindistan ve Türkmenistan'a gidişte bir kapı vazifesi görmesi, Herîrûd adı altında oldukça uzun ve su sıkıntısı yaşatmayacak bir nehre sahip olması gibi özellikler, şehrin birçok siyasi güç tarafından elde edilme şevkini arttırmıştır. İlim ve kültür merkezi olma özelliğinden olsa gerek devletlerin her daim dikkatini çeken bu şehir, uzun bir süre Gazneli-Selçuklu mücadelesine ev sahipliği yapmış en sonunda da Selçuklu idaresi altına girerek burada uzun bir süre kalmayı başarmıştır. Sonradan şehri Selçuklu hâkimiyetinden almak isteyen siyasi güçler olduysa da bunu uzun bir süre başaramamışlardır. Böylece Herât Selçukluların önemli hâkimiyet alanlarından biri olarak kalmıştır.

KAYNAKÇA

- AFZALÎ, Ser Muhakkık Muhammed İslam, *Herât Der Uhde-yi Timuruyân*, Afganistan 1389.
- AHMED BİN MAHMUD, *Selçuk-Nâme*, C. I, Haz. Erdoğan Merçil, Tercüman 1001 Temel Eser, İstanbul 1977.
- ALLEN, W. H., "Herât", *The Granary of Garden of Central Asia*, C. 13, London 1880.
- ALMAS, Turgun, *Uygurlar*, Çev. Ahsen Batur, Selenge Yayınları, İstanbul 2011.
- BEHRE, Veli Şah *Herât Neginî Horasan*, Afganistan 1391.
- BOSWORTH, Clifford Edmund, *The Ghaznavids, Their Empire in Afghanistan and Eastern Iran*, Beyrut 1973.
- BOYLE, J. A., *The Cambridge History of Iran (The Saljuq and Mongol Perriods)*, Cambridge University Press, Cambridge 2001.
- BRANDENBURG, Dietrich, *Herât Eme Timuridische Hauptstad*, Akademishche Druck-Verlagsanstald, Graz Austria 1977.
- CİHAN, Cihat, "Türk Akınlarına Karşı Sasanilerin İnşâ Ettiği Gürgen Seddi (Sedd-i İskender)", *Turkish Studies*, C. X, S. 5, 2015, s. 107-130.
- COLONEL G. B.-MALLESON- C.S.I., *The Granary and Garden of Central Asia*, London 1880.
- CÖHCE, Salim, "İlk Çağda Hindistan'da Türk Varlığı", *Hindistan Türk Tarihi Araştırmaları Dergisi I / 1 January/June*, Malatya 2001.
- DAMÉS, M. Longworth, "Efganistan", İA, C. IV, MEB Yayınları, İstanbul 1997, s. 133-166.
- DEMİR, Mustafa, *Büyük Selçuklular Tarihi*, Sakarya Yayıncılık, Sakarya 2004.
- DURAK, Neslihan, *Hindistan'ın Kuzeyine Yapılan Seferler*, ASAM, Ankara 2000.
- EL-BEYHAKÎ, Ebu'l Fazl Muhammed bin Hüseyin, *Tarih-i Beyhâkî*, İhtimam Gani feyyâz, Tahran 1324.
- el-CÜZCÂNÎ, Minhâc Sîrâc, *Tabakât-ı Nâsirî*, Çev. Mustafa Uyar, Ötüken Yayınları, İstanbul 2016.
- EL-HEREVÎ, Seyfi-î İbn Ya'kûb *Târîhnâme-yi Herât*, Nşr. M. Zübeyr es-Siddîkî, Calcuta 1944.
- EL-İSFİZÂRÎ, Muhammed bin Abdullah Herevî, Muinüddîn-i Ravzâtü'l-Cennât *ff Evsâf-i Medîneti'l-Herât*, tsh. M. K. İmam, C. I, İntişârât-ı Dânişgâh, Tahran 1338.
- , Muinüddîn-i Ravzâtü'l-Cennât *ff Evsâf-i Medîneti'l-Herât*, tsh. Muhammed Kazım İmam, C. II, İntişârât-ı Dânişgâh, Tahran 1339.
- ES-SEMERKANDÎ, Abdürrezzak, *Matla'û's-Sadeyn ve Mecmau'l- Bahreyn*, C. II. Nşr. Abdülhuseyn Nevaî, Kitâbhâne-i Tahûrî, Tahran 2008.
- FÂMÎ-YÎ HEREVÎ, Şeyh Abdurrahman-ı, *Târîh-i Herât*, Haz. İrec Afşar, Piju Heştî-i Miras-ı Mektup, Tahran 2008.
- FRYE, R. N., "Harât", *The Encyclopaedia of Islam*, Ed. B. Lewis, V. L. Menage, Ch. Pellot and J. Schacht, C. III, Architecture East and West, London 1996.
- FURUZANÎ, Seyid Ebu'l Kasım, *Gazneviyan ez Peydayeş ta Frupayeşi*, Tahran 1384.

- GENÇ, Reşat, "Kaşgarlı Mahmud'a Göre XI. Yüzyılda Türk İllerinin Siyasî ve Etnik Durumu", *Makaleler*, C. I, Haz. E. S. Yalçın-U. Ünal, T. S. Birbudak, Berikan Yayınları, Ankara 2007.
- HÂFİZ EBRÛ, *Zubdetü't-Tevârîh*, C. II, tsh. S. K. Cevadî, Vezâret-i Ferheng u İrşâd-i İslamî, Tahran 1372.
- HUSAIN M. - GURESHI, İ., *A Short History OfHindo-Pakistan*, Karachi 1960.
Islamic Republic of Afghanistan Ministry of Commerce and Industries.
- İBN RÛSTEH, *el- A'lâku'n-Nefise*, Trc. Ali Fuat Eker, Ankara Okulu Yayınları, Ankara 2017.
- İBNÜ'L-ADİM, *Bugyetü't-Taleb fî Târîh-i Haleb (Seçmeler) (Biyografilerle Selçuklular Tarihi)*, Çeviri, Notlar ve Açıklamalar Ali Sevim, TTK Yayınları, Ankara 1989.
- İBNÜ'L-ESÎR, İzzeddîn Ali bin Muhammed, İslâm Tarihi (el-Kâmil fi't-Târîh Tercümesi), C. IX, Trc. Ahmet Ağırakça, Beşir Eryarsoy, Zülfiyar Tüccar, Abdülkerim Özaydın, Yunus Apaydın, Abdullah Köşe, Ocak Yayıncılık, İstanbul 2016.
- JUSTİ, F., *The Life and Legent of Zarathushtra*, Avesta, Pahlavî and Ancient Persian Studies, Ed. Shams-ul Ulema Dastur Peshotanj, Behram J., Sanjana, P.H.D, Strazburg 1904.
- KAFESÖĞLÜ, İbrahim, "Alparslan", *DİA*, C. 2, TDV Yayınları, İstanbul 1989, s. 526-530.
- , *Selçuklular ve Selçuklu Tarihi Üzerine Araştırmalar*, Ötügen Neşriyat, İstanbul 2014.
- KEİTHLY, *A History Of India From The Earlest Times To The Present Day*, London 1847.
- KÖPRÜLÜ, Mehmet Fuad, "Hârezmşâhlar", *İA*, C. V-1, MEB Yayınları, İstanbul 1988, s. 265-296.
- MİRHAND, Muhammed bin Havendşah bin Mahmud, *Ravzatü's-safa Siyretü'l Enbiya ve Mülûk'ül Hulefa*, C. IV, Nşr. Cemşid Kıyanfer, Tahran 1385.
- ÖZGÜDENLİ, Osman Gazi, *Ortaçağ'da Türkler, Moğollar, İranlılar, (Kaynaklar ve Araştırmalar)*, Ötügen Neşriyat, İstanbul 2020.
- ÖZTUNA, Yılmaz, *Büyük Türkiye Tarihi*, C. VI, Çağ Yayınları, İstanbul 1989.
- PALA, İskender "Sedd-i İskender", *DİA*, C. 36, TDV Yayınları, İstanbul 2009, s. 276-277.
- PAUL, Jürgen, "The Histories of Herât", *Iranian Studies*, C. 33, 2000, s. 93-115.
- POTTER, Lawrence Goddard, *The Kart Dynasty of Herât: Religion and Politics in Medieval*, Columbia Üniversitesi, 1992.
- REŞİDÜDDİN FAZLULLÂH, *Câmi'ü't-Tevârîh*, Çev. Erkan Göksu- H. Hüseyin Güneş, TTK Yayınları, Ankara 2010.
- SARAY, Mehmet, "Afganistan", *DİA*, C. I, TDV Yayınları, İstanbul 1988, s. 408-411.
- , *Afganistan ve Türkler*, Edebiyat Fakültesi Basımevi, İstanbul 1987.
- SÜMER, Faruk, *Oğuzlar (Türkmenler), Tarihleri, Boy Teşkilatları ve Destanları*, İstanbul 1999.
- SYKES, Percy, *A History of Afghanistan*, Vol 1, Macmillan & Co., London 1940.
The Cambridge History of Indiana: Ancient Indiana, Ed. E. J. Rapson, C. I, University Press, Cambridge 1922.
- TOGAN, Zeki Velidi, "Herât", *İA*, C. V-1, MEB Yayınları, İstanbul 1988, s. 429-442
- TURAN, Osman, *Selçuklular Tarihi ve Türk-İslam Medeniyeti*, Ötügen Neşriyat, İstanbul 1973.
- TYTLER, Kerr Fraser, "Afghanistan: A Brief Description", *Journal Of The Royal Central Asia Society*, C. XXIX, 1942.
- USLU, Recep, "Herât", *DİA*, C. 17, TDV Yayınları, İstanbul 1998, s. 215-218.
- , *Hicri I. İI. Yüzyılda Horâsân Tarihi*, Uludağ Üniversitesi İslam Tarihi ve Sanatları Anabilim Dalı, Yayımlanmamış Doktora Tezi, İstanbul 1997.
- USTA, Aydın, Şamanizmden Müslümanlığa Türklerin İslamlaşma Serüveni: Sâ mânîler Devleti (874-1005), Yeditepe Yayınları, İstanbul 2007.

- WALSH, John, "Ghaznavids", *Encyclopedia of World History*. C. 2. Ed. Marsha E. Ackermann vd., Infobase, New York 2008.
- YILDIRIM, Kürşat, *Çin Kaynaklarında Türkistan Şehirleri*, Ötüken Neşriyat, İstanbul 2003.
- YILDIZ, Hakkı Dursun, "Selçuklular", *Makaleler*, C. II, Haz. E. S. Yalçın-S. Duman, Berikan Yayınları, Ankara 2006.

EKLER



Ek. 1. Herât Kalesi'nden Bir Görünüm³³.



Ek.2. Afganistan sınırları içerisinde Herat³⁴.

[33] Ser Muhakkık Muhammed İslam Afzalî, *Herât Der Uhde-yi Timuruyân*, Afganistan 1389.

[34] Saray, "Afganistan", s. 408-411.

BÜYÜK SELÇUKLU DEVLETİ'NİN BİLGE VEZİRİ NİZÂMÜLMÜLK'ÜN HADİS BİLGİSİ

Dr. Öğr. Üyesi Halil İbrahim DOĞAN

Ankara Yıldırım Beyazıt Üniversitesi, İlahiyat Fakültesi

ORC-ID: 0000-0002-9644-5498

ibrahimseyh60@gmail.com

ÖZET

Nizâmülmülk (öl. 485/1092), Büyük Selçuklu Devleti'nde Alparslan (1064-1072) ve Melikşah (1072-1092) dönemlerinde yaklaşık 30 yıl vezirlik yapmış bir kimsedir. O, yönetimde sultandan sonra söz sahibi olan etkili bir siyasetçi ve devlet adamıdır. Günümüzdeki İran sınırları içerisinde yer alan Tûs'ta doğan Nizâmülmülk, hayatını çoğunlukla bu coğrafyada geçirmiş ve Nihâvend yakınlarındaki bir köyde bâtinî fedaisi tarafından öldürülmüştür. Şu an kabri yine İran'ın şehirlerinden biri olan İsfahân'da bulunmaktadır. Çalışmalarda genellikle Nizâmülmülk'ün vezirliği ve devlet adamlığı üzerinde yoğunlaşılması nedeniyle onun İslâmî ilimlere ve âlimlere bakışı geri planda kalmıştır. Nitekim o, İslâm dininin temel kaynaklarından biri olan hadis ilminin de yer aldığı çeşitli ilimlerin okutulduğu ve hadis imlâ meclislerinin düzenlendiği Nizâmiye medreselerini kurmuştur. Yine Tuğrul Bey (1040-1063) döneminde selefi Kündürî (öl. 456/1064) tarafından Eş'arî ve Şâfi'î âlimlere uygulanan baskıdan dolayı Horasan'ı terk eden ulemayı geri getirip onlara sahip çıkmıştır. Ayrıca gençlik yıllarında hadis, fıkıh gibi İslâmî ilimlerin farklı alanlarında eğitim almıştır. Çalışmanın konusu, Nizâmülmülk'ün İslâmî ilimler içerisinde yer alan hadis ilminde sahip olduğu birikimdir. Zira o, Kur'ân-ı Kerîm'i ezberledikten sonra bazı âlimlerden hadis okumuş ve bir kısım muhaddislerden ise hadis rivayet etmiştir. Hadis rivayetiyle iştigal eden bilge vezir Nizâmülmülk, çeşitli şehirlerde hadislerin yazılması amacıyla toplantılar da düzenlemiştir. Bu kapsamda Bağdat'ta 480/1087'de Nizâmiye Medresesi ve Mehdî Camii olmak üzere iki farklı yerde bazı hadisleri yazdırmıştır. Ayrıca Melikşah'ın devlet yönetimiyle ilgili bir kitap yazılması amacıyla açtığı kitap yarışması için telif ettiği *Siyâsetnâme*'nin girişinde her konuda beyan edilen hususla ilgili hadisler zikrettiğini söyleyip ilgili yerlerde Hz. Peygamber'den nakledilen rivayetlere yer vermektedir. Çalışmanın amacı, bu bilgilerden hareketle Büyük Selçuklu Devleti'nin ünlü veziri Nizâmülmülk'ün hadis birikimini tespit etmektir. Çünkü bu açıdan herhangi bir araştırmanın olmaması,

çalışmanın önemini ortaya çıkarmaktadır. Bu çalışmayı yapabilmek için konu bağlamında Nizâmülmülk'ün biyografisinin yer aldığı tarih ve tabakat kaynakları taranmış, imlâ ettirdiği hadislerin yer aldığı 'Abdülhâdî Rızâ tarafından yayımlanan *Emâlî*'ler incelenmiş ve meşhur eseri *Siyâsetnâme*'de zikrettiği hadisler belirlenmeye çalışılmıştır. Araştırmanın sonucunda ortaya çıkan hususlar şöyledir: Nizâmülmülk'ün hayatının yer aldığı kaynaklardaki bilgilere göre pek çok hadis almış ve rivayet etmiş, ayrıca Irak, Horasan gibi bölgelerde birçok şehirde hadis imlâ ettirmiştir. Nizâmülmülk'ün günümüze ulaşan iki ayrı *Emâlî*'sinde yer alan hadislerin içerisinde hem sahih hem de zayıf/mevzû' hadisler bulunmaktadır. *Siyâsetnâme*'sinde ise her başlıkta değil de eserdeki 51 faslın sadece sekizinde toplamda 19 hadis nakletmiş ve bu hadislerin de sahih olup olmadığına dikkat etmemiştir. Hz. Peygamber'in hadislerine önem veren ve onları râvî olarak rivayet etmek isteyen Nizâmülmülk'ün belli bir hadis birikimi olsa da eserlerinde yer verdiği rivayetlerin sıhhatine dikkat etmediği, sahih hadislerin yanı sıra pek çok zayıf ve uydurma hadisler naklettiği tespit edilmiştir.

Anahtar Kelimeler: Hadis, Nizâmülmülk, Büyük Selçuklu Devleti, *Emâlî*, *Siyâsetnâme*.

HADİTH KNOWLEDGE OF NIZÂM AL-MULK WISE VIZIER OF THE GREAT SELJUK STATE

ABSTRACT

Nizâm al-Mulk (d. 485/1092) was a vizier of the Great Seljuk Empire for about 30 years during the reigns of Alparslan (1064-1072) and Malik-Shah (1072-1092). He was an influential politician and statesman who had a say in the administration after the sultan. Nizâm al-Mulk was born in Tūs, in what is now Iran, spent most of his life in this geography and was killed by a bātinī fanatic in a village near Nihāwand. His tomb is now located in Isfahān, another city in Iran. Since studies have generally focused on Nizâm al-Mulk's viziership and statesmanship, his view of Islamic sciences and scholars has remained in the background. As a matter of fact, he founded the Nizāmiyah madrasahs, where various sciences, including hadīth, one of the main sources of Islam, were taught and hadīth recitation assemblies were organized. Again, during the reign of Tugrul Beg (1040-1063), he brought back the scholars who had left Khorasan due to the oppression of Ash'arī and Shafi'ī scholars by his predecessor al-Kundurī (d. 456/1064) and protected them. He also received education in different fields of Islamic sciences such as hadīth

and fiqh during his youth. The subject of this study is Nizām al-Mulk's knowledge in the science of hadīth, which is among the Islamic sciences. After memorizing the Qur'an, he studied hadīth from some scholars and narrated hadīth from some muhaddiths. The wise vizier Nizām al-Mulk, who was engaged in the narration of hadīths, also organized meetings in various cities for the purpose of writing down hadīths. In this context, he dictated some hadīths in two different places in Baghdad, the Nizāmiya Madrasah and the Mahdī Mosque in 480/1087. In addition, in the introduction to his *Siyāsatnāma*, which he wrote for a book competition organized by Malik-Shah to write a book on state administration, he states that he cites hadīths related to each subject and includes narrations from the Prophet in the relevant places. Based on this information, the aim of this study is to determine the hadīth accumulation of Nizām al-Mulk, the famous vizier of the Great Seljuk State. Because the lack of any research in this respect reveals the importance of this study. In order to carry out this study, the historical and tabakat sources containing Nizām al-Mulk's biography were scanned, the *Amālīs* published by 'Abd al-Hādī Rizā, which contain the hadīths he had written, were examined, and the hadīths he mentioned in his famous work *Siyāsatnāma* were tried to be determined. The points that emerged as a result of the research are as follows: According to the information in the sources of Nizām al-Mulk's life, he received and narrated many hadiths, and he also had hadīths written in many cities in regions such as Iraq and Khorasan. There are both sahih and weak/mawzū' hadīths among the hadīths in Nizām al-Mulk's two different *Amālīs* that have survived to the present day. In his *Siyāsatnāma*, on the other hand, he narrated a total of 19 hadīths in only eight of the 51 chapters of the work, not in every chapter, and he did not pay attention to whether these hadīths were sahih or not. It has been determined that Nizām al-Mulk, who attached importance to the Prophet's hadīths and wanted to narrate them as a narrator, did not pay attention to the authenticity of the narrations he included in his works, and that he narrated many weak and mawzū' hadīths in addition to authentic hadīths.

Keywords: Hadīth, Nizām al-Mulk, Great Seljuk State, *Amālī*, *Siyāsatnāma*.

GİRİŞ

İslâm dininin iki temel kaynağı vardır. Birisi, Kur'an-ı Kerîm ve diğeri Hz. Peygamber'in sünneti/hadisleridir. Sünnet, Kur'an'ı Müslümanlara tebliğ edip tatbik eden Hz. Peygamber'in hayat tarzı ve hadisler de onların sözlü olarak nakledilmesidir. Dolayısıyla sünnet/hadislerle Kur'an'ı anlayabilmemiz ve İslâm dinini yaşayabilmemiz mümkün hâle gelmektedir. Çünkü Kur'an'da İslâm dininin pek çok hususu ana hatlarıyla anlatılmaktadır. Meselâ, namaz, oruç, hac, zekât gibi dinin temel ilkeleri ile ilgili detaylar, Kur'an'da değil de Hz. Peygamber'in sünnetinde bulunmaktadır. Nitekim dinimizin en önemli ibadetlerden olan namazın kılınması yönünde pek çok âyet vardır. Ancak namazın nasıl eda edileceği, nelerin namazı bozacağı, ne zaman kılınacağı gibi durumların açıklamalarının hadislerde yer aldığı görülmektedir. Bu nedenle Müslüman olan bir kimse, Hz. Peygamber'in sünnetinden bigâne kalıp yerine getirmesi gereken hususları yapması pek olası değildir.

Ezan okunduğu zaman yaptığı şeyi bırakıp ezanı dinlediği ve namazları vaktinde kılmaya özen gösterip ezandan sonra başka bir şeyle meşgul olmadığı, pazartesi ve perşembe günleri oruç tuttuğu aktarılan Büyük Selçuklu Devleti'nin bilge veziri Nizâmülmülk (öl. 485/1092), Hz. Peygamber'in sünnetinin dindeki önemini bilen bir kimsedir. Çünkü o, hadisleri öğrenmek, rivayet etmek ve yazdırmak için gayret göstermiş, hadis ilmi ile iştigal etmiştir. Çalışmanın konusu, Nizâmülmülk'ün hadis birikimidir. Bunun için onun hayatının yer aldığı eserlere hadis ilmi açısından bakılmış, imlâ ettirdiği hadislerden oluşup 'Abdülhâdî Rızâ tarafından neşredilen *Emâlî*'lerindeki ve türünün en önde gelen eserlerinden biri olan *Siyâsetnâme*'sinde aktardığı rivayetler kaynak ve sıhhat açısından incelenmiştir. Büyük Selçuklu Devleti'nde uzun bir süre vezirlik yapan Nizâmülmülk'ün sadece bir devlet adamı değil de aynı zamanda İslâmî ilimlerle de iştigal eden bir âlim olduğunu söylemek mümkündür. Nitekim onun kurduğu Nizâmiye Medreselerinde başta hadis olmak üzere dinî ilimler okutulmuştur.¹ Ancak Nizâmülmülk'ün hadis bilgisi hakkında herhangi bir araştırmanın bulunmaması nedeniyle tebliğimizin alandaki boşluğu dolduracağı düşünülmektedir. Bu açıdan önemli olan çalışmanın amacı, elde ettiğimiz kaynaklardan hareketle bilge vezirin hadis birikimini ortaya koymaktır. Çalışmanın amacını gerçekleştirmek için eserlerde yer alan Nizâmülmülk'ün biyografisindeki bilgiler, *Emâlî* ve *Siyâsetnâme* ile ilgili birer başlığa yer verilmiştir.

[1] Özaydın, "Nizâmiye Medresesi", 33/189.

Hadis İlmî Açısından Nizâmülmülk'ün İlmî Şahsiyeti

21 Zilkade 408'de (10 Nisan 1018) Horasan'ın Tûs şehrine bağlı Nûkân kasabasında dünyaya gelen Nizâmülmülk Ebû 'Alî el-Hasan b. 'Alî b. İshâk et-Tûsî'nin babası Gazneliler'in Tûs âmili ve Nûkân kasabasının dihkânı² olup annesini henüz bebekken kaybetmiştir. Kur'ân'ı ezberleyip çeşitli ilimlerde eğitim aldıktan sonra babasıyla beraber Gazneliler'in Horasan valisi Ebû'l-Fazl es-Sûrî'nin (öl. ?) yanında görev alan Nizâmülmülk, Horasan tamamen Selçukluların eline geçinde onların hizmetine girmiştir. Nizâmülmülk, bir süre Melik Alparslan'ın (öl. 465/1072) veziri Ebû 'Alî Ahmed b. Şâdân (öl. ?) tarafından idari hizmetlerde görevlendirilmiş, daha sonra onunla geçinemeyip Çağrı Bey'in (öl. 451/1059) yanına Merv'e gitmiş ve kendisinden büyük bir ilgi ve yakınlık görmüştür. Çağrı Bey'in Nizâmülmülk'ü oğlu Alparslan'a takdim ederken onu bir baba gibi kabul etmesini istediği rivayet edilmektedir. Nizâmülmülk, Çağrı Bey'in ölümünün ardından Tuğrul Bey döneminde (1040-1063) Horasan'ı yönetmiştir. Alparslan'ın, kardeşi Süleyman (öl. ?) ile giriştiği taht kavgası sırasında onun yanında yer almış, idari ve siyasi kabiliyetleriyle dikkatini çekmiştir. Alparslan, tahta geçtikten bir ay sonra Küdürü'yi (öl. 456/1064) azledip yerine Nizâmülmülk'ü tayin etmiştir. Vezirliğine Melikşah döneminde de devam eden Nizâmülmülk, Nihavend yakınlarındaki Sehne (Suhne) adlı köyde konakladıkları sırada sûfi görünümü bir batınî fedaisi tarafından öldürülmüştür (10 Ramazan 485/14 Ekim 1092). Cenazesi İsfahan'a götürülerek buradaki türbesine defnedilmiştir.³

Nizâmülmülk, İslâmî ilimlerin çeşitli alanlarında eğitim almıştır. Nitekim Kur'ân-ı Kerîm'i ezberledikten sonra hadisle birlikte fıkıhla ilgilenmiş,⁴ kıraat, dil ve nahiv ilmini de öğrenmiştir.⁵ Ayrıca Şâfi'î mezhebine göre fıkıhla iştigal ettiği,⁶ Şâfi'î mezhebine taassubu olduğu ve bu yüzden Hanefîleri kadı ve Şâfi'îleri ise müderris olarak görevlendirdiği ifade edilmektedir. Böylece Şâfi'îlerin fıkıhla iştigal edip onlardan fukahânın çıkmasını, kadıların da yargı işleriyle uğraşıp fıkıhla az iştigal etmelerini istediği belirtilmektedir.⁷ Nizâmülmülk'ün

[2] Dihkan, bazı İslâm devletlerinin idarî teşkilâtında köy reisi, şehir ve yöre beyi anlamına gelen bir tabirdir. Bk. Sümer, "Dihkan", 9/289-290.

[3] Hayatı hakkında geniş bilgi için bk. Mahbûbe, *Nizâmülmülk*, 223-322; Özeydin, "Nizâmülmülk", 33/194-195; Göksu, *Bilge Vezir Nizâmülmülk*, 16-99.

[4] İbnü'l-Cevzî, *el-Muntazam*, 16/302; Ebû Şâme, *er-Ravzateyn*, 1/98; İbn Hallikân, *Ve-fayâtu'l-a'yân*, 2/128; Ebû Muhammed, *Kılâdetü'n-nahr*, 3/505; İbnü'l-İmâd, *Şezerâtu'z-zeheb*, 5/363.

[5] İbn Kesîr, *el-Bidâye ve'n-nihâye*, 16/125.

[6] Zehebî, *Siyeru a'lâmi'n-nübelâ*, 19/96; Sübkî, *Tabakâtu's-Şâfi'iyyeti'l-kübrâ*, 4/317; İbn Kesîr, *el-Bidâye ve'n-nihâye*, 16/125.

[7] İbnü'l-Adîm, *Bugyetü't-taleb*, 5/2494-495.

meclisinin fakihler/âlimler⁸ ve sûfîlerle dolu olduğu, onlara çokça ikramda bulunduğu aktarılmaktadır. Hatta fakih Cüveynî (öl. 478/1085) ile sûfî Kuşeyrî (öl. 465/1072) onun meclisine geldiği zaman ayağa kalktığı, Cüveynî'nin de ona ithafen *el-'Akîdetü'n-Nizâmiyye* adlı bir eser yazdığı kaynaklarda geçmektedir.⁹

Nizâmülmülk'ün hayatının anlatıldığı eserlere hadis ilmi açısından bakıldığında bazı bilgiler yer almaktadır. Biyografisinin bulunduğu hemen her eserdeki malûmata göre o, pek çok hadis almış ve rivayet etmiştir. Ayrıca Irak, Horasan, İsfahân, Arrân ve diğer bölgelerde senelerce hadis imlâ ettirmiştir. Muhaddis, huffâz ve diğer kimseler, onun meclisinde hazır bulunmuş, Nizâmülmülk'ten hadis dinlemeye ve rivayette bulunmaya teşvik etmişlerdir.¹⁰ Ancak bu konuda Nizâmülmülk'ün şöyle dediği aktarılmaktadır: “Şüphesiz ben hadis rivayetine ehil biri olmadığımı biliyorum. Fakat Rasûlullah'ın hadislerini nakleden kimselerle de beraber olmak istiyorum.”¹¹ Rasûlullah'ın hadislerini yazmak için imlâ meclisleri düzenleyen Nizâmülmülk,¹² İbn Mâkûlâ'nın (öl. 475/1082'den sonra) dediğine göre sika, sebt, fehmler ve âlim bir kimsedir.¹³

Sübki'nin (öl. 771/1370) *Tabakâtu's-Şâfi'iyyeti'l-kübrâ*'da dediğine göre Nizâmülmülk'ün huzurunda âlî senedli bir hadis cüzü okunmuştur.¹⁴ Ancak o, âlî senedle ilgili şunları söylemektedir: “Hadisin âlî senedle nakledilmesi konusunda benim görüşüm, bizim ashabımızın görüşünden farklıdır. Onlar, bir hadisin âlî olmasını senedindeki râvînin (diğer hadisin senedine göre) az olması şeklinde bir görüş benimsemişlerdir. Oysa bu konuda benim görüşüm, senedindeki râvî sayısı yüz bile olsa Rasûlullah'tan sahih olarak nakledilen hadisin âlî olmasıdır.”¹⁵ Aslında hadis usûlünde de Nizâmülmülk'ün dediği gibidir. Çünkü bir hadisin senedinin âlî olanın tercih edilebilmesi için râvîlerinin sika ve aralarında kopukluk olmaması gerekmektedir. Yoksa tenkid edilen âlî bir isnâda karşı sahih olan nâzil senedin kabul edilmesi lazımdır.¹⁶

[8] İbn Kesîr, *el-Bidâye ve'n-nihâye*, 16/125.

[9] İbn Hallikân, *Vefayâtu'l-a'yân*, 2/128.

[10] İbn Mâkûlâ, *el-İkmâl*, 7/357; Abdülgâfir el-Fârisî, *el-Müntehab*, 189; İbnü'l-Cevzi, *el-Muntazam*, 16/304; İbnü'l-Esîr, *el-Kâmil*, 8/478, 481; İbnü's-Salâh, *Tabakâtu'l-fukahâ'i's-Sâfi'iyye*, 1/446; İbnü'l-'Adîm, *Bugyetü't-taleb*, 5/2482; Zehebî, *Târîhu'l-İslâm*, 33/143; Safedî, *el-Vâfi bi'l-vefayât*, 12/77; İbnü'l-Mülakkin, *el-'Akdu'l-müzheb*, 270; Ebû Muhammed, *Kılâdetü'n-nahr*, 3/505; İbnü'l-'İmâd, *Şezerâtu'z-zeheb*, 5/362.

[11] İbnü'l-Cevzi, *el-Muntazam*, 16/304; İbnü'l-Esîr, *el-Kâmil*, 8/481; İbnü'l-'Adîm, *Bugyetü't-taleb*, 5/2486; Safedî, *el-Vâfi bi'l-vefayât*, 12/78; Sübki, *Tabakâtu's-Şâfi'iyyeti'l-kübrâ*, 4/318; İbn Kesîr, *el-Bidâye ve'n-nihâye*, 16/125, 127; Ebû Muhammed, *Kılâdetü'n-nahr*, 3/506; İbnü'l-'İmâd, *Şezerâtu'z-zeheb*, 5/363.

[12] İbnü'l-'Adîm, *Bugyetü't-taleb*, 5/2479.

[13] İbnü'l-'Adîm, *Bugyetü't-taleb*, 5/2481-2482.

[14] Sübki, *Tabakâtu's-Şâfi'iyyeti'l-kübrâ*, 4/322.

[15] İbnü'l-'Adîm, *Bugyetü't-taleb*, 5/2486.

[16] Bk. Koçyiğit, *Hadis Usûlü*, 159.

Nizâmülmülk'ün biyografisinin olduğu eserlerde hadis aldığı ve kendisinden de hadis rivayet ettiği kimselerin isimleri zikredilmektedir. Bu bağlamda İsfahan'da Ebû Müslim Muhammed b. 'Alî en-Nahvî, Ebû Hâmid Ahmed b. el-Hasen el-Ezherî, Ebû Sehl el-Hafsî, Ebû Bekir Ahmed b. Mansûr b. Halef, Halep'te Ebü'l-Feth 'Abdullah b. İsmâ'îl b. el-Celî el-Halebî, Ebû 'Abdullah Muhammed et-Tûsî, Ebû Bekir Muhammed b. Yahyâ b. İbrâhîm el-Müzekkî, Neysâbü'r'da Ebü'l-Kâsım 'Abdülkerîm b. Hevâzin el-Kuşeyrî ile Ebû Ahmed b. el-Hasen el-Ezherî, Ebû Bekir Muhammed b. Ahmed b. Muhammed es-Saffâr, Ebû Bekir Muhammed b. Ahmed b. el-Hasen et-Tâhirî, İsfahan'da Ebû Mansûr Şucâ' b. 'Alî b. Şucâ' el-Maskalî eş-Şeybânî ile Ebû Müslim Muhammed b. 'Alî el-Edîb, Ebû Mansûr Muhammed b. Ahmed b. 'Alî el-Mukrî', Ebü'l-Kâsım İsmâ'îl b. Zâhir et-Tûsî, Ebü'l-Hüseyn 'Alî b. 'Abdullah b. Ahmed, Emîrek b. Ahmed, Ahmed b. 'Abdurrahman es-Sâ'ig, Ebû 'Abdullah 'Abdurrahman b. 'Abdullah el-Müzekkir, Ebü'l-Hasen 'Alî b. Muhammed b. Yahyâ el-Merendî ve diğer kimselerden hadis almıştır.¹⁷

Nizâmülmülk'ten hadis rivayet eden kimseler ise şunlardır: Ebü'l-Fazl Muhammed b. 'Ömer b. Yûsuf b. 'Ömer el-Ermevî, Ebü's-Samsâm Zülfukâr b. Muhammed b. Ma'bed el-Hasenî, Ebü'l-Feth Nasrullah Muhammed b. 'Abdülkavî el-Lâzikî Dımaşk'ta, Ebû Nasr Muhammed b. Mahmûd eş-Şucâ'î Serahs'ta, Ebû Muhammed el-Hasen b. Mansûr es-Sem'ânî Merv'de, Ebü'l-Kâsım Nasr b. Nasr el-Vâ'iz el-'Ukberî, Ebû Muhammed Rızkullah b. 'Abdulvehhâb et-Temîmî, Ebü'l-Feth Muhammed b. 'Abdullah el-Bistâmî Belh'te, Ebû Süfyân Muhammed b. Ahmed el-'Abdûsî, Ebû Bişr Mus'ab b. 'Abdurrezzâk el-Mus'abî Merv'de, Ebü'l-Hüseyn Muhammed b. Muhammed b. Muhammed es-Sehleki Bistâm'da, Ebü'l-Kâsım 'Alî b. Tırâd ez-Zeynebî Bağdad'da, İsmâ'îl b. Muhammed b. el-Fazl el-Hâfız İsfahan'da, Ebü'l-Fazl Muhammed b. Ebû Nasr b. el-Mes'ûdî, Ebû Gâlib Muhammed b. İbrâhîm es-Saykalî, Ebû Nasr 'Alî b. Hibetullah b. Mâkûlâ ve diğerleri de hadis öğrenmiştir.¹⁸

Nizâmülmülk'ün hayatının yer aldığı eserlerin bazılarında kendisinin de senesinde bulunduğu bazı hadisler rivayet edilmektedir. Meselâ, İbn Kesîr (öl. 774/1373) *Tabakâtu'l-fukahâ'i's-Şâfi'iyyin*'de¹⁹ senesinde Nizâmülmülk'ün olduğu kendisine ulaşan isnâdla *Emâlî'*den farklı olarak rivayet ettiği bazı hadisler bulunmaktadır. İlki, Câbîr b. 'Abdullah'ın

[17] 'Abdülgâfir el-Fârisî, *el-Müntehab*, 189; İbnü'l-Cevzî, *el-Muntazam*, 16/304; Râfi'î, *et-Tedvîn*, 2/419-420; İbnü's-Salâh, *Tabakâtu'l-fukahâ'i's-Şâfi'iyye*, 1/447; İbnü'l-'Adîm, *Bugyetü't-taleb*, 5/2478, 2484; Zehebî, *Siyeru a'lâmi'n-nübelâ'*, 19/95; Safedî, *el-Vâfi bi'l-vefayât*, 12/77; Sübkî, *Tabakâtu's-Şâfi'iyyeti'l-kübrâ*, 4/318; İbn Kesîr, *Tabakâtu'l-fukahâ'i's-Şâfi'iyyin*, 2/59.

[18] İbnü'l-Cevzî, *el-Muntazam*, 16/304; İbnü'l-'Adîm, *Bugyetü't-taleb*, 5/2479, 2485-2486; Safedî, *el-Vâfi bi'l-vefayât*, 12/78; Zehebî, *Siyeru a'lâmi'n-nübelâ'*, 19/95; Sübkî, *Tabakâtu's-Şâfi'iyyeti'l-kübrâ*, 4/318; İbn Kesîr, *Tabakâtu'l-fukahâ'i's-Şâfi'iyyin*, 2/59.

[19] İbn Kesîr, *Tabakâtu'l-fukahâ'i's-Şâfi'iyyin*, 2/59-60.

(öl. 78/697) naklettiğine göre Rasûlullah'ın şöyle buyurduğu hadistir: “Şeytan insanın kurdudur. Bu, koyunun kurduna benzer. Kurt, sürüden ayrılan ve ondan uzaklaşan koyunu kapar. Mescitlerden ve cemaatten ayrılmayın.”²⁰ İkincisi ise Enes b. Mâlik'ten (öl. 93/711-12) naklen Rasûlullah'ın şöyle buyurduğu hadistir: “Ateşin odunu yiyip bitirdiği gibi kıskançlık da bütün iyilikleri yer bitirir. Suyun ateşi yok ettiği gibi sadaka da hataları yok eder. Namaz nurdur. Oruç da cehennemden koruyan bir kalkandır.”²¹ Son hadis ise yine Enes b. Mâlik'tendir ki Hz. Peygamber şöyle buyurmuştur: “Allah kıyamet günü şöyle der: *Lâ ilâhe illâllah ehlini arşıma yaklaştırın. Zira ben onları seviyorum.*”²² Nizâmülmülk'ün hayatına yer veren bir başka âlim İbnü'l-'Adîm (öl. 660/1262) ise *Bugyetü't-taleb*'te²³ en başta birinci *Emâlî*'deki ilk hadis olan tahiyetü'l-mescid hadisine yer vermektedir.²⁴ İkincisi ise Câbir b. 'Abdullah'tan nakledildiğine göre Rasûlullah'ın şöyle buyurduğu hadistir: “*Bu ümmetin sonunda gelenler, başında gelenleri lanetlediği zaman kimin bir ilmi varsa onu mutlaka izhar etsin. Muhakkak ki o gün ilmini saklayan kimse, Allah'ın Muhammed'e indirdiğini saklamış gibi olur.*”²⁵ Ancak bu hadislerin de hem *Emâlî*'deki hem de *Siyâsetnâme*'deki bazı hadisler gibi zayıf olduğu görülmektedir.

Emâlî'lerdeki Hadislerin Kaynak ve Sıhhat Açısından İncelenmesi

İmlâ, bir kimsenin etrafındakilere ezberinden veya kitaptan bir şey yazdırmasıdır. Bu şekilde yazılan esere de emâlî denilmektedir.²⁶ İmlâ fıkıh usûlü, tefsir ile Arap dili ve edebiyatı alanında uygulanan bir yöntem olsa da özellikle hadis ilminde kullanılmaktadır.²⁷ Çünkü sekiz tane olan tahammülü'l-hadis yöntemlerinden en üstünü sayılan “semâ” içerisine dâhil edilmiş ve bazı âlimler tarafından “tahdîs”ten daha çok

[20] Ahmed b. Hanbel, *el-Müsned*, 36/358 (No. 22029), 36/421 (No. 22107); 'Abd b. Humejd, *el-Müsned*, 1/147 (No. 114); Şâfi, *el-Müsned*, 3/282 (No. 1387); Taberânî, *el-Mu'cemu'l-kebir*, 20/164 (No. 345); Beyhakî, *Şu'abu'l-îmân*, 4/338-339 (No. 2600). Ancak bu rivayetlerin sahâbî râvîsi Câbir değil de Mu'âz b. Cebel'dir. Ancak her ikisinden hadisi nakleden Şehr b. Havşeb olup genellikle cerh edilmektedir. Bk. Mizzi, *Tehzibu'l-kemâl*, 12/578-589; Zehebî, *Siyeru a'lâmi'n-nübelâ*, 4/372-378.

[21] İbn Mâce, “ez-Zühd”, 22 (No. 4210); Bezzâr, *el-Müsned*, 12/336 (No. 6212); Ebû Ya'lâ, *el-Müsned*, 6/330 (No. 3656). Ancak bu hadisin senedinde yer alan 'İsâ b. Ebû 'İsâ el-Hannât'ın çok zayıf bir râvî olarak kabul edildiği ifade edilmektedir. Bk. Mizzi, *Tehzibu'l-kemâl*, 23/15-19; İbn Hacer, *Tehzibu't-tehzib*, 3/365-366.

[22] Bu rivayet, temel hadis kaynaklarında yer almamaktadır. Bk. Deylemî, *el-Firdevs*, 5/236 (No. 8055); Müttâkî Hindî, *Kenzu'l-'ummâl*, 1/65 (No. 234).

[23] İbnü'l-'Adîm, *Bugyetü't-taleb*, 5/2479-80.

[24] Bu hadis, bir sonraki başlıkta detaylı olarak inceleneceği için burada ayrıca üzerinde durulmamıştır.

[25] Taberânî, *el-Mu'cemu'l-evsat*, 1/136 (No. 430). Ancak hadisin senedinde yer alan 'Abdullah b. es-Serî zayıf olarak kabul edilmekte ve Muhammed b. el-Münkerîr'e yetişmediği ifade edilmektedir. Bk. Mizzi, *Tehzibu'l-kemâl*, 15/14-17; Ma'rûf-Arna'ût, *Tahrîru takrîbi't-tehzib*, 2/213-214.

[26] Aydınlı, “İmlâ”, 22/225.

[27] Aydınlı, “İmlâ”, 22/225.

kabul görmüştür.²⁸ Çünkü imlâda hoca yazdıracağı şeyi dikkatli bir şekilde yazdırdığı, talebe de aynı şekilde söylenenleri yazmakla meşgul olduğu için yanılma ihtimali daha az, gerektiğinde açıklama yapılabildiği ve soru sorulabildiği için hadisi anlama ve aslına uygun şekilde tespit etme imkânı daha fazladır.²⁹

İmlâ yöntemini Hz. Peygamber'in kendisi de kullanmış, sonraki dönemlerde de artarak devam etmiş, bu bağlamda imlâ meclisleri ortaya çıkmıştır. Büyük ilgi gören muhaddislerin imlâ meclisleri, genellikle haftada bir gün olmak üzere cuma mescidinde veya bir meydanda yahut medrese ve dârülhadislerde düzenlenmiş, cuma namazının ardından ya da salı gününü öğleden önce veya ikindiden sonra yapılması tercih edilmiştir. Hadis imlâ edecek âlim, imlâ vaktinden önce yazdıracağı hadisleri tespit eder ve gerekli görürse bunları bir yere yazardı.³⁰ Bu meclislerde hadislerle alakalı meydana getirilen emâlîler, diğer İslâmî ilimlere göre kıyaslanamayacak kadar çoktur.³¹ Devlet büyüklerinin fırsat buldukça hadis imlâ meclislerine katılması veya bizzat kendilerinin hadis imlâ etmesi de bu meclislerin önemini arttırmıştır.³² Böyle olan kimselerden biri de Büyük Selçuklu Devleti'nin bilge veziri Nizâmülmük'tür.

Nizâmülmük'ün biyografisinin yer aldığı bilgilere bakıldığında onun farklı yerlerde pek çok kez hadis imlâ ettirdiği ifade edilmektedir. Bu hususa onun hayatına yer veren âlimlerin hemen hepsinin neredeyse ittifakla işaret ettiği görülmektedir. Hatta Sübkî, Nizâmülmük'ün Bağdat'da biri Rusâfe'deki Mehdî Câmii'nde ve diğeri Nizâmiye Medresesi'nde olmak üzere iki imlâ meclisi düzenlediği, âlimlerin de hazır bulunduğunu belirtmektedir.³³ Ayrıca bazı kaynaklarda onun bu çerçevede ortaya çıkan eseri *Emâlî Nizâmülmük fi'l-hadîs* şeklinde kaydedilmektedir.³⁴

Nizâmülmük'ün 3 Muharrem 480 (10 Nisan 1087) tarihinde Bağdat'taki Nizâmiye Medresesi'nde gerçekleştirdiği imlâ meclisinde yazdırdığı *Emâlî*'sinde³⁵ 12 hadis yer almaktadır. Rivayetlerin ilk dokuz tanesi Hz. Peygamber'den gelen merfû' hadis iken 10. rivayet tebe-i tâbi'inden Süfyân b. 'Uyeyne'nin (öl. 198/814) ve son ikisi ise Şâfi'î'nin (öl. 204/820) sözleridir. Dolayısıyla son üç rivayet dışındaki ilk dokuz merfû' hadis hakkındaki kaynak ve sıhhat değerlendirmesi şöyledir:

[28] Kâdî 'Iyâz, *el-İlmâ'*, 69.

[29] Aydınlı, "İmlâ", 22/225.

[30] Aydınlı, "İmlâ", 22/225-226.

[31] Hadis alanında telif edilen literatür için bk. Efil, *Hadis İmlâ Meclisleri*, 82-126.

[32] Kandemir, "Emâlî", 11/70.

[33] Sübkî, *Tabakâtu's-Şâfi'iyyeti'l-kübrâ*, 4/318.

[34] Kehhâle, *Mu'cemu'l-mü'ellifin*, 1/565; Zirikî, *el-A'lâm*, 2/202.

[35] Bu eser, Dimaşk'ta Zâhiriyye Kütüphanesi'nde 115 numaralı yazmanın içerisinde bulunmaktadır. Bk. Nizâmülmük, *Emâlî*, 358.

Birinci hadis: “Sizden birisi mescide girdiği zaman oturmadan önce iki rekât namaz kılsın.” Nizâmülmülk, devamında Buhârî (öl. 256/870) ile Müslim’in (öl. 261/875) *es-Sahîh*’lerinde bu hadisi Mâlik b. Enes (öl. 179/795) ve başkasından rivayet ettiğini, ayrıca Müslim’in işaret ettiği rivayetin diğer râvîlerini de zikretmekte, Müslim’den gelen bu tarihi dinlediğini söylemektedir.³⁶ Bu hadis, Nizâmülmülk’ün dediği gibi sadece *es-Sahîhayn*’da³⁷ değil de birçok hadis kitabını bulunmaktadır.³⁸

İkinci hadis: “Helal olan hususlar apaçık bellidir. Haram olan hususlar da apaçık bellidir. Bu ikisinin arasında ise şüpheli şeyler bulunmaktadır. Bunu açıklamak için size bir örnek vereceğim: Allah’ın yasak kıldığı bir alanı vardır ve bu alan da haram kıldığı şeylerdir. Bu alanın etrafında koyunlarını otlatan kimsenin buraya girmesi mümkündür.” Nizâmülmülk, akabinde Şâ’bî’nin (öl. 104/722) naklettiği muttefekun âleyh sahih bir hadis olduğunu söylemekte, hem Buhârî’nin hem de Müslim’in kitaplarının farklı yerlerinde rivayet ettiğini,³⁹ kendisinin de bu hadisi Müslim’in hocasından ‘âlfî bir senedle dinlediğini belirtmektedir.⁴⁰ Ancak hadisin metni açısından *Emâlf* ile *es-Sahîhayn* arasında bir karşılaştırma yapıldığında bazı farklılıkların olduğu görülmektedir. Zira hadisin sonunda “Şüpheli şeyleri yapan kimse, harama da cesaret edebilir.” ilavesiyle birlikte bu şekilde başka hadis kitaplarında tahrir edilmektedir.⁴¹ Muhtemelen bu durum, rivayetin manen ya da ihtisâr olarak nakledilmesinden veya başka bir sebepten kaynaklanmaktadır.

Üçüncü hadis: “Cennet ehli cennete ve cehennem ehli de cehenneme girdiği zaman bir münadi şöyle seslenir: ‘Ey Cennet ehli! Allah katında sizler için bir vaat vardır.’ Onlar da ‘Vaat edilen şey nedir? Allah, bizim mizanlarımızı (iyilikle) ağırlaştırmadı mı, yüzlerimizi ağartmadı mı ve bizi cehennemden kurtarıp cennete koymadı mı?’ Bundan sonra Allah, kendisi ile kulları arasındaki örtüyü kaldırır ve cennet ehli O’na bakarlar. Allah, onlara zatına bakmaktan daha güzel bir nimet vermemiştir.” Nizâmülmülk, devamında Müslim’in⁴² bu hadisi nakletmede teferrüd ettiğini söylemekte⁴³ ve bununla da Buhârî’den ayrıldığını

[36] Nizâmülmülk, *Emâlf*, 360-361 (No. 1).

[37] Buhârî, “es-Salât”, 60 (No. 444); Müslim “Salâtu’l-müsâfirin”, 69-70.

[38] Mâlik b. Enes, “Kasru’s-Salât”, 57; Ahmed b. Hanbel, *el-Müsneid*, 37/202 (No. 22523), 37/271 (No. 22578); Dârimî, *el-Müsneid*, 2/875 (No. 1433); Nesâ’î, “el-Mesâcid”, 37 (No. 730); İbn Hibbân, *es-Sahîh*, 6/243 (No. 2495); Beyhakî, *es-Sünenü’l-kebir*, 5/493 (No. 4985). Tahiyetü’l-mescid namazı hakkında delil olarak kullanılan bu hadis hakkında Tirmizî (öl. 279/892) “sahih-hasen bir hadis” demektedir. Bk. Tirmizî, “es-Salât”, 235 (No. 316).

[39] Buhârî, “el-İlim”, 39 (No. 52), “el-Buyû”, 2 (No. 2501); Müslim, “el-Müsâkât”, 108-109.

[40] Nizâmülmülk, *Emâlf*, 361-362 (No. 2).

[41] Ebû Dâvud, “el-Buyû”, 3 (No. 3329); Bezzâr, *el-Müsneid*, 8/219 (No. 3268); Nesâ’î, “el-Buyû”, 2 (No. 4453); Nesâ’î, *es-Sünenü’l-kübrâ*, 6/5 (No. 5997); İbn Hibbân, *es-Sahîh*, 2/497 (No. 721); Taberânî, *el-Mu’cemu’l-kebir*, 21/29 (No. 8); Beyhakî, *es-Sünenü’l-kebir*, 11/232 (No. 10918).

[42] Müslim, “el-İmân”, 297.

[43] Nizâmülmülk, *Emâlf*, 362-363 (No. 3).

kastetmektedir. Durum böyle olsa da temel hadis kaynaklarımızda da bu hadisin tahrir edildiği görülmektedir.⁴⁴

Dördüncü hadis: *“Yay gibi iki büklüm oluncaya kadar namaz kılsanız ve yayın ipi gibi oluncaya kadar oruç tutsanız, sonra size iki olan bir olandan daha sevimli gelirse istikamete ermiş olamazsınız.”* Nizâmülmülk’ün imlâ ettirdiği bu rivayet,⁴⁵ hadis kitaplarında değil de başka tür telif edilen eserlerde bulunmaktadır.⁴⁶ Hatta bazı mevzû’ât kaynaklarında yer almakta ve Zehebî’nin (öl. 748/1348) hadis hakkında “Bu, batıl bir haberdur ve Muhammed b. Fâris el-Belhî’nin âfetlerinden biridir ki kendisi de tanınmamaktadır.” şeklinde bir görüşü nakledilmektedir.⁴⁷

Beşinci hadis: ‘Abdula’lâ b. Ebû’l-Müsâfir’in (öl. ?) naklettiğine göre ‘Adiyy b. Hâtim (öl. 67/686), Kûfe’ye gelince ondan Rasûlullah’tan naklettiği bir hadis almak için bir grup fakih kimselerle onun yanına geldik ki ben o zaman genç bir kimseydim. O, “Tamam” deyip şöyle devam etti: “Ey Allah’ın Rasûlü! İslâm nedir?” Hz. Peygamber de şöyle buyurmuştur: *“Allah’tan başka ilah olmadığına ve benim Allah’ın Rasûlü olduğuma şahadet etmen, kaderin şerrine ve hayırına, tatlısına ve acısına iman etmelidir.”* Nizâmülmülk’ün imlâ ettirdiği beşinci hadis olan bu rivayet,⁴⁸ bazı hadis kitaplarında olsa da⁴⁹ ‘Abdula’lâ’nın zayıf olduğu kabul edilmektedir.⁵⁰ Dolayısıyla hadis sened açısından zayıf olsa da ifade ettiği mananın İslâm dininde kabul edilen hususlardan olduğunu söylemek mümkündür.

Altıncı hadis: Ebû Hureyre’den (öl. 58/678) nakledildiğine göre Rasûlullah şöyle buyurmuştur: *“Cibrîl bana geldi, namazı öğretti ve Bismillahirrahmânirrahîm’i açıktan sesli olarak okudu.”* Emâli Nizâmülmülk’teki⁵¹ bu hadis, temel hadis kaynaklarımızda tahrir edilmeyip geç dönem telif edilen bazı eserlerde bulunmaktadır.⁵² Bir

[44] Ahmed b. Hanbel, *el-Müsned*, 31/270 (No. 18941); İbn Mâce, “es-Sünne”, 13 (No. 187); Tirmizî, “Sıfatu’l-Cenne”, 16 (No. 2552), “Tefsîru’l-Kur’ân”, 11 (No. 3105); Nesâî, *es-Sünenü’l-kübrâ*, 7/166 (No. 7718), 10/123 (No. 11170); Taberânî, *el-Mu’cemu’l-kebir*, 8/39 (No. 7314).

[45] Nizâmülmülk, *Emâli*, 363 (No. 4).

[46] İbn Mende, *Müsnedü İbrâhîm b. Ethem ez-Zâhid*, 32 (No. 23); Deylemî, *el-Firdevs*, 3/370 (No. 5124); Silefî, *Mu’cemu’s-sefer*, 440 (No. 1497); Müttakî Hindî, *Kenzu’l-ummâl*, 3/57 (No. 5478).

[47] Zehebî, *Mizânu’l-i’tidâl*, 4/3; Suyûtî, *ez-Ziyâdât ‘ale’l-mevzû’ât*, 2/661 (No. 787); İbn ‘Ar-râk, *Tenzîhu’s-şerî’a*, 2/311 (No. 92).

[48] Nizâmülmülk, *Emâli*, 363 (No. 5).

[49] İbn Mâce, “es-Sünne”, 10 (No. 87); İbn Ebû ‘Asım, *es-Sünne*, 1/61 (No. 135); Taberânî, *el-Mu’cemu’l-kebir*, 17/81 (No. 182).

[50] Buhârî, *et-Târîhu’l-kebir*, 7/83; Nesâî, *ed-Du’afâ ve’l-metrûkûn*, 69; İbn Ebû Hâtim, *el-Cerh ve’t-ta’dîl*, 6/26-27; İbn ‘Adiyy, *el-Kâmil*, 6/547-548; Mizzî, *Tehzîbu’l-kemâl*, 16/366-369; Zehebî, *Mizânu’l-i’tidâl*, 2/531-532; İbn Hacer, *Tehzîbü’t-tehzîb*, 6/98.

[51] Nizâmülmülk, *Emâli*, 364 (No. 6).

[52] Suyûtî, *Cem’u’l-cevâmi’*, 1/96 (No. 250); Müttakî Hindî, *Kenzu’l-ummâl*, 7/491 (No. 19685).

önceki rivayet gibi hadisin senedinde bulunan râvî Hâlid b. İlyâs (öl. ?) cerh edilmekte ve sika kimseler adına mevzû hadisler uydurduğu ifade edilmektedir.⁵³

Yedinci hadis: İbn ‘Ömer’den (öl. 73/693) nakledildiğine göre Hz. Peygamber’e çölde/ıssız yerlerde ve hayvan, yırtıcı gibi şeylerin ona gidip geldiği su hakkındaki hüküm sorulduğunda O şöyle buyurmuştur: “*Su iki kulle miktarında olduğu zaman onu hiçbir şey pisletmez.*” Nizâmülmülk’ün imlâ ettirdiği bu rivayet,⁵⁴ temel hadis kaynaklarımızda olmakla birlikte⁵⁵ konuyla ilgili rivayetlerin tamamının ele alındığı bir çalışmada senedlerinin çoğunun hasen, bir kısmının da sahih ve zayıf olduğu, ancak Şâfi’iler hariç fakihlerin çoğunun kulleteyn hadisini kabul etmedikleri tespit edilmiştir.⁵⁶

Sekizinci hadis: Enes b. Mâlik’ten naklettiğine göre “Rasûlullah, kâfirlere bir ay beddua ederek kunut yaptı, ancak daha sonra terk etti. Fakat sabah namazında vefat edinceye kadar kunut yapmaya devam etti.” *Emâlî Nizâmülmülk*’teki bu hadis,⁵⁷ bazı hadis kitaplarında da tahrir edilmektedir.⁵⁸ Bu hadiste olduğu gibi Hz. Peygamber’in kunut yaptığını gösteren rivayetler ve aksine işaret edenler de bulunmaktadır. Benzer bir durum sahâbe ile tâbî’ûndan rivayet edilen nakillerde de görülmektedir. Dolayısıyla mezheplerin ve âlimlerin konuya bakış açıları etkili olmakla birlikte Şâfi’î âlimleri bu hadisi sahih olarak kabul etmesine karşılık Hanefî ulema tenkid etmektedir.⁵⁹

Dokuzuncu hadis: İbn ‘Abbâs’ın (öl. 68/687-88) dediğine göre Rasûlullah, bize Kur’ân’ı öğrettiği gibi teşehhüd de öğretti. O, şöyle dua ederdi: «التَّحِيَّاتُ الْمُبَارَكَاتُ الصَّلَوَاتُ الطَّيِّبَاتُ اللَّهُ، سَلَامٌ عَلَيْكَ أَيُّهَا النَّبِيُّ وَرَحْمَةُ اللَّهِ وَبَرَكَاتُهُ، سَلَامٌ عَلَيْنَا» *Emâlî*’deki tahiyat duası,⁶⁰ temel hadis kaynaklarının çoğunda yer almakta, hatta Müslim’in *es-Sahîh*’inde de bulunmasına rağmen Nizâmülmülk ilk hadislerdekinin aksine burada işaret etmemektedir.⁶¹

[53] Buhârî, *et-Târîhu’l-kebir*, 3/543; Nesâ’î, *ed-Du’afâ ve’l-metrûkûn*, 36; İbn Ebû Hâtîm, *el-Cerh ve’t-ta’dîl*, 3/321; İbn Hibbân, *el-Mecrûhîn*, 1/340; İbn ‘Adîyy, *el-Kâmil*, 3/413-417; Mizî, *Tehzîbu’l-kemâl*, 8/29-33; Zehebî, *Mizânu’l-’itidâl*, 1/627-628; İbn Hacer, *Tehzîbü’t-tehzi*, 3/80-81. Bu rivayetin mevzû olduğu ve besmelenin açıktan söylenmesi ile ilgili sahih bir hadisin olmadığı, bu konuda nakledilenlerin de senedlerinin zayıf olduğu belirtilmektedir. Bk. Elbâni, *Silsiletü’l-ehâdisi’d-da’îfe ve’l-mevzû’a*, 5/467-468.

[54] Nizâmülmülk, *Emâlî*, 364 (No. 7).

[55] Ahmed b. Hanbel, *el-Müsned*, 8/422 (No. 4803); Dârimî, *el-Müsned*, 1/569 (No. 758); İbn Mâce, “et-Tahâret”, 75 (No. 517-518); Tirmizî, “et-Tahâret”, 49 (No. 66); İbn Huzeyme, *es-Sahîh*, 1/88 (No. 92); İbn Hibbân, *es-Sahîh*, 4/57 (No. 1249); Dârekutnî, *es-Sünen*, 1/5, 10 (No. 1, 5); Hâkim en-Neysâbü’rî, *el-Müstedrek*, 1/224 (No. 458).

[56] Aslan, “Kulleteyn ile ilgili Rivâyetin İsnâd ve Metin Açısından Değerlendirilmesi”, 139-162.

[57] Nizâmülmülk, *Emâlî*, 364-365 (No. 8).

[58] Dârekutnî, *es-Sünen*, 2/371 (No. 1693); Beyhakî, *es-Sünenü’l-kebir*, 4/134-135 (No. 3148).

[59] Bu konuda geniş bilgi için bk. Kuzudişli, *Kunût Hadisleri ve Değerlendirilmesi*, 116-164.

[60] Nizâmülmülk, *Emâlî*, 365 (No. 9).

[61] ‘Abdurrezzâk b. Hemmâm, *el-Musannef*, 2/203 (No. 3070-3071); Ahmed b. Hanbel,

Nizâmülmülk'ün 8 Safer 480'de (15 Mayıs 1087) Bağdat'ta Mehdî Camii'nde gerçekleştirdiği imlâ meclisinde yazdırdığı diğer *Emâlî*'de⁶² önceki gibi 12 hadis bulunmaktadır. Bu *Emâlî*'deki hadislere bakıldığında ilk 10 hadis merfû' iken 11. rivayet Hz. 'Ömer'in (öl. 23/644) ve 12. rivayet ise Hz. 'Osmân'ın (öl. 35/656) sözleridir. Nizâmülmülk'ün bu imlâ meclisinde yazdırdığı merfû' hadislerin kaynağı ve sıhhati ise şöyledir:

Birinci hadis: *"Allah yolunda (malından) bir çift infak eden kimseye cennette şöyle seslenilir: 'Ey Allah'ın kulu! Bu kapı en hayırlı olandır.' Namaz ehlinde olan kimse namaz kapısından, cihad ehlinde olan kimse cihad kapısından, sadaka ehlinde olan kimse de sadaka kapısından, oruç ehlinde olan kimse Reyyan kapısından çağırılır."* Bunun üzerine Hz. Ebû Bekir (öl. 13/634) şöyle dedi: *"Anam babam sana feda olsun. Bu kapıların hepsinden çağırılacak kimse de var mı?"* Rasûlullah da *"Evet vardır. Senin de onlardan biri olacağını umuyorum."* buyurmuştur. Nizâmülmülk'ün ikinci mecliste ilk imlâ ettirdiği bu hadisin devamında hakkında muttefekun 'aleyh sahih bir hadis demek, hadisi nakleden râvîlere işaret edip Müslim'in farklı bir râvîden nakletmede Buhârî'den teferrüd ettiğini belirtmektedir.⁶³ Nizâmülmülk'ün dediği gibi *es-Sahîhayn*'da⁶⁴ olan bu hadis, diğer birçok hadis kitabında da tahrir edilmektedir.⁶⁵

İkinci hadis: Câbir b. Semüre'den (öl. 74/694) nakledildiğine göre o şöyle dedi: *"Ey Allah'ın Rasûlü! Kıyamet günü senin sancağını kim taşıyacak?"* Hz. Peygamber şöyle buyurmuştur: *"Kıyamet günü sancağımı taşıyacak kimsenin bu dünyada taşıyan 'Alî b. Ebû Tâlib olmasını isterim."* *Emâlî Nizâmülmülk*'teki ikinci rivayet,⁶⁶ bazı hadis kitaplarında bulunmaktadır.⁶⁷ Ancak İbn Kesîr senedinin zayıf olduğunu ve sahih olmadığını belirtmekte,⁶⁸ Zehebî ise senedindeki râvî Nâsîh b. 'Abdullah'ı (öl. ?) tenkid ettikten sonra bu rivayeti aktarmaktadır.⁶⁹

Üçüncü hadis: Hz. 'Alî'den (öl. 40/661) nakledildiğine göre Rasûlullah şöyle buyurmuştur: *"Kızıyla beni evlendiren, beni Medine'ye götürən*

el-Müsned, 4/407 (No. 2665); Müslim, "es-Salât", 60; İbn Mâce, "İkâmetü's-Salavât", 24 (No. 900); Ebû Dâvud, "es-Salât", 181 (No. 974); Tirmizî, "es-Salât", 216 (No. 290); Bezzâr, *el-Müsned*, 11/43 (No. 4728); Nesâî, "et-Tatbîk", 103 (No. 1174); İbn Huzeyme, *es-Sahîh*, 1/371 (No. 705); İbn Hibbân, *es-Sahîh*, 5/282-284 (No. 1952-1954); Taberânî, *el-Mu'cemu'l-kebir*, 11/46 (No. 10996); Dârekutnî, *es-Sünen*, 2/159 (No. 1325-1326); Beyhakî, *es-Sünenü'l-kebir*, 3/651-652 (No. 2866), 4/613-614 (No. 4014).

[62] Bu cüz, Dimaşk'ta Zâhiriyye Kütüphanesi'nde 272 numaralı yazmanın içerisinde bulunmaktadır. Bk. Nizâmülmülk, *Emâlî*, 358.

[63] Nizâmülmülk, *Emâlî*, 371-372 (No. 1).

[64] Buhârî, "es-Savm", 4 (No. 1897); Müslim, "ez-Zekât", 85-86.

[65] Mâlik b. Enes, "el-Cihâd", 49; Nesâî, "es-Sıyâm", 43 (No. 2238), "el-Cihâd", 20 (No. 3135); İbn Hibbân, *es-Sahîh*, 2/5-6 (No. 308). Tirmizî hakkında "hasen-sahihi bir hadis" değerlendirmesi yapılmaktadır. Bk. Tirmizî, "el-Menâkıb", 16 (No. 3674).

[66] Nizâmülmülk, *Emâlî*, 372 (No. 2).

[67] Bezzâr, *el-Müsned*, 10/191 (No. 4276); Taberânî, *el-Mu'cemu'l-kebir*, 2/247 (No. 2036).

[68] İbn Kesîr, *el-Bidâye ve'n-nihâye*, 11/38.

[69] Zehebî, *Mizânu'l-i'tidâl*, 4/240.

ve mahyla Bilâl'i azat eden Ebû Bekir'e Allah rahmet etsin. Acı da olsa hakkı söyleyen ve hakkı söylemesi de kendisini dostsuz bırakan 'Ömer'e Allah rahmet eylesin. Meleklerin kendisinden haya ettiği 'Osmân'a Allah rahmet eylesin. 'Alî'ye de Allah rahmet eylesin. Allahım! 'Alî nereye dönerse hakkı da onunla beraber döndür." Nizâmülmülk'ün üçüncü olarak imlâ ettirdiği bu hadis,⁷⁰ bazı hadis kitaplarında bulunsa da genellikle tenkid edilmektedir.⁷¹ Nitekim Tirmizî, "Bu, sadece bu tarikten bildiğimiz garîb bir hadistir." demektedir ve seneddeki el-Muhtâr b. Nâfi'i (öl. ?) pek çok garîb hadisi olan bir kimse olarak zikretmektedir. Zira el-Muhtâr b. Nâfi, birçok âlim tarafından cerh edilmektedir.⁷²

Dördüncü hadis: 'Alî b. Ebû Tâlib'in naklettiğine göre Hz. Peygamber, Hasan ile Hüseyin'in ellerinden tutup şöyle buyurmuştur: "Kim bu ikisini, annelerini ve babalarını severse kıyamet günden benimle beraber olacaktır." İkinci *Emâli*'deki dördüncü hadis,⁷³ birkaç hadis kitabında yer almaktadır.⁷⁴ Ancak Tirmizî "Bu, sadece bu tarikten bildiğimiz garîb bir hadistir." demektedir ve Zehebî ise 'Alî b. Ca'fer b. Muhammed es-Sâdık'tan (öl. 210/826) dolayı senedi zayıf ve metni münker bir hadis olarak değerlendirmektedir.⁷⁵

Beşinci hadis: Ebû Sa'îd el-Hudrî'nin (öl. 74/693-94) dediğine göre o, Rasûlullah'ın şöyle buyurduğunu işitmiştir: "Rüyamda insanların bana arz edildiklerini gördüm. Üzerlerinde gömlek vardı, ancak kimisinin uzunluğu göğüs kısmına kadar ve kimisininki ise daha aşağısına uzanıyordu. Daha sonra 'Ömer bana arz edildi ve onun gömleği ise yerde sürükleniyordu." Bunun üzerine oradakiler "Bunu ne ile te'vil ettin ey Allah'ın Rasûlü?" diye sorunca "Din." şeklinde cevap vermiştir. Nizâmülmülk'ün akabinde hadisi sadece Müslim'in rivayet ettiğini söylese de⁷⁶ aslında Buhârî'de vardır.⁷⁷ Dolayısıyla muttefekun 'aleyh olan bu sahih hadis, başka hadis kitaplarında da bulunmaktadır.⁷⁸

[70] Nizâmülmülk, *Emâli*, 372 (No. 3).

[71] Tirmizî, "el-Menâkıb", 20 (No. 3714); Bezzâr, *el-Müsned*, 3/51 (No. 806); Ebû Ya'lâ, *el-Müsned*, 1/418 (No. 550); Taberânî, *el-Mu'cemu'l-evsat*, 6/95 (No. 5906).

[72] İbn 'Adiy, *el-Kâmil*, 8/199-200; Mizî, *Tehzîbu'l-kemâl*, 27/321-324; Zehebî, *Mizânu'l-i'tidâli*, 4/80; İbn Hâcer, *Tehzîbü't-tehzi*, 10/69-70.

[73] Nizâmülmülk, *Emâli*, 372 (No. 4).

[74] Ahmed b. Hanbel, *el-Müsned*, 2/17-18 (No. 576); Tirmizî, "el-Menâkıb", 21 (No. 3733); Taberânî, *el-Mu'cemu'l-kebir*, 3/50 (No. 2654).

[75] Zehebî, *Siyeru a'lâmi'n-nübelâ*, 3/254, 12/135; Zehebî, *Mizânu'l-i'tidâli*, 3/117.

[76] Nizâmülmülk, *Emâli*, 372-373 (No. 5).

[77] Buhârî, "el-İmân", 15 (No. 23), "Fezâ'ilü's-Sahâbe", 6 (No. 3691), "et-Ta'bir", 17-18 (No. 7008-7009); Müslim, "Fezâ'ilü's-Sahâbe", 15.

[78] Ma'mer b. Râşid, *el-Câmi*, 11/224 (No. 20385); Ahmed b. Hanbel, *el-Müsned*, 18/334 (No. 11814), 38/237 (No. 23172); Dârimî, *el-Müsned*, 2/1373 (No. 2197); Tirmizî, "er-Rü'yâ", 9 (No. 2285); Nesâî, "el-İmân", 18 (No. 5011); Ebû Ya'lâ, *el-Müsned*, 2/467 (No. 1290); Taberânî, *el-Mu'cemu'l-evsat*, 8/331 (No. 8782).

Altıncı hadis: ‘Abdurrahman b. Habbâb’ın (öl. ?) dediğine göre Rasûlullah’ın şöyle buyurduğunu işittim ki O, Tebük ordusuna bağışta bulunmaya insanları teşvik ediyordu. Bunun üzerine Hz. ‘Osmân ayağa kalktı ve “Allah yolunda her türlü teçizatıyla 100 deve veriyorum.” dedi. Sona Hz. Peygamber, ikinci defa insanları teşvik etti. Yine Hz. ‘Osmân “Allah yolunda her türlü teçizatıyla 200 deve veriyorum.” dedi. Hz. Peygamber üçüncü defa insanları teşvik etti ve yine Hz. ‘Osmân “Allah yolunda her türlü teçizatıyla 300 deve veriyorum.” dedi. Bunun üzerine Hz. Peygamber, minberden inerek iki veya üç defa “*Bundan sonra ‘Osmân ne yapsa ona zarar vermez.*” buyurdu. Hz. ‘Osmân’ın fazileti ile ilgili Nizâmülmülk’ün naklettiği bu hadis,⁷⁹ bazı hadis kitaplarında olsa da⁸⁰ Tirmizî “Bu tarikten garîb bir hadistir.” demektedir. Hadisin senedinde yer alan Ebû Talha Ferkad (öl. ?) mechûl bir râvî olup hakkında fazla bir bilgi de bulunmamaktadır.⁸¹

Yedinci hadis: İbn ‘Abbâs’ın naklettiğine göre Hz. ‘Â’îşe (öl. 58/678) şöyle demiştir: “Benden önceki kadınlara verilmeyen 10 şey bana verilmiştir: Annemin karnında bana daha suret verilmeden önce Rasûlullah’a suretim verilmişti. Benden başkası bekar olarak evlenmemesine karşılık ben Rasûlullah ile bekâr olarak evlendim. Benim boynum ile göğsüm arasında iken Rasûlullah’a vahiy inerdi. Allah’tan benim beraatim nazil olmuştur. Ben, insanların içinde O’nun en çok sevdiği kimseydim. Babam da erkekler arasında O’nun en çok sevdiği kimseydi. Benim sinemde iken Rasûlullah, bu dünyada kalmak ile âhirete gitmek arasında muhayyer bırakıldı. Benim günümde vefat etti ve evimde defnedildi.” Nizâmülmülk’ün naklettiği bu rivayet,⁸² herhangi bir hadis kitabında geçmediği gibi bu lafızlarla sadece bir kaynaktan olduğu tespit edilmiştir.⁸³ Ayrıca rivayetin senedinde olan Bekir b. Sehl’in (öl. 289/902) zayıf⁸⁴ ve Mûsâ b. ‘Abdurrahman es-San’ânî’nin (öl. ?) ise hadis uydurduğu ifade edilmektedir.⁸⁵

Sekizinci hadis: ‘Uveym b. Sâ’ide’nin (öl. 23/644’ten önce) naklettiğine göre Rasûlullah şöyle buyurmuştur: “*Allah beni seçti ve benim için de ashâb seçti, onlardan bir kısmını bana vezir/yardımcı, ensâr ve damat/akraba kıldı. Kim onlara söverse/hakkında kötü söz söylerse Allah’ın, meleklerin ve tüm insanların laneti üzerine olsun. Allah, onların hiçbir*

[79] Nizâmülmülk, *Emâli*, 373 (No. 6).

[80] Tayâlisî, *el-Müsned*, 2/512 (No. 1285); Ahmed b. Hanbel, *el-Müsned*, 27/247 (No. 16696); Tirmizî, “el-Menâkıb”, 19 (No. 3700).

[81] Buhârî, *et-Târîhu’l-kebîr*, 8/251-252; Mizzî, *Tehzîbu’l-kemâl*, 23/170; İbn Hacer, *Tehzîbu’l-kehtîzîb*, 8/264; ‘Avvâd-Arna’ût, *Tahrîru Takrîbi’t-tehzîb*, 3/155.

[82] Nizâmülmülk, *Emâli*, 373-374 (No. 7).

[83] Ebû’l-Abbâs el-Esamm-İsmâ’îl es-Saffâr, *Mecmû’*, 151 (No. 286).

[84] Zehebî, *Siyeru a’lâmi’n-nübelâ’*, 15/425-426; İbn Hacer, *Lisânu’l-mizân*, 2/344.

[85] İbn Hibbân, *el-Mecrûhîn*, 2/250; İbn ‘Adiyy, *el-Kâmil*, 8/66-67; Zehebî, *Mizânü’l-ıtidâl*, 4/211-212; İbn Hacer, *Lisânu’l-mizân*, 8/210.

gayretlerini (ne sadakalarını ne de tevbelerini) kabul etmeyecektir.” *Emâlî*’deki bu rivayet,⁸⁶ bazı hadis kitaplarında tahrir edilmekle beraber Hâkim en-Neysâbûrî (öl. 405/1014), hadisin sahih bir senedi olduğunu söylemekte ve Zehebî de bunu tasdik etmektedir.⁸⁷ Ancak Elbânî (öl. 1999), buna karşı çıkararak hadisin senedindeki râvîlerden dolayı zayıf şeklinde hüküm vermektedir.⁸⁸ Çünkü ‘Abdurrahman b. Sâlim (öl. ?) mechûl olarak kabul edilmektedir.⁸⁹

Dokuzuncu hadis: Hz. ‘Ömer’in naklettiğine göre Rasûlullah şöyle buyurmuştur: “*Rabbime benden sonra ashâbımın ihtilaf edeceği şeyleri sorunca bana şöyle vahyetti: Ey Muhammed! Benim katımda ashâbım gökteki yıldızlar gibidir. Bazıları bazularından daha çok ışık verir. Kim onların ihtilaf ettiği meselelerden birini alırsa o kimse benim katımda hidayet üzeredir.*” Nizâmülmülk’ün imlâ ettirdiği⁹⁰ ve hadis kaynaklarımızda bulunmayan bu rivayet hakkında İbn ‘Adiyy (öl. 365/976) “metni münker” ve Zehebî “batıl” demektedir.⁹¹

Onuncu hadis: ‘Alî b. Ebû Tâlib’ten nakledildiğine göre Rasûlullah şöyle buyurmuştur: “*Allah halifelerime rahmet etsin.*” Bunun üzerine “Ey Allah’ın Rasûlü! Senin halifelerin kimdir?” diye soruldu. Hz. Peygamber ise “*Benden sonra gelip hadislerimi ve sünnetimi rivayet eden ve insanlara öğreten kimselerdir.*” *Emâlî*’deki bu rivayet,⁹² hadis kitapları dışındaki bazı eserlerde bulunsa da⁹³ “batıl” olarak değerlendirilmektedir.⁹⁴

Nizâmülmülk’ün başta Horasan olmak üzere farklı şehirlerde pek çok kez hadis imlâ ettirdiği kaynaklarda geçse de şu an elimizde iki tane *Emâlî* bulunmaktadır. Bu *Emâlî*’lerin ilkinde üçüncü, dördüncü ve beşinci olanlar hariç daha ziyade fıkıhla alakalı hadisler yer almaktadır. Nitekim tahiyetü’l-mescid, besmelenin açıktan okunması, iki kulle suyun pislik tutmaması, sabah namazında kunut yapılması ve son olarak Şâfi’î mezhebine göre tahiyat duası ile ilgili hadisler böyledir. Ancak bu rivayetlerin içeriğine bakıldığında Şâfi’î mezhebinde ilgili hükümlere delil olarak kullanılan hadisler olduğu görülmektedir. Aslında Nizâmülmülk’ün böyle bir yaklaşım sergilemesini onun Şâfi’î mezhebine mensup olmasına bağlamak gerekmektedir. Ayrıca ilk

[86] Nizâmülmülk, *Emâlî*, 374 (No. 8).

[87] İbn Ebû ‘Âsım, *el-Âhâd ve’l-mesânî*, 3/370 (No. 1772), 4/4 (No. 1946); Taberânî, *el-Mu’cemu’l-kebir*, 17140 (No. 349); Taberânî, *el-Mu’cemu’l-evsat*, 1/144 (No. 456); Hâkim en-Neysâbûrî, *el-Müstedrek*, 3/732 (No. 6656).

[88] Elbânî, *Silsiletü’l-ehâdisi’l-da’ife ve’l-mevzû’a*, 7/35-36.

[89] İbn Hacer, *Takrîbu’t-tehzîb*, 341; ‘Avvâd-Arna’ût, *Tahrîru Takrîbi’t-tehzîb*, 2/320.

[90] Nizâmülmülk, *Emâlî*, 374 (No. 9).

[91] İbn ‘Adiyy, *el-Kâmil*, 4/151; Zehebî, *Mizânu’l-i’tidâl*, 2/102.

[92] Nizâmülmülk, *Emâlî*, 374-375 (No. 10).

[93] Râmehürmüzî, *el-Muhaddisu’l-fâsıl*, 136; el-Hatîb el-Bağdâdî, *Şerefu ashâbi’l-hadis*, 30-31.

[94] Zehebî, *Mizânu’l-i’tidâl*, 1/127; İbn Hacer, *Lisânu’l-mizân*, 1/569

Emâlî'nin son iki rivayeti de Şâfi'î'den nakledilmektedir. Nizâmülmülk'ün Şâfi'î olması, Sultan Alparslan'ın şu ifadelerinde de görülmektedir. "Ah, ne yazık; eğer vezirim Şâfi'î mezhebinden olmasaydı çok daha siyasetli bir heybetli olurdu." Ancak bilge vezir, Alparslan'ın Hanefî mezhebine bağlılığı nedeniyle bu durumdan endişeli olduğunu ve korktuğunu da söylemektedir.⁹⁵

İkinci *Emâlî*'nin içeriği ise sahâbe ile ilgilidir. Zira birinci hadis Hz. Ebû Bekir, ikincisi Hz. 'Alî, üçüncüsü hulefâ-i râşidin, dördüncüsü Hz. Hasan ve Hz. Hüseyin ile ebeveyni, beşincisi Hz. 'Ömer, altıncısı Hz. 'Osmân, yedincisi Hz. 'Âişe, sekizincisi ve dokuzuncusu sahâbenin geneli, onuncusu ise Hz. Peygamber'in hadislerini ve sünnetini rivayet eden/öğreten kimseler hakkındadır. Son iki rivayet ise Hz. 'Ömer ve Hz. 'Osmân'dan mevkûf olarak gelmektedir. Nizâmülmülk'ün sahâbeyle ilgili rivayetleri imlâ ettirmesi, yaşadığı dönemde bulunduğu yerlerde farklı mezheplere sahip kimselerin bulunması nedeniyle olabilir.

Bu bilgilere göre her iki *Emâlî*, farklı konulardaki rivayetlerden oluşmaktadır. Her iki *Emâlî*'de toplamda 24 rivayet olsa da bununun 19 tanesi merfû' hadistir. Ancak bu hadislerin içerisinde sahih/hasen olanlar bulunsa da bir kısmının zayıf veya mevzû' olduğunu söylemek mümkündür. Hatta ilk *Emâlî*'nin aksine ikincisinde böyle olan hadislerin sayısı daha fazladır. Sonuç olarak Nizâmülmülk'ün imlâ ettirdiği hadislerin sıhhatine dikkat etmediği ifade edilebilir.

***Siyâsetnâme*'deki Hadislerin Tespit Edilip Değerlendirilmesi**

Siyâsetnâme, Nizâmülmülk'ün devlet kurumlarının teşekkülü, işleyişi, aksayan tarafları, alınacak tedbirler, kurumlara işlerlik kazandırmak için yapılması gereken düzenlemeler hakkında bilgiler içeren Farsça bir eserdir.⁹⁶ Vezirliği ile ünlü olan Nizâmülmülk, aynı zamanda Sultan Melikşâh'ın (öl. 485/1092) talebi üzerine yazdığı türünün en meşhurlarından olan bu eseri ile de tanınmaktadır.⁹⁷ Zira *Siyâsetnâme*'nin girişinde Nizâmülmülk'ün telif sebebi olarak zikrettiği gibi Melikşâh'ın 470/1077-78 yılında bilginlerden, bürokratlardan ve vezirlerden ülkeyi en iyi şekilde idare edebilmesi, din ve dünya işlerinde gerekli tedbirleri alması, kendi hayat düsturlarını, siyasî, içtimaî ve dinî davranışlarını ayarlayabileceği bir kitap yazmalarını istemesi üzerine açılan yarışma için kaleme almıştır.⁹⁸ Bu bağlamda yazılan eserlerin içerisinde Nizâmülmülk'ün eseri *Siyâsetnâme* Sultan Melikşâh tarafından

[95] Nizâmülmülk, *Siyâsetnâme*, 82.

[96] Adalıoğlu, "Siyâsetnâme", 37/305.

[97] Özaydın, "Nizâmülmülk", 33/195.

[98] Nizâmülmülk, *Siyâsetnâme*, 1-2; Adalıoğlu, "Siyâsetnâme", 37/305.

beğenilmiştir.⁹⁹ Nizâmülmülk'ün kendisi de *Siyâsetnâme* hakkında şöyle demektedir:

“Bendeleri Hasan, bilmiş, görmüş, zamanında tecrübe etmiş üstatlarından öğrendiklerini hizmet olsun diye izah etti. Bu kitabı 50 fasıl hâlinde ortaya koydu. Öyle ki fasılların fihristi, her fasılın muhtevası hakkında fikir verir, her bir kimsenin okuması sırasında canın sıkılmaması, ruh hâline daha yakın olması için her yerde ve fasılda hadisleri, Kur’ân âyetleri, zamanın büyüklerinin sözleri, anlattıkları hikâyeleri ve yorumlarını açık bir şekilde naklettim. Bu kitapta çok faydalı şeyler vardır, okudukları ve tatbik edildikleri zaman her iki dünyanın sevabının ne dereceye kadar elde edileceği malum olacaktır. Bu nüshayı mamur Hazine için hazırladım ve bitirdim, inşallah beğenilir ve makbule geçer. Hiçbir padişah, hiçbir ferman edici bu (kitabı) eline anlamamazlık edemez, böyle bir kitaptan vazgeçilemez ve bilhassa içinde bulunduğumuz zamanda onu okumaktan başka çare yoktur. İnsanlar ne kadar çok okurlarsa din ve dünya işlerinde uyanıklıkları o kadar fazla artar, dost ve düşmanlarının ahvâlini daha iyi takdir ederler, işler daha aydınlık olur, onlara doğru tedbirler alma yolları açılır. Padişahlık, dergâh, bârgâh, divan, meydan, meclis prensip ve düzeni, vergi işleri, muameleler, halk ve ordunun ahvâli, bunlar gibi bütün şeyler aydınlanır, bütün memlekette uzak-yakın, az-çok hiçbir şey onlara kalmaz.”¹⁰⁰

Nizâmülmülk, önce çok kısa yazdığını ve sonra uzattığını söylediği,¹⁰¹ yani 39 fasla 11 fasıl daha ekleyerek *Siyâsetnâme*'yi 50 fasılda telif ettiğini söylemesine karşılık elimizdeki hem orijinal metninde hem de çevirilerinde 51 fasıl bulunmaktadır. Bu konu ile ilgili neden böyle olduğuna dair bir bilgi tespit edilememekle birlikte müstensih tarafından herhangi bir fasılın ilave edilmesi ya da başka sebepler olabilir.

Nizâmülmülk'ün *Siyâsetnâme*'nin girişindeki bu ifadelerinden konumuz açısından üzerinde durulması gereken husus, her fasılda hadisler zikrettiğini belirtmesidir. Ancak bu minvalde *Siyâsetnâme* incelendiği zaman eserin her faslında Hz. Peygamber'in hadislerini bulmak mümkün değildir. Bu bağlamda hadislerin yer aldığı fasıllar şöyledir:

[99] Nizâmülmülk, *Siyâsetnâme*, 191.

[100] Nizâmülmülk, *Siyâsetnâme*, 2.

[101] Nizâmülmülk, *Siyâsetnâme*, 191.

Sıra No	Fasıl No	Fasıl Başlığı	Hadis Sayısı
1	2. Fasıl	Padişahın ve Meliklerin Yüce Allah'ın (Verdiği) Ni- metin Kadrini Bilmelerine Dair	2 Hadis
2	7. Fasıl	Âmilin, Kadının, Reisin, Şahnenin, Muhtesibin Ahvâlinin Sorulmasına ve Şartlarına Dair	2 Hadis
3	8. Fasıl	Din ve Şeriat İşlerinin Nasıl Olduğunun Arayıp Sorul- masına ve Bilgi Alınmasına Dair	1 Hadis
4	36. Fasıl	Padişahın Ziyafet Vermesine ve Bu İşin Nasıl Tertip Edileceğine Dair	2 Hadis
5	42. Fasıl	İki Memuriyetin Bir Kişiyi Buyurulmamasına, İşsizlere Meşguliyet ve Memuriyet Buyrulmasına ve Mahrum Bırakılmamasına, Memuriyetin Temiz Dinli ve Asil İnsanlara Verilmesine, Kötü Mezheplilerin Kendisinden ve Memleketlerden Uzak Tutulmalarına ve Sürülmelerine Dair	7 Hadis
6	43. Fasıl	Peçe Taşıyanlara, Harem Sarayına, Padişahın Astları- na ve Ordu Başlarının Düzene Konmasına Dair	3 Hadis
7	50. Fasıl	Zulme Uğrayanların İşlerine Cevap Vermeye ve İşle- rini Yapmaya, Onlara Adalet Dağıtmaya Dair	1 Hadis
8	51. Fasıl	Vilayetlerin Gelirlerinin Hesabının Tutulmasına ve İşin Metoduna Dair	1 Hadis
		Toplam	19 Hadis

Bu tabloya göre Nizâmülmülk, *Siyâsetnâme*'nin sekiz faslında toplamda 19 hadis nakletmektedir. Bu hadisleri de senedsiz olarak rivayet etmekte, ancak bazen doğrudan Hz. Peygamber'den ve bazen de sahâbî râvisini zikretmektedir. Ayrıca kimi zaman Arapça metni olmadan Farsça tercümesine yer vermesine karşılık kimi zaman ise Arapça metniyle birlikte Farsça çevirisini de yapmaktadır. *Siyâsetnâme*'nin girişinde Nizâmülmülk, her ne kadar her fasılda hadislere yer verdiğini söylese de 51 fasılın sadece sekizinde hadis bulunmaktadır. Aslında bu durum, hadislerle birlikte zikrettiği diğer hususlar için de geçerlidir. Dolayısıyla bunu şöyle açıklamak mümkündür: Nizâmülmülk, eserinin her faslında hadis, âyet, büyüklerin sözleri, hikâye vb. şeyleri aktarmamakta, ancak konuya göre bunlardan herhangi birine işaret etmektedir. Belki de bundan kastı her fasılda hepsinde birden değil de konuyla ilgili herhangi birine yer vermesi şeklindedir. Hatta hiçbir hususa değinmeden kendi görüşlerini zikretmekle yetindiği bazı fasılların bulunduğunu da söylemek gerekmektedir. Eserde nakledilen hadisler,¹⁰² kaynak ve sıhhat

[102] *Siyerü'l-mülûk* olarak da bilinen *Siyâsetnâme*'deki Farsçası olanlar hadislerin *Siyâsetnâme*'deki bulunduğu yeri kaynak göstermek için M. Altay Köymen tarafından yapılan çeviri esas alınmıştır. Farsça ile Arapçası birlikte bulunan rivayetlerin ise çevirisiyle beraber yayımlanan *Siyâsetnâme*'nin orijinal hâline atf yapılmıştır. *Siyâsetnâme*'nin Türk Tarih Kurumu tarafından yayımlanan baskısında ilk 214 sayfası eserin Türkçe tercümesi ve sonrasında orijinal hâli olan Farsça metin bulunmakta, ancak sağ taraftan birden başlayarak yeniden sayfa numarası verilmiştir. Bunun için Köymen'inin çevirisinden atıfta bulunurken (Türkçe), orijinal hâlinde atıfta

açısından incelendiğinde karşımıza şöyle bir tablo çıkmaktadır:

İkinci fasılda¹⁰³ Hz. Peygamber'den aktarılarak Farsça tercümesine yer verilen *"Dünyada Allah'ın kulları üzerine kuvveti ve fermanı olan kimselerden her biri kıyamet gününde elleri bağlı olarak getirilir. O'nun adaleti ellerini bağladı, aynı adalet onun elini çözer ve cennete erİştirir. Eđer zulüm yapılmıřsa aynı zulüm onun ellerini bağlar, cehenneme atılıncaya kadar götürür."* ve *"Bu dünyada halk veya kendi saray mensupları üzerinde veya kendi kullarından astları üzerinde ferman ve gücü olan herkese kıyamet günü bu yüzden sual sorarlar, koyunları güden çobandan (sürünün) cevabını isterler, sürüdeki boynuzlu koyun boynuzsuz koyuna vurunca Yüce Allah onun (hesabını) ondan ister."* hadislerinin her ikisi de herhangi bir kaynakta bulunmamaktadır.

Yedinci fasılda Arapça olarak zikrettiđi¹⁰⁴ *"Adalet, dinin şerefi ve sultanın gücüdür."* manasındaki hadis de herhangi bir hadis kitabında ya da eserde nakledilmemektedir. Ancak aynı fasıldaki¹⁰⁵ yine Arapça olarak yer verdiđi *"Allah için dünyada adaletle hüküm verenler, kıyamet günü inciden minberlere otururlar."* hadisinin biraz daha uzun ve lafız farklılıklarının olduđu hâli bazı hadis kitaplarında tahrir edilmekte olup metni şöyledir: *"Allah için dünyada adaletle hüküm verenler, kıyamet günü Allah'ın huzurunda inciden minberlere otururlar, dünyada adil oldukları sürece."*¹⁰⁶ Fakat Mâ'mer b. Râşid'in (öl. 153/770) ancak merfû' olarak bildiđini söylediđi bu hadis hakkında Ebû Hâtim (öl. 277/890), mevkûf hâlinin sahih olduđunu ifade etmektedir.¹⁰⁷

Sekizinci fasıldaki¹⁰⁸ İbn 'Ömer'den naklederek Farsça tercümesini zikrettiđi *"Âdil olanlar, kendi ailesi ve elinin altında olan kimselerle birlikte cennette ışıktan sarayda otururlar."* anlamındaki hadis de herhangi bir eserde tespit edilememiřtir.

36. fasılda Farsça olarak yer verilen *"Allah'ın kullarına ekmek ve yemeđi bol tutmak, saltanatın ve devletin ömrünü uzatır."* manasındaki hadis¹⁰⁹

bulunurken (Farsça) řeklinde bir kullanıma gidilmiřtir. Ayrıca Farsça tercümesi yayımlanan hadisler hakkında araştırma yaparken *Siyâsetnâme*'nin Arapçaya çevrilmiř hâliinden istifade edildiđini de ilave etmek gerekmektedir. Bk. Ebû 'Alî Nizâmülmülk Hasan b. 'Alî b. İřhâk et-Tüsî, *Siyerü'l-mülük/Siyâsetnâme*, çev. Yüsf Bekkâr (Beyrut: Dâru'l-Menâhil, 2007).

[103] Nizâmülmülk, *Siyâsetnâme*, 11 (Türkçe).

[104] Nizâmülmülk, *Siyâsetnâme*, 50 (Farsça).

[105] Nizâmülmülk, *Siyâsetnâme*, 50-51(Farsça).

[106] Ma'mer b. Râşid, *el-Câmi'*, 11/325 (No. 20664); Humeydî, *el-Müsned*, 1/501-502 (No. 599); Ahmed b. Hanbel, *el-Müsned*, 11/32 (No. 6492), 11/499 (No. 6897); Müslim, "el-İmâret", 18; Bezzâr, *el-Müsned*, 6/333-334 (No. 2340); Ebû 'Avâne, *el-Müsned*, 15/114 (No. 7463); İbn Hibbân, *es-Sahîh*, 10/336 (No. 4484); Beyhakî, *es-Sünenü'l-kebîr*, 20/243-244 (No. 20187).

[107] İbn Ebû Hâtim, *el-İlel*, 4/241 (No. 1343).

[108] Nizâmülmülk, *Siyâsetnâme*, 51 (Türkçe).

[109] Nizâmülmülk, *Siyâsetnâme*, 107 (Türkçe).

kaynaklarda bulunmamaktadır. Ancak aynı faslın sonunda¹¹⁰ Arapça metinle zikredilen “*Cimri olan kimseler cennete giremez.*” anlamındaki rivayet ise “*Âbid de olsa cimri kimseler cennete giremez...*” şeklinde mevzû rivayetlerin toplandığı eserlerde bulunmakta ve aslı olmadığı ifade edilmektedir.¹¹¹ Ancak bazı hadis kitaplarında geçen rivayetlerde aralarında cimrinin de bulunduğu kimselerin cennete giremeyeceği ifade edilmektedir.¹¹²

Siyâsetnâme'de en çok hadisin nakledildiği yer 42. fasıldır. Nitekim Nizâmülmülk, bu fasılda önce Arapçası ve sonra Farsçası olan peş peşe yedi tane hadis nakletmektedir.¹¹³ Bu hadislerin ilki şudur: Hz. Peygamber, 'Alî b. Ebû Tâlib'e şöyle buyurmuştur: “*Müslüman olduklarını söyleyen ve kendilerine Râfîzî denilen kimselere yetiyeceksin, onları öldürün. Çünkü onlar müşriklerdir.*” Bu hadis, eserde geçtiği şekilde herhangi bir kaynaktan olmamakla birlikte devamında benzer anlamda başka bir hadis rivayet edilmektedir: “*Ahir zamanda kendilerine Râfîza denen bir kavim olacak, onlarla karşılaştığınız zaman öldürün.*” Bu rivayet, lafız farklılıklarına rağmen bazı eserlerde¹¹⁴ olsa da tenkid edilmektedir.¹¹⁵

Siyâsetnâme'nin 42. faslında zikredilen bir başka hadis ise şöyledir: “*Allah, bana ashâb, vezir/yardımcı ve damat/akraba ihsan eylemiştir. Kim onlara söverse/hakkında kötü söz söylese Allah'ın, meleklerin ve tüm insanların laneti üzerine olsun. Allah, onların hiçbir gayretlerini (ne sadakalarını ne de tevbelerini) kabul etmeyecektir.*” İkinci *Emâlî*'deki sekizinci rivayetle aynı olan bu hadis, daha önce de ifade edildiği gibi bazı hadis kitaplarında tahrir edilmekle beraber Hâkim en-Neysâbü'rî, hadisin sahih bir senedi olduğunu söylemekte ve Zehebî de bunu tasdik etmekte ise senedindeki râvîden dolayı tenkid edilmektedir.¹¹⁶ Ayrıca hadisin metni açısından *Emâlî* ile *Siyâsetnâme* arasında farklılıklar bulunması da dikkat çekmektedir.

Nizâmülmülk, hicret yolculuğunda Hz. Peygamber ile mağaraya sığınan Hz. Ebû Bekir'e söylediği “*Nitekim inkârcılar onu, iki kişiden biri olarak yurdundan çıkardıklarında Allah ona yardım etmişti: Hani*

[110] Nizâmülmülk, *Siyâsetnâme*, 139 (Farsça).

[111] 'Alî el-Kârî, *el-Esraru'l-merfû'a*, 148; 'Aclûnî, *Keşfu'l-hafâ'*, 1/281 (No. 885); Kavukcî, *el-Lü'lü'ü'l-mercû'*, 62.

[112] Ahmed b. Hanbel, *el-Müsned*, 1/191 (No. 13), 1/209 (No. 32); Tirmizî, “*el-Birr ve's-Sıla*”, 41 (No. 1963); Ebû Ya'lâ, *el-Müsned*, 1/95 (No. 95). Tirmizî, hadisin “*hasen garîb*” olduğunu ifade etmektedir.

[113] Nizâmülmülk, *Siyâsetnâme*, 174-177 (Farsça).

[114] İbn Ebû 'Âsım, *es-Sünne*, 2/474 (No. 979); Ebû Nu'aym, *Hilyetu'l-evliyâ'*, 4/329.

[115] Dârekutnî, *el-İlel*, 15/180-181; İbnü'l-Cevzî, *el-İlelü'l-mütenâhiye*, 1/164-165; Elbânî, *Silsiletü'l-ehâdisi'd-da'ife ve'l-mevzû'a*, 13/568-572.

[116] İbn Ebû 'Âsım, *el-Âhâd ve'l-mesânî*, 3/370 (No. 1772), 4/4 (No. 1946); Taberânî, *el-Mu'cemu'l-kebir*, 17140 (No. 349); Taberânî, *el-Mu'cemu'l-evsat*, 1/144 (No. 456); Hâkim en-Neysâbü'rî, *el-Müstedrek*, 3/732 (No. 6656).

onlar mağaradaydılar; arkadaşına ‘Tasalanma! Allah bizimle beraberdir’ diyordu...”¹¹⁷ âyetine yer verdikten sonra Hz. ‘Ömer hakkındaki şu hadisi aktarmaktadır: “Benden sonra şayet peygamber gelseydi bu ‘Ömer b. el-Hattâb olurdu.” Temel hadis kaynaklarımızda tahrir edilen bu rivayet hakkında Tirmizî “hasen garîb bir hadis”, Hâkim en-Neysâbüri ise “Buhârî ile Müslim’in eserlerine almadıkları senedi sahih bir hadis” demekte ve Zehebî de bu görüşe katılmaktadır.¹¹⁸

Hız. Ebû Bekir ile Hız. ‘Ömer’de sonra Nizâmülmülk’ün zikrettiği hadis, Hız. ‘Osmân’la ilgili olup şöyledir: Hız. Peygamber’e bir cenaze getirilince onun namazını kılmadı. Bunun üzerine “Ey Allah’ın Rasûlü! Böyle önemli bir kimsenin cenaze namazını kılmayı terk ettiğini görmedik.” Hız. Peygamber ise şöyle cevap vermiştir: “O, ‘Osmân’a buğzediyordu. Allah da ona buğzetmektedir.” Bu rivayet, hadis kitaplarından Tirmizî’nin *es-Sünen*’inde bulunsa da devamında senedinde olan Muhammed b. Ziyâd’ın (öl. ?) hadiste çok zayıf olduğu ifade edilmekte,¹¹⁹ daha ziyade mevzû hadislerin toplandığı kaynaklarda yer almaktadır.¹²⁰

Nizâmülmülk, Râfiziyeye ve ilk üç halife ile ilgili rivayetlerden sonrasında Kaderiyeye ile alakalı şu hadisi nakletmektedir: “Kaderiyeye, bu ümmetin Mecusileridir. Hastalandıklarında onları ziyaret etmeyin ve öldüklerinde ise cenazelerine katılmayın.” Bazı hadis kitaplarında tahrir edilen¹²¹ bu rivayet hakkında farklı hükümler bulunmaktadır. Çünkü Hâkim en-Neysâbüri, “Hadisin senedindeki Ebû Hâzim’in (öl. ?) İbn ‘Ömer’den semâ’ı varsa Şeyhayn’ın şartına göre sahih bir hadis” dese de Zehebî ikisinin arasında kopukluk olduğunu ifade etmektedir.¹²² Hatta İbnü’l-Cevzî (öl. 597/1201) *el-‘İlelü’l-mütenâhiye*’sinde hadisin sahih olmadığını belirtmekte¹²³ ve Sirâcüddin el-Kazvîni de (öl. 745/1344) mevzû olarak değerlendirmektedir.¹²⁴ Dolayısıyla rivayet hakkında birbirinden farklı iki hüküm olsa da bu hadis hakkında yapılan incelemede sened itibariyle ihticâca uygun olmadığı tespit edilmiştir.¹²⁵

[117] Tevbe 9/40.

[118] Ahmed b. Hanbel, *el-Müsned*, 28/624 (No. 17405); Tirmizî, “el-Menâkıb”, 18 (No. 3686); Taberânî, *el-Mu’cemu’l-kebir*, 17/310 (No. 857); Hâkim en-Neysâbüri, *el-Müstedrek*, 3/92 (No. 4495).

[119] Tirmizî, “el-Menâkıb”, 19 (No. 3709).

[120] İbnü’l-Cevzî, *el-Mevzû’ât*, 1/332; Suyûtî, *el-Le’âli’ü’l-masnû’a*, 1/289; İbn ‘Arrâk, *Tenzîhu’ş-şerî’a*, 1/375.

[121] Ebû Dâvud, “es-Sünne” 17 (No. 4691); Taberânî, *el-Mu’cemu’l-ıvsat*, 3/65 (No. 2494); Hâkim en-Neysâbüri, *el-Müstedrek*, 1/159 (No. 286); Beyhakî, *es-Sünenü’l-kebir*, 21/68-69 (No. 20908).

[122] Zehebî, *el-Mühezzeb*, 8/4211.

[123] İbnü’l-Cevzî, *el-‘İlelü’l-mütenâhiye*, 1/144.

[124] Fettehî, *Tezkiretu’l-mevzû’ât*, 15; ‘Alî el-Kârî, *Esrâru’l-merfû’a*, 213; ‘Aclûnî, *Keşfu’l-hafâ*, 1/442 (No. 1438).

[125] Yavuz Köktaş, “Kaderiyeye ve Mürcie ile ilgili Hadislerin Değerlendirilmesi”, *Hadis Tetkikleri Dergisi* 1/2 (2003), 115-120.

Bu fasıldaki son hadis ise Hz. ‘Alî ile ilgilidir.¹²⁶ Diğerlerinin aksine sadece Farsça tercümesine yer verdiği bu rivayeti Ümmü Seleme (öl. 62/681) nakletmektedir: “Birgün Rasûlullah, benim yanımda idi. Fâtıma (öl. 11/632), Hz. ‘Alî ile birlikte Rasûl’ün hatırını sormak için içeri girdi. Rasûl başını kaldırdı ve “Ey ‘Alî! Müjdeler olsun ki sen ve senin grubun cennete olacaksınız. Lakin senden sonra bir kavim senin dostluğunla ortaya çıkacak, dilleri ile kelime-i şehadet getirecekler, Kur’ân okuyacaklar, onları Râfiziler diye çağıracaklar. Sen onları eğer yakalarsan cihat yap. Zira onlar da müşrik yani kâfirdirler.” dedi. Hz. ‘Alî “Ey Allah’ın Rasûlü! Onların alameti ne olacaktır?” diye sordu. Rasûl de “Cuma namazında hazır bulunmayacaklar, cemaatle namaz kılmayacaklar, cenaze namazı kılmayacaklar ve ecdâdın aleyhinde bulunacaklardır.” dedi. Rivayetin devamında aynı hususta (birçok) hadisin olduğunu söylese de bunun hakkında araştırma yapıldığında herhangi bir eserde tespit edilememiştir.

Nizâmülmülk, *Siyâsetnâme*’nin 43. faslında Arapça olarak yer verdiği ilk hadis şöyledir: “İşlerde kadınlarla istişare edin, fakat onlara muhalefet edin.”¹²⁷ Bu rivayet, hadis kaynaklarımızda yer almamakta, hatta “aslı olmayan batıl bir hadis” diye tenkid edilmektedir.¹²⁸ Ancak bu rivayetin devamında Hz. Peygamber’in hasta olduğu son zamanlarında Hz. Ebû Bekir’in namaz kıldırmasını Hz. ‘Â’işe ve Hz. Hafsa’ya (öl. 45/665 [?]) buyurmasına rağmen onların buna itiraz etmeleri ve Hz. ‘Ömer’in kıldırmasını söylemeleri üzerine “Sizler Hz. Yûsuf’un kıssasındaki Züleyha gibisiniz. Hz. Ebû Bekir’e söyleyin, namazı kıldırın.” manasındaki hadis,¹²⁹ metin açısından *Siyâsetnâme* ile aralarında bazı lafız farklılıkları olsa da birçok hadis kitabında nakledilmektedir ki muttefekun ‘aleyh bir hadistir.¹³⁰ Nizâmülmülk, bu sahih hadisin akabinde Hz. ‘Â’işe’nin üstün bir kimse olduğunu göstermek için Arapça olarak şu rivayete yer vermektedir:¹³¹ “Dininizin üçte ikisini şu Humeyrâ’dan alınız.” *Siyâsetnâme*’de bu lafızla nakledilse de rivayetin “dininizin yarısını/ üçte birini” şeklinde farklı tarikleri de vardır. Fakat bu hadis, halk dilinde meşhur olmuş ya da mevzû’ rivayetlerin toplandığı kitaplarda

[126] Nizâmülmülk, *Siyâsetnâme*, 141-142 (Türkçe).

[127] Nizâmülmülk, *Siyâsetnâme*, 198 (Farsça).

[128] Sehâvî, *el-Makâsîdu’l-hasene*, 400; Suyûtî, *ed-Dürerü’l-müntesire*, 134; ‘Alî el-Kârî, *Esrâru’l-merfû’a*, 222; ‘Aclûnî, *Keşfu’l-hafâ’*, 2/3 (No. 1529).

[129] Nizâmülmülk, *Siyâsetnâme*, 198-199 (Farsça).

[130] Mâlik b. Enes, “Kasru’s-Salât fi’s-Sefer”, 83; ‘Abdurrezâk b. Hemmâm, *el-Musannef*, 5/428-432 (No. 9754); Ahmed b. Hanbel, *el-Müsneid*, 42/152 (No. 25258); Dârimî, *el-Müsneid*, 1/220 (No. 83); Buhârî, “el-Ezân”, 46 (No. 678-679); Müslim, “es-Salât”, 94-95; İbn Mâce, “İkâmetü’s-Salavât”, 142 (No. 1234); Tirmizî, “el-Menâkıb”, 16 (No. 3672); Nesâî, *es-Sünenü’l-kübrâ*, 8/303-304 (No. 9227-9228); Ebû Ya’îâ, *el-Müsneid*, 7/452 (No. 4478); İbn Hibbân, *es-Sahîh*, 15/292-294 (No. 6873); Taberânî, *el-Mu’cemü’l-kebir*, 6/253 (No. 6329); Beyhakî, *es-Sünenü’l-kebir*, 4/273-274 (No. 3399).

[131] Nizâmülmülk, *Siyâsetnâme*, 199 (Farsça).

bulunmakta ve tenkid edilmektedir.¹³²

50. fasılda önce Arapça¹³³ ve sonra “İyileri ve dindarları ve varlıklı insanları işlere memur etmelidir ki Allah’ın kullarını incitmesinler, (onlara) sempati göstersinler. Böyle kişiye meşguliyet vermezlerse Allah’a, Rasûl’e ve Müslümanlara karşı işlenmiş bir hıyanet olur.” şeklinde Farsça tercüme ettiği hadis,¹³⁴ benzer bir şekilde Beyhakî’nin (öl. 458/1066) *es-Sünenü’l-kebîr*’inde bulunmakta ise de senedindeki râvî İbn Lehî’a’dan (öl. 174/790) dolayı zayıf olduğunu söylemek mümkündür.¹³⁵

51. fasılda¹³⁶ Arapça metniyle birlikte yer verdiği eserin son hadisi şöyledir: “İşlerin en hayırlısı, orta olandır.” Bu rivayeti Nizâmülmülk, “İşlerde orta yolu takip edici olunuz, zira en takdire değer olanı budur.” şeklinde Farsçaya çevirmektedir. Ancak temel hadis kaynaklarımızda yer almayan bu rivayet, daha ziyade halk dilinde meşhur olmuş ya da mevzû hadislerin tahrir edildiği kitaplarda bulunmakta ve zayıf olarak kabul edilip senedsiz veya mechûl bir senedle rivayet edildiği ifade edilmektedir.¹³⁷

Bu hadislerin haricinde Nizâmülmülk, 41. fasılda Hz. Peygamber’e ya da sahâbî bir kimseye işaret etmeden Arapça olarak “İnsanlar, meliklerin dinine göredir.” şeklinde bir söz nakletmektedir.¹³⁸ Ancak Sehâvî (öl. 902/1497) *el-Makâsıdu’l-hasene*’de bunu hadis olarak bilmediğini ifade etmektedir.¹³⁹

Siyasetname türünün en önde gelen eserlerinden olan Nizâmülmülk’ün eserinde zikrettiği merfû’ hadislerin haricinde çoğu Hz. ‘Ömer ve Hz. ‘Alî olmak üzere sahâbe ile tâbî’ündan nakledilen rivayetler ve hikayeler de bulunmaktadır.¹⁴⁰ *Siyâsetnâme*’deki incelediğimiz 19 merfû’ hadisten 7 tanesinin herhangi bir kaynaktan olmadığı tespit edilmiştir. Kalan 12 hadisten ise sadece üç tanesi sahih olup geri kalanları zayıf veya

[132] Sehâvî, *el-Makâsıdu’l-hasene*, 321; Suyûtî, *ed-Dürrerü’l-müntesire*, 113; Fettehî, *Tezkiretu’l-mevzû’ât*, 100; ‘Alî el-Kârî, *Esrâru’l-merfû’a*, 190-191; ‘Aclûnî, *Keşfu’l-hafâ*, 1/374-375 (No. 1198).

[133] Nizâmülmülk, *Siyâsetnâme*, 265 (Farsça).

[134] Nizâmülmülk, *Siyâsetnâme*, 188 (Türkçe).

[135] Beyhakî, *es-Sünenü’l-kebîr*, 20/348 (No. 20390). Nitekim Beyhakî’nin kendisi hadisi nakleden râvî İbn Lehî’a’yı birçok kez hüccet biri olmadığı şeklinde tenkid etmektedir. Bk. Beyhakî, *es-Sünenü’l-kebîr*, 2/287, 293, 387, 8/92, 9/278, 11/265, 14/538, 18/366.

[136] Nizâmülmülk, *Siyâsetnâme*, 189 (Türkçe), 267 (Farsça)

[137] Sehâvî, *el-Makâsıdu’l-hasene*, 332; Fettehî, *Tezkiretu’l-mevzû’ât*, 189; ‘Aclûnî, *Keşfu’l-hafâ*, 1/391 (No. 1247). Beyhakî’nin *Şu’abu’l-îmân*’ında uzun bir hadisin içerisinde benzer bir lafızla nakledilmektedir. Ancak hadisin senedinde yer alan Mervân b. Mu’âviye el-Fezârî ile Zeyd b. Râfî’ el-Cezerî tenkid edilmektedir. Bk. Beyhakî, *Şu’abu’l-îmân*, 5/396 (No. 3604).

[138] Nizâmülmülk, *Siyâsetnâme*, 158 (Farsça).

[139] Sehâvî, *el-Makâsıdu’l-hasene*, 689.

[140] Sahâbeden gelen rivayetler/hikayeler için bk. Nizâmülmülk, *Siyâsetnâme*, 11, 52, 104-106, 108, 113, 121-122, 142, 148, 150, 164, 186. Tâbî’ündan gelen rivayetler/hikayeler için bk. Nizâmülmülk, *Siyâsetnâme*, 53, 187.

mevzû'dur. Bu sonuç, hadis ilmi açısından *Emâlî*'deki rivayetlere göre daha fazla dikkat çekmektedir.

Siyâsetnâme'de nakledilen hadislerin içeriğine bakıldığında ikinci *Emâlî*'ye bazı açılardan benzediği görülmektedir. Çünkü ilk fasıllarda adalet, cimrilik/cömertlik gibi hususlardaki hadislerle yer verdikten sonra en çok hadisin nakledildiği 42. fasılda hulefâ-i râşidîn ve Hz. Peygamber'in eşleri ile Mecûsîler ve Râfizî hakkındaki rivayetler zikredilmektedir. Son iki fasılda ise iyi, dindar ve varlıklı kimselerin devlette görevlendirilmesi ve işlerin en hayırlısının orta olmasıyla ilgili rivayetlere yer vermektedir. Dolayısıyla ikinci *Emâlî*'deki birçok hadis tenkid edildiği gibi benzer rivayetlerin zikredildiği *Siyâsetnâme*'deki hadisler de eleştirilmektedir. Nizâmülmülk'ün bu minvaldeki rivayetlere eserlerinde yer vermesinin nedeni, Şîf-Sünnî çatışması ön plana çıkmakla birlikte birçok farklı mezhebin bulunması olabilir.¹⁴¹

SONUÇ

Büyük Selçuklu Devleti'nin bilge veziri Nizâmülmülk, Alparslan ve Melikşâh dönemlerinde damga vurmuş bir devlet adamıdır. O, yaklaşık 30 yıllık vezirliğinden önce öncesinde Gazneliler'in ve sonrasında Selçuklular'ın hizmetinde bulunmuş, Horasan bölgesini yönetmiştir. Nizâmülmülk'ün devlet yöneticisi olmasına rağmen onun Kur'ân'ı ezberlediği, hadis ve fıkıhla iştigal ettiği, ayrıca diğer bazı İslâmî ilimleri de öğrendiği hayatının yer aldığı kaynaklarda geçmektedir. Ancak onun İslâmî ilimlere bakışının ve vukûfiyetinin hemen hemen hiç ele alınmadığı görülmüştür. Dolayısıyla bu çalışmada Nizâmülmülk'ün İslâm dininin temel kaynaklarından biri olan hadis birikimi incelenmiştir.

Gençlik yıllarında hadisle iştigal eden Nizâmülmülk, çeşitli âlimlerden hadis dinlemiş ve kendisinden de pek çok kimse hadis rivayet etmiştir. Onun hayatına yer veren âlimlerin hemen hepsi bu hususa işaret etmiştir. Ayrıca onun Irak, Horasan gibi bölgelerde de hadis imlâ ettirmesi, biyografi yazarlarının ittifak ettiği bir başka husustur. Buna göre Nizâmülmülk'ün hayatının her döneminde Hz. Peygamber'in hadislerine gösterdiği ilgi ve alakanın devam ettiği görülmektedir.

Nizâmülmülk'ün imlâ ettirdiği hadislerden oluşan *Emâlî*'ler hadis ilmi açısından önemlidir. İlkinde daha ziyade fıkıhla ilgili ve ikincisinde ise hulefâ-i râşidîn ile sahâbe hakkındaki rivayetlerin yer aldığı tespit edilmiştir. Ancak bu hadislerin içerisinde sahih olanlar bulunsa da daha ziyade tenkid edilen ve sened açısından zayıf olanlar vardır. Nitekim benzer bir durumu *Siyâsetnâme*'de de görmekteyiz. Zira *Siyâsetnâme*'nin

[141] Bu konuda geniş bilgi için bk. Aydınlı, *Doğuşundan Büyük Selçuklulara Mu'tezile Ekolü Tarihi ve Öğretisi*, 212-220; Kara, *Büyük Selçuklular ve Mezhep Kavgaaları*, 56-100.

sadece sekiz faslında toplamda naklettiği 19 hadisin çoğunun kaynağının bulunmadığı veya zayıf/mevzû' olduğu tespit edilmiştir. Dolayısıyla hem *Emâlî*'leri hem de *Siyâsetnâme*'si bağlamında Nizâmülmülk'ün naklettiği ya da imlâ ettirdiği hadislerin sıhhatine dikkat etmediğini açık bir şekilde belirtmek mümkündür. Aslında kendisi de hadis rivayetinde ehil birisi olmadığını ifade etmiştir. Sonuç olarak bu durum, onun hem *Emâlî*'lerde hem de *Siyâsetnâme*'de hadis ilmi açısından sahih kabul edilmeyen rivayetler nakletmesine neden olmuştur.

Nizâmülmülk'ün her iki *Emâlî*'sinde dikkat çeken başka bir husus, bazı hadislerin akabinde Buhârî ve Müslim'in *es-Sahîh* adlı hadis kitaplarını kaynak olarak göstermesi ve her ikisinin naklettiği hadisler hakkında "muttefekun 'aleyh" lafzını kullanmasıdır. Bu durum, telif edildikleri zamandan yaklaşık iki asır sonra *es-Sahîhayn*'ın toplumda belli bir yer edindiğini göstermektedir. Buna göre eğer bir hadis Buhârî ve Müslim'de varsa akabinde bunlara atıfta bulunmanın Nizâmülmülk'ün yaşadığı dönemin özelliklerinden biri olduğunu söylemek mümkündür. *Emâlî*'leri bağlamında genellikle böyle bir yaklaşım sergileyen Nizâmülmülk, ikincisindeki beşinci hadis *es-Sahîhayn*'da olmasına rağmen kaynak olarak sadece Müslim'i göstermiştir. İlk *Emâlî*'deki dokuzuncu hadis ise Müslim'de bulunmasına karşılık diğerlerinin aksine *es-Sahîh*'e işaret etmemiştir. Buna göre kaynak göstermede hatalar yaptığı görülmektedir.

Nizâmülmülk hakkında yapılan çalışmaların genellikle onun devlet yönetimi ve vezirliği bağlamında olduğu görülmektedir. Ancak bu araştırmada bilge vezirin İslâmî ilimlerin içerisinde olan hadis birikimi ele alınmıştır. Bunun sonucunda Nizâmülmülk'ün belli bir hadis birikimi olduğunu, bir râvî olarak hadis rivayet etmeye gayret gösterdiği, hadise önem verdiğini söylemekle birlikte hem *Emâlî*'lerinde hem *Siyâsetnâme*'sinde naklettiği rivayetlerin sahih olup olmamasına dikkat etmemektedir. Durum böyle olsa da Nizâmülmülk'ün farklı bir yönünün ele alınması nedeniyle önemli olduğu düşünülen bu çalışma gibi diğer alanlarda da benzer araştırmalar yapılması gerekmektedir. Nitekim kıraat, dil vb. ilim dallarını da öğrendiği ifade edilmekle birlikte ön plana çıkan husus ise Nizâmülmülk'ün Şâfi'î mezhebine göre fıkıhla iştigal etmesidir. Çünkü onun Şâfi'î mezhebine taassubu olduğu zikredilmektedir. Büyük Selçuklu Devleti'nde çok fazla etkili olan bir devlet adamı hakkında bu tarz çalışmaların yapılmasının önemli olduğu söylenebilir.

KAYNAKÇA

- 'Abd b. Humejd, Ebû Muhammed b. Nasr el-Kissî. *el-Müntehab min Müsnedi 'Abd b. Humejd*. thk. Ebû 'Abdullah Mustafâ b. el-'Adevî. Riyad: Dâru Belensiye, 2002.
- 'Abdurrezzâk b. Hemmâm, Ebû Bekir es-San'ânî el-Himyârî. *el-Musannef-Ma'mer b. Râşid'in el-Câmi'î ile birlikte-*. thk. Habîburrahman el-A'zamî. 12 Cilt. Beyrut: el-Mektebetü'l-İslâmiyye, 1983.
- 'Abdülgâfir el-Fârisî, Ebû'l-Hasen 'Abdülgâfir b. İsmâ'îl b. 'Abdülgâfir b. Muhammed. *el-Müntehab mine's-Siyâk li-Târîh-i Neysâbü'r*. thk. Muhammed Ahmed 'Abdül'azîz. Beyrut: Dâru'l-Kütübi'l-İlmiyye, 1989.
- 'Aclûnî, Ebû'l-Fidâ' İsmâ'îl b. Muhammed b. 'Abdülhâdî. *Keşfu'l-hafâ ve müzîlü'l-İlbâs 'ammâ iştehere mine'l-ehâdis 'alâ elsinetî'n-nâs*. Kahire: Mektebetü'l-Kudsî, 1351.
- Adaloğlu, Hasan Hüseyin. "Siyâsetnâme". *Türkiye Diyanet Vakfı İslâm Ansiklopedisi*. 37/304-306. İstanbul: TDV Yayınları, 2009.
- Ahmed b. Hanbel, Ebû 'Abdullah Muhammed b. eş-Şeybânî el-Mervezî. *Müsnedü'l-imâm Ahmed b. Hanbel*, thk. Şu'ayb el-Arna'ût vd. 52 Cilt. Beyrut: Mü'essesetü'r-Risâle, 1996-2001.
- 'Alî el-Kârî, Ebû'l-Hasen Nûrüddîn b. Sultân Muhammed el-Herevî. *el-Esrâru'l-merfû'a fi'l-ahbâri'l-mevzû'a*. thk. Mustafâ es-Sabbâg. Beyrut: Mü'essesetü'r-Risâle, 1971.
- Aslan, Recep. "Kulleteyn ile İlgili Rivâyetin İsnâd ve Metin Açısından Değerlendirilmesi". *Dinbilimleri Akademik Araştırma Dergisi* 11/1 (2011), 139-162.
- Aydın, Abdullah. "İmlâ". *Türkiye Diyanet Vakfı İslâm Ansiklopedisi*. 22/225-226. İstanbul: TDV Yayınları, 2000.
- Aydın, Osman. *Doğuşundan Büyük Selçuklulara Mu'tezile Ekolü Tarihi ve Öğretisi*. İstanbul: Endülüs Yayınları, 2018.
- Beyhakî, Ebû Bekir Ahmed b. el-Hüseyn b. 'Alî. *el-Câmi'î li-şu'abi'l-îmân*. thk. 'Abdul'alî 'Abdulhumejd Hâmid. 14 Cilt. Riyad: Mektebetü'r-Rüşd, 2003.
- Beyhakî, Ebû Bekir Ahmed b. el-Hüseyn b. 'Alî. *es-Sünenü'l-kebîr*. thk. 'Abdullah b. 'Abdülmuhsin et-Türki vd. 25 Cilt. Riyad: Dâru 'Âlemi'l-Kütüb, 2013.
- Bezzâr, Ebû Bekir Ahmed b. 'Amr b. 'Abdulhâlik. *el-Bahru'z-zehhâr el-ma'rûf bi-Müsnedi'l-Bezzâr*. thk. Mahfûzurrahman Zeynullah vd. 18 Cilt. Beyrut-Medine: Mü'essesetü'l-'Ulûmi'l-Kur'ân-Mektebetü'l-'Ulûm ve'l-Hikem, 1988-2009.
- Buhârî, Ebû 'Abdullah Muhammed b. İsmâ'îl b. İbrâhîm el-Cu'fî. *el-Câmiu's-sahîh*. thk. Şu'ayb el-Arna'ût vd. 5 Cilt. Beyrut: er-Risâletü'l-'Âlemiyye, 2011.
- Buhârî, Ebû 'Abdullah Muhammed b. İsmâ'îl b. İbrâhîm el-Cu'fî. *et-Târîhu'l-kebîr*. thk. Muhammed b. Sâlih b. Muhammed ed-Dubâsî. 11 Cilt. Riyad: en-Nâşiru'l-Mütemeyyin, 2019.
- Dârekutnî, Ebû'l-Hasen 'Alî b. 'Ömer b. Ahmed. *el-İlelü'l-vârîde fi'l-ehâdisi'n-nebeviyye*. thk. Mahfûzurrahman Zeynullah es-Selefi. 16 Cilt. Riyad: Dâru Taybe, 1985.
- Dârekutnî, Ebû'l-Hasen 'Alî b. 'Ömer b. Ahmed. *Sünenü'd-Dârekutnî*. thk. Şu'ayb el-Arna'ût vd. 6 Cilt. Beyrut: Mü'essesetü'r-Risâle, 2004.
- Dârimî, Ebû Muhammed 'Abdullah b. 'Abdurrahman b. el-Fazl b. Behrâm. *Müsnedü'd-Dârimî (Sünenü'd-Dârimî)*. thk. Hüseyin Selim Esed ed-Dârânî. 4 Cilt. Riyad: Dâru'l-Muğnî, 2000.
- Deylemî, Ebû Şucâ' Şîrûye b. Şehredâr b. Şîrûye. *el-Firdevs bi-me'sûri'l-hitâb*. 5 Cilt. Beyrut: Dâru'l-Kütübi'l-İlmiyye, 1986.
- Ebû 'Avâne, Ya'kûb b. İshâk b. İbrâhîm el-İsferâyînî. *el-Müsnedü's-sahîhu'l-muharrec 'alâ Sahîhi Müslim*. thk. Beşîr b. 'Alî b. 'Ömer vd. 20 Cilt. Medine: el-Câmi'atu'l-İslâmiyye, 1433.
- Ebû Dâvâd, Süleymân b. el-Eş'as b. İshâk es-Sicistânî. *Sünenü Ebû Dâvud*. thk. Şu'ayb el-Arna'ût-Muhammed Kâmil Karâbellî. 7 Cilt. Beyrut: Mü'essesetü'r-Risâle, 2009.

- Ebû Muhammed, et-Tayyib b. 'Abdullah b. Ahmed b. 'Alî Bâ Mahreme el-Hicrânî. *Kıldetü'n-nahr fî vefeyâti a'yânî'd-dehr*. thk. Bû Cum'a Mükremî-Hâlid Zevârî. 6 Cilt. Cidde: Dâru'l-Minhâc, 2008.
- Ebû Nu'aym, Ahmed b. 'Abdullah b. İshâk el-İsfahânî. *Hilyetü'l-evliyâ' ve tabakâtu'l-asfiyâ'*. 10 Cilt. Beyrut-Kahire: Dâru'l-Fikr-Mektebetü'l-Hâncî, 1996.
- Ebû Şâme el-Makdisî, Şihâbüddîn 'Abdurrahman b. İsmâ'îl b. İbrâhîm ed-Dimaşkî. *Kitâbu'r-Ravzateyn fî ahbâri'd-devleteyn*. thk. İbrâhîm ez-Zeybak. 5 Cilt. Beyrut: Mü'essesetü'r-Risâle, 1997.
- Ebû Ya'lâ, Ahmed b. 'Alî b. el-Müsennâ et-Temîmî el-Mevsilî. *Müsnedü Ebû Ya'lâ el-Mevsilî*. thk. Hüseyin Selîm Esed. 16 Cilt. Dimaşk: Dâru's-Sekâfeti'l-'Arabiyye, 1992.
- Ebû'l-Abbâs el-Esamm-İsmâ'îl es-Saffâr, Muhammed b. Ya'kûb b. Yûsuf en-Neysâbü'rî-Ebû 'Alî İsmâ'îl b. Muhammed b. İsmâ'îl el-Bağdâdî. *Mecmû' fihî musannefâti Ebû'l-Abbâs el-Esamm ve İsmâ'îl es-Saffâr*. thk. Nebîl Sa'düddîn Cerrâr. Beyrut: Dâru'l-Beşâ'iri'l-İslâmiyye, 2004.
- Efil, Yüksel. *Hadis İmlâ Meclisleri*. İstanbul: Marmara Üniversitesi, Sosyal Bilimler Enstitüsü, Yüksek Lisans Tezi, 1991.
- Elbânî, Muhammed Nâsıruddîn. *Silsiletü'l-ehâdisi'd-da'ife ve'l-mevzû'a ve eserühe's-seyyî'ü fi'l-ümme*. 14 Cilt. Riyad: Mektebetü'l-Ma'ârif, 1988.
- Hâkim en-Neysâbü'rî, Ebû 'Abdullah Muhammed b. 'Abdullah b. Muhammed. *el-Müstedrek 'ala's-Sahihayn*. thk. Mustafa 'Abdülkâdir 'Atâ'. 5 Cilt. Beyrut: Dâru'l-Kütübî'l-İlmiyye, 2002.
- Hatîb Bağdâdî, Ebû Bekir Ahmed b. 'Alî b. Sâbit. *Şerefu ashâbi'l-hadîs*. thk. Mehmed Said Hatiboğlu. Ankara: Ankara Üniversitesi İlahiyat Fakültesi Yayınları, 1969.
- Fettenî, Muhammed Tâhir b. 'Alî es-Siddîkî el-Hindî. *Tezkiretu'l-mevzûât*. Kahire: İdâretü't-Tabâ'ati'l-Müniriyye, 1343.
- Göksu, Erkan. *Bilge Vezir Nizâmülmülk*. İstanbul: Erdem Yayınları, 2018.
- Humeydî, Ebû Bekir 'Abdullah b. ez-Zübeyr b. 'İsâ el-Kureşî. *Müsnedü'l-Humeydî*. thk. Hüseyin Selîm Esed ed-Dârânî. 2 Cilt. Dimaşk: Dâru's-Sakâ', 1996.
- İbn 'Adiyy, Ebû Ahmed 'Abdullah b. 'Abdullah el-Cürcânî. *el-Kâmil fî du'afâ'i'r-ricâl*. thk. 'Âdil Ahmed 'Abdülmecvûd-'Alî Muhammed Mu'avviz. 9 Cilt. Beyrut: Dâru'l-Kütübî'l-İlmiyye, 1997.
- İbn 'Arrâk, Ebû'l-Hasen Nûruddîn 'Alî b. Muhammed b. 'Alî el-Kinânî ed-Dimaşkî. *Tenzihu's-şerî'ati'l-merfû'a 'ani'l-ahbâri's-şeni'ati'l-mevzû'a*. thk. 'Abdulvehhâb 'Abdullâtîf-'Abdullah b. Muhammed es-Siddîk el-Gumârî. 2 Cilt. Beyrut: Dâru'l-Kütübî'l-İlmiyye, 1399.
- İbn Ebû 'Âsım, Ebû Bekir Ahmed b. Amr b. ed-Dahhâk b. Mahled eş-Şeybânî. *es-Sünne*. thk. Muhammed Nâsıruddîn el-Elbânî. 2 Cilt. Beyrut: el-Mektebetü'l-İslâmiyye, 1400.
- İbn Ebû 'Âsım, Ebû Bekir Ahmed b. Amr b. ed-Dahhâk b. Mahled eş-Şeybânî. *el-Âhâd ve'l-mesânî*. thk. Bâsim Faysal Ahmed el-Cevâbire. 6 Cilt. Riyad: Dâru'r-Râye, 1991.
- İbn Ebû Hâtım, Ebû Muhammed 'Abdurrahman b. Muhammed b. İdrîs er-Râzî. *Kitâbu'l-İlel*. thk. Hâlid b. 'Abdurrahman el-Cüreysî. 7 Cilt. Riyad: y.y., 1426.
- İbn Hacer, Ebû'l-Fazl Şihâbüddîn Ahmed b. 'Alî b. Muhammed el-'Askalânî. *Tehzîbu't-tehzîb*. Hindistan: Matba'atu Meclisi Dâ'ireti'l-Ma'ârifin-Nizâmiyye, 1326.
- İbn Hacer, Ebû'l-Fazl Şihâbüddîn Ahmed b. 'Alî b. Muhammed el-'Askalânî. *Lisânu'l-mizân*. Beyrut: Mü'essesetü'l-A'lâmî li'l-Matbû'ât, 1971.
- İbn Hacer, Ebû'l-Fazl Şihâbüddîn Ahmed b. 'Alî b. Muhammed el-'Askalânî. *Takrîbu't-tehzîb*. thk. Muhammed 'Avvâme. Suriye: Dâru'r-Reşîd, 1987.
- İbn Hallikân, Ebû'l-Abbâs Ahmed b. Muhammed b. Ebû Bekir el-İrbilî. *Vefeyâtu'l-a'yân ve enbâ'u enbâ'iz-zamân*. thk. İhsân 'Abbâs. 8 Cilt. Beyrut: Dâru Sâdir, 1978.
- İbn Hibbân, Ebû Hâtım Muhammed b. Ahmed el-Büstî. *el-İhsân fî takrîbi Sahîhi İbn Hibbân*. thk. Şu'ayb el-Arna'ût. 18 Cilt. Beyrut: Mü'essesetü'r-Risâle, 1988.

- İbn Hibbân, Ebû Hâtim Muhammed b. Ahmed el-Büstî. *Kitâbu'l-Mecrûhîn mine'l-muhaddisîn*. thk. Hamdî 'Abdülmeccid es-Selefi. 2 Cilt. Riyad: Dâru's-Sumay'î, 2000.
- İbn Huzeyme, Ebû Bekir Muhammed b. İshâk es-Sülemî en-Neysâbüri. *Sahîhu İbn Huzeyme*. thk. Muhammed Mustafâ el-A'zamî. 2 Cilt. Beyrut: el-Mektebetü'l-İslâmiyye, 2003.
- İbn Kesîr, Ebü'l-Fidâ' 'Îmâdüddîn İsmâ'îl b. 'Ömer el-Kureşî ed-Dımaşkî. *el-Bidâye ve'n-nihâye*. thk. 'Abdullah 'Abdülmuhsin et-Türkî. 21 Cilt. Gize: Dâru Hicr, 1998.
- İbn Mâce, Ebû 'Abdullah Muhammed b. Yezîd el-Kazvîni. *es-Sünen*. thk. Şu'ayb el-Arna'ût vd. 5 Cilt. Beyrut: Dâru'r-Risâleti'l-Âlemiyye, 2009.
- İbn Mâkûlâ, Ebû Nasr 'Alî b. Hibetullah b. 'Alî el-İclî. *el-İkmâl fî ref'i'l-irtiyâb 'ani'l-mü'telif ve'l-muhtelif mine'l-esmâ' ve'l-künâ ve'l-ensâb*. thk. Abdurrahman b. Yahyâ el-Mu'allimî el-Yemânî-Nâyif 'Abbâs. 8 Cilt. Kahire: Dâru'l-Kitâbi'l-İslâmiyye, ts.
- İbn Mende, Ebû 'Abdullah Muhammed b. İshâk b. Muhammed b. Yahyâ el-İsfahânî. *Müsnedü İbrâhîm b. Ethem ez-Zâhid*. thk. Mecdî es-Seyyid İbrâhîm. Kahire: Mektebetü'l-Kur'ân, 1988.
- İbnü'l-'Adîm, Ebü'l-Kâsım 'Ömer b. Ahmed b. Hibetullah b. Muhammed el-Halebî. *Buğyetü't-taleb fî târihi Halep*. thk. Süheyl Zekkâr. 12 Cilt. Beyrut: Dâru'l-Fikr, 1988.
- İbnü'l-'Îmâd, Ebü'l-Felâh 'Abdülhayy b. Ahmed b. Muhammed ed-Dımaşkî el-Hanbelî. *Şezerâtu'z-zeheb fî ahbâri men zeheb*. thk. 'Abdülkâdir el-Arna'ût-Mahmûd el-Arna'ût. 10 Cilt. Dımaşk: Dâru İbn Kesîr, 1989.
- İbnü'l-Cevzî, Ebü'l-Ferec 'Abdurrahman b. 'Alî b. Muhammed. *el-Muntazam fî târihi'l-mülûk ve'l-ümem*. thk. Muhammed 'Abdülkâdir 'Atâ'-Mustafâ 'Abdülkâdir 'Atâ'. 18 Cilt. Beyrut: Dâru'l-Kütübi'l-İlmiyye, 1995.
- İbnü'l-Cevzî, Ebü'l-Ferec Cemâlüddîn 'Abdurrahman b. 'Alî b. Muhammed el-Bağdâdî. *el-İlelü'l-mütenâhiye fî'l-ehâdisi'l-vâhiye*. thk. İrşâdulhakk el-Eserî. 2 Cilt. Beyrut: Dâru'l-Kütübi'l-İlmiyye, 1983.
- İbnü'l-Cevzî, Ebü'l-Ferec Cemâlüddîn 'Abdurrahman b. 'Alî b. Muhammed el-Bağdâdî. *el-Mevzû'ât*. thk. 'Abdurrahman Muhammed 'Osmân. 3 Cilt. Medine: el-Mektebetü'l-İslâmiyye, 1996-1998.
- İbnü'l-Esîr, Ebü'l-Hasen 'Alî b. Muhammed b. Muhammed b. 'Abdülkerîm b. 'Abdülvâhid el-Cezerî eş-Şeybânî. *el-Kâmil fî't-târih*. thk. Ebü'l-Fidâ' 'Abdullah el-Kâdî. 10 Cilt. Beyrut: Dâru'l-Kütübi'l-İlmiyye, 1987.
- İbnü'l-Mülakkin, Ebû Hafs Sirâcüddîn 'Ömer b. 'Alî b. Ahmed el-Mısrî. *el-'Akdu'l-müzheb fî tabakâti hamaleti'l-mezheb*. thk. Eymen Nasr el-Ezherî-Seyyid Muhannâ. Beyrut: Dâru'l-Kütübi'l-İlmiyye, 1997.
- İbnü's-Salâh, Ebû 'Amr 'Osmân b. 'Abdurrahman b. Mûsâ eş-Şehrezûrî. *Tabakâtu'l-fukahâ'i's-Şâfi'iyye*. thk. Muhyiddîn 'Alî Necîb. 2 Cilt. Beyrut: Dâru'l-Beşâ'iri'l-İslâmiyye, 1992.
- Kâdî 'Iyâz, Ebü'l-Fazl b. Mûsâ b. 'Iyâz el-Yahsubî. *el-İlmâ' ilâ ma'rifeti usûli'r-rivaye ve takyîdi's-semâ'*. thk. es-Seyyid Ahmed Sakr. Kahire: Dâru't-Türâs, 1970.
- Kandemir, M. Yaşar. "Emâli". *Türkiye Diyanet Vakfı İslâm Ansiklopedisi*. 11/70-72. İstanbul: TDV Yayınları, 1995.
- Kara, Seyfullah. *Büyük Selçuklular ve Mezhep Kavgaları*. İstanbul: Endülüs Yayınları, 2018.
- Kavukcı, Ebü'l-Mehâsin Muhammed b. Halîl b. İbrâhîm et-Trablusî. *el-Lü'lü'ül-mersû' fî mâ lâ asle lehü ev bi-aslihî mevzu'*. thk. Fevâz Ahmed Zemerlî. Beyrut: Dâru'l-Beşâ'iri'l-İslâmiyye, 1994.
- Kehhâle, 'Ömer Rızâ. *Mu'cemu'l-mü'ellifîn -Terâcimu musannifi'l-kütübi'l-'arabiyye-*. Beyrut: Mü'essesetü'r-Risâle, 1993.
- Koçyiğit, Talat. *Hadis Usûlü*. Ankara: TDV Yayınları, 2015.
- Köktaş, Yavuz. "Kaderiyye ve Mürcie ile İlgili Hadislerin Değerlendirilmesi". *Hadis Tetkikleri Dergisi* 1/2 (2003), 113-143.

- Kuzudişli, Bekir. *Kunût Hadisleri ve Değerlendirilmesi*. İstanbul: Marmara Üniversitesi, Sosyal Bilimler Enstitüsü, Yüksek Lisans Tezi, 2001.
- Ma'mer b. Râsîd, Ebû 'Urve el-Basrî es-San'ânî. *el-Câmi'* -'Abdurrezzâk b. Hemmâm'ın *el-Musannef*'inin 10. ve 11. cildi-. thk. Habîburrahman el-A'zamî. Beyrut: el-Mektebetü'l-İslâmiyye, 1983.
- Ma'rûf-Arna'ût, Beşşâr 'Avvâd-Şu'ayb. *Tahrîru Takrîbi't-tehzîb*. 4 Cilt. Beyrut: Mü'essesetü'r-Risâle, 1997.
- Mahbûbe, 'Abdülhâdî Muhammed Rızâ. *Nizâmülmülk*. Kahire: ed-Dâru'l-Mısriyye el-Lübânîyye, 1999.
- Mâlik b. Enes, Ebû 'Abdullah b. Mâlik b. Ebû 'Âmir el-Asbahî el-Yemenî. *el-Muvatta'*. thk. Muhammed Fu'âd 'Abdülbâkî. 2 Cilt. Beyrut: Dâru İhyâ'i't-Türâsi'l-'Arabiyye, 1995.
- Mizzî, Ebû'l-Haccâc Cemâlüddîn Yûsuf b. 'Abdurrahman b. Yûsuf. *Tehzîbu'l-kemâl fî esmâ'ir-ricâl*. thk. Beşşâr 'Avvâd Ma'rûf. 35 Cilt. Beyrut: Mü'essesetü'r-Risâle, 1988.
- Müslim b. el-Haccâc, Ebû'l-Hüseyn b. Müslim en-Neysâbü'rî el-Kuşeyrî. *Sahîhu Müslim*. thk. Muhammed Fu'âd 'Abdülbâkî. 5 Cilt. Kahire: Dâru'l-Hadîs, 1991.
- Müttakî Hindî, Alâ'üddîn 'Alî b. Hüsâmüddîn b. 'Abdülmelik b. Kadîhân. *Kenzu'l-ummâl fî süneni'l-akvâl ve'l-ef'âl*. thk. Bekrî Hayyânî-Saffet es-Sakâ. 18 Cilt. Beyrut: Mü'essesetü'r-Risâle, 1985.
- Nesâ'î, Ebû 'Abdurrahman Ahmed b. Şu'ayb b. 'Alî. *Kitâbu'd-Du'afâ' ve'l-metrâkin*. thk. Mahmûd İbrâhîm Zâyid. Halep: Dâru'l-Va'y, 1396.
- Nesâ'î, Ebû 'Abdurrahman Ahmed b. Şu'ayb b. 'Alî. *Kitâbu's-Süneni'l-kübrâ*. thk. Hasen 'Abdülmun'im Şilbî. 12 Cilt. Beyrut: Mü'essesetü'r-Risâle, 2001.
- Nesâ'î, Ebû 'Abdurrahman Ahmed b. Şu'ayb b. 'Alî. *Sünenü'n-Nesâ'î -Suyûtî'nin Şerh'i* ve İmam en-Nedvî'nin *Hâşiye*'si ile birlikte-. thk. 'Abdülfettâh Ebû Gudde. 9 Cilt. Beyrut: Dâru'l-Beşâ'iri'l-İslâmiyye, 2012.
- Nizâmülmük, Ebû 'Alî Hasan b. 'Alî b. İshâk et-Tûsî. "Emâlî Nizâmülmülk el-Vezîrî's-Selçûkî fi'l-Hadîs Adlı Eserin Neşri ve Analizi". thk. 'Abdülhâdî Muhammed Rızâ Mahbûbe. *Mecelletü Ma'hedi'l-Mahtûtâti'l-'Arabiyye* 5 (1955), 349-378.
- Nizâmülmük, Ebû 'Alî Hasan b. 'Alî b. İshâk et-Tûsî. *Siyasetname*. çev. Mehmet Taha Ayar. İstanbul: Türkiye İş Bankası Kültür Yayınları, 2022.
- Nizâmülmük, Ebû 'Alî Hasan b. 'Alî b. İshâk et-Tûsî. *Siyâsetnâme*. haz. Mehmet Altay Köymen. Ankara: Türk Tarih Kurumu, 2020.
- Nizâmülmük, Ebû 'Alî Hasan b. 'Alî b. İshâk et-Tûsî. *Siyerü'l-mülûk/Siyâsetnâme*. çev. Yûsuf Bekkâr. Beyrut: Dâru'l-Menâhil, 2007.
- Özaydın, Abdülkerim. "Nizâmülmülk". *Türkiye Diyanet Vakfı İslâm Ansiklopedisi*. 33/194-196. İstanbul: TDV Yayınları, 2007.
- Özaydın, Abdülkerim. "Nizâmiye Medresesi". *Türkiye Diyanet Vakfı İslâm Ansiklopedisi*. 33/188-191. İstanbul: TDV Yayınları, 2007.
- Râfi'î, Ebû'l-Kâsım 'Abdülkerim b. Muhammed b. 'Abdülkerim el-Kazvînî. *et-Tedvîn fî ahbâri Kazvîn*. thk. 'Azizullah el-'Utâridî. 4 Cilt. Beyrut: Dâru'l-Kütübî'l-İlmiyye, 1987.
- Râmeihürmüzî, Ebû Muhammed el-Hasen b. 'Abdurrahman b. Hallâd. *el-Muhaddisu'l-fâsil beyne'r-râvî ve'l-vâ'î*. thk. Muhammed Muhibbüddîn Ebû Zeyd. : Dâru'z-Zehâ'ir, 2016.
- Safedî, Ebû Sa'îd Salâhüddîn Halîl b. Aybeg b. 'Abdullah. *Kitâbu'l-Vâfi bi'l-vefeyât*. thk. Ahmed el-Arna'ût-Türkî Mustafâ. 29 Cilt. Beyrut: Dâru İhyâ'i't-Turâsi'l-'Arabî, 2000.
- Sehâvî, Ebû'l-Hayr Semsüddîn Muhammed b. 'Abdurrahman b. Muhammed. *el-Makâsîdu'l-hasene fî beyâni kesîr mine'l-ehâdîsi'l-müştehire 'ale'l-elsine*. thk. Muhammed 'Osman el-Hušt. Beyrut: Dâru'l-Küttâbi'l-'Arabî, 2008.
- Silefî, Ebû Tâhir Ahmed b. Muhammed b. Ahmed b. Muhammed b. İbrâhîm Silefe. *Mu'cemu's-sefer*. thk. 'Abdullah b. 'Ömer el-Bârûdî. Mekke: el-Mektebetü't-Ticâriyye, ts.

- Suyûtî, Ebû'l-Fazl Celâlüddîn 'Abdurrahman b. Ebû Bekir b. Muhammed el-Hudayrî. *ed-Dürerü'l-müntesire fi'l-ehâdisi'l-müştehire*. thk. Muhammed b. Lütfî es-Sabbâg. Riyad: 'Imâdetü Şu'ûni'l-Mektebât, ts.
- Suyûtî, Ebû'l-Fazl Celâlüddîn 'Abdurrahman b. Ebû Bekir b. Muhammed el-Hudayrî. *ez-Ziyâdât 'ale'l-mevzû'ât el-müsemmâ Zeylü'l-Le'âli'l-masnû'a*. thk. Râmiz Hâlid Hâc Hasen. 2 Cilt. Riyad: Mektebetü'l-Ma'ârif, 2010.
- Suyûtî, Ebû'l-Fazl Celâlüddîn 'Abdurrahman b. Ebû Bekir b. Muhammed el-Hudayrî. *Cem'u'l-cevâmi' (el-Câmi'u'l-kebîr)*. thk. Muhtâr İbrâhîm el-Hâ'ic vd. 25 Cilt. Kahire: el-Ezherü's-Şerîf. 2005.
- Suyûtî, Ebû'l-Fazl Celâlüddîn 'Abdurrahman b. Ebû Bekir b. Muhammed el-Hudayrî. *ez-Ziyâdât 'ale'l-mevzû'ât el-müsemmâ Zeylü'l-Le'âli'l-masnû'a*. thk. Râmiz Hâlid Hâc Hasen. 2 Cilt. Riyad: Mektebetü'l-Ma'ârif, 2010.
- Sübkî, Ebû Nasr Tâcüddîn 'Abdülvehhâb b. 'Alî b. 'Abdülkâfi. *Tabakâtu's-Şâfi'iyeti'l-kübrâ*. thk. 'Abdülfettâh Muhammed el-Hulv-Mahmûd Muhammed et-Tanâhî. 10 Cilt. Kahire: Dâru İhyâ'i'l-Kütübî'l-'Arabîyye, 1964.
- Sümer, Faruk. "Dihkan". *Türkiye Diyanet Vakfı İslâm Ansiklopedisi*. 9/289-290. İstanbul: TDV Yayınları, 2007.
- Şâşî, Ebû Sa'îd el-Heysen b. Küleyb b. Süreyc. *el-Müsned*. thk. Mahfûzurrahman Zeynullah. Medine: Mektebetü'l-'Ulûm ve'l-Hikem, 1993.
- Taberânî, Ebû'l-Kâsım Süleymân b. Ahmed b. Eyyûb. *el-Mu'cemu'l-evsat*. thk. Târik b. 'Avdullah b. Muhammed-'Abdülmuhsin b. İbrâhîm el-Hüseynî. 10 Cilt. Kahire: Dâru'l-Harameyn, 1995.
- Taberânî, Ebû'l-Kâsım Süleymân b. Ahmed b. Eyyûb. *el-Mu'cemu'l-kebîr*. thk. Hamdî 'Abdülmecîd es-Seleff. 25 Cilt. Kahire: Mektebetü İbn Teymiyye, 1983.
- Tirmizî, Ebû 'İsâ Muhammed b. 'İsâ b. Sevre. *el-Câmi'u's-sahîh (Sünenü't-Tirmizî)*. thk. Ahmed Muhammed Şâkir. 5 Cilt. Kahire: Dâru'l-Hadîs, 2010.
- Zehebî, Ebû 'Abdullah Muhammed b. Ahmed b. 'Osmân. *el-Mühezzeb fî ihtisâri's-Süneni'l-kebîr li'l-Beyhakî*. thk. Ebû Temîm Yâsir b. İbrâhîm vd. 10 Cilt. Riyâd: Dâru'l-Vatan, 2001.
- Zehebî, Ebû 'Abdullah Muhammed b. Ahmed b. 'Osmân. *Mizânu'l-i'tidâl fî nakdi'r-ricâl*. thk. 4 Cilt. 'Alî Muhammed el-Bicâvî. Beyrut: Dâru'l-Ma'rife, 1963.
- Zehebî, Ebû 'Abdullah Muhammed b. Ahmed b. 'Osmân. *Siyeru a'lâmi'n-nübelâ*. thk. Şu'ayb el-Arna'ût vd. 25 Cilt. Beyrut: Müessesetu'r-Risâle, 1984.
- Zehebî, Ebû 'Abdullah Muhammed b. Ahmed b. 'Osmân. *Târîhu'l-İslâm ve vefayâtu'l-meşâhîr ve'l-a'lâm*. thk. 'Ömer 'Abdüsselâm Tedmürî. 52 Cilt. Beyrut: Dâru'l-Kütübî'l-'Arabî, 1994.
- Ziriklî, Ebû Gays Muhammed Hayrüddîn b. Mahmûd b. Muhammed b. 'Alî b. Fâris ed-Dimaşkî. *el-A'lâm -Kâmûsu terâcîm li'l-eşheri'r-ricâl ve'n-nisâ' mine'l-'arab ve'l-müste'ribîn ve'l-müsteşrikîn-*. 8 Cilt. Beyrut: Dâru'l-Âlem li'l-Malâyîn, 2002.

KİRMAN SELÇUKLULARI DEVRİNDE ÖNEMLİ BİR TİCARET MERKEZİ: TİZ LİMANI

Dr Öğr. Üyesi İbrahim DUMAN

Yalova Üniversitesi, İnsan ve Toplum Fakültesi

ORC-ID: 0000-0002-1454-3052

dumanlee41@gmail.com

ÖZET

Ortaçağda Güney İran kıyılarında birçok ticaret limanı bulunmaktaydı. Bu limanlardan bir tanesi de Tîz limanıydı. Mezkûr deniz ticaret merkezi, Ortaçağda Mekrân bölgesinin ana limanı ve başkenti konumundaydı. Bu nedenle birçok Ortaçağ coğrafya müellifi, Tîz limanını Tîz-i Mekrân olarak da isimlendirmektedir. Mekrân bölgesinin ana limanı olan Tîz'in antik çağlardan itibaren kullanıldığı kaynak ve araştırmalardan anlaşılmaktadır. Nitekim Mekrân bölgesinin dalgalı, sert ve tehlikeli bir kıyı şeridinde sahip olduğu bilinmektedir. Tîz limanı ve içinde bulunduğu koy, Ortaçağda tüccarlar için güvenli bir sığınak görevi ifa ediyordu. Ayrıca limanın konumu Fars Körfezi ve Hint Okyanusu arasında olduğu için ticarete oldukça elverişliydi. Çalışmamıza konu olan bu deniz ticaret merkezinin antik dönemlerin yanı sıra Sâsânîler (226-651), Emevîler (661-750), Abbâsîler (750-1258), Saffârîler (861-1003), Gazneliler (963-1186), Kirmân Selçukluları (1048-1187), Salgurlular (1148-1286), İlhanlılar (1256-1353), Safevîler (1501-1736) ve Kaçarlar (1796-1925) zamanında kullanıldığı kaynak ve araştırmalar tarafından ortaya koyulmaktadır. Tîz limanı, Ortaçağda İran'dan Hindistan yönüne doğru Hint topraklarının başlangıcı sayılıyordu. Araştırmalara göre bu ticaret merkezi, Baharat Yolu'nun güzergahındaydı. Bu limana Çin ve Güneydoğu Asya ülkelerinden Yakındoğu'ya ulaştırılmak üzere kumaş, kağıt, ipek, el sanatları, Çin porselenleri ve ilaç yapımında kullanılan bitkiler tüccarlar vasıtasıyla getiriliyordu. Hindistan ve Cava adasından Yakındoğu pazarı için çay, türlü baharatlar, sandal ağacı, abanoz ağacı ve bambu ağacı geliyordu. Tîz limanından Çin, Hindistan ve Cava adası yönüne doğru ise balık, tuz, hasır, hurma ve Mekrân bölgesinin ana ihrac maddesi olan şeker kamışı götürülmekteydi. Tîz limanının karşısında Ummân sahilleri yer almaktadır. Ortaçağda Mâverâünnehir, Horâsân, Sîstân ve Hindistan yönünden gelen tüccarlar, Tîz'e gelip buradan Ummân sahillerine geçmekteydiler. Tîz limanı, konumu nedeniyle

tarihte her zaman önemini korumayı başarmıştı. Bununla birlikte limanın esas yükseliş dönemi, Kirmân Selçukluları devrindeydi. Kirmân Selçuklu hükümdarları, Kirmân hazinesi için önemli bir kalem olan Tîz limanı gelirlerini artırmak için birtakım uygulamaları yerine getirdiler. Onlar, Tîz limanı ve çevresini eşkıyalardan temizlediler. Tîz limanından başlamak üzere Sîstân ve Mâverâünnehir'e ulaşan bir ticaret güzergahı tesis ettiler. Ticaret yollarının önemli noktalarına su kuyuları açturdular ve yolların güvenliğini artırdılar. Bu dönemde Tîz limanı, Kirmân'ın denize açılan kapısı olan Hurmuz limanı ile rekabet edebilecek düzeye erişmişti. Mezkûr ticaret merkezi, XVI. yüzyılda Fars Körfezi ve Hint Okyanusu civarındaki Osmanlı-Portekiz donanmalarının mücadelesi ve Portekizliler'in Tîz limanını ele geçirmeleriyle düşüşe geçti. Kaçarlar devrinde ise Tîz limanı harabeye dönerken yakınında bulunan Çâbahâr limanı önem kazandı. Ortaçağda işlek ve canlı bir ticaret merkezi olan Tîz limanı, bugün İran'ın Sîstân ve Belûçîstân eyaletinde Çâbahâr iline bağlı olup harabelerin yer aldığı tarihî bir bölgedir.

Anahtar Kelimeler: Tîz Limanı, Kirmân Selçukluları, Mekrân, Belûçîstân, Ortaçağ İran.

AN IMPORTANT TRADE CENTER DURING THE SELJUK PERIOD IN KERMÂN: TİZ PORT

ABSTRACT

In the Middle Ages, there were many trading ports on the coast of Southern Iran. One of these ports was the port of Tîz. The aforementioned maritime trade center was the main port and capital of the Makrân region in the Middle Ages. For this reason, many medieval geographers call the port of Tîz as Tîz-e Makrân. It is understood from the sources and research that Tîz, which was the main port of the Makrân region, was used since ancient times. As a matter of fact, it is known that the Makrân region has a wavy, harsh, and dangerous coastline. The port of Tîz and the bay it is in served as a shelter for merchants in the Middle Ages. In addition, the location of the port was very convenient for trade as it was between the Persian Gulf and the Indian Ocean. In addition to the ancient periods of this maritime trade center, which is the subject of our study, it is revealed by the sources and research that Tîz port was used by Sâssânids (226-651), Umayyads (661-750), Abbâsids (750-1258), Saffârids (861-1003), Ghaznavids (963-1186), Kermân Saljuqs (1048-1187), Salghurids (1148-1286), Ilkhanids (1256-1353), Safavids (1501-1736), and Qajars (1796-1925). The port of Tîz was considered

the beginning of the Indian lands from Iran towards India in the Middle Ages. According to research, this trade center was on the route of Spice Road. Cloth, paper, silk, handicrafts, Chinese porcelain, and plants used in medicine were brought to this port by traders from China and Southeast Asian countries to be transported to the Near East. Tea, various spices, sandalwood, ebony wood, and bamboo wood were coming from India and Java for the Near East market. Fish, salt, straw, date, and sugarcane, the main export item of the Makrân region, were being transported from the port of Tîz to the direction of China, India, and Java. Opposite the port of Tîz are the shores of Oman. In the Middle Ages, traders coming from Transoxiana, Khorāsân, Sîstân, and India were coming to Tîz and passing to the Oman coasts from there. Tîz port maintained its importance in history due to its location. However, the main rise of the port was during the Kermân Saljuqs. Kermân Saljuq rulers carried out some practices to increase the revenues of the port of Tîz, which was an important item for the Kermân treasury. They cleared the Tîz port and its surroundings from the bandits. They established a trade route starting from the port of Tîz and reaching Sîstân and Transoxiana. They drilled water wells at important points of trade routes and improved road safety. During this period, the port of Tîz reached a level that could compete with the port of Hormuz, which was Kermân's gateway to the sea. The aforementioned commercial center declined in the XVIth century with the struggle of the Ottoman-Portuguese navies around the Persian Gulf and the Indian Ocean and the Portuguese capture of the Tîz port. During the Qajars period, while the Tîz port was in ruins, the nearby Châbahâr port gained importance. The port of Tîz, which was a busy and lively trade center in the Middle Ages, is a historical region where ruins are located today, which is connected to the province of Châbahâr in Iran's Sîstân and Balûchistân province.

Keywords: The Port of Tîz, Kermân Saljuqs, Makrân, Balûchistân, Medieval Iran.

GİRİŞ

Tîz limanı, Ortaçağda Fars Körfezi-Hint Okyanusu-Umman Körfezi üçgeninde deniz ticaretinin önemli duraklarından bir tanesiydi. Bu liman, Ortaçağda Mekkân denilen, günümüzde ise İran kurumları tarafından Sîstân ve Belûçistân eyaleti olarak adlandırılan bölgede yer almaktadır. Tîz'in içinde bulunduğu Mekkân bölgesinin ismi antik dönemlerden gelmekteydi.¹ Bu bölgenin iklimi kuru ve sert idi. Nüfusu تنها olup

[1] Mesela antik dönemlerde Tîz'in yer aldığı Mekkân bölgesinin kıyı kesimine Maka adı

bünyesinde barındırdığı yollar genellikle tehlikeli ve güvensizdi. Bölgenin büyük bir kısmında çöl iklimi hakimdi. Mekrân bölgesinin su kuyusu, yeraltı su kanalı, kaynak ve ırmak olmak üzere dört çeşit su tedarik kaynağı vardı. Halk, su ihtiyacını genellikle su kuyularından ve yeraltı su kanallarından karşılardı. Bölgenin su kuyuları umumen tuz, fosfat, sülfat ve karbonat gibi mineralleri barındırırdı.² Bununla birlikte Belûcîstân'ın yüksek vadilere sahip olan Serhad gibi bölgeleri, çevresi çölle kaplı olmasına rağmen yükseklik nedeniyle serin ve sulaktı. Bu durum Serhad gibi yerlerde tarım yapabilmeyi mümkün kılıyordu.³ Mekrân bölgesinin yer şekilleri daha çok dağlık olup kıyı şeridi sert dalgalar ve kayalıklar nedeniyle gemiler için tehlikeliydi. Bu durum Tîz limanını bölgede doğal liman özelliğini barındırması ve gemiler için güvenli bir sığınak oluşturması nedeniyle ön plana çıkarmaktaydı.⁴ Bölgenin kıyı kesimlerinde antik dönemlerden beri balıkçılık yapılmaktaydı.⁵

Tîz limanı, kaynaklarda Tîz (تیز) ve Tîs (طیس), (تیس) şeklinde geçmektedir.⁶ Ortaçağda bu limanın bulunduğu Mekrân bölgesini Sâsânîler (226-651), Emevîler (661-750), Abbâsîler (750-1258), Saffârîler (861-1003), Gaznelîler (963-1186), Kirmân Selçukluları (1048-1187), İlhanlılar (1256-1353) ve Timurlular (1370-1507) kontrol altına aldı. Bu suretle Tîz limanı devletler arasında birçok kez el değiştirmiş oldu.⁷

Tîz, günümüzde Çâbahâr iline bağlı bir sahil köyüdür. Köyün her tarafını eski Tîz harabeleri, tarihî seramik ve porselen parçaları, tarihî mezarlıklar ve bentler ile tarihî liman kalıntıları sarmış durumdadır.⁸

Selçuklulardan Önce Tîz Limanı

Tîz limanının geçmişi antik dönemlere uzanmaktadır. Araştırmalara göre Büyük İskender'in (MÖ 336-MÖ 323) doğu seferi sırasında Tîz'in olduğu bölgeyi kontrol altına aldığı bilinmektedir. Bu dönemde Tîz'in adı

verilmektedir (David Fleming, "Where was Achaemenid India?", *Bulletin of the Asia Institute (Iranian Studies in Honor of A. D. H. Bivar)*, 7, 1993, p. 67).

[2] 'Alî Gaferânî-Râziye Şucâ'-i Kal'e-yi Duhter, "Cogrâfyâ-yi târîhî-yi ser-zemîn-i Mekrân", *Târîh u Ferheng*, 91, 1392/2013, s. 138.

[3] C. E. Bosworth, "The Sarhadd Region of Persian Baluchistan from Mediaeval Islamic Times to the mid-Twentieth Century", *Studia Iranica*, 31/1, 2002, p. 81.

[4] 'İzzetullâh Sâm-Ârâm, "Cogrâfyâ-yi târîhî-yi rûstâ-yi Tîs (Çâbahâr)", *Rûstâ u Towse'e*, VIII/1, 1384/2006, s. 16; C. P. Skrine, "The Highlands of Persian Baluchistan", *The Geographical Journal*, 78/4, 1931, p. 321-338; J. V. Harrison, "Coastal Makran", *The Geographical Journal*, 97/1, 1941, p. 1-15.

[5] C. E. Bosworth, "Rulers of Makrân and Qusdâr in the Early Islamic Period", *Studia Iranica*, 23/2, 1994, p. 199.

[6] 'İzzetullâh Sâm-Ârâm, "Cogrâfyâ-yi târîhî-yi rûstâ-yi Tîs (Çâbahâr)", s. 4.

[7] C. E. Bosworth, "Rulers of Makrân and Qusdâr in the Early Islamic Period", s. 199-209; Naseer Dashti, *The Baloch and Balochistan*, Indiana 2012, p. 82-108.

[8] 'Ahmed İktidârî, *Âsâr-i şehrhâ-yi bâstânî-yi sevâhil u cezâir-i Halîc-i Fârs u Deryâ-yi 'Ummân*, Tahran 1348/1969, s. 601-679; Aurel Stein, *Archaeological Reconnaissances in North-Western India and South-Eastern Iran*, London 1937, p. 87-92; T. H. Holdich, "Notes on Ancient and Mediaeval Makran", *The Geographical Journal*, VII/4, 1896, p. 396.

Nîsâ (نيسا), Tîsa (تيسه) olarak zikredilmekteydi.⁹ Antik dönemde Mekrân'ın adı yazılı kayıtlarda Magan-Makan olarak geçmektedir. Bu bölge eski devirlerde de Tîz limanı aracılığıyla Arabistan Yarımadası, Fars Körfezi, Hindistan ve Çin ticaretinde ön plandaydı.¹⁰

VII. yüzyılda İslam ordularının Mekrân bölgesini fethettiği yıllarda da Tîz limanı, Fars Körfezi-Umman-Hindistan deniz ticaretindeki önemini korumaktaydı. Müslümanların zikredilen bölgeyi ele geçirmesi, Ortaçağ İslam kaynaklarının Mekrân ile ilgili malumat vermelerini artırmıştır. Örneğin Mekrân bölgesinin ana limanı konumundaki Tîz ile ilgili Taberî (öl. 923), İstahrî (öl. 951-952'den sonra), Bozorg b. Şehriyâr (X. yüzyıl), İbn Havkal (X. yüzyıl), İbnü'l-Fakîh (IX-X. yüzyıl), Mukaddesî (öl. 1000 civarı), Ebu Ubeyd el-Bekrî (öl. 1094), İbnü'l-Belhî (öl. XII. yüzyıl), Yâkût el-Hamevî (öl. 1229) ve Ebu'l-Fidâ (öl. 1331) gibi Ortaçağ müellifleri eserlerinde bilgi vermektedirler.¹¹

Ortaçağ İslam müellifleri arasında Mukaddesî, bize Tîz hakkında önemli bilgiler aktarmaktadır. Buna göre Tîz, Mekrân bölgesinin kasabalarından birisi olup deniz kenarındaydı. Güzel bir camisi vardı. Burada hurma boldu. Tîz'in Mekrân bölgesinin ana limanı olması dolayısıyla bu bölgenin diğer yerleşimleri mezkûr liman ile irtibat halindeydi. Mukaddesî'nin verdiği bilgilere göre Mekrân'ın önemli şehirlerinden birisi olan Pençgûr'un Tûrân ve Tîz olmak üzere iki kapısı bulunmaktaydı. Tûrân kapısı, kuzeydoğu yönünde olup kuzeydoğu Belûcistân ile bağlantıyı sağlamaktaydı. Tîz kapısı ise şehrin batı tarafında olup güneybatıdaki Tîz limanı ile olan ulaşımını ifa etmekteydi.¹² Tîz'in Mekrân bölgesinin ana limanı olması nedeniyle birçok coğrafya kaynağında mezkûr limanın ismi Tîz-i Mekrân olarak da geçmektedir.¹³

[9] Hasan Pîrniyâ, *Târîh-i İrân-bâstân*, II, Tahran 1391/2013, s. 1454; 'İzzetullâh Sâm-Ârâm, "Coğrafyâ-yi târîhî-yi rûstâ-yi Tîs (Çâbahâr)", s. 9.

[10] John Hansman, "A Periplus of Magan and Meluḥḥa", *BSOAS*, 36/3, 1973, p. 557-559; D. A. Agius, *Classic Ships of Islam from Mesopotamia to the Indian Ocean*, Leiden-Boston 2008, p. 37-60.

[11] Taberî, *Târîh-i Taberî*, IX (neşr. Muhammed Ebu'l-Fazl İbrâhîm), Kahire 1975, s. 11; İstahrî, *Kitâbü'l-Mesâlik ve'l-Memâlik*, (neşr. De Goeje), Leiden 1870, s. 170, 177; Bozorg b. Şehriyâr, *'Acâ'ibü'l-Hind*, (neşr. Hasan Sâlih Şihâb), Abu Dabi 2010, s. 137; *Harikalar Diyarı Hind*, (Türkçe terc. Can Ceylan), İstanbul 2009, s. 106; İbn Havkal, *Sûretü'l-Arz*, Menşûrât-i Dâr-i Mektebetü'l-Hayât, Beyrut 1996, s. 276, 281; 10. *Asırda İslâm Coğrafyası*, (Türkçe terc. Ramazan Şeşen), İstanbul 2014, s. 249, 254; İbnü'l-Fakîh, *Kitâbü'l-Büldân*, (neşr. Yûsuf el-Hâdî), Beyrut 1996, s. 331; Mukaddesî, *Ahsenü't-Tekâsim fî Ma'rîfeti'l-Ekâlîm*, (neşr. De Goeje), Leiden 1906, s. 475, 478; El-Bekrî, *el-Mesâlik ve'l-Memâlik*, I (neşr. A. P. van Leeuwen-A. Ferre), Tunus 1992, s. 208; İbnü'l-Belhî, *Fârs-nâme*, (neşr. Guy Le Strange-R. A. Nicholson), Tahran 1385/2007, s. 117; Yâkût el-Hamevî, *Mu'cemü'l-Büldân*, II, Dâr-i Sâdr, Beyrut 1977, s. 66; Ebu'l-Fidâ, *Takvîmü'l-Büldân*, (neşr. M. Reinaud-M. G. de Slane), Paris 1840, s. 349; *Ebü'l-Fidâ Coğrafyası*, (Türkçe terc. Ramazan Şeşen), İstanbul 2017, s. 282.

[12] Mukaddesî, *Ahsenü't-Tekâsim fî Ma'rîfeti'l-Ekâlîm*, s. 478; Guy Le Strange, *Doğu Hilafeti'nin Memleketleri (Mezopotamya, İran ve Orta Asya) İslâm Fetihlerinden Timur Zamanına Kadar*, (Türkçe terc. A. Eskikurt-C. Tomar), İstanbul 2015, s. 406; V. V. Barthold, *İran Tarihi Coğrafyası*, (Türkçe terc. Ömer Alkaç), İstanbul 2022, s. 88.

[13] İstahrî, *Kitâbü'l-Mesâlik ve'l-Memâlik*, s. 177; İbn Havkal, *Sûretü'l-Arz*, s. 281; 10. *Asırda*

Tîz'in Mekrân ve Sîstân bölgelerinin iç kesimlerini denize bağlaması ve buralarda üretilen mahsullerin dünyaya pazarlanma noktasını oluşturması, İslam fethinin ilk yıllarında da devam etmekteydi. Bu dönemde iç bölgelerin ihtiyacını karşılamak için Çin, Java ve Hindistan'dan Tîz limanına çeşitli ağaç türleri, pirinç, Hindistan cevizi, tarçın, karanfil, nar kabuğu, kıymetli taşlar, okaliptüs ağacı, ipek kumaşlar ve türlü baharatlar gelmekteydi. Mekrân bölgesinin ihraç maddeleri ise Mekrân dağlarından çıkan demir ve gümüş madeninin yanı sıra bu bölgede üretilen şeker kamışı, balık, hasır, tuz ve hurmaydı. İslam fethinin ilk yılları ve Abbâsîler devrinde Mekrân bölgesiyle Sîstân, Kirmân ve Sind bölgeleri arasında kara ticaret yolları da vardı. Bu zamanda Mekrân'dan Zerenc ve Sîstân'a bir ticaret güzergahı uzanıyordu. Bu yolda Mekrân'dan Zerenc ve Sîstân tarafına şeker kamışı gönderilir, Zerenc'den ise tahıl alınırdı. Yine Mekrân-Kirmân ticaret yolu ile Sîrcân ve Cîruft şehirleriyle de bağlantı kurulmaktaydı.¹⁴

Tîz limanının Kîz ve Pençgûr ile de bağlantısı vardı. Kîz şehri, Tîz limanından yola çıkıldığında Hint yolu üzerindeki ilk büyük yerleşimdi. Bu şehrin günümüzdeki adı Turbat olarak geçmektedir.¹⁵ Kîz'den de Pençgûr'a doğru yol devam etmekteydi.

Tîz limanı, tarihin en önemli ticaret yollarından birisi olan Baharat Yolu'nun güzergahında bulunuyordu. Bu ünlü ticaret yolu, Hindistan'dan başlayıp Tîz'e uğrar ve Fars Körfezi'yle Umman limanlarına doğru devam ederdi. Tîz, Hindistan'dan Fars Körfezi'ne ilerleyen gemilerin ilk durağıydı.¹⁶

Tîz limanı, Güney İran-Umman arasındaki deniz ticaretinde elverişli

İslâm Coğrafyası, s. 254; El-Bekrî, *el-Mesâlik ve'l-Memâlik*, I, s. 208.

[14] 'Abdu'r-Resûl Hayrendîş-Sînâ Mîr-Şâhî, "Te'sîr-i feth-i Sind ber-sûdâverî-yi eyâlet-i Mekrân der-'asr-i 'Abbâsî", *Pejûheş-nâme-yi Târih-i İctimâ'î u İktisâdî*, 2, 1399/2020, s. 39-41; Toktam Mahbûb-Huseyn Elhay, "Câygâh-i bender-i Tîs der-ticâret-i Edviye u pâñiz (neşeker)", *Fasl-nâme-yi Tehassusî-yi Fıkh u Târih-i Temeddun*, 35, 1392/2013, s. 114; eski devirlerden beri Hindistan, Doğu Afrika, Fârs Körfezi, Arabistan ve Mısır arasında yoğun bir deniz ticareti vardı. Bkz. Simon Digby, "The Maritime Trade of India", *The Cambridge Economic History of India*, I, Cambridge 1987, p. 125-162; André Wink, *al-Hind The Making of the Indo-Islamic World*, II, Leiden-Boston 2004, p. 170-243.

[15] T. H. Holdich, "Notes on Ancient and Mediaeval Makran", s. 397; Beatrice Nicolini, "The Makran-Baluch-African Network in Zanzibar and East Africa during the XIXth Century", *African and Asian Studies*, V/III, 2006, p. 365; Yine İslam fethinin ilk yıllarında Mekrân'ın tarihî coğrafyası hakkında bkz. Nusret Hatun 'Alevî-İhsân Eşrâkî, "Cografyâ-yi târihî-yi Mekrân der-seddehâ-yi miyâne-yi İslâmî", *Mutâla'ât-i Târih-i İslâm*, 41, 1398/2019, s. 109-132.

[16] Şehrâd Dilberî, "Fa'âliyetâ-yi ticârî-yi Mekrân der-ımtidâd-i Câdde-yi Edviye", *Fasl-nâme-yi Tehassusî-yi Mutâla'ât-i Halîc-i Fârs*, 1/9, 1396/2017, s. 29; Toktam Mahbûb-Huseyn Elhay, "Câygâh-i bender-i Tîs der-ticâret-i Edviye u pâñiz (neşeker)", s. 117; Fârs Körfezi'ndeki limanlar ve bu limanların Şîrâz, Kirmân, İsfahân gibi şehirlerle olan bağlantı yolları hakkında bkz. Donald S. Whitcomb, *Trade and Tradition in Medieval Southern Iran*, Unpublished PhD Thesis, The University of Chicago, Chicago 1979, p. 114-148.

konumu nedeniyle tüccarlar tarafından tercih edilmekteydi. Nitekim Ortaçağ dönemine ait bir Yahudi kaynağına göre Hindistan ile ticaret yapan Yahudi tüccar Joseph Lebdî, Tîz'den Umman'daki Mirbat limanına geçmişti.¹⁷ Yine ünlü Ortaçağ coğrafya müellifi Yâkût el-Hamevî de Tîz'in batı taraftan Umman ile karşı karşıya olduğunu açık bir şekilde belirtmektedir.¹⁸

Tîz şehri ve limanı, Ortaçağda coğrafi sınırların belirtilmesi hususunda da önemliydi. Bazı kaynaklara göre burası, İran tarafından Hindistan yönüne doğru Hint topraklarının başladığı yer olup Mekrân bölgesi yönetiminin başkentiydi.¹⁹

XI. yüzyılda Tîz limanının gelişmişliği ve zenginliği, kaynaklara da yansımaktadır. İbnü'l-Esîr'in (öl. 1233) verdiği bilgilere göre 422/1030-31 yılında Gazneli hükümdarı Mes'ûd b. Mahmûd (1030-1041), Tîz şehri ve çevresine ordu sevk edip bu bölgeyi ele geçirmişti. İbnü'l-Esîr, olayların akışını şöyle zikretmektedir: “Şehrin hakimi Mi'dân vefat etmişti. Geride Ebu'l-Asâkir ve İsâ adında iki evlat bırakmıştı. İsâ yönetime ve hazineye tek başına hakim olunca Ebu'l-Asâkir, Sultan Mes'ûd'un yanına Horâsân'a giderek ondan yardım istemişti. Bunun üzerine Sultan Mes'ûd Tîz şehrine ordu gönderdi. İsâ'nın hakimiyetini tanınmasını ve kardeşiyle anlaşmasını istedi. İsâ bu teklifi reddetti. 18 bin kişilik bir ordu toplayarak Sultan Mes'ûd'a saldırdı. Ancak yenildi ve öldürüldü.”²⁰ İbnü'l-Esîr'in Tîz hakkında verdiği bu malumatlar, Tîz şehri ve limanının siyasî ve ekonomik değerini anlayabilmek için çok kıymetlidir. Kayda göre Sultan Mes'ûd'un daha öncesinde Tîz şehri ve havalisine tam olarak hakim olup olmadığı belli değildir. Bununla birlikte Mekrân'daki siyasî gelişmelerin Sind ve Sîstân bölgesinin hakimi olan Gazneliler'den bağımsız olamayacağı da düşünülmelidir. İsâ'nın Tîz şehrinde yönetime ve hazineye sahip olması, Mekrân bölgesinin Gazneliler'e bağlı bir şekilde özerk yapıda idare edildiğini akla getirmektedir. Tîz de bu idarenin başkenti olmalıydı. Nitekim İsâ'nın Sultan Mes'ûd karşısına kalabalık bir ordu çıkarabilmesi onun Mekrân bölgesi hakimi olduğunu da desteklemektedir. Nihayetinde İsâ'nın ortadan kaldırılmasıyla Gazneliler, Mekrân havalisini tamamen ele geçirip Tîz limanının ticarî gelirlerinden ve zenginliğinden faydalanmışlardır.

Ortaçağ İslam kaynakları ve araştırmalara göre Tîz şehri ve limanı,

[17] S. D. Goitein-M. A. Friedman, *India Traders of the Middle Ages: Documents from the Cairo Geniza "India Book"*, Leiden-Boston 2008, p. 206-207.

[18] Yâkût el-Hamevî, *Mu'cemü'l-Büldân*, II, s. 66.

[19] Anonim, *Hudûdu'l-Alem mine'l-Meşrik ile'l-Magrib*, (neşr. Menûcehr Sutûde), Tahrân 1983, s. 124; Ebu'r-Reyhân Bîrûnî, *Tahkîku Mâ Li'l-Hind: Bîrûnî'nin Gözüyle Hindistan*, (Türkçe terc. K. Burslan, haz. Ali İhsan Yitik), Ankara 2015, s. 139.

[20] İbnü'l-Esîr, *el-Kâmil fi't-Târih*, VIII (neşr. Muhammed Yûsuf ed-Dekâk), Beyrut 1987, s. 196; *İslâm Tarihi*, IX (Türkçe terc. A. Özyaydın), İstanbul 1987, s. 317.

antik dönemden beri gelen önemini korumuştur. Bu ticaret merkezi, İslam ordularının Mekrân'ı fethettiği VII. yüzyıl da dahil olmak üzere Emevîler, Abbâsîler ve Gazneliler devrinde canlı ve işlekti.

Kirmân Selçukluları Devrinde Tîz Limanı

Selçuklular'dan önce önemli bir deniz ticaret merkezi olan Tîz limanı, yükseliş devrini Kirmân Selçukluları zamanında yaşadı. Bu konu ile ilgili Kirmân Selçuklu kaynakları önemli bilgiler zikretmektedir. Nitekim Kirmân Selçukluları devrinde Kirmân'da doğan Efdalu'd-dîn Kirmânî'nin (XII-XIII. yüzyıl) Tîz limanı ile ilgili verdiği malumatlar çok değerlidir. Buna göre Tîz limanı, Kirmân havalisinin önemli ticaret merkezlerinden birisiydi. Tîz'e Hind, Sind, Habeş, Zenc, Mısır, Ummân, Bahreyn ve diğer Arap ülkelerinden birçok tüccar ve gemi gelirdi. Mezkûr limana misk, amber, Hindistan'da ilaç yapımında kullanılan kökler, güzel kumaşlar ve diğer eşyalar getirilir ve götürülürdü.²¹ Müellifin bize aktardığı kayıtlarda Tîz'in Kirmân Selçukluları devrinde de oldukça yoğun bir ticaret hacmine sahip olduğu anlaşılmaktadır. Burada birçok coğrafyadan ve sahil ülkesinden tüccarın bulunması, Tîz'in Doğu Afrika, Hindistan, Ummân, Mısır ve Kızıldeniz ticaretinde önemli bir durak olduğunu kanıtlamaktadır. Yine Ortaçağ İslam dünyasının önemli coğrafyacılarından olan el-İdrîsî de (öl. 1165) Tîz'in küçük ve ünlü bir şehir olduğunu ve şehrin ekonomisinin Fârs gemileri, Ummân sahilinden ve Kîş adasından buraya uğrayan tüccarlar nedeniyle oldukça iyi durumda bulunduğunu belirtmektedir.²²

Tarihî kayıtlara göre Kirmân Selçukluları, kuruluşundan itibaren Tîz limanı ile ilgilenmişlerdi. Devletin kurucusu Kavurd Bey (1048-1073), 457/1065 yılında Belûcistân üzerine bir sefer yapmış ve Tîz limanını tamir ettirmişti. Ayrıca Mekrân bölgesine amiller atamıştı.²³ Kavurd Bey'in bu seferiyle Belûcistân ve Mekrân bölgeleri itaat altına alınarak Tîz limanı üzerinde hakimiyet sağlanmış oluyordu. Onun Mekrân bölgesine amiller tayin etmesi, Kirmân Selçukluları'nın Tîz limanı gibi önemli ticaret merkezlerinden vergi toplamasını mümkün kılmaktaydı. Nitekim Kirmân Selçuklu hükümdarları daha sonraki yıllarda da özellikle Tîz limanından yüklü vergi almayı devam ettireceklerdi. Efdalu'd-dîn Kirmânî'nin verdiği bilgilere göre Tîz limanı gelirleri, Kirmân hazinesinin en önemli kalemlerinden bir tanesiydi. Bu limana uğrayan tüccar ve

[21] Efdalu'd-dîn Kirmânî, *'Ikdu'l-'ala li'l-Mevkifu'l-'ala*, (neşr. Meryem İrânmenes), Tahrân 1384/2006, s. 140-141; E. Merçil, *Kirmân Selçukluları*, Ankara 1989, s. 194; Efdalu'd-dîn Kirmânî için bkz. M. E. Bâstânî Pârîzî, "Afzal-al-Dîn Kermânî", *Encyclopaedia Iranica*, 1/6, 1984, p. 599.

[22] el-İdrîsî, *Nüzhetü'l-Müşâk fi İhtirâki'l-Âfâk*, I, Mektebetü's-Sekâfetü'd-Dîniyye, Kahire 2002, s. 173.

[23] 'Ahmed 'Ali Han Vezîrî Kirmânî, *Târîh-i Kirmân*, (neşr. M. İ. Bâstânî-yi Pârîzî), Tahrân 1961, s. 81; E. Merçil, *Kirmân Selçukluları*, s. 24-25.

gemilerden elde edilen ücretten öşür vergisi alınır, yine buradan birçok mal, hükümdarın hazinesine vergi olarak gönderilirdi.²⁴ Yine Kirmân Selçuklu hükümdarı I. Arslan-şâh (1101-1142) devrinde Tîz'e vergi toplamak üzere gönderilen 'Alî Ensârî adlı bir amil, tüccardan ve halktan müsadere-mütalebe yöntemiyle yüklü miktarda vergi toplamıştı.²⁵ Kirmân Selçukluları'nda Tîz limanından vergi gelirlerinin tahsis edilmesi, daha sonraki yıllarda da devam etmişti. Hükümdar Tuğrul-şâh b. Muhammed (1156-1170) zamanında Mekrân ipeğinin öşürünün 30 bin dinara, Tîz limanı vergisinin de 15 bin dinara ulaştığı kaynaklarda yer almaktadır.²⁶

Tîz limanının Kirmân Selçukluları için hayati bir öneme sahip olması, hiç kuşkusuz ki Kirmân-Sîstân ve Mekrân bölgelerinin konumlarıyla ilgiliydi. Mezkûr bölgelerin iklimi kuru olup çöl koşulları taşıdığından dolayı tarımsal ve hayvansal faaliyetlerin yürütülmesi zorlaşmaktaydı. Bu nedenle adı geçen bölgeleri elinde tutan devletin, kara ve deniz ticaret güzergahlarının yanı sıra canlı ticaret merkezlerine ihtiyacı vardı. Mekrân bölgesinin Serhad gibi bazı kesimleri tarım faaliyetlerine uygun olsa da bunun Kirmân Selçuklu hazinesine yansımaları kısıtlı oluyordu. Özellikle Tîz şehri ve limanının içinde bulunduğu Mekrân bölgesinin nüfusu azdı. Bölgenin Pençgûr ve Kîz gibi nispeten büyük şehirleri, Mekrân'ın doğu kısmındaydı. Tîz'in bulunduğu batı tarafı daha çok çöl ve dağlık kesimdi. Çevresinde az yerleşimin olduğu Tîz şehri ve limanı, birçok milletten insanı barındırması ve ticarî faaliyetleri nedeniyle mezkûr bölgeyi kontrol eden devletin adeta ilgisini çekmekteydi. Kirmân Selçukluları'nın iki ana gelir kapısı, Cîruft'un güneyindeki Hurmuz limanı ile Mekrân'ın ana ticaret merkezi olan Tîz limanıydı.²⁷ Bu limanlar farklı güzergahlarla Kirmân Selçukluları'nın büyük şehirleri olan Kirmân, Cîruft ve Sîrcân gibi şehirlere bağlıydı. Hurmuz limanı, Tîz limanına göre daha büyük ve canlı bir liman olmasına rağmen Kirmân Selçuklu hükümdarları Tîz limanını canlandırarak Hurmuz limanı ile rekabet edebilecek düzeye yükseltmişlerdi. Bu dönemde siyasî ve ticarî gelişmelere göre Hurmuz ve Tîz limanlarının önemi değişkenlik göstermekteydi. Nitekim Kirmân Selçuklu hükümdarı Tuğrul-şâh b. Muhammed vefat ettikten sonra Cîruft şehrinde karışıklıklar çıkmış ve Kemâdin'deki mallar yağmalanmıştı. Bunun üzerine Hurmuz'dan Cîruft'a oradan da Berdesîr'e giden ticaret

[24] Efdalu'd-dîn Kirmânî, 'Ikdu'l-'ala li'l-Mevkifu'l-'ala, s. 140; E. Merçil, *Kirmân Selçukluları*, s. 206.

[25] Efdalu'd-dîn Kirmânî, 'Ikdu'l-'ala li'l-Mevkifu'l-'ala, s. 169; E. Merçil, *Kirmân Selçukluları*, s. 25.

[26] Efdalu'd-dîn Kirmânî, *Selcukiyân u Guz der-Kirmân*, (tahrîr: Muhammed İbrâhîm Habîsî, neşr. Bâstânî-yi Pârîzî), Tahran 1373/1995, 46.

[27] Efdalu'd-dîn Kirmânî de bu konuya değinmektedir. Bkz. Efdalu'd-dîn Kirmânî, 'Ikdu'l-'ala li'l-Mevkifu'l-'ala, s. 141; Jean Aubin, "La ruine de Sîrâf et les routes du Golfe Persique aux Xle et XIIe siècles", *Cahiers de civilisation médiévale*, 7, 1959, p. 301.

yolu kapandı. Irak'dan gelen ticaret kabileleri Tîz limanını kullanmaya başladılar. Böylece Tîz şehrinin melikleri zenginleştiler.²⁸

Kirmân Selçukluları zamanında normal şartlarda en önemli ve güvenli ticaret güzergahı, Hurmuz limanına bağlı olan yoldu. Hurmuz'dan başlayan yol, Cîruft şehri üzerinden Kirmân'a ulaşıyordu. Buradan da Yezd ve Horâsân'a doğru devam ediyordu. Diğer bir yol da Tîz limanından başlardı. Burası gemiler için uygun bir liman olmasına rağmen limanın iç bölgelerdeki şehirlerle bağlantı yolları, kuru ve kumlu çöllerden geçmekteydi. Bu nedenle mezkûr güzergah, tüccarlar için masraflıydı. Kavurd Bey, bu durumu değiştirmek için Kirmân'a uğramadan Tîz limanının direkt olarak Sîstân üzerinden Horâsân ve Mâverâünnehir bölgelerine bağlanmasını sağlayan bir ticaret yolu tesis etti. Kervanların sıcak iklimde rahat konaklamaları için güzergah üzerinde su kuyuları açtırdı. Böylece Tîz limanından Horâsân ve Mâverâünnehir'e ulaşmak isteyen tüccar ve kervanların yolu kısaltılmış olup Tîz limanının canlı kalmasına çalışıldı.²⁹ Kaynaklardan anlaşıldığına göre Kavurd Bey'in bu girişimi, halefleri tarafından da devam ettirilmiş olup Tîz limanının işlevi korunmuştur.

Selçuklular'dan Sonra Tîz Limanı

Ortaçağda Mekkân bölgesinin ana deniz ticaret merkezi olan Tîz limanı, Selçuklular'dan sonra da belli bir süre tüccarlar ve gemiler için önemli uğrak noktalarından birisi olmaya devam etmiştir. Nitekim Efdalu'd-dîn Kirmânî, Kirmân Selçukluları tarih sahnesinden çekildikten sonra Tîz limanı ile ilgili bazı gelişmeleri bize aktarmaktadır. Onun zikrettiği bilgilere göre Salgurlular'ın (1148-1286) hükümdarı Sa'd b. Zengî (1198-1226) devrinde vezirlik yapmış olan ve Kirmân'ın nüfuzlu kişilerinden sayılan Ruknu'd-dîn Muhammed, vezâret görevini ifa edip aynı zamanda Kirmân şehrinde de idarecilik yaptığında Tîz limanının onarımını yaptırmıştı.³⁰ Tarihî kayıtlara istinaden Ortaçağda Kirmân şehrinin elinde tutan devlet, Tîz limanına ehemmiyet vermeye ve gerekli tamirat işlerini

[28] E. Merçil, *Kirmân Selçukluları*, s. 200; Tîz'in Kirmân Selçukluları devrindeki yükselişi hakkında bkz. Valeria F. Piacentini, "History through Archival and Scientific Sources: Makran and Sindh in the Topographical Science of the 13th Century AD: Yaqut, Marco Polo and the Genoese", *Pakistan Journal of European Studies*, 2014, p. 2.

[29] Mes'ûd Dâdbahş, "Râhhâ-yi ticârî-yi cenûbî-şomâlî der-hukumet-i Selçukiyân-i Kirmân", *Târîh-i Revâyî*, XI, 1397/2018, s. 56; Cemşid Rûstâ-İlhâm Muhammedî, "Tahlîl-i vaz'iyet-i ticâret u râhhâ-yi ticârî-yi Kirmân der-dovrân-i hâkimiyet-i Selçukiyân (kamerî 433 tâ 583)", *Pejûheşhâ-yi Târîhî*, 27, 1394/2015, s. 129; 'Abdu'r-Resûl Hayrendîş-Muctebâ Halîfe, "Ticâret-i deryâ-yi İrân der-dovre-yi Selçukî seddehâ-yi pençom u şeşom-i hicrî (bâ-te'kid ber-nakş-i bender-i Tîz)", *Fasl-nâme-yi 'İlmî-Pejûheşî-yi 'Ulûm-i İnsânî-yi Dânişgâh-i ez-Zehrá*, 65, 1386/2008, s. 79-81; Cevâd 'Abbâsî-Leylâ Emîrî, "Ticâret-i Kirmân ez-sedde-yi şeşom tâ-heştom-i hicrî bâ-te'kid ber-câygâh-i Cîruft", *Mutâla'ât-i İrânî*, 19, 1390/2011, s. 310; Toktam Mahbûb-Huseyn Elhay, "Câygâh-i bender-i Tîs der-ticâret-i Edviye u pâniz (neyşeker)", s. 117.

[30] Efdalu'd-dîn Kirmânî, *el-Muzâf ilâ Bedâyi'l-izmân fî Vekâyi'i Kirmân*, (neşr. 'Abbâs İkbâl), Tahrân 1331/1952, s. 2; Ruknu'd-dîn Muhammed hakkında bkz. E. Merçil, *Fars Atabegleri Salgurlular*, Ankara 1991, s. 64-66.

aksatmamaya özen göstermekteydi. Nitekim Kirmân hazinesinin belli bir kısmını, Tîz şehri ve limanından alınan vergiler oluşturmaktaydı.

Kirmân Selçuklularından sonra Tîz limanının Hârezmşâhlar (1097-1231) ve Kutluğhanlılar (1222-1306) zamanlarındaki durumu hakkında tarihî kaynaklar sessiz kalmaktadır. Bununla birlikte Tîz limanının İlhanlılar (1256-1353) devrinde önemini bir nebze koruduğu kaynaklardan anlaşılmaktadır. İlhanlılar döneminin güvenilir müelliflerinden Hamdullâh Mustevfî-yi Kazvî'nin (öl. 1340'tan sonra) verdiği malumatlara göre Tîz şehri, bu dönemde de Mekrân bölgesinin büyük şehirlerinden birisi olmayı sürdürüyordu.³¹

Mezkûr limanın İlhanlılar sonrasında Timurlular dönemi (1370-1507) ve Safevîler'in (1501-1736) ilk zamanları hakkında elimizde bilgi bulunmamaktadır. Ancak bu devirlerde de Tîz limanının kullanıldığı yapılan çalışmalardan anlaşılmaktadır. Nitekim Tîz limanının düşüşe geçme dönemi, Safevîler'in son devirlerine denk gelmektedir. Özellikle XVI. yüzyılda Kızıldeniz ve Hint Okyanusu'nda Osmanlı-Portekiz donanmalarının mücadelesi vardı. Bu mücadelenin sonunda Portekizliler galip geldi ve neredeyse bütün Ummân ve Mekrân sahilindeki limanlar onların eline geçti. Tîz de bu limanlardan bir tanesiydi. Portekizliler burada bir kale inşa ettiler.³² Portekizliler'in Ummân, Kızıldeniz ve Mekrân limanlarını yağmalaması, Fârs Körfezi-Hint deniz ticaret yoluna büyük bir darbe vurdu. XVI. yüzyıldan itibaren Fars Körfezi ve Mekrân limanları önemlerini kaybetmeye başladılar.

Safevîler'in son dönemlerinde düşüşe geçen Tîz limanı, Kaçarlar (1796-1925) devrinde harap haldeydi. XIX. yüzyılda Tîz limanının yanında Çâbahâr limanı aktif hale getirildi. Kaynaklardan Tîz limanının bu dönemde artık kullanılmadığı açık bir şekilde anlaşılmaktadır.³³ Böylece Ortaçağ'da ünlü ve önemli bir ticaret merkezi olan Tîz limanı, Portekizliler'in istilasıyla birlikte XVI. yüzyılda irtifa kaybetti. Bu sürecin devam etmesi üzerine XIX. yüzyılda terk edilerek tarih sahnesinden

[31] Hamdullâh Mustevfî Kazvîni, *Nûzhetu'l-Kulûb*, (neşr. Guy Le Strange), Tahran 1389/2009, s. 262.

[32] Rui Manuel Loureiro, "Fort he Eyes of the King: Iconography of Portuguese Fortresses in the Persian Gulf Area around 1600", *Oriente*, 2007, p. 66-80; 'Abdu'r-Resûl Hayrendîs, "Portugâlihâ u iktisâdî-yi deryâ-yi İrân", *Şinâht*, 34, 1381/2003, s. 85-94; 'Abdullah Saferzâi-'Abdu'l-Vedûd Sepâhî, "Pîşîne-yi deryâ-neverdî u ticâret der-bender-i Tîs", *Evvelin-i Humâyiş-i Millî-yi Tovse'e-yi Sevâhil-i Mekrân u İktidârî-yi Deryâ-yi Cumhuri-yi İslâmî-yi İrân*, 1391/2012, s. 6; Toktam Mahbûb-Huseyn Elhay, "Câygâh-i bender-i Tîs der-ticâret-i Edviye u pâniz (neyşeker)", s. 124-125.

[33] Muhammed Hasan Han İtimâdu's-Saltana, *Mirâtu'l-Büldân*, I (neşr. 'Abdu'l-Huseyn Nevâ'î-Mîr Hâşim Muhaddis), Tahran 1367/1989, s. 451-452; Anonim, "Kitâbçehâ-yi Belûcîstân-2: *Cogrâfiyâ u târih-i Belûcîstân: Telîf-i sâl 1289 kamerî*", (neşr. Hâlikdâd Âryâ-İrec Afşâr), *Ferheng-i İrân-zemîn*, 28, 1368/1989, s. 214; "Kitâbçehâ-yi Belûcîstân-3: *Cogrâfiyâ-yi Belûcîstân nevişte-yi sâl 1304 kamerî, zâhiren ez-Mehdî*", (neşr. İrec Afşâr), *Ferheng-i İrân-zemîn*, 28, 1368/1990, s. 292.

çekildi.

SONUÇ

Antik dönemlerden itibaren kullanılan ve Mekrân sahilinde gemiler için güvenli bir sığınak oluşturan Tîz limanı, Ortaçağda büyük bir üne sahipti. VII. yüzyılda İslam ordularının Tîz şehrini ve Mekrân bölgesini ele geçirmesiyle mezkûr liman gelişmeye devam etti. Adı geçen deniz ticaret merkezi, Hindistan'dan Fârs Körfezi'ne doğru gelindiğinde ilk limanlardan bir tanesiydi. Ayrıca Güney İran bölgesinden Umman'a geçmeye çalışan gemilerin de uğrak noktasıydı. Bu nedenle Tîz'e Doğu Afrika, Hindistan, Fârs Körfezi, Ummân, Mısır ve Habeş ülkelerinden birçok tüccar gelmekteydi. Tîz limanı, Sîstân ve Mekrân bölgelerini diğer deniz ticaret merkezlerine bağlayan en önemli limandı. Mezkûr ehemmiyeti sayesinde Ortaçağ İslam kaynakları bu limandan sıkça söz etmektedir.

Tarihte Tîz limanını birçok devlet hakimiyeti altına aldı. Bununla birlikte limanın esas yükseliş dönemi, Kirmân Selçukluları devrinde oldu. Özellikle Kavurd Bey, Tîz limanını işlek ve canlı tutmak için Tîz'den başlayan ve Sîstân üzerinden Mâverâünnehir'e bağlanan bir ticaret yolu tesis etti. Bu yolla birlikte Tîz limanı daha da gelişti. Kirmân Selçukluları zamanında Hurmuz limanıyla rekabet edebilecek düzeye geldi. Tîz'in Ortaçağdaki parlak dönemi, Safevîler'in son zamanlarına kadar devam etti. XVI. yüzyıldan itibaren Portekizliler'in Ummân ve Mekrân sahillerini istila etmeleriyle düşüşe geçen mezkûr liman, Kaçarlar devrinde terk edildi.

KAYNAKÇA

- 'ABBÂSÎ, Cevâd-Leylâ Emîrî, "Ticâret-i Kirmân ez-sedde-yi şeşom tâ-heştom-i hicrî bâ-te'kîd ber-câygâh-i Cîruft", *Mutâla'ât-i İrânî*, 19, 1390/2011, s. 301-320.
- AGIUS, D. A., *Classic Ships of Islam from Mesopotamia to the Indian Ocean*, Leiden-Boston 2008.
- 'ALEVÎ, Nusret Hatun-İhsân Eşrâkî, "Cogrâfyâ-yi târîhî-yi Mekrân der-seddehâ-yi miyâne-yi İslâmî", *Mutâla'ât-i Târîh-i İslâm*, 41, 1398/2019, s. 109-132.
- ANONİM, *Hudûdu'l-'Alem mine'l-Meşrik ile'l-Magrib*, (neşr. Menûcehr Sutûde), Tahran 1983.
- ANONİM, "Kitâbçehâ-yi Belûcîstân-2: *Cogrâfyâ u târîh-i Belûcîstân: Telîf-i sâl 1289 kamerî*", (neşr. Hâlikdâd Âryâ-İrec Afşâr), *Ferheng-i İrân-zemîn*, 28, 1368/1989, s. 202-278.
- AUBIN, Jean, "La ruine de Sîrâf et les routes du Golfe Persique aux XIe et XIIe siècles", *Cahiers de civilisation médiévale*, 7, 1959, p. 295-301.
- BARTHOLD, V. V., *Iran Tarihi Coğrafyası*, (Türkçe terc. Ömer Alkaç), İstanbul 2022.
- BÂSTÂNÎ PÂRÎZÎ, M. E., "Afzal-al-Dîn Kermânî", *Encyclopaedia Iranica*, I/6, 1984, p. 599.

EL-BEKRÎ, *el-Mesâlik ve'l-Memâlik*, I (neşr. A. P. van Leeuwen-A. Ferre), Tunus

1992.
BÎRÜNÎ, Ebu'r-Reyhân, *Tahkiku Mâ Li'l-Hind: Bîrûnî'nin Gözüyle Hindistan*, (Türkçe terc. K. Burslan, haz. Ali İhsan Yitik), Ankara 2015.
BOSWORTH, C. E., "Rulers of Makrân and Qusdâr in the Early Islamic Period", *Studia Iranica*, 23/2, 1994, p. 199-209.
BOSWORTH, C. E., "The Sarhadd Region of Persian Baluchistan from Mediaeval Islamic Times to the mid-Twentieth Century", *Studia Iranica*, 31/1, 2002, p. 79-102.
BOZORG B. ŞEHRİYÂR, *'Acâ'ibü'l-Hind*, (neşr. Hasan Sâlih Şihâb), Abu Dabi 2010; *Harikalar Diyarı Hind*, (Türkçe terc. Can Ceylan), İstanbul 2009.
DÂDBAŞ, Mes'ûd, "Râhhâ-yi ticârî-yi cenûbî-şomâlî der-hukümet-i Selcukiyân-i Kirmân", *Târîh-i Revâyî*, XI, 1397/2018, s. 46-69.
DASHTI, Naseer, *The Baloch and Balochistan*, Indiana 2012.
DIGBY, Simon, "The Maritime Trade of India", *The Cambridge Economic History of India*, I, Cambridge 1987.
DİLBERİ, Şehrâd, "Fa'âliyetihâ-yi ticârî-yi Mekrân der-ımtidâd-i Câdde-yi Edviye", *Fasl-nâme-yi Tehassusî-yi Mutâla'ât-i Halîc-i Fârs*, 1/9, 1396/2017, s. 27-37.
EBU'L-FİDÂ, *Takvîmü'l-Büldân*, (neşr. M. Reinaud-M. G. de Slane), Paris 1840; *Ebü'l-Fidâ Coğrafyası*, (Türkçe terc. Ramazan Şeşen), İstanbul 2017.
FLEMING, David, "Where was Achaemenid India?", *Bulletin of the Asia Institute (Iranian Studies in Honor of A. D. H. Bivar)*, 7, 1993, p. 67-72.
GAFERÂNÎ, 'Alî-Râziye Şucâ'-i Kal'e-yi Duhter, "Coğrafyâ-yi târîhî-yi ser-zemîn-i Mekrân", *Târîh u Ferheng*, 91, 1392/2013, s. 133-151.
GOITEIN, S. D.-M. A. Friedman, *India Traders of the Middle Ages: Documents from the Cairo Geniza "India Book"*, Leiden-Boston 2008.
HANSMAN, John, "A Periplus of Magan and Meluhha", *BSOAS*, 36/3, 1973, p. 554-587.
HARRISON, J. V., "Coastal Makran", *The Geographical Journal*, 97/1, 1941, p. 1-15.
HAYRENDİŞ, 'Abdu'r-Resûl, "Portugâlîhâ u iktisâdî-yi deryâ-yi İrân", *Şinâht*, 34, 1381/2003, s. 85-94.
HAYRENDİŞ, 'Abdu'r-Resûl-Muctebâ Halîfe, "Ticâret-i deryâ-yi İrân der-dovre-yi Selcukî seddehâ-yi pençom u şeşom-i hicrî (bâ-te'kîd ber-nakş-i bender-i Tîz)", *Fasl-nâme-yi 'İlmî-Pejûheşî-yi 'Ulûm-i İnsânî-yi Dânişgâh-i ez-Zehrâ*, 65, 1386/2008, s. 71-92.
HAYRENDİŞ, 'Abdu'r-Resûl-Sînâ Mîr-Şâhî, "Te'sîr-i feth-i Sind ber-sûdâverî-yi eyâlet-i Mekrân der-'asr-i Abbâsî", *Pejûheş-nâme-yi Târîh-i İctimâ'î u İktisâdî*, 2, 1399/2020, s. 29-48.
HOLDICH, T. H., "Notes on Ancient and Mediaeval Makran", *The Geographical Journal*, VII/4, 1896, p. 387-405.
İBN HAVKAL, *Sûretü'l-Arz*, Menşûrât-i Dâr-i Mektebetü'l-Hayât, Beyrut 1996; *10. Asırda İslâm Coğrafyası*, (Türkçe terc. Ramazan Şeşen), İstanbul 2014.
İBNÜ'L-BELHÎ, *Fârs-nâme*, (neşr. Guy Le Strange-R. A. Nicholson), Tahran 1385/2007.
İBNÜ'L-ESİR, *el-Kâmil fî't-Târîh*, VIII (neşr. Muhammed Yûsuf ed-Dekâk), Beyrut 1987; *İslâm Tarihi*, IX (Türkçe terc. A. Özeydin), İstanbul 1987.
İBNÜ'L-FAKÎH, *Kitâbü'l-Büldân*, (neşr. Yûsuf el-Hâdî), Beyrut 1996.
EL-İDRİSÎ, *Nüzhetü'l-Müstâk fî İhtirâki'l-Âfâk*, I, Mektebetü's-Sekâfetü'd-Dîniyye, Kahire 2002.
İKTİDÂRÎ, 'Ahmed, *Âsâr-i şehrhâ-yi bâstânî-yi sevâhil u cezâir-i Halîc-i Fârs u Deryâ-yi 'Ummân*, Tahran 1348/1969.
İSTAHRÎ, *Kitâbü'l-Mesâlik ve'l-Memâlik*, (neşr. De Goeje), Leiden 1870.
İTİMÂDU'S-SALTANA, Muhammed Hasan Han, *Mirâtu'l-Büldân*, I (neşr. 'Abdu'l-Huseyn Nevâ'î-Mîr Hâşim Muhaddis), Tahran 1367/1989.
KAZVÎNÎ, Hamdullâh Mustevfî, *Nüzhetü'l-Kulûb*, (neşr. Guy Le Strange), Tahran

- 1389/2009.
- KİRMÂNÎ, 'Ahmed 'Ali Han Vezîrî, *Târîh-i Kirmân*, (neşr. M. İ. Bâstânî-yi Pârîzî), Tahran 1961.
- KİRMÂNÎ, Efdalu'd-dîn, *'Ikdu'l-'ala li'l-Mevkifu'l-'ala*, (neşr. Meryem İrânmenes), Tahran 1384/2006.
- KİRMÂNÎ, Efdalu'd-dîn, *el-Muzâf ilâ Bedâyi'l-izmân fî Vekâyi-i Kirmân*, (neşr. 'Abbâs İkbâl), Tahran 1331/1952.
- KİRMÂNÎ, Efdalu'd-dîn, *Selcukiyân u Guz der-Kirmân*, (tahrîr: Muhammed İbrâhîm Habîsî, neşr. Bâstânî-yi Pârîzî), Tahran 1373/1995.
- "Kitâbçehâ-yi Belûçistân-3: *Cogrâfyâ-yi Belûçistân nevişte-yi sâl 1304 kamerî, zâhîren ez-Mehdî*", (neşr. İrec Afşâr), *Ferheng-i İrân-zemîn*, 28, 1368/1990, s. 279-293.
- LOUREIRO, Rui Manuel, "Fort he Eyes of the King: Iconography of Portuguese Fortresses in the Persian Gulf Area around 1600", *Oriente*, 2007, p. 66-80.
- MAHBÛB, Toktam-Huseyn Elhay, "Câygâh-i bender-i Tîs der-ticâret-i Edviye u pâñîz (neyşeker)", *Fasl-nâme-yi Tehassusî-yi Fikh u Târîh-i Temeddun*, 35, 1392/2013, s. 109-130.
- MERÇİL, E., *Fars Atabegleri Salgurlular*, Ankara 1991.
- MERÇİL, E., *Kirmân Selçukluları*, Ankara 1989.
- MUKADDESÎ, *Ahsenü't-Tekâsim fî Ma'rifeti'l-Ekâlîm*, (neşr. De Goeje), Leiden 1906.
- NICOLINI, Beatrice, "The Makran-Baluch-African Network in Zanzibar and East Africa during the XIXth Century", *African and Asian Studies*, V/III, 2006, p. 347-370.
- PIACENTINI, Valeria F., "History through Archival and Scientific Sources: Makran and Sindh in the Topographical Science of the 13th Century AD: Yaqut, Marco Polo and the Genoese", *Pakistan Journal of European Studies*, 2014, p. 1-17.
- PİRNİYÂ, Hasan, *Târîh-i İrân-bâstân*, II, Tahran 1391/2013.
- RÛSTÂ, Cemşîd-İlhâm Muhammedî, "Tahlîl-i vazîyyet-i ticâret u râhhâ-yi ticârî-yi Kirmân der-dovrân-i hâkimiyet-i Selcukiyân (kamerî 433 tâ 583)", *Pejûheşhâ-yi Târîhî*, 27, 1394/2015, s. 119-135.
- SAFERZÂÎ, 'Abdullah-'Abdu'l-Vedûd Sepâhî, "Pişîne-yi deryâ-neverdî u ticâret der-bender-i Tîs", *Evvelin-i Humâyiş-i Millî-yi Tovse'e-yi Sevâhil-i Mekrân u İktidârî-yi Deryâyî-yi Cumhuri'yi İslâmî-yi İrân*, 1391/2012, s. 1-7.
- SÂM-ÂRÂM, 'İzzetullâh, "Cogrâfyâ-yi târîhî-yi rûstâ-yi Tîs (Çâbahâr)", *Rûstâ u Tovse'e*, VIII/I, 1384/2006, s. 1-27.
- SKRINE, C. P., "The Highlands of Persian Baluchistan", *The Geographical Journal*, 78/4, 1931, p. 321-338.
- STEIN, Aurel, *Archaeological Reconnaissances in North-Western India and South-Eastern Iran*, London 1937.
- STRANGE, Guy Le, *Doğu Hilafeti'nin Memleketleri (Mezopotamya, İrân ve Orta Asya) İslâm Fetihlerinden Timur Zamanına Kadar*, (Türkçe terc. A. Eskikurt-C. Tomar), İstanbul 2015.
- TABERÎ, *Târîh-i Taberî*, IX (neşr. Muhammed Ebu'l-Fazl İbrâhîm), Kahire 1975.
- WHITCOMB, Donald S., *Trade and Tradition in Medieval Southern Iran*, Unpublished PhD Thesis, The University of Chicago, Chicago 1979.
- WINK, André, *al-Hind The Making of the Indo-Islamic World*, II, Leiden-Boston 2004.
- YÂKÛT EL-HAMEVÎ, *Mu'cemü'l-Büldân*, II, Dâr-i Sâdr, Beyrut 1977.

EKLER

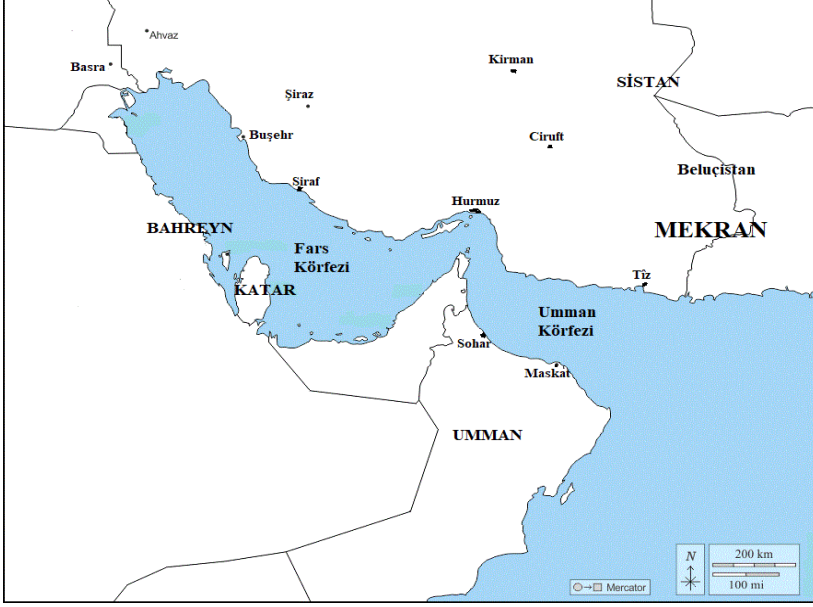

Harita I: Tiz Limanı ve Mekrân bölgesinin coğrafi konumu

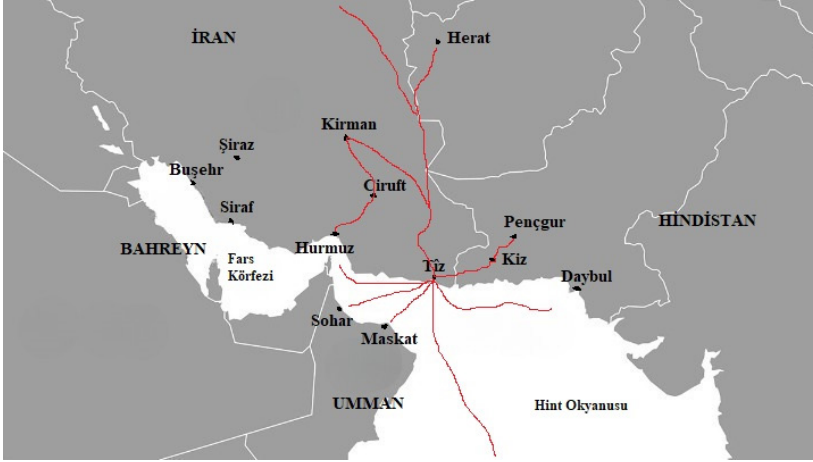

Harita II: Tiz Limanı ve muhtemel ticaret yolları



EK I: *Tiz Kalesinin aşağıdan görünümü (Yazarın Arşivi)*



EK II: *Tiz Kalesinin iç görünümü (Yazarın Arşivi)*



EK III: *Tiz Kalesinden Tiz yerleşiminin görünümü (Yazarın Arşivi)*



EK IV: *Tiz Kalesinden Tiz Limanının görünümü (Yazarın Arşivi)*



EK V: *Tîz'de yer alan bir Ortaçağ mağarasının görünümü (Yazarın Arşivi)*

EL-CİBÂL BÖLGESİNİN SELÇUKLU HÂKİMİYETİNE GİRİŞİ

Dr. İbrahim GÜNEŞ

ORC-ID: 0000-0002-2080-8870

ibrahimgn02@gmail.com

ÖZET

1040 Dandanakan Savaşı'ndan kısa bir süre sonra, Selçuklu hanedanından İbrahim Yinâl komutasındaki bir ordu, el-Cibâl olarak bilinen İran'ın kuzeybatısındaki dağlık alanı zapt edilmesi ile neticelenecek bir seri askerî harekâta girişmişlerdir. Bu harekât sonucunda bölgedeki birçok önemli şehirle birlikte, yerel hanedanlıklar da Selçuklulara boyun eğmişlerdir. Bunların en önemlileri Rey ve Hemedan'a hâkim Kâkûyîler (1007-1051) ile birlikte Hulvan ve Dinever'i ellerinde tutan Annazilerdi (991-1117). Esasında el-Cibâl bölgesindeki tüm emirlik veya hanedanlıklar uzun bir süredir Büveyhilere tabi bir halde siyasi hayatlarına devam ettirmekteydiler. Bunlardan Annaziler, her ne kadar bölgede etkili olsalar da bu tarihlerde kendi içerisinde taht kavgasına sürüklenmişlerdi. İbrahim Yinâl'in bölgeye girmesiyle birlikte Kâkûyîlerden Gerşafs, Hemedan şehrini terk ettiği gibi, el-Cibâl'in önemli bir kısmını elinde tutan Annazi emiri Ebu's-Şevk de emirliğin merkezi olan Dinever'den ayrılarak Kırmisin'e kaçmak zorunda kalmıştır. Ardından İbrahim Yinâl komutasında ve çoğunluğu Oğuzlardan oluşan bir ordu peş peşe birçok şehri ele geçirmiştir. Bunun üzerine Annaziler, Ebu's-Şevk'in kardeşi Mühelhil'in etrafında toplanmak istemişeler de Ebu's-Şevk'in oğlu Sadî b. Ebu's-Şevk, İbrahim Yinâl'in hâkimiyetini kabul edip Selçukluların safına geçmesiyle dengeleri bir anda değiştirmiştir. Ardından bölgedeki diğer Kürt aşiretlerinin de Selçuklulara bağlı olduklarını ilan etmeleri, bu dengeyi Sa'dî b. Ebu's-Şevk'in lehinde değiştirmiştir. Fakat anlaşılan o ki bunu hazmedemeyen Mühelhil, Selçuklular adına hutbe okunan Hulvan şehrini ele geçirerek buradaki Selçuklu hâkimiyetine son vermiştir. Sa'dî b. Ebu's-Şevk, her ne kadar Oğuzlardan aldığı askerî destekle Hulvan'ı tekrar ele geçirmeye muvaffak olmuşsa da amcasıyla yaptığı bir savaşta yenilerek esir düşmüştür. Daha sonra kurtulmayı başaran Sa'dî b. Ebu's-Şevk, bizzat İbrahim Yinâl'dan aldığı askeri yardımla 1047 yılında amcası Sürhab'ın elindeki bazı şehirleri ele geçirmiş, lakin yolda iken Oğuzlar tarafından

pusuya düşürülerek ordusunu kaybetmiştir. Bununla yetinmeyen Oğuzlar da bölgedeki kasaba ve köyleri yağmalamışlardır. İbrahim Yinâl ise bölgedeki faaliyetlerine devam ederek 1050 yılında Annazilerin elindeki önemli kalelerden biri olan Sirvân'ı ele geçirmiştir. Bu suretle Selçukluların önünde duramayacağını anlayan Mühelhil, Tuğrul Bey'e tabi olduğunu arz etmek zorunda kalmıştır. Öte yandan Sa'dî b. Ebu's-Şevk ise amcasına karşı başlattığı mücadeleyi kazanarak Mühelhil'i tutsak olarak ele geçirmiş ve daha sonra Büveyhilere tabi olduğunu haber etmiştir. Bu haber üzerine Tuğrul Bey, bir orduyu 1054 yılında Cibâl bölgesine yollamıştır. Selçuklarla yaptığı savaşta yenilen Sa'dî b. Ebu's-Şevk, bu savaştan kurtulan çok az sayıdaki askeri ile birlikte geri çekilmek zorunda kalmıştır. Her ne kadar siyasi varlıkları 1117 yılına kadar devam etmişse de bu darbenin etkisi ile Annazilerin bölgedeki hâkimiyeti fiilen sona ermiştir. Bu hadiseler ile birlikte el-Cibâl bölgesinin tümü Selçuklu hâkimiyetine girecektir.

Anahtar Kelimeler: el-Cibal, Selçuklular, Büveyhiler, Annaziler, Kürtler, Türkmenler

ABSTRACT

Shortly after the Battle of Dandanakan in 1040, an army under the command of İbrahim Yinâl from the Seljuk dynasty embarked on a series of military operations that resulted in the capture of the mountainous area in the northwest of Iran known as al-Jibal. As a result of this operation, many important cities in the region, as well as local dynasties, submitted to the Seljuks. The most important of these were the Kakuyis (1007-1051), who dominated Rey and Hamadan, and the Annazis (991-1117), who controlled Hulvan and Dinever. In fact, all emirates or dynasties in the al-Jibal region had been continuing their political lives under the Buwayhids for a long time. Although the Annazis were influential in the region, they were dragged into a fight for the throne within themselves at that time. With the entry of İbrahim Yinâl into the region, Gerşafs, one of the Kakuyis, left the city of Hamadan, and the Annazi emir Ebu al-Shawk, who held a significant part of el-Jibal, had to leave Dinever, the center of the emirate, and flee to Kırmisin. Then, an army under the command of İbrahim Yinâl, consisting mostly of Oghuzs, captured many cities one after another. Thereupon, the Annazis wanted to gather around Ebu al-Shawk brother Mühelhil, but Ebu al-Shawk's son Sadi b. Ebu al-Shawk suddenly changed the balance when he accepted the sovereignty of İbrahim Yinâl and sided with the Seljuks. Then, other Kurdish tribes in the region declared that they were loyal to the Seljuks, and Sa'dî b. It

changed in favor of Ebu al-Shawk. But it seems that Mühelhil, who could not digest this, captured the city of Hulvan, where the sermon was read on behalf of the Seljuks, and put an end to the Seljuk domination there. Sa'di b. Although Ebu al-Shawk managed to recapture Hulvan with the military support he received from the Oghuzs, he was defeated in a war with his uncle and was captured. Sa'di b. Ebu al-Shawk captured some cities from his uncle Surhab in 1047 with the military help he received from İbrahim Yinal himself, but was ambushed by the Oghuzs while on the road and lost his army. Not content with this, the Oghuzs also plundered the towns and villages in the region. İbrahim Yinal continued his activities in the region and captured Sirvan, one of the important castles held by the Annazis, in 1050. Realizing that he could not stand in front of the Seljuks in this way, Mühelhil had to submit to Tuğrul Bey. On the other hand, Sa'di b. Ebu al-Shawk, on the other hand, won the fight he started against his uncle, captured Mühelhil as a prisoner, and later announced that he was subject to the Buwayhids. Upon this news, Tugrul Bey sent an army to the el-Jibal region in 1054. Sa'di b. Ebu al-Shawk had to retreat with the very few soldiers who survived this war. Although their political existence continued until 1117, the dominance of the Annazis in the region actually ended with the impact of this coup. With these events, the entire el-Jibal region would come under Seljuk rule.

Key Words: al-Jibal, Seljuks, Buwayhids, Annazis, Kurds, Turkmens

Giriş

Arap kaynaklarınca el-Cibâl olarak adlandırılan ve batıda Kufe dağları ile birlikte Basra Körfezi, doğuda Horasan çölü ve Fars bölgesi, kuzeyde Azerbaycan, güneyde Elbruz dağları silsilesi, Irak-ı Arab ve Huzistan ile çevrili olan dağlık alan Selçukluların batıya doğru yayılmaya başladıkları XI-XII. asırda önemli bir konumda bulunmaktaydı. 1040 Dandanakan Savaşı ile kuruluş faslını tamamlayan Büyük Selçuklu İmparatorluğu da Türkmenlere yeni yurtlar bulmak ve devletin topraklarını genişletmek amacıyla bu tarihlerde Horasan, Azerbaycan, Irak, el-Cibâl, el-Cezire ve Anadolu içlerine doğru birçok etkili sefer düzenliyorlardı. Özellikle bu seferler ile birlikte birçok yeni mevki zapt edilmiş, yerel hanedanlıkları da kendilerine tabi kıdirmışlardır. Büyük Selçuklu Sultanı Tuğrul Bey'in (1040-1063) hükümdarlığı sırasında İbrahim Yinâl komutasındaki Selçuklu ordusunun 1045-1046 yılları arasında el-Cibâl bölgesinin zaptı ile başlayan bu süreç ise yoğun Türkmen göçü sayesinde bölgenin Türkleşmesiyle neticelenmiştir. Nitekim Türkmenlerin yeni yurtlar edinmek için bizzat Selçuklu sultanlarının veya hanedan

mensubu kişilerin komutasındaki askeri seferler sayesinde bölgenin kısa sürede Türkleşmesini sağlamışlardır. Selçukluların batıya doğru genişlemeleriyle paralellik gösteren bu fetihlerle birlikte, diğer bölgelerde olduğu gibi birçok yerel hanedanlık da Selçuklu hâkimiyetini kabul etmek zorunda kalmıştır. El-Cibâl bölgesi, bu tarihten itibaren Türkmenler tarafından yoğun bir şekilde kullanılmaya başlanmış ve Büyük Selçuklu İmparatorluğu'nun önemli bir parçası haline gelmiştir. Biz de bu bildiriye Selçukluların el-Cibâl bölgesini fethi ile birlikte yerel hanedanlıklar ve etnik gruplar ile olan ilişkisini ele alarak XI-XII. asır el-Cibâl bölgesinin Selçuklu tarihi açısından önemini ortaya çıkarmaya çalışacağız.

X-XI. Asırda el-Cibâl'n Tarihi Coğrafyası ve Etnik Yapısı

Eski Çağ kaynaklarında Media, Orta Çağ Arap coğrafyacıların dağlık yer olması hasebiyle “dağlar” anlamına gelen “el-Cibâl” ismini verdikleri bu bölge; kuzeyde Azerbaycan, güneyde Huzistan, batıda el-Cezire ve doğuda ise Horasan çevriliydi. Buraya XI. asra kadar Arap coğrafyacıları tarafından el-Cibâl ismi verilirken, Selçukluların bölgeye gelişlerine tekabül eden XI-XII. asırdan itibaren Irak-ı Arab'tan ayırmak için Irak-ı Acem olarak isimlendirilmeye başlanmıştır¹. Moğol istilası ile birlikte buranın batı ucuna Kürdistan, geri kalan ve daha büyük kısmına ise Irak-ı Acem denilmiştir. Kaynaklarda erken dönem Arap coğrafyacılarının eserlerinde el-Cibâl olarak zikredilen bölgenin sınırları ise kesin olmadığı gibi ihtiva ettiği şehirler de tartışmalıdır. Nitekim Rey, İsfahan ve Hulvan'ın zaman zaman el-Cibâl sınırları içerisinde anılırken, bazı dönemlerde ise bu bölgenin dışında gösterilmektedir². Fakat başta da söylemek gerekir ki, bu isimlendirme idarî bir tanımlamadan çok coğrafi bir isimlendirme olduğu anlaşılmaktadır. Öyle ki Irak'tan İran'ın iç kısımlarına kadar olan bölge ise erken İslam tarihinde Mah-ı Kufe ve Mah-ı Basra olarak iki idarî bölgeye ayrılmış, günümüzde Irak olarak bilenen yerler coğrafi bir isimlendirilmeyle Irak-ı Arab, geri kalan kısma ise kabaca el-Cibâl olarak anılır olmuştur. Selçukluların bölgeye hâkim olmalarıyla da eskiden birbirine bağı olan İran'daki bu dağlık bölge ile Abbasi kontrolündeki Irak'ı bir birinden ayırmak için kaynaklar el-Cibâl'ı Irak-ı Acem olarak zikretmeyi uygun görmüşlerdir. Böylece Selçuklular zamanında Irak-ı Acem olarak adlandırılmaya başlanmasıyla el-Cibâl tabiri yavaş yavaş kaybolmaya başlanmıştır. “el-Cibâl” tabiri her ne kadar XIII. asırda eserini kaleme alan Yakut el-Hamavî ve XIV. asır Ebu'l-Fidâ gibi müelliflerce³ tarafından zikrediliyor olsa da, bu asırda kullanımdan kalktığı ve yine bu yüzyıldan itibaren bölgenin Irak-ı Acem

[1] Yakut el-Hamavî, *Mu'cemü'l-Büldân*, II, Beyrut 1977, s. 99.

[2] Ebu'l-Fidâ, *Takvimü'l-Büldân*, Nşr. M. Reinaud, Paris 1840, s. 408.

[3] Yakut el-Hamavî, II, s. 99; Ebu'l-Fidâ, s. 412-422.

ve Kürdistan olarak, ilki ikincine göre daha büyük olan iki kısma ayrıldığı anlaşılmaktadır. Nitekim Moğol devri kaynakların hiç birinde bu isme artık tesadüf edilememektedir⁴.

Genel kanaate göre Selçuklu Sultanı Sencer devrinde, el-Cibâl bölgesinde Kürdistan isminde bir eyalet kurularak merkezi Ayba (Bahar) Kalesi seçilmiş ve başına da yeğeni Süleymanşah'ın getirilmişti⁵. Hâlbuki dönemin kaynakları Sultan Sencer'in muhtelif dönemlerde Cibâl bölgesi ile çevresinde bir takım idari taksimata gidildiğini söylemeler de Kürdistan ismini kullanmazlar⁶. Sadece XIII. asır müelliflerinden el-Avfi, eserinde Selçuklu sultanı Sancar devri şairlerini verirken, el-Hekim Cennetî'ye ait bir şiirde Kürdistan tabirini kaydetmesi, XII. asırda bölge için bu tabirin kullanılabileceğini işaret etmektedir⁷. Buradaki Süleymanşah'ın ise Berçemoğulları hükümdarı olduğu anlaşılmaktadır.

Esasında yukarıda da işaret ettiğimiz üzere Kürdistan'ın kapsadığı alanın el-Cibâl bölgesine göre daha dar sahayı kapsadığı söylemek gerekir. Nitekim el-Cibâl bölgesi Azerbaycan, Irak, Huzistan, Horosan, Fars, Deylem, Kazvin ve Rey şehri ile sınırlı yer iken; Kürdistan ise Irak, Huzistan, Azerbaycan ve Diyar-ı Bekr arasında kalan coğrafyaydı. Anlaşılan o ki Arap müellifler, Farsça eserlerde geçen Kürdistan'ı da içine alacak şekilde bölgeyi ilk zamanlarda el-Cibâl, XII. asırdan itibaren de Irak-ı Acem olarak tesmiye etmişlerdi. Zaten Kürdistan'ın kapladığı sahanın bir bölümü Arap kaynaklarında "Sahrâ-i Kirâd"⁸, "Bilâdü'l-Ekrâd"⁹, "Cebelü'l-Ekrad"¹⁰, "Biladü'l-Kürd"¹¹ ve "Cebelü'l-Kürd"¹² olarak anılmaktaydı.

[4] Yakut el-Hamavî, II, s. 99; Zekeriyâ Kazvinî, *Asarü'l-Bilâd ve Ahbarü'l-İbâd*, Beyrut 2011; s. 341-347; Hamdullah Mustevfî, *Nüzhetu'l-Kulûb*, Nşr. Le Strange, Leyden 1908, s. 141.

[5] Müstevfî, s. 102-107; Kâtip Çelebi, *Cihannüma*, Tıpkıbasım, İstanbul 2011, vr.450; G. Le Strange, *The Lands of the Eastern Caliphate*, New York tz, s. 192; a.mlf, *Mesopotamia and Persia Under the Mongols*, London 1903, s. 55-56; Bazil Nikitin, *Kürtler*, Çev. H. Demirhan-Cemal Süreyya, İstanbul 1991, s. 57-58; Vlademir Minorsky, "Kürtler", *IA*, VI, s. 1097.

[6] Bundarî, *Kitabü'l-Tarih Devletü'l-Selcûk*, Mısır 1900, s. 150-151; İbn Ali el-Hüseynî, *Ahbarü'd-Devleti's-Selçukiye*, Çev. Netaci Lugal, Ankara 1999, s. 63; Ebu Şame, *er-Ravzateyn fi Ahbar ed-Devleteyn*, I-II, Beyrut 1997, s. 71, 79.

[7] "تو گوئی از صراحی کردیستانی", el-Avfi, *Lübâbü'l-Elbâb*, Nşr. E. G. Browne, II, Leyden 1903, s. 395.

[8] Belâzurî, *Fütûhu'l-Büldân*, Çev. Mustafa Fayda, Ankara 2002, s. 444.

[9] İbnü'l-Fâkih, *Kitabü'l-Büldân*, Nşr. Y.Hadî, Beyrut 1996, s. 128, 204; İbnü'l-Amid, *Ahbar Eyyubiyin*, Nşr. C.Cahen, *BEO*, XV, Damas 1955-1957, s. 165; İbn Dokmak, *Nüzhetu'l-Enam fi Tarihü'l-Islam*, Thk. Samir Tabbare, Beyrut 1999, s. 226.

[10] Ebu'l-Fidâ, s. 274, 313, 335, 408-424; Reşidüddîn, *Câmi'üt-tevârih*, Arap. çev. Muhammed Sadık Neş'et-Fuad Abdülmu'ti es-Sayyad-Muhammed Musa Hindavî, I-II, Kahire tz., s. 155; İbn Yahya el-Yüsfî, *Nuzhetu'n-Nâzir fi Siretu'l-Meliku'n-Nâsir*, Thk. Ahmed Hatîf, Beyrut 1986, s. 374; İbn Haldûn, *Tarih İbn Haldun*, *Kitâb el-İber ve Divan el-Mübtedâ ve el-Haber fi Eyyam el-'Arab ve el-'Acem ve el-Berber ve men Asarahum min zevî Sultânî'l-Ekber*, I, Beyrut 2006, s. 67, IV, s. 379; Kalkaşendî, *Subhü'l-'Aşâ fi Sinâ'atü'l-İnşâ*, IV, Kahire 1914, s. 373-379.

[11] Ebubekir Zâhirî, *Kitab-ı Coğrafya*, Thk. Muhammed Hac Sadık, Port Said tz, s. 65; İbn Arapşah, *Kitab Acaibü'l-Makdur fi Tarihü'l-Timur*, Kahire 1285, s. 29; el-Diyarbakri, *Tarih-i Hamis fi Ahvalü'n-Nefsü nefis*, II, Beyrut tz, s. 387.

[12] İdrisi, *Nüzhetu'l-Müştak fi İhtirâku'l-Âfâk*, I, Kahire tz, s. 353.

Orta Çağ kaynaklarında el-Cibâl bölgesinin batı yakasına tekabül eden bu Kürdistan tabirine gelince, Selçuklu ve İlhanlı devirlerinde buranın idarî bir alandan çok, Kürtlerin yaşadığı alana verilen bir coğrafi ad olmuştur. Nitekim Kürdistan kelimesi Farsçadan da bildiğimiz gibi “ism-i mekân” yapan ek olan “-istan”ın Kürt kelimesinin sonuna getirilerek oluşturulmuştur. Özellikle Emeviler ve Abbasiler döneminde Kürtlerin yaşadıkları sahalar yukarıda da belirttiğimiz gibi farklı idarî bölümlere ayrılmış, bu da etnik bir taksimat olmadığından burada Kürtlere özel bir idarî taksimata gidilmemiştir. Fakat burada dikkatimizi çeken bir husus var ki bu da bu tanımlamanın uzun bir dönem Arap coğrafyacıları tarafından kullanılmadığıdır. Nitekim bu tabir daha XII. asırdan itibaren Fars kaynaklarında zikredilmesine rağmen, Arap coğrafyacıları bu ismi kullanmayı tercih etmemişlerdir. Bunun göstergesi olarak aynı dönemde eserlerini yazan Müstevfi'nin eserinde “Kürdistan” olarak gösterilen bu yer¹³, Ebu'l-Fidâ'nın eserinde hâlâ “el-Cibâl” olarak geçmektedir¹⁴. Böylelikle XIV. asırdan itibaren bölge için kullanılan Kürdistan tabiri, yukarıda da belirttiğimiz gibi coğrafi bir tanımlama olmakla beraber, asırdan asra sınırları değişiklik göstermekteydi. Arap coğrafyacılarıyla aynı dönemde eserlerini kaleme alan Fars müellifleri de kendi dillerinde “Kürtlerin bölgesi” anlamına gelen şekilde “Kürdistan” tabiri tercih etmelerinin dışında Arap kaynaklarında geçen Bilâdü'l-Ekrâd¹⁵ ve Biladü'l-Kürd¹⁶ tabirleri Farsçadaki “Kürdistan” tabirine tam olarak karşılık gelmekteydi.

Kaynaklara göre Kürdistan, dağlık bir alanı kapsıyordu: doğu ve kuzey doğusunda Irak-ı Acem, güneydoğusunda Hemedan ve Nihavend şehirleri, batısında Dakuka ve Hanikin şehirleri, güneyinde ise Huzistan bölgesi yer almaktaydı. Bölgenin en önemli şehri Zagros sıradağlarının kuzeybatısında ve deniz seviyesinden 1320 m. yükseklikte kurulan Kırmisin (Kirmansah)'di¹⁷. Bunu önem, bakımından bölgenin kuzeyinde yer alan Şehrizar takip ediyordu¹⁸. Bu tabir XIV. asırdan itibaren de Akkoyunlu, Timur, Safevi ve Osmanlı kaynaklarında da geçmeye devam edecektir¹⁹. Bölgedeki yoğun Kürt nüfusunun geç dönemlere kadar

[13] Müstevfi, s. 105-107.

[14] Ebu'l-Fidâ, s. 412-422.

[15] İbnü'l-Fâkih, s. 128, 204; İbnü'l-Amid, s. 165; İbn Dokmak, s. 226.

[16] Ebubekir Zâhirî, s. 65; İbn Araqşah, s. 29; el-Diyarbekri, II, s. 387.

[17] Makdisî, *Ahsenü't-Takasim fi Marifetü'l-Ekalim*, Nşr. M.J. de Goeje, Leyden 1877, s. 393; Mustevfi, s. 108; Le Strange, *Mesopotamia and Persia*, s. 57-58; J. 1. Clarke - B. D. Clark, *Kerman-shah, an Iranian Provincial City*, Durtiam 1969, ilgili yerler; M. Ali Sultani, *Târih-i Mufasssal-ı Kirmânşâhân*, Tahran 1373, ilgili yerler.

[18] İbn Hurdazbih, *Kitabu'l-Mesâlik ve'l-Memâlik*, Nşr. M.J. de Goeje, Leyden 1890, s. 120; İbnü'l-Fâkih, s. 199; İbn Rüsteh, *el-A'lâku'n-Nefise*, Nşr. M.J. de Goeje, Leyden 1892, s. 164; Yakut el-Hamavî, III, s. 375-376; Zekeriyâ Kazvîni, s. 397-398; Mustevfi, s. 107.

[19] *Anonim Selçukname*, Çev. Feridun Nafiz Uzluk, Ankara 1952, s. 22; 585; Ebu Talip el-Hüseynî, *Mulfuzat Timury*, İng. Çev. Major Charles Stewart, Holborn 1830, s. 106; Nizameddin Şamî, *Zafername*, Çev. Necati Lügal, Ankara 1987, s. 119 vd; el-Tihranî, *Kitab-ı Diyarbekriyye*,

da devam ettiği anlaşılmaktadır. Nitekim Timur ve Akkoyunlu devri tarihçilerinden İbn Arapşah, Ebu Talip el-Hüseynî, Nizameddim Şamî ve Ebubekir el-Tıhranî'de bu konuya dair geniş kayıtlar mevcuttur²⁰.

Bu Kürdistan kelimesi, bildiriye konu olan Selçukluların bölgeye hâkim olduğu devirden sonraki bir adlandırma olduğundan, anlatımı burada bitirip tekrar el-Cibâl kullanımının devam ettiği döneme dönersek, bu tarihlerde el-Cibâl bölgesinin Kirmasin (Kırmanşah), Rey, Hemedan ve İsfahan olmak üzere dört büyük şehir etrafında teşekkül ettiği görülmektedir. Bunlardan ilki olan ve aşağıda siyasi konuları ele alırken sık sık zikredeceğimiz olan Kirmasin-ki sonradan Kırmanşah, daha geniş haliyle de Kırmanşahan-el-Cibâl bölgesinin batıdaki en mühim şehri hüviyetindeydi. Kaynaklardan anlaşıldığı üzere, Selçukluların bölgede hâkim olduğu dönemde bölgenin en kalabalık şehirlerden birisiydi. Bölgenin bir diğer şehir olan Rey ise diğer üç şehirden daha büyük olup bölgenin de doğudaki sınırını teşkil ederdi. Selçukluların bölgeye gelişleri sırasında şehir, aşağıda da zikredeceğimiz üzere Kâkûyîler adında Deylem asıllı bir beylik tarafından yönetilmekteydi²¹. Kaynaklarda görüldüğü üzere de Rey, Büveyhiler zamanında da devlet dairelerin merkezi iken Selçukluların bölgeye intikali ile şehrin bu özelliği, Selçukluların Rey'den sonra daha Hemedan'ı kendilerine başkent yapmalarıyla bu pozisyonunu bu şehre devredecektir. Şehir Moğol istilası sırasında ise neredeyse yok olmanın eşiğine gelecektir. İlhanlı hükümdarı Gazan Han zamanında tekrar memur edilmeye çalışılmışsa da istilanın sebep olduğu yıkım o kadar şiddetli olmuştur ki bunda bir başarı elde edilememiştir. Hemedan ise bu dönemde tıpkı Rey gibi Kâkûyîlerin kontrolünde olup, aşağıda da görüleceği üzere, İbrahim Yinâl'ın bölgeye girdiğinde, Rey'den sonraki ikinci hedefi burası olmuştur. Selçukluların bölgeye hâkim olmasıyla birlikte de devlete başkentlik yapmıştır. Dördüncü ve son şehrimiz İsfahan ise Tuğrul Bey'in şehri zapt edip daha sonraları buranın başkent olarak seçmesiyle Selçuklulardan başlayan yükselişi, bir dönem Moğol istilasına rağmen, Kaçar devrine kadar devam ederek bölgenin en büyük ve en cazip şehri haline gelmiştir.

Bu dört şehir dışında bölgede bir hayli irili ufaklı yerleşim yeri bulunuyorsa da bildirimizde sıkça geçmeleri hasebiyle, biz burada sadece önemli olan birkaç şehirden bahsetmekle yetineceğiz. Burada ilk

Nşr. Necati Lugal-Faruk Sümer, s. 32 vd; Devletşâh Semerkandî, *Tezkiretü's-Şuara*, Nşr. Edward Browne, London 1901, s. 407; Ebu'l-Gazî Bahadır Han, *Şeceretü'l-Etrak*, İng. Çev. C. Miles, London 1838, s. 142; Kâtip Çelebi, vr. 410 vd; Abdurrahmen Bek Samî, *Kavlu'l-Hak fi Beyrut ve Dimaşk*, Beyrut 1981, s. 64.

[20] İbn Arapşah, s. 29; Ebu Talip el-Hüseynî, s. 106; Nizameddim Şamî, *Zafernâme*, Çev. Necati Lugal, Ankara 1987, s. 119; , 158-159, 293, 332, 115, 185; Tıhranî, *Kitab-ı Diyarbekriyye*, Nşr. Necati Lugal-Faruk Sümer, I, Ankara 1962, s. 32 vd.

[21] Bu konuda geniş bir bilgi için bk. Cl. Huart, "Kâkûyîler", *İA*, VI, s. 108; Ahmet Güner, "Kâkûyîler", *DİA*, XXIV, s. 219.

olarak zikredeceğimiz şehir Dinever olup, yakın bir zaman önce kadar Hasanveyhler denilen bir emirliğin kontrolündeydi. Daha sonra sahip olduğu topraklar gibi Dinever şehri de bu emirliği ortadan kaldırıp yerine geçen Annaziler (991-1117)²² tarafında elde tutulmaktaydı. Burası X. Asrın sonlarına doğru eserini kaleme alan İbn Havkal'a (öl. 980 yılı civarı) göre Hemedan'ın üçte ikisi büyüklükteydi. Büyük bir ihtimalle buraya yakın bir yerde inşa edilmiş Sermac Kalesi ise Hasanveyhlere başkentlik yapmıştır. Yine aşağıda göstereceğimiz üzere 1049 yılında İbrahim Yinâl, Tuğrul Bey'e yenildiğinde bu kaleye sığınacaktır. Buranın dört merhalede uzağında Şehrizur şehri bulunurdu ki, Kürtlerle meskûn olup aşağıda siyasi hadiseleri anlatırken bu şehirden sık sık bahsediyor olacağız. Bölgenin bir diğer önemli şehirleri ise Tihran (Tahran) ve Kazvin de bu meyanda zikre değerdir. El-Cibâl bölgesinde dâhil olup olmadığı tartışmalı olan Hulvan şehri ise bölgenin en güney ucunda yer almaktaydı. Hemedan'ın güneyinde bulunan Nihavend için de aynı husus söz konusudur. Güney ucundaki diğer şehirleri Natanz, Kaşan, Kum, Ave ve Save şeklinde sıralamak mümkündür.

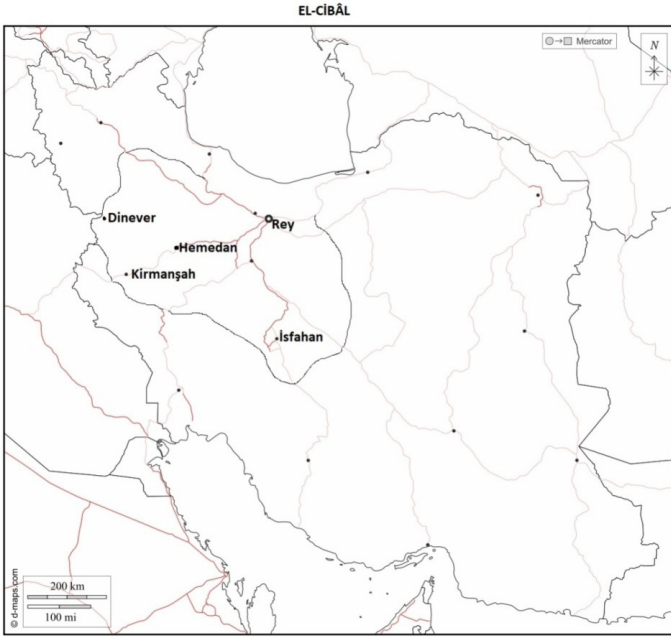

Devrin tarihi coğrafyasına dair anlatımı burada bitirip bölgenin Selçukluların zuhuruna yakın tarihî geçmişine baktığımızda ise ilk İslam

[22] Hasanveyhlerin yıkarak Dinever olarak el-Cibâl bölgesinde hakimiyet süren bir beyliktir. Bk. Abdülerim Özyayın, "Annaziler", *DİA*, III, s. 215-216.

fetihleri sırasında Sâsânî devletinin çöküşü ile birlikte Cibâl bölgesi, İslam ordularının kontrolüne geçtiği görülmektedir. el-Cibâl bölgesi, ilk olarak Emeviler, ardından da Abbasiler tarafından uzun bir süre yönetildi. X.asırdan itibaren Büveyhilerin kontrolüne geçti. XI. asrın başında ²³ bölgede büyük bir güç haline gelen Gazneliler tarafından zapt edilecektir. Nitekim 1029 yılında Gazneli hükümdarı Yeminüddevle Mahmud el-Gaznevî, Bübeyhi hükümdarı Mecdüddevle b. Fahrüddevle'nin bölgedeki kötü yönetimi ve zamanının çoğunu zevku sefa ile geçirmesi nedeniyle Rey üzerine hacibini gönderdi. Buranın hâkimi olan Mecdüddevle, şehre yaklaşmakta olan orduyu yolda karşılayıp izzet ve ikramda bulduysa da oğlu Ebü Dülef ile birlikte derdest edildi. Ardından Yeminüddevle Mahmud, kalabalık bir ordu ile Rey'e geldi. Görkemli bir şekilde şehre girdikten sonra burada bulunan muazzam miktardaki ziynet eşyası ve değerli eşyalara el koydu, Mecdüddevle ise Horasân'a yollandı. Rey'in zaptıdan sonra Gazneli hükümdarı ordusunun yönünü Kazvin'e çevirdi. Burası ile birlikte Save, Abe ve Yaft şehirlerini de peş peşe zapt etti. Bunu bölgedeki diğer yerel hükümdarlarının da kendisine itaat etmesiyle el-Cibâl bölgesindeki tüm şehirlerde hutbeler Gazneli hükümdarı adına okunmaya başlandı. Bu gelişmenin ardından Yeminüddevle Mahmud el-Gaznevî, oğlu Mesud'u Rey şehrinde vekil bıraktıktan sonra İsfahan'ı zapt etti²⁴. Şehir Yeminüddevle Mahmud el-Gaznevî'nin halefi Sultan Mesud zamanında ise tekrar Büveyhilerin kontörüne girecektir.

Selçukluların zuhuru sırasında ise Rey ve Hemedan, Kâkûyîler denilen Deylem asıllı bir hanedanın kontrolündeydi. Dinever ise yakın zamanda Hasanveyhleri ortadan kaldıran Annaziler tarafından elde tutuluyordu. Fakat bölgede güçlü bir hanedan siyasi yönetim bulunmamakla birlikte tüm hanedanlıklar Büveyhilerin nüfuzu altındaydılar. Selçukluların zuhuru ve batıya doğru seferlerinin bölgedeki etnik grupların vaziyetine etkisi ise bir hayli önemlidir. Türkmenlerin ilk göç hareketleri, Selçuklu devletinin kurulmasında çok öncesine denk gelmekteyse de burada yoğun bir yerleşimden bahsetmek mümkün değildir. Bunların en önemlisi ise Gazneliler baskısı yüzünden başlarında Boğa, Göktaş, Mansur ve Dâna gibi önemli komutanlar olduğu halde batıya göç eden Oğuzların, Rey şehrinin kuşattıktan kısa bir süre sonra el-Cibâl ve Azerbaycan bölgesine göçleri şeklinde olmuştur (428/1037). Fakat bu Oğuz topluluğu bölgede

[23] Belâzurî, s. 440 vd; Halife b. Hayyat, *Tarihi Halife b. Hayyat*, Thk. Ekrem Ziya el-Umrî, Beyut 1985, s. 150 vd; el-Taberî, *Muhtasar Tarihü'l-Taberî*, Haz. Samîr Serhân-Muhammed Anânî, Beyrut 1999, s. 684 vd; İbnü'l-Fakîh, s. 293; İbnü'l-Cevzî, *el-Muntazam fî Târîhi'l-Mülûk ve'l-Ümem*, Nşr. M. M.Abdülkadir Ata, IV/II, Beyrut 1992, s. 252 vd; İbnü'l-Esîr, III, s. 21 vd; Ebu'l-Fidâ, *Tarih Ebu'l Fidâ, Muhtasar fî Ahbaru'l-Beşer*, Thk. Muhammed Azb vd., I, Bağdad 1968, s. 205 vd; Nuveyrî, *Nihâyetü'l-Ereb fî Fünûni'l-Edeb*, Thk. İmad Ali Hamza-Abdülmeccid Terhînî, XIX, Beyrut 2004, s. 147 vd; İbnü'l-Kesîr, *el-Bidaye ve'n-Nihaye*, Çev. Mehmet Keskin, VII, İstanbul 1995, s. 200 vd.

[24] İbnü'l-Esîr, IX, s. 287-288

fazla tutunamayarak bir kısmı geri dönmek zorunda kalmış²⁵, Dâna komutasındaki geri kalan kısım ise Ermeniye ve Hakkari yörelerinde akınlarda bulunduktan sonra Kürtlerin mukavemetiyle karşılaşmış, yapılan savaşlar sonucunda Oğuzlardan bin beş yüzün üstünde insan öldürülmüş ve yedi Oğuz beyi ile birlikte ileri gelen yaklaşık yüz kişi esir alınmıştır (432/1040-1041)²⁶. Kısa bir süre sonra Boğa, Göktaş ve Mansur komutasındaki diğer Oğuz topluluğu ise el-Cezire bölgesine girmişlerdir. Burada hüküm süren Ukayliler ile Mervaniler arka arkaya yenilgiye uğratılmış ve bazı mevkiler ele geçirilmiştir²⁷. Mervani Emirliği hükümdarı Nasruddevle bazı antlaşma şartları ile Oğuzları geri çekilmeye ikna etmeye çalışmışsa da bunda bir başarı elde edememiştir. Harekâtlarına devam eden geçen bu Oğuz topluluğu el-Cezire bölgesinin önemli bir kısmını işgal ederek ilerlemeleri üzerine birçoğu farklı mıntikalarda mevkide Kürt ve Arap askerleri tarafından imha edilmişlerdir. Geri kalan kısım ise Azerbaycan'a geri dönmek zorunda kalmıştır²⁸.

Bu dönemde her ne kadar farklı etnik grupların mevcudiyetine rastlanılsa da bölgedeki en kalabalık nüfusun Kürtlere ait olduğu anlaşılmaktadır. Bu sebeple daha sonra Türkmen aşiretleri tarafından iskân edilecek bu bölgede yoğun bir şekilde yaşayan Kürtler hakkında bir değerlendirme yapmak yerinde olacaktır. Yukarıda üzerinde geniş bir şekilde durduğumuz gibi İbrahim Yinâl kumandasındaki bir Selçuklu ordusu el-Cibâl ve Hemedan bölgesine girmesiyle bölgedeki Kürtlerden oluşan aşiret veya yerel hanedanlıkların bir kısmı Selçukluların tarafını tutmuş ve söz konusu bu yerler ile çevre mıntıklarının bir kısmını almalarında onlara yardımcı olmuşlardır. Fakat Kürtlere ait birçok mıntika da Türkmenlerin kontrolüne girmiştir²⁹. 1071 Malazgirt Savaşı'ndan sonra Anadolu'nun doğu kesimleri ile el-Cibâl bölgesinde birçok Türkmen beyliğinin kurulmasıyla Kürtlerin bölgedeki etkisi kırılmış ve bölge Türk nüfusu ile kesifleşmiştir. Böylece söz konusu bu sahalar Türkmen aşiretleri ile dolmuştur³⁰.

X. asırda yazılan kaynakların ekseriyetinde Kürtlerin Fars ve el-Cibâl'de yaşadıkları yerlerden bahsederler³¹. Hayvancılık ve Tarımla

[25] İbnü'l-Esîr, IX, s. 293-295.

[26] İbnü'l-Esîr, IX, s. 297-298.

[27] İbnü'l-Esîr, IX, s. 298-299; Azimî, *Tarihu Haleb*, Nşr. İbrahim Za'rur, Dimaşk 1984, s. 335; Ebu'l-Farac, I, s. 300.

[28] İbnü'l-Esîr, IX, s. 299-302; Urfalı Mateos, *Urfalı Mateos Vekâyinamesi (952-1136) ve Papaz ve Grigor'un Zeyli (1136-1162)*, Çev. Hrant Andresyan, Ankara 2000, s. 83; Azimî, s. 335; Ebu'l-Farac, *Ebû'l-Farac Tarihi*, Çev. Ömer Rıza Doğrul, I, Ankara 1999, s. 300-301.

[29] İbnü'l-Esîr, IX, s. 402-403, 405-406, 408, 411.

[30] Bunderî, s. 9.

[31] Belazurî, s. 444 vd; Halife b. Hayyat, s. 288; İbn Hurdazbih, *Kitabu'l-Mesâlik ve'l-Memâlik*, Nşr. M.J. de Goeje, s. 47; Yakubî, *Kitabü'l-Büldan*, Nşr. T.G.J. Junybol, Leyden 1860, s. 46,

uğraşan bu gruplar, doğanın elverdiği ölçüde, verimli akarsu vadileri ile ilkbahar mevsiminde yüksek yağış alan geniş tarım sahalarında ziraat yapmaktaydılar. Buradaki nüfusun bir kısmı tarım dışında ormancılıkla uğraşırken, diğer bir kesim de hayvancılık ile meşgul oluyordu. Dağlık kesimlerdeki tarıma elverişli sahalar, çok iyi bir şekilde teraslanıp tarlalar haline getirilerek dağlardan gelen yağmur ve kar sularının biriktirildiği kuyulara ek olarak Zagros dağ silsilesinden gelip debisi yüksek akarsu yataklarından getirilen kaynaklarla bir sulama sistemi oluşturulmuştu. Buna mukabil Kirmanşah ve Hulvan gibi daha geniş tarım sahalarına sahip alanlarda ise daha çok kuru tarım faaliyetleri yapılmasına ek olarak bölgelerin çoğunda mevsimlik birçok meyve türü de yetiştirilmekteydi³².

Selçuklu askerî harekâtından sonra ise El-Cibâl'in Yıva Türkmenleri (Oğuz) boylarının geniş iskân alanı haline geldiği görülmektedir³³. Bunlar İbrahim Yinâl ile birlikte hareket eden göçebe boylardı. Bunların nüfusu bir dönem bir hayli arttığından İbrahim Yinâl "*Sizin burada kalmanız ve ihtiyaçlarınızı buradan karşılamanızdan dolayı ülkem sıkıntı içine girdi. Bana kalırsa yapacağınız en doğru iş Rumlara karşı gazâyâ çıkıp Allah yolunda cihad etmenizdir. Böylece ganimet de elde edersiniz. Ben de sizin izinizden gelip yapacağınız işlerde size yardımcı olacağım*"³⁴ şeklinde teklifte bulunmak zorunda kalmıştır. Daha sonra bu Yıva Türkmenleri tarafından el-Cibâl bölgesinde Berçemoğulları adı altında müstakil bir Türkmen beyliği teşekkül edecektir. Bu beyliğin ortaya çıkması XII. asırda vuku bulduğundan, bu sureci tetkikimizin dışında bırakacağız. Lakin aşağıda görüleceği üzere bölge bu tarihten itibaren yoğun bir Oğuz göçüne ev sahipliği yapacağını da söylemek gerekir.

51; Mesudî, *Kitabü'l-Tenbih ve'l-Eşraf*, Nşr. M.J. de Goeje, Leyden 1894, s. 88-91; aynı mlf., *Murucu'z-Zeheb*, II, s. 222-223; III, s. 239, 246, 387; V, s. 231, 287; VI, s. 223; VII, s. 307; VIII, s. 90, 375; İbn Havkal, *Sûretü'l-arz*, Nşr. M.J. de Goeje, Leyden 1874, s. 185-187; İstahrî, *Kitabü'l-Mesalik ve'l-Memalik*, Nşr. M.J. de Goeje, Leyden 1927, s. 99,125-126,136-137,145, 200; Makdisî, s. 377, 408, 435, 446-447; Anonim, *Hudûdü'l-Âlem Mine'l-Meşrik ile'l-Magrib*, İng. Çev. V.Minorsky, London 1970, s. 128; İbnü'l-Belhî, *Fârsnâme*, Nşr. G.Le Strange-R.A.Nicholson, London 1921, s. 168; İdrisî, I, s. 418-419, 441; Yakut el-Hamavî, III, s. 71, 375; Zekeriyâ Kazvîni, s. 397-398; Ebu'l-Fidâ, s. 274, 313, 335, 408-424; İbn Ali el-Hüseynî, s. 24; el-Ömerî, *el-Mesâlikü'l-Absâr fi Memâlikü'l-Emsâr*, Ed. Fuad Sezgin, III, Frankfurt 1988, s. 124-125; Kalkaşendî, IV, s. 373-379; Dimaşkı, *Cosmographie*, Nşr. M. A. F. Mehren, St. Pétèrsbourg 1866, s. 179; İbn Haldûn, I, s. 67; Makrizî, *Kitabü'l-Mevaiz ve'l-İtibar bi-Zikrül-Hitat ve'l-Asar*, II, Beyrut t.z., s. 232-233; el-Aynî, *es-Seyfü'l-Muhenned fi Siret el-Melikü'l-Mü'eyyed Şeyhü'l-Mahmud*, Thk. Fahim Muhammed Şaltut-Muhammed Mustafa Ziyade, Kahire 1967, s. 16-17.

[32] İbn Hurdazbih, s. 173; İstahrî, s. 181; İbn Havkal, s. 334-335, 347; Makdisî, s. 393; Yakubî, s. 46; *Hudûdü'l-Âlem*, s. 131-132; Yâkût el-Hamevî, I, s. 145-146, s. 358-359; II, s. 340-341; İbnü'l-Abdulhak, I, s. 447; Dimaşkı, s. 71, 189; Zekeriyâ Kazvîni, s. 291-292; Müstevfî, s. 80-81, 180-181, 196, 222, 285.

[33] İbnü'l-Esîr, XII, s. 465; İbn Haldûn, V,s.623. Yıva Türkmenleri hakkında umumi bir mülahaza için bk. Faruk Sümer, "Yıva Oğuz Boyuna Dair", *Türkiyat Mecmuası*, IX, İstanbul 1951, s.151-166.

[34] İbnü'l-Esîr, IX, s. 415.

Cibâl Bölgesi'nde İlk Selçuklu Akınları

1040 yılındaki Dandanakan Savaşı'ndan sonra görkemli bir zaferle Gaznelileri mağlup ederek kuruluş faslını tamamlayan Büyük Selçuklu Devleti'nin batıya doğru genişleme faaliyetleri, dünya tarihi açısından bir dönüm noktasını temsil eder. Nitekim savaştan sonra Merv'de toplanan kurultayda hem savaş öncesi ve sonrası elde edilen hem de bundan sonra zapt edilecek topraklar, hanedan mensubu arasında taksim edilmesiyle el-Cibâl bölgesinin zaptı ve bunun sonucunda şehirlerin temellük meselesi Selçuklu kuruluşu sırasında önemli iç ve dış hadiselerle sebebiyet verecektir. Merv kurultayından sonra, burası merkez olmak üzere Maverünnahr Çağrı Bey'e, Herat ve çevresi Musa Yabgu'ya, Nişabur merkez olmak üzere de batı toprakları Tuğrul Bey'e verilmiştir. Bunun yanında da batıda Yakutî b. Çağrı, İbrahim Yinâl ve Kutalmış, batıda Tuğrul Bey'in yanında kalmışlardır. Kaynaklar, İbrahim Yinâl'ın Hemedan ve Dinever, Yakutî'nin Ebher, Zebcan ve Azerbaycan, Kutalmış'ın ise Cürcan ve Damagan'a gönderildiğini yazarlar³⁵. Böylece Tuğrul Bey, batıda Nişabur başkent olduğu kol ana otorite merkezi sayılacak, diğerleri ise Tuğrul Bey'e bağlı, fakat yeni fethettikleri toprakların da meşru sahipleri olarak kendi hisselerine bırakabileceklerdi. Buna göre eski Türk geleneklerine göre devlet toprakların taksimine göre yeni fethedilecek yerler, fethedenin hakkı olacaktı. Öyle ki bundan sadece yukarıda isimleri verilen Tuğrul Bey, Çağrı Bey ve Musa Yabgu faydalanmayacak, hanedana mensup diğer kişiler de yeni fethedecekleri topraklarda kendilerine ait müstakil bir yönetim kurabileceklerdir. Nitekim aşağıda da göstereceğimiz üzere, İbrahim Yinâl'ın hem kendi adına para bastırıp hutbe okutturması gibi bazı hâkimiyet sembollerini kullanması, bölgede ele geçireceği yerlerin eski Türk geleneklerine göre kendi hissesine düştüğüne dair Türk devlet telakkisini çok iyi bilmesinden kaynaklanmaktadır.

Büyük Selçuklu hükümdarı Tuğrul Bey zamanında, yani 1041 yılında, el-Cibâl bölgesinin zaptı etmek için sultanın anne bir kardeşi İbrahim Yinâl'ın Oğuz kitlelerin de desteğini alarak büyük askerî operasyonlar gerçekleştirecektir. O sırada bölge, daha çok mahallî idarelerin elindeydi. Annaziler ile birlikte Kâkûyîler olarak da zikredilen Deylem Melikliği hükümdarı Alaüddeve Ebu Cafer b. Düşmenziyâr Ebu'ş-Şevk'in (öl. 1041) ölümünden sonra oluşan iktidar boşluğunda Nihavend başta olmak üzere el-Cibâl bölgesini oğlu Gerşasf'ın³⁶, Rey şehri ise diğer oğlu Ebu Mansur Feramürz'ün elinde tutuyorlardı. İbrahim Yinâl, ilk olarak Feramürz'e haber yollayarak kendisine itaat etmesini ve şehri de terk etmesini

[35] Bundarî, s. 8; Ravendî, *Rahatü's-Sudûr ve Ayetü's-Sürûr*, Çev. Ahmet Ateş, I, Ankara 1999, s. 103; İbn Ali el-Hüseyinî, s. 12.

[36] İbnü'l-Esîr, IX, s. 387-388; İbnü'l-Cevzî, XV, s. 286.

istemmiştir. Fakat bu isteği geri çeviren Feramürz, bununla yetinmeyerek Hemedan ve Bericurd'u ele geçirmiştir. Kaynaklarda doğrudan bir bilgi yoksa da 433/1042 yılında Rey şehrini ele geçirdiği anlaşılan İbrahim Yinâl³⁷, buradan ayrılıp Hemedan'ı zapt etmek için harekete geçtiğini burada öğrenen Gerşasf ise şehri terk ederek Sabur-ı Hast'a çekilmiştir. İbrahim Yinâl da ilk olarak Bericurd'u zapt ederek Hemedan üzerine yürümüştür. Halk, şehir etrafında karargâh kuran İbrahim Yinâl'a bir elçi göndererek *"Eğer itaat etmemizi ve sultanın reyâdan istediği şeyleri bizden istiyorsan biz bunları yapmağa ve sultanın emrine uymağa hazırız. Sen bizim yanımızda bulunan şu muhalifinin, yani Gerşasf'ın hakkından gel, çünkü biz onun geri dönmeyeceğinden emin değiliz. Onu yakalar veya buradan uzaklaştırırsan sana itaât etmeğe hazırız."* şeklinde haber yollamışlardır. Bunun üzerine şehri almanın en iyi yolunun Gerşasf'ın saf dışı bırakılması olduğunu anlayan İbrahim Yinâl, daha sonra halktan biraz para toplayarak Gerşasf üzerine yürümüştür. O sırada Sabur-ı Hast'ta bulunan Gerşasf ise derhal hazırlıklara başlayarak şehri tahkim etmeye çalışmıştır. İbrahim Yinâl ve maiyetindeki Oğuzlar ise şehri ele geçirdikten sonra yağmalayıp, el koydukları yüklü ganimetle Rey şehrine dönmüşlerdir. Selçukluların bölgeyi boşaltmalarını fırsat bilen Gerşasf ise derhal Hemedan'a girip şehri tekrar ele geçirmiştir³⁸. Devletin kuzeydoğusunda yer alan Taberistan, Cürcan ve Harezm'in Selçuklulara boyun eğmesinden sonra Rey'e gelen Tuğrul Bey'in huzuruna çıkan İbrahim Yinâl, el-Cibâl bölgesinde ele geçirdiği topraklarını temlikini Selçuklu sultanına sunmuştur³⁹. İbrahim Yinâl, Rey'i teslim ettikten sonra Sicistan üzerine yürürken, Tuğrul Bey de Taberek Kalesi'ni sert bir kuşatmadan sonra Büveyhilerden Mecdüdevle'nin elinden almıştır (433/1042)⁴⁰.

Uzun bir aradan sonra (437/1046) tekrar el-Cibâl bölgesine gelen İbrahim Yinâl, bu kez seferlerin şiddetini artırmıştır. İbrahim Yinâl'ın Rey'i kendi isteğiyle mi kardeşine verdiği veya mecbur bırakıldığını kestirmek ise bir hayli güç görülmektedir. Fakat Rey şehrinde kardeşini merasimle karşılayarak şehri terk etmiş olmasını, Rey'in Tuğrul Bey adına alındığını ve İbrahim Yinâl'ın da bunu bilerek hareket ettiğini düşündürmektedir. Aşağıda değineceğimiz ve iki kardeş arasının

[37] Zahireddin Nişaburî, *Selçuk-nâme*, Nşr. A. H. Morton, Berlin 2004, s. 14; İbnü'l-Cevzî, XV, s. 286; Bundarî, s. 8; İbnü'l-Esîr, IX, s. 387; Şebankarâi, *Mecma'ül-Ens'ab*, Thk. Mir-Haşim Muhaddis, Tahran 1363, s. 98-99; Osman Turan, *Selçuklular Tarihi ve Türk-İslam Medeniyeti*, İstanbul 2003, s. 111; Cihan Piyadeoğlu, "Selçuklu Hanedanının Önemli Bir Mensubu", *Türkiyat Mecmuası*, C. 23/Güz 2013, s. 123-124.

[38] Zahireddin Nişaburî, s. 14; İbnü'l-Esîr, IX, s. 387.

[39] Zahireddin Nişaburî, s. 14; İbnü'l-Cevzî, XV, s. 286; Bundarî, s. 8; İbnü'l-Esîr, IX, s. 387; Sibt İbnü'l-Cevzî, *Miratü'z-Zaman fi Tevarihü'l-'Ayan*, Nşr. Heyet, XVIII, Dimaşk 2013, s. 480; Şebankarâi, s. 98.

[40] İbnü'l-Cevzî, XV, s. 289-290; İbnü'l-Esîr, IX, s. 388-389; Sergey Agacenov, *Selçuklular*, Çev. Ekber N. Necef-Ahmed R. Annaberdiyev, İstanbul 2006, s. 112.

birisinin felaketiyle sonuçlanacak hadiselerin ise Rey'in batısına düşen ve özellikle de Hemedan'ın zaptından sonra başlamıştır ki, Rey'in tesliminin bu anlamda sorun teşkil etmediği görülmektedir. Nitekim İbrahim Yinâl her defasında ele geçirdiği yerleri talep ederken Rey'den bahsetmemiş olması da bunu teyit etmektedir. Öyle ki buradaki esas sorun edecek hadiseler, Hemedan'ın zaptının başlangıç merhalesi sayılan ve diğer El-Cibâl bölgesindeki şehirlerin temellükü gelişen süreçten sonra başlamış gibi gözükmektedir. Anlaşıldığı kadarıyla el-Cibâl bölgesinde güçlü bir yönetimin var olmaması ve maiyetinin önemli bir kısmını oluşturan Oğuzlar için gereken geniş meraları bünyesinde barındırması, onun tekrar bölge ile ilgilenmesine neden olacaktır. Fakat Rey'den sonra Hemedan'a kadar devam eden askerî operasyonların kardeşi Tuğrul Bey'in rızası dışında gerçekleşmiş olma ihtimali daha ağır basmaktadır. Özellikle Rey'in kardeşine teslim etmesi İbrahim Yinâl için sorun teşkil etmezken, Hemedan'a kadar zapt ettiği yerlerin kendi hissesine düşmesi gerektiğine dair talebi, büyük bir ihtimalle Tuğrul Bey tarafından olumlu karşılanmamış olmalıdır. Bu sebeple iki kardeşi arasında uzun bir süre anlaşmazlık yaşanmış, bu anlaşmazlık da onun 1046 yılına kadar el-Cibâl bölgesinin tümünün zaptı için Tuğrul Bey'den gereken izni almamasına sebep teşkil etmiştir. Fakat bu tarihten itibaren güçlü bir ordu ile bölgeye giren İbrahim Yinâl, burada Tuğrul Bey'in rızası olmadan daha etkili seferler düzenlemesiyle iki taraf arasındaki anlaşmazlığın iyice ayyuka çıkmıştır.

Böylelikle İbrahim Yinâl, Kirman'dan ayrılarak Hemedan önüne gelince, şehrin hâkimi Gerşasf da maiyeti ile birlikte burayı terk etmek zorunda kalmıştı. Daha sonra da bölgede yoğun bir şekilde meskûn olan Cevzakan Kürtlerine katıldı İbrahim Yinâl ise şehri savunmasız bulunca Hemedan'ı zapt etmesi fazla zamanını almamıştır⁴¹. Annazilerin hükümdarı Ebu Şevk ise o sırada Dinever'de ikamet ediyordu. Selçukluların bölgeye girdiklerini haber alır almaz Kırmisin'e gitti. Hemedan'ın zaptı ile büyük bir başarı elde eden İbrahim Yinâl, Dinever'in hâkimsiz kaldığı öğrenince ordusunun yönünü buraya çevirdi. İbnü'l-Esîr, Dinever'in boşaltılmasının İbrahim Yinâl'ın bölgedeki şehirleri ele geçirme hırsını artırdığını söylemektedir. Neticede Dinever'in ele geçiren İbrahim Yinâl, bu kez ordusu ile birlikte Kırmisin üzerine yürüdü. Böylece Selçukluların bölgedeki askerî faaliyetleri önünde duramayacağını ve sıradaki hedefinde Kırmisin olduğu anlayan Ebu Şevk, derhal Hulvan'a çekilerek buradaki Şâcencân Kürtleri ve Deylemlilerden müteşekkil kalabalık bir ordu hazırlayarak askerlerine savunma pozisyonu aldırdı. Askerlerin bir kısmını da Kırmisin'de şehri savunmak üzere bıraktı.

[41] İbnü'l-Esîr, IX, s. 402; Reşidüddîn, Câmîü't-tevârih, Çev. Erhan Göksu-H. H. Güneş, İstanbul 2010, s. 96.

Bir anda süvarilerden oluşan ordusuyla şehir önünde beliren İbrahim Yinâl ve askerleri, kaleye saldırılar düzenlediyse de Annazilerin savunma askerlerini aşmayı başaramadılar. Bunun üzerine geri dönmek zorunda kaldıysa da kısa bir süre sonra çadır ve obalarıyla beraber daha kalabalık bir ordu ile şehri kuşattı. Anlaşıldığı kadarıyla kalenin uzun bir süre direneceğini tahmin ettiğinden bu kez yanlarında erzak ve çadırların olduğu daha kalabalık bir ordu ile gelmişti. Kale önünde yapılan muharebelerin neticesinde Annaziler, Selçuklu askerleriyle uzun çarpışmalarla bitap düşüp şehri teslim etmek zorunda kaldılar. Bunun üzerine Selçuklu birlikleri, Recep 437/Ocak 1046 yılında Kırmisin'e girerek şehri zapt etmeye muvaffak oldular. Şehir uzun bir süre yağmalandı, halktan kalabalık bir kesim esir alındı. Annazi askerlerinin önemli bir kısmı ise kılıçtan geçirildi. Kurtulan az bir kısım yanlarına silahlarını alarak Ebu Şevk'in yanına kaçtılar⁴².

Kırmisin'de Annazi askerlerinin direnişi ve kışın ortasında Selçuklu askerlerine kıran kıran mücadeleye girip onları bir hayli meşgul etmeleri, İbrahim Yinâl'ı bir hayli öfkelenirmiş olmalıdır. Nitekim bu sebeple Kırmisin'i zapt ettikten kısa bir süre sonra yönünü Hulvan'a çevirdi. Kırmisin'in düştüğü esnada Hulvan'a bulunan Ebu Şevk ise kendisinin yeni hedefinin burası olacağını tahmin ettiğinden, çoluk çocuğu ve değerli eşyalarını es-Sirevan Kalesi'ne gönderdi. Kendisi de Hulvan'da İbrahim Yinâl'ın gelmesini bekledi. Fakat İbrahim Yinâl ordusunun yönünü bölgedeki bir diğer önemli kalelerden biri olan es-Saymara'ya çevirerek tercihinin buraya hücum etmekte kullandı. Daha sonra burasını kuşatıp kısa bir süre sonra da zapt ederek yağmaladı. Çevrede meskûn bir şekilde hayatlarını idame eden Cevzekan Kürtlerine de saldırarak bunlara ağır bir darbe indirdi. Aldıkları darbenin etkisi ile etrafa dağılan bu Kürt aşiretinin yanına sığınmış olan Gerşasf ise saldırıdan kurtulan Kürtlerle birlikte Büveyhilerden Şihabüddeyle Ebu Fevaris'in yanına sığındılar (Recep 437/Şubat-Mart 1046)⁴³. Hem Gerşasf hem de Cevzekan Kürtlerini bu suretle bölgeden İbrahim Yinâl, asıl hedefi olan Hulvan'a yürümek için gereken şartları sağladıktan sonra, bahar aylarının ilk günlerinde şehir üzerine etkili bir sefere girişti. Ebu Şevk'e gelince, o da şehri boşaltarak ailesin yanına es-Sirevan'a gitmişti. Nihayetinde Şaban (Mart) ayının sonlarına doğru Hulvan önüne gelen Selçuklu birlikleri, daha önce halkın korkup kaçması sebebiyle boşalttığı şehri yağmaladılar. Ebu Şevk'in ikamet ettiği ev de ateşe verilerek şehir yerle bir edilip imha edildikten sonra buradan çekildiler⁴⁴.

[42] İbnü'l-Esîr, IX, s. 402; İbnü'l-Cevzî, XV, s. 303; Bundarî, s.8; İbrahim Kafesoğlu, "Selçuk'un Oğulları ve Torunları", *Türkiyat Mecmuası*, S. 13, İstanbul 1958, s. 111.

[43] İbnü'l-Esîr, IX, s. 402.

[44] İbnü'l-Esîr, IX, s. 403; İbnü'l-Cevzî, XV, s. 303.

O sırada Selçuklu askerlerinin korkusundan şehri boşaltan Hulvan halkının ilerlediğini haber olan bir grup Oğuz askeri de bunları takibe koyulmuştu. Nihayetinde Hanıkayn yakınlarında bunlara yetişen Oğuzlar yanlarında çocukları ve malları yanlarında olan Hulvan halkını kırıp kabileyi dağıttılar. Mayedeşt'e kadar devam eden etkili bir sefer düzenleyip çevreyi yağmaladılar. Ardından buralarda yer alan ve kalabalık hayvanlarına uygun meralar bulup yerleştiler. Bizzat İbnü'l-Esîr'in aktardığına göre İbrahim Yinâl'ın fetihleri ve Hulvan halkının başına gelenleri haber alan Büveyhilerden Ebu Kalicâr, Selçuklularla birlikte Oğuzları bölgeden uzaklaştırmak istediye de gerekli kadar binek hayvanı tedarik edemediğinden bu niyetinden vazgeçmek zorunda kalmıştır⁴⁵. İbrahim Yinâl'ın bölgedeki fetihleri ve Oğuzların yağma faaliyetleri ise el-Cibâl'da hâkim yerel hanedanlıkların iç hesaplamalarını unutmalarını sağladı. Buna göre Annazilerden Ebu Şevk ve kardeşi Mühelhil'in araları oğlu Ebu'l-Feth b. Ebu Şevk'in amcası tarafından tutsak edilerek hapse atılması ve ardından hapiste iken ölmesi üzerine bozulmuştu. Selçukluların Dinever ve Hulvan'ı zapt etmesi, eski hesaplaşmaları bir kenara bırakıp iki kardeşin iş birliği yapmalarını sağladı. Öyle ki Mühelhil, oğlu Ebu'l-Ganaim'i kardeşine yolladı ve Ebu'l-Feth'in hapisnede iken eceliyle öldüğüne dair yemin etti. Ayrıca bu konuda doğru söylediğini ispatlamak için de *"İşte bu benim oğlumdur; sen de ona karşılık bunu öldür"* şeklinde haber gönderdi. Kardeşinin sözlerinden bir hayli memnun kalan Ebu Şevk, yeğenine iyi davranarak onu babasına geri iade etti⁴⁶. Fakat Ebu Şevk'in diğer kardeşi Sürhab b. Muhammed, Şaban 437/Mart 1046 yılında yeğeni Sa'dî b. Ebu Şevk'in elinde olan el-Bendenicin üzerine yürüyerek zapt etmesi hadiselerin başka bir yönde gelişmesine neden teşkil edecektir. Ebu Şevk ise buna bir cevap veremeden es-Sarevan Kalesi'nde vefat etti. Onun maiyetinde bulunan Kürtler de oğlu Sa'dî yerine kardeşi Mühelhil'e tabi oldular. Bu durumu kabullenemeyen Sa'dî, bu suretle İbrahim Yinâl'dan yardım istedi. Öte yandan Annazilere tabi bir yapıya bürünen ve pasif bir yönetim sergilemek zorunda kalan Hasanveyh hanedanından Bedr b. Tahir b. Hilal ise İbrahim Yinâl tarafından Kırmisin'e vali olarak atanmıştı. Durumdan bir hayli rahatsız olan Mühelhil, ağabeyi Ebu Şevk'in vefatından sonra Mayedeşt'e gidip burada ikamet etmeye başladı. Kırmisin tarafına akınlar düzenleyip şehri tehdit etmesi üzerine Bedr de burayı boşaltmak zorunda kaldı. Bunun üzerine de Mühelhil kolay bir şekilde şehri zapt ederken oğlu Muhammed'i de Dinever tarafına gönderdi. O sırada Dinever'i korumakla görevli Selçuklu askerleriyle Muhammed'in ordusu arasında çetin bir savaş yaşandı ve iki taraf arasında birçok kişi

[45] İbnü'l-Esîr, IX, s. 403; Ebu'l-Farac, II, s. 303; Piyadeoğlu, a.g.m, s. 126-127.

[46] İbnü'l-Esîr, IX, s. 403.

öldürüldü. İbrahim Yinâl'ın askerleri Annazi askerlerine mağlup olunca Muhammed de Dinever'i almaya muvaffak oldu (438/1046-1047)⁴⁷.

Kırmisin ve Dinever'in Annaziler tarafından geri alınmasından sonra bölgede tekrar etkili olmalarıyla, bu hanedan içerisindeki eski hesaplaşmalar da tekrar gün yüzüne çıkarmaya başlamıştı. Nitekim Mühelhil, Ebu Şevk'in ölümüyle dul kalmış olan Sa'dî'nin annesi ile evlenmişti. Bölgede tekrar eski gücüne kavuşmasından sonra çevresini ihmal etmeye, uzun bir süredir destekleriyle ayakta kaldığı Şazencan Kürtlerinin haklarını kısmaya başlayınca Sa'dî de bunu fırsat bilip İbrahim Yinâl'a mektup yazarak kendisine katılmak istediğini bildirdi. Uzun süredir el-Cibâl bölgesindeki gelişmeleri yakından takip ettiği anlaşılan İbrahim Yinâl da bunu memnuniyetle kabul edip bölgeyi tekrar zapt etmesi neticesinde daha önce babasına ait yerleri kendisine bırakılacağı sözünü verdi. İbrahim Yinâl'dan istediği sözü alan Sa'dî de yanına Şazencan Kürtlerinin ileri gelen bir grup ile onun huzuruna çıktı. İbrahim Yinâl onları çok güzel ağırlayarak İbnü'l-Esîr'in tabiriyle Oğuzlardan gelen bir grupla ordusunu iyice kuvvetlendirdi. Böylece amcasını kolayca alt edebilecek bir orduyu bizzat İbrahim Yinâl'ın desteği ile toplayan Sa'dî, Kürt ve Oğuzlardan oluşan bu orduyla Hulvan üzerine yürüdü. Fazla bir direnişle karşılaşmadan Hulvan'ı ele geçirdikten sonra hutbeyi İbrahim Yinâl adına okuttu (Rebiyülevvel 438/Ağustos-Eylül 1047). Fakat Sa'dî, şehirde kalmayıp Meyedeşt'e dönünce Mühelhil de Hulvan'a gelip şehri ele geçirdiği gibi, burada İbrahim Yinâl adına okutulan hutbeye de son verdi⁴⁸.

Annazi hanedanı arasındaki çekişmeler ve İbrahim Yinâl'ın Oğuz askerleri ile bu mücadelede Sa'dî tarafına destek vermesi, bölgedeki şehirlerin kısa sürede el değiştirmeleriyle neticelenmiştir. Nitekim Hulvan'ın geri alındığını haber alan Sa'dî, topladığı askerle şehir üzerine yürüyünce amcası Mühelhil de askerleriyle birlikte burayı boşaltıp Beluta'ya çekilmeyi uygun görmüştür. Amcasından her hangi bir direnişle karşılaşmadığından Sa'dî, Hulvan'ı sorunsuzca zapt etti. Bununla da yetinmek istemeyince diğer amcası Sürhab üzerine yürüdü ve İbnü'l-Esîr'in bir kaydına göre de ona baskın düzenleyip elindeki tüm mallara el koydu. Amcasının elinde bulunan el-Bendenicin üzerine bir müfreze göndererek şehrin naibi tevkif ettikleri gibi şehri de yağmalattı. Sürhab ile giriştikleri bir savaşı da kazanarak onun Dezduliye Kalesi'ne çekilmeye mecbur bıraktı. Böylece Sa'dî, her iki amcasını da bertaraf eden Kırmisin'e döndü, fakat Mühelhil de oğlu Bedr'i Hulvan'a göndererek şehri zapt etmesine mani olamadı. Henüz yeni dönmesine rağmen şehrin elinden çıktığını duyan Sa'dî ise

[47] İbnü'l-Esîr, IX, s. 404.

[48] İbnü'l-Esîr, IX, s. 405-406; Bundarî, s. 8.

Oğuzlardan yüksek miktarda asker toplayarak Hulvan üzerine yürümek zorunda kaldı. Onun geldiğini duyan Mühelhil ve adamları ise Hulvan'ı terk etmek zorunda kaldılar. Ancak amcası ile olan bu vaziyeti kökten hal etmek ve her defasında Hulvan'ın geri alınmasına rağmen geri çekilir çekilmez amcası tarafından şehrin tekrar alınmasına son vermek isteyen Sa'dî de buranın küçük bir müfreze bırakarak Oğuzlarla birlikte Mühelhil üzerine yürüdü. Yeğenin büyük bir askerî birlikle geldiğini haber alınca Mühelhil, Şehrizar yakınlarındaki Tiraşah Kalesi'ne çekilmek zorunda kaldı. Onun boşalttığı yerleri ise Oğuzlar tarafından yağmalandı. Öyle ki birçok yerdeki hayvan ve mallarını ganimet olarak aldılar, Sa'dî, Hulvan önünde bırakılan birliğe zarar gelmemesi için derhal Hulvan'a geri dönünce yanında getirdiği Oğuzlarla birlikte burayı kuşattı. Fakat Mühelhil'in askerleri uzun süre direnince Oğuzlar da şehri yağmaladılar. İbnü'l-Esîr'in aktardığına göre Oğuzlar burada bir hayli çirkin işler yaptılar. Öyle ki halkın namusuna tecavüz edip insanları katlederek evleri de ateşe verdiler. Bu sebeple şehir halkı burayı boşlatmak zorunda kaldı. Aynı müellif tarafından Oğuzların aynı çirkinlikleri bölgedeki diğer yerlerde de yaptıkları iddia edilmektedir. Neticede ise Ebu Kalincar bu haberler üzerine Mühelhil'e destek verip Sa'dî'yi uzaklaştırmak ve bölgedeki fenalıklara son vermek için asker göndermişse de bunda başarılı olamamıştır⁴⁹.

Sa'dî, amcası Sürhab ile olan mücadeleye son vermek ve onu etkisiz hale getirmek için, Bendenic'i ikta ettiği Ebu'l-Feth b. Verrâm ile ittifak yoluna gitti. Bu sebeple kalabalık bir ordu ile birlikte amcasının bulunduğu Dezdiluye Kalesi üzerine yürüdüler. Fakat hayatî bir hata yaparak öncü birlik göndermeyi ihmal edince, dar bir boğazdan geçtikleri bir esnada, bizzat Sürhab tarafından komuta edilen ve Kürtlerden oluşan bir orduyu boğazın iki yakasına yerleştirilmişti. Bu ordu, düşmanın boğaza girmesiyle onları ok yağmuruna tuttular. Gafil bir şekilde buna yakalanan Sa'dî ve Ebu'l-Feth'in askerleri dağılmak zorunda kaldılar. Sürhab'ın da karşı saldırıya geçmesiyle büyük bir darbe alan ordu, saflarını iyice bozarak geri çekilmek zorunda kaldılar. Sa'dî ve Ebu'l-Feth, büyük bir mücadele edip Sürhab'ın askerleriyle savaştysalar da geri çekilmeleri sırasında bindikleri atlar onları sırtlarından atınca, esir olarak ele geçirildiler. Kürtler ve Oğuzlar da bu vesile ile bölgedeki birçok yere yayılma alanı bulacaklardır⁵⁰.

Aynı yıl içerisinde Sultan Tuğrul Bey, İsfahan'ı kuşattıysa da bir şey elde edemedi⁵¹. Fakat Büveyhilerin büyük korkuya kapılmalarına sebep

[49] İbnü'l-Esîr, IX, s. 406.

[50] İbnü'l-Esîr, IX, s. 406-407.

[51] İbn İmrânî, *el-Enba' fi tarih el-Hülafa*, Nşr. Kasım es-Semra'î, Kahire 1999, s. 188; İbnü'l-Esîr, IX, s. 407; Ebu'l-Fidâ, II, S. 65; Nüveyrî, XXVI, s. 286.

olmuştur. Nitekim Selçukluların bölgede iyice etkin olmalarından sonra Büveyhi hükümdarı Ebu Kalicar, Sultan Tuğrul Bey'e haber yollayıp barış yapmak istedi. Bundan büyük memnuniyet duyan Selçuklu Sultan'ı, barış teklifini kabul etmekle kalmayarak Ebu Kalicar'ın kızını nikâhına aldığı gibi Ebu Kalicar'ın oğlunun da kardeşi Davud'un kızı ile evlenmesini kararlaştırdı. Derhal İbrahim Yinâl'a da haber yollayarak elindeki topraklarla yetinmesini ve yeni yerleri zapt etmemesini istedi (Rebiyühahir 439/Ağustos-Eylül 1047). Böylece harekât alanı sıkışan İbrahim Yinâl, kardeşinin emrine uyduğunu belirterek el-Cibâl bölgesinin dâhili hadiseleriyle daha az ilgilenir olmuştur. Nitekim yukarıda anlatıldığı veçhiyle yeğeni Sa'dî'yi esir alarak büyük bir güce kavuşan Sürhab'ın etrafındaki Kürt askerlerine kötü davranması sonucu el-Luriye Kürtleri tarafından tevkif edilerek İbrahim Yinâl'a teslim edilmişti. el-Cibâl bölgesindeki faaliyetleri yakından takip eden İbrahim Yinâl, ona işkence ederek bir gözünü çıkardığı gibi yanında tutsak olarak tuttuğu Sa'dî'yi derhal salıverilmesini istedi. Fakat Sürhab tüm işkencelere rağmen onun bu emrini dinlemedi. Buna rağmen babası ile aralarında husumet bulunan Sürhab'ın oğlu Ebu'l-Asker, babasının İbrahim Yinâl tarafından tevkif edildiğini öğrenir öğrenmez Sa'dî'nin bulunduğu kaleye giderek onu serbest bırakarak iyi muamelede bulundu ve babası Sürhab'ın salıverilmesi için elinden geleni yapmasını istedi. Sürhab'ın zorba davranışlarından bir hayli rahatsız olan Kürt kabileleri ise Sa'dî'nin etrafında toplanmaya başlayacaklardır. Sa'dî böylece Kürtlerin de desteğini alınca derhal maiyetiyle İbrahim Yinâl'ın yanına giderek destek istedi. Fakat İbrahim Yinâl, Tuğrul Bey'in telkini ile bölgedeki faaliyetlerini bir süre askıya aldığından bu isteğini geri çevirince Halife ve Ebu Kalicar'ın yanına gidip itaatlerine girmek istediğini bildirdi⁵².

Bu olayda İbrahim Yinâl'ın her kadar bölgedeki olaylara müdahale etmiyor gibi gözükse de esasında nihaî amacının Gerşasf'ın elindeki Kinkever Kalesi olduğu kısa bir süre sonra anlaşılacaktır. Nitekim 639/1047 yılında İbrahim Yinâl, bizzat ordusunun başına geçerek Kinkever Kalesi üzerine yürümesi artık kendisinin Tuğrul Bey'in emrini hiçe saydığını göstermektedir. O sırada kaleyi ise Gerşasf adına Ukber b. Faris yönetiyordu. Buranın muhkem olmasından dolayı kalenin ikmal yollarını kapatmakla almayı planlayan İbrahim Yinâl, uzun bir süre kaleyi abluka altına almakla kaleyi zapt etmeye çalıştı. Neticede iaşenin tükendiği gören Ukber b. Faris, erzak depolarını taş ve toprakla doldurarak kapılarında kilitledi ve İbrahim Yinâl'a haber gönderdi. Bu haberle şayet adamlarına ve mallarına dokunmazsa, kaleyi teslim edeceğini ve tüm erzak depolarında mahsulü kendilerine bırakacağını teklifinde

[52] İbnü'l-Esîr, IX, s. 408; İbnü'l-Cevzî, XV, s. 308; İbnü'l-Kesîr, XII, s.150; Mehmet Altay Köymen, *Tuğrul Bey ve Zamanı*, İstanbul 1976, s. 33.

bulunmuştu. İbrahim Yinâl, askerlerini affetme teklifine kabul etmekle beraber, mallarını kendi hakları olduğunu düşündüğünden, bu teklife başta sıcak bakmadı. Fakat kalenin teslimi için gelen Selçuklu elçisinin erzak depolarının ağzına kadar dolu olduğunu görüp bunları efendisine aktarması ve Ukber b. Faris'in de "*Ben efendine, işin uzamasından veya erzakın tükenmesinden korkarak teslim teklifinde bulunmadım; ona itaat arz etmek için kaleyi teslim etmek istediğimi bildirdim. Eğer bana, emir Gerşasfa ve mallarına, kalede bulunan şahıslara istediğim şartlarla emân verirse kaleyi ona teslim eder ve onun yiyecek ihtiyacını karşılarım*" demesi üzerine İbrahim Yinâl da bu teklifi seve seve kabul etti. Böylece bu muhkem kale İbrahim Yinâl'ın eline geçti, fakat erzak depolarını kontrol edince, yapılan hilekârlığı görmesine rağmen bu işi ise fazla üstelemedi. Ukber b. Faris ise bu sırada adamları ve mallarıyla Hasanveyhlerin bakiyelerinin kontrolünde olan Sermac Kalesi'ne gidecektir⁵³.

İbrahim Yinâl, Kinkever Kalesi'ni zapt ettikten sonra yönünü Hemedan'a çevirerek bölgede yer alan ve Sürhab'a ait olan kaleleri ele geçirmek üzere akrabalarından Ahmed b. Tahir adında bir komutanı görevlendirdiği görülmektedir. Kalelerin direnmeden teslim olması için de yanında esir olarak tuttuğu Sürhab'ı yanında götürmesini istedi. Ahmed, ilk olarak Kelekan Kalesi'ni kuşatmışsa da buranın alınmasının zor olduğunu anlayınca Dezdiluye Kalesi üzerine hareket etti. Ayrıca ordudan bir kısım ayrılarak el-Bendenicin'e kadar devam edecek bir akın düzenledi. Burası, Cemaziyülahir 439/Kasım-Aralık 1047 tarihinde yağmalandı. İbnü'l-Esîr, bunların yağmacılık, cinayet, namusa tecavüz, mal kaçırmak için işkence etmek gibi pek çok çirkin işler dışında birçok kişi de dayak ve işkencenin şiddeti ile öldürdüklerini rivayet eder⁵⁴. Ardından İbrahim Yinâl'ın gönderdiği ordunun bir kısmı ise Sa'dî'nin müttefiki olan Ebu'l-Feth'in peşine düştü. Kendisi Oğuzlardan korktuğundan obasını bırakıp kaçmak zorunda kaldı. Oğuzlar, maiyetinin savunmasız kaldığını öğrenince gelip burayı yağmalamak istedilerse de Ebu'l-Feth'in geri dönüp bunlarla savaşması üzerine iki taraf arasında çetin bir savaş yaşandı. Oğuzlar mağlup olup, bir hayli esir ve mal bıraktılar. Öyle ki felaketten çok az kısmı geri dönmeyi başaracaktır. Ebu'l-Feth, bunların intikam amaçlı döneceklerine emin olduğundan Abbasi Halifeliliği'nden askerî destek istemişse de olumlu bir cevap alamadı. Bunun üzerine obası ile birlikte Dicle'nin batısına göç etmek zorunda kalmıştır⁵⁵.

Ebu'l-Feth önünde mağlup olan Oğuzlar, bu kez Sa'dî'nin üzerine bir sefer düzenlediler (Recep 1047- Ocak 1048). O sırada Bacısra'nın iki fersah

[53] İbnü'l-Esîr, IX, s. 408-409.

[54] İbnü'l-Esîr, IX, s. 409.

[55] İbnü'l-Esîr, IX, s. 409.

uzığında karargâh kurmuş olan Sa'dî'yi ani bir baskınla gafil avladılar. Baskından pek çok kişi öldürüldü. Sa'dî'nin es-Sirevan Kalesi'nden getirttiği mallar da bu sırada Oğuzların eline geçti. Sa'dî ise İbnü'l-Esîr'in tabiriyle ölümün eşiğinden kıl payı kurtuldu. Oğuzlar, bölgede yer alan ed-Destkere, Bacisra, el-Haruniyye, Kasr-ı Sabur ile birlikte pek çok kasaba ve köyü yağmaladılar⁵⁶. Bu sırada İbrahim Yinâl'ın Bağdad üzerine yürüyeceğini duyan buranın halkı hep birlikte Ebu Kalicar'ın oğlu Emir Ebu Mansur'ın etrafında toplanıp Selçuklularla mücadele etmek istediler. Ayrıca etrafa haber yollayıp geniş katılımlı bir koalisyon kurmaya çalıştıysalar da Emir Ebu Mansur ve etrafında toplanan çok kişi dışında kimse harekâta destekte bulunmadı. Bu nedenle daha sonra harekete geçecek olan ordudan çok az kişi kurtulabilecektir. Nitekim bir kısmı yolda Oğuzlar tarafından imha edilirken, bir kısmı da şiddetli soğuğa yenik düştüler. Bir baskından son anda canını kurtaran Sa'dî ise ilk olarak Deyali'ye, ardından da Ebu'l-Agarr Dübeys b. Mezyed'in yanına sığındı. İbrahim Yinâl da bölgedeki seferin şiddetini artırarak es-Sirevan Kalesi'ni büyük bir kuşatma altına aldı. Bir müfrezeyle de Tigris'e kadar devam edecek bir akın seferine gönderdi. Es-Sirevan Kalesi'nin muhafızı kendisi ve malları için emân diledikten sonra kaleyi teslim etti. İbrahim Yinâl, daha sonra burayı Saht-Kemân adlı bir komutana bırakarak Hulvan'a çekildi. Buradan da yanına Mühelhil'in iki oğlu Malik ve Bedr'i alarak Hemedan'a gitti⁵⁷. Öte yandan Annaziler tarafından büyük oranda ortadan kaldırılmalarına rağmen eski başkentleri olan Sermac Kalesi'nin 1048 yılına kadar Hasanveyh sülalesinin yönettiğini biliyoruz. İbnü'l-Esîr, 439/1048 yılı olaylarını anlatırken Bedr b. Hasanveyh sülalesinden olan Sermâc Kalesi hâkiminin bu sene vefat ettiğini ve kalenin de Selçuklulardan İbrahim Yinâl'a teslim ettiğini kaydederken⁵⁸, Ahmed Gaffarî Kâzvinî bu kişinin Bedr b. Tahir olduğunu yazar⁵⁹.

İbrahim Yinâl, el-Cibâl'deki faaliyetlerine devam ederek Ahmed b. Tahir'i Şehrizur'a gönderip buraların zapt edilmesini sağladı. Mühelhil ise bunların geldiğini duyunca korkup kaçmıştı. İbrahim Yinâl'ın emri ile askerî seferlerine devam eden Ahmed de o sırada Tiranşah Kalesi'ni kuşatmakla meşgul olmuşlardı. Bunun üzerine Mühelhil de Şehrizur halkına haber göndererek Oğuzlara saldırılarını istedi. Halk da buna uyarak pek çok Oğuz'u katlettiler. el-Bendenicen'de oturan Oğuzlar ise bu kez Berazu'r-Ruz'a saldırdılar. Es-Selil Nehri'ne kadar yağma seferinde bulunarak burada ikamet eden Cavanî Kürtlerinden Ebü Dülef el-Cavanî ile çetin bir savaşa giriştiler. Oğuzlar burada Kürtler tarafından mağlup

[56] İbnü'l-Esîr, IX, s. 409-410.

[57] İbnü'l-Esîr, IX, s. 410.

[58] İbnü'l-Esîr, IX, s. 410.

[59] Ahmed Gaffarî Kâzvinî, *Tarih-i Cihân Ârâ*, Tahran tz, s. 168.

edilerek geri çekilmeye mecbur edilirken, pek çok malı da ganimet olarak geride bıraktılar. Başka bir Oğuz topluluğu ise Ali b. Kasım el-Kürdî'nin yerleşim yerlerine saldırıp halkını öldürerek yüklü bir ganimetle geri çekildiler (Zilhicce 639/ Mayıs-Haziran 1048)⁶⁰.

Bunlar olur biterken İbrahim Yinâl, Kutalmış ile birlikte Azerbaycan üzerinden Anadolu'ya girmiştir. Pasinler'de bir Bizans ordusunu imha edince⁶¹, Tuğrul Bey'den mükâfat istediyse de Selçuklu sultanı kendisinin toprak istediğini bildiği halde kendisine 400.000 dinar verdi. Fakat İbrahim Yinâl, eski Türk geleneklerine göre ele geçirdiği Hemedan'ı tekrar kendisine geri verilmesi talep etti. Tuğrul Bey ise buna hiçbir şekilde yanaşmadı. Herhalde İbrahim Yinâl'ın el-Cibâl bölgesinde yavaş yavaş Kürtlerin yerlerini almaya başlayan Oğuzlar üzerinde etkisi, Tuğrul Bey'in bu kararı almasında etkili olmalıdır. Nitekim el-Cibâl'deki Oğuzların İbrahim Yinâl'ın kontrolüne girmesi, Tuğrul Bey'in lehinde güç dengesini değiştirebilirdi.

Yukarıda bahsettiğimiz Ahmed b. Tahir'in Şehrizar'u kuşatma hadisesi ise yaklaşık bir yıl sürmesine rağmen bir netice alınamamıştı. Ayrıca burada kale halkını kırıp geçiren bir veba hastalığı ortaya çıkınca Ahmed derhal İbrahim Yinâl'a haber göndererek vaziyeti bildirdi. Durumdan haberdar olan İbrahim Yinâl, ondan ordusunu alarak geri çekilmesini istedi. Selçuklu askerlerinin bölgeden uzaklaştığını haber alan Mühelhil ise bir oğlunu göndererek Şehrizar'u zapt etmeye muvaffak oldu. Fakat daha sonra Oğuzların bölgedeki akınları sebebiyle obası ile birlikte Bağdad'a gitmeye mecbur kaldı. İbrahim Yinâl, bu esnada Anadolu üzerine yürüdüğünden bu olaylara müdahale etme fırsatı bulamamıştı. Bu sebeple bölgedeki yerel yönetimler rahat bir nefes almışlardı. Sa'dî de bundan istifade bozulan ilişkilerini düzeltmek için yeni geri dönmüş olan İbrahim Yinâl'a itaat etmek için haber gönderdi (440/1049). Buna göre İbrahim Yinâl ve naiplerinin elindekiler hariç bölgedeki tüm yerlerin hâkimi olacaktı. Sa'dî de anlaştıkları üzere ed-Destkere'yi zapt etmek için harekete geçince Bağdad askerleri ile savaşa girişti. Bağdad'tan askerler mağlup olunca ed-Destkere de Sa'dî'nin eline geçti. Her ne kadar Bağdad'tan ikinci bir ordu daha geldiyse de bunun da akıbeti aynı oldu. Sa'dî ise peş peşe aldığı iki galibiyetten sonra ilerleyip Bakuba ve köylerine kadar etkili bir akın düzenleyerek buralarda hutbeyi İbrahim Yinâl'ın adına okutturdu⁶².

[60] İbnü'l-Esîr, IX, s. 410-411.

[61] İbnü'l-Esîr, IX, s. 415; Nüveyrî, XXVI, s. 26; Zehebî, I, s. 259; Turan, *a.g.e.*, s. 121-123.

[62] İbnü'l-Esîr, IX, s. 414-415, 418-419.

el-Cibâl Bölgesi'nin Selçuklu Hâkimiyetine Bağlanması

İbrahim Yinâl, el-Cibâl bölgesindeki faaliyetlerinde bağımsız bir hükümdar gibi davranıyor, yukarıda görüldüğü üzere farklı tarihlerde burada zaman hutbeleri kendi adına okutturuyordu. Bölgedeki hadiseleri ve kardeşi İbrahim Yinâl'ın bu tutumunu yakından takip eden Tuğrul Bey ise bu vaziyete son vermek için 440/1049 yılında kardeşine haber göndererek hem Hemedan şehri hem de el-Cibâl bölgesindeki zapt ettiği yerleri kendisine vermesini istedi. İbrahim Yinâl ise kardeşine savaş açarak cevap verdi. Öyle ki uzun zamandır Tuğrul Bey'den bağımsız hareket eden İbrahim Yinâl, onun bu isteğini şiddetle reddettiği gibi kardeşi ile arasını bozmakla itham ettiği veziri Ebu Ali'yi tevkif ederek huzurunda döverek işkencelerde bulundu. Ayrıca gözlerine mil çaktı ve dudaklarını keserek onu cezalandırdı. Ardından kardeşine karşı askerlerini toplayarak harekete geçti. Fakat Tuğrul Bey'le yaptığı savaş onun için felaketle neticelenecektir. Nitekim İbrahim Yinâl, tümü ile gulam ve hassa birlikleriyle teşekkül etmiş kardeşinin askerleri karşısında ekseriyeti göçebe Oğuzlardan oluşan ordusundan çok azını kurtarabilmiştir. Tuğrul Bey ise bununla yetinmeyerek kardeşinin elinde tuttuğu tüm şehir ve kaleleri ele geçirdi. İbrahim Yinâl, savaşı kaybedince daha önce Hasanveyhlerin merkezi olan Sermac Kalesi'ne kapandı. Selçuklu Sultan'ı, bu gelişme üzerine kaleyi kuşatarak onun teslim olmasını istedi. İbnü'l-Esîr, bu sırada Tuğrul Bey'in ordusunda çeşitli kavimlerden 100.000 asker olduğunu iddia eder. Neticede İki taraf arasında savaşlarla çetin geçen dört günün ardından kale teslim olmak zorunda kaldı, İbrahim Yinâl ise tevkif edildi. Tuğrul Bey daha sonra kardeşine iyi davranarak ondan aldığı yerlerin çoğunluğunu geri bağışladı. Yine aynı şekilde İbnü'l-Esîr'in iddiasına göre Tuğrul Bey, kardeşine isterse ikta ettiği bölgelerde bulunabileceğini, isterse de yanında kalabileceğini teklif edecektir. İbrahim Yinâl da yanında kalmayı tercih etti⁶³.

el-Cibâl'in güney ucunda bulunan İsfahan Selçukluların tüm uğraşlarına rağmen zapt edilememişti. Tuğrul Bey bu sebeple 442/1051 yılında İsfahan'ı kalabalık bir ordu ile kuşatarak ele geçirdi⁶⁴. Ayrıca İbrahim Yinâl'ın bölgeden el çekmesi, burada bulunan yerel hanedanlıkların da Tuğrul Bey'e yaklaşmasına sebep olmuştur. Nitekim Mühelhil, bu yıl içerisinde Selçuklu hükümdarının yanına gidecektir. Tuğrul Bey kendisine iyi davranarak onu es-Sirevan, Dakuka, Şehrizar ve es-Samağan gibi iktaların başında kalmasına müsaade etti. Ayrıca bizzat Mühelhil'in ricasıyla o sırada İbrahim Yinâl tarafından tevkif edilen kardeşi Sürhab'ın

[63] İbnü'l-Esîr, IX, s. 422-423.

[64] İmranî, s. 188; İbnü'l-Ezrak, *Tarihü'l-Farikî*, Nşr. Abdüllatif Avad, Kahire 1959, s. 155; İbnü'l-Esîr, IX, s. 427-428; Ebu'l-Fidâ, II, s. 170.

da salı verilmesini sağladı. Sürhab da böylece daha önce de elinde olan el-Mahiki Kalesi'ne gitti. Diğer kardeşi Sa'dî'ye er-Ravendeyn'i ikta etti. el-Cibâl bölgesinin önemli bir kısmını elinde tutan Annazi hanedanının tüm fertleri de böylece Selçuklulara tabi olmuş oldular⁶⁵. Selçukluların desteğini alan Sa'dî ise 444/1053 tarihinde Tuğrul Bey'in yanına gitmiş ve yanına bir oğlunu rehin bırakarak ondan aldığı destekle Irak taraflarına gidecektir. Daha sonra kalabalık bir Oğuz birliği ile birlikte Mayedeşt'te Ebü Dülef el-Cavanî'nin üzerine yürüdü. Sa'dî, onun mallarını yağmalayarak ilerledi. Askerlerin bir kısmı şehre saldırıp yağmaladılar. Bununla yetinmeyip çevre bölgeleri de yağmalayıp en-Numaniye'ye kadar uzandılar. Halktan birçok kişiyi öldürdükleri gibi insanların mallarına ve namuslarına helal getirdiler. Ardından Bedencan üzerine yürüdüler. Onun bu başarılarını duyan Ukaylîlerden Ali b. Makn, iki oğlu ez-Zerir ve Matar'ı Sa'dî'ye gönderip kendisi Hulvan'da iken amcaları Mühelhil ve Kureys b. Bedran'ın kendilerine kötü davrandıklarını, bu sebeple onlara karşı kendilerini korumalarını istedi. Sa'dî de Ukaylîlere gereken desteği vereceğinin sözünü ilettiler. Fakat ez-Zerir ve Matar'ın komutasındaki bu Ukaylî birliği dönüş yolunda Mühelhil'in gönderdiği bir ordunun baskınına uğradı. Çetin geçen savaşta Ukaylîler galip gelince Mühelhil bu kez 500 kişilik bir süvari birliği ile ez-Zerir ve Matar'ın obalarına saldırdı. Ukbe tepesinde ikamet eden bu obaları yağmalayarak birçok esir ve mal ele geçirdi. Bu iki kardeş, baskından son anda canlarına kurtarınca Sa'dî'den amcasına karşı yardım istediler. Sa'dî de bu sebeple amcasına karşı sefere çıkarak onu mağlup edip oğluyla birlikte esir aldı. Daha sonra büyük bir ganimetle Hulvan'a geri döndü⁶⁶.

Mühelhil'in esir edilmesi üzerine oğlu Bedr, 445/1054 yılında babasının serbest bırakılması için Tuğrul Bey'in yanına gitti. Tuğrul Bey, Bedr b. Mühelhil'in bu talebine karşılık kendi yanında alı koyduğu Sa'dî'nin oğlunu kendisine teslim etti. Ayrıca onun yanına gitmesi için yanına bir elçi verip kendisine "*Eğer elindeki esir için kurtuluş akçesi istiyorsan, işte oğlunu sana geri gönderdim. Şayet kabul etmez, muhalefet etmeğe ve halktan ayrılmaya kalkışırsan biz de senin bu eylemine karşılık veririz*" demesini istedi. Fakat bu teklif, elçileri kabul eden Sa'dî'nin çok zoruna gitti. Bu sebeple Hulvan'a gidip burayı ele geçirmeye çalıştı. Rûşenkubâd ile el-Beredân arasında bir süre gelip giden Sa'dî nihayetinde Büveyhî hükümdarı Melikü'r-Rahim'e mektup yazarak ona itaat etmek istediğini yazdı. Bu haber üzerine Tuğrul Bey'in iki önemli adamı İbrahim b. İshak ve Saht-Keman, Bedr b. Mühelhil'in askerleri ile birlikte Sa'dî'nin üzerine yürüdüler. Savaşta Sa'dî büyük bir mağlubiyet aldı. Selçuklu ordusunda yer alan Oğuzlar ise Hulvan'a geri döndüler. Bedr bir Oğuz

[65] İbnü'l-Esîr, IX, s. 433.

[66] İbnü'l-Esîr, IX, s. 446-447; Zehebi, I, 261.

taifesiyle birlikte Şehrîzur'a, Sa'dî de as sayıda askeri ile birlikte Ruşen-Kubad'a çekildi⁶⁷. Böylece Annaziler her ne kadar 1117 tarihine kadar varlıklarını devam ettiseler de Sa'dî'nin aldığı bu mağlubiyetten sonra bölgedeki ehemmiyetleri ortadan kalktı ve Tuğrul Bey'in 1055 Bağdad seferinde askerî ve lojistik destekte bulunmaları örneğinde⁶⁸ olduğu gibi bölge, büyük oranda Selçukluların hâkimiyetini kabul ettiler.

İbrahim Yinâl ise uzun bir süre ağabeyinin yanında kaldıktan sonra Musul'a vali olarak görev yaptığı sırada Arslan Besasirî İsyânı'nda Tuğrul Bey'e haber vermeden el-Cibâl'de bulunan Hemedan'a gitmek üzere harekete geçecektir. İbrahim Yinâl'ın bu teşebbüsünden haberdar olan Tuğrul Bey ise onu el-Cibâl bölgesindeki Oğuzlarla birleşmeden önce karşılamak için derhal kalabalık bir ordu ile sefere çıktı. Hemedan eteklerinde⁶⁹ yapılan savaşta bu kez yenilen taraf Tuğrul Bey oldu. Can havliyle Hemedan'ın iç kalesine çekilirken, ağabeyi Çağrı Bey'in oğullarından Alparslan, Kavurd ve Yakutî'den yardım istedi. Yardıma gelen yeğenlerinin hadiseye dâhil olmasıyla denge bir anda İbrahim Yinâl aleyhinde değiştiğinden, yapılan savaşta büyük bir mağlubiyet aldı. Esir bir şekilde Tuğrul Bey'in huzuruna getirildikten sonra da bu kez canı bağışlanmayarak yay kirişi ile boğdurulmak suretiyle idam edildi (1058)⁷⁰.

İbrahim Yinâl'ın el-Cibâl bölgesindeki ısrarına gelince büyük ihtimalle Merv kurultayından sonra ilk ele geçirdiği yerler olması ve daima desteklerini aldığı Oğuzların burada yerleşmiş olmasından kaynaklanmış olmalıdır. el-Cibâl bölgesinin Selçuklu hâkimiyetine geçmesindeki en büyük pay şüphesiz İbrahim Yinâl'a aittir. Ziyadesiyle güçlü bir komutan, fakat bir o kadar da zalim bir karaktere sahip olan bu müstesna kişilik, kardeşi ile giriştiği savaşlar dışında neredeyse hiçbir savaşta yenilgi yüzü görmemiştir. Hem devletin ilk merkezi Nişabur'u zapt etmiş olması, hem d bildirimize konu olan ve Rey ile birlikte İsfahan'ın bulunduğu el-Cibâl'in ele geçirilmesi hem de Anadolu'daki ilk büyük Bizans ile yapılan savaş olana Pasinler muharebesini kazanarak Bizans'ın direncini büyük bir darbe vurmuş bir şahsiyet olarak Selçukluların batıya doğru genişlemesinden en az Tuğrul Bey, belki de daha fazla paya sahip olması, onun ilk fetihlerle birlikte Selçuklu topraklarını büyük oranda genişlettiğini göstermektedir. Bu sebeple de onun Tuğrul Bey

[67] İbnü'l-Esîr, IX, s. 450-451.

[68] İbnü'l-Esîr, IX, s. 462.

[69] İmranî (s. 195) savaşın Hemedan'da gerçekleştiğini yazarken, İbnü'l-Esîr ise savaşı hatalı olarak Rey önlerinde göstermektedir (IX, s. 489).

[70] İmranî, s. 192, 195; Anonim, *Mücmelü't-Tevârih ve'l-Kısas*, Nşr. Melikü's-Şuara Bahâr, Tahran tz., s. 407; İbnü'l-Cevzî, XVI, s. 34; İbnü'l-Esîr, IX, s. 484-489; Bundarî, s. 14-15; Azimî, s. 344; İbnü'l-Âli el-Hüseynî, s. 12; Sibt İbnü'l-Cevzî, XIX, s. 57-61; İbnü'l-Kesîr, XII, s. 182; Ebu'l-Farac, I, s. 313; Hinduşah Nahcivanî, *Tecaribü's-Selef*, Nşr. Abbas İkbâl, Tahran 1357, s. 254-256; Turan, a.g.e., s. 136-137.

ile savaşması, Selçukluları bir dönem buhrana sokmuşsa da eski Türk geleneklerine göre zapt ettiği toprakların kendi hakkı olduğuna dair isteği, nerden bakılırsa onun açısından meşru bir hak olarak gözükmektedir⁷¹.

SONUÇ

Selçukluların hâkimiyetine girişini ele aldığımız el-Cibâl bölgesi, Selçuklu tarihi açısından bir hayli önemli bir yere sahip olduğu anlaşılmaktadır. Bölge bu dönemde yoğun bir Kürt nüfusunu barındırmaktaydı. Fakat göçebe Oğuz topluluklarının ihtiyacına uygun geniş otlaklara sahip olması ve bölgenin stratejik ve iktisadi yönü onun Selçuklu hanedanı içerisindeki bir takım mücadelelere sebebiyet vermesine neden olacaktır. Ayrıca bir yandan da yeni yurt bulma arayışı içinde olan Oğuz boyların için de iyi bir yaşam alanına sahip olmuştur. Bu sebeple bölge ve bölgedeki şehirler Selçukluların sürekli gündeminde olan yerler olup bunların isimlerini daima Selçuklu tarihi içinde sıkça anılmıştır. Üç defa İbrahim Yinâl'ın bölgede adına hutbe okutturması, ardından Tuğrul Bey'in ondan ele geçirdiği toprakları istemesi üzerine isyan etmesi, onun bölgede kendi adına müstakil bir yönetim veya devlet kurmak istediğini; Tuğrul Bey'in ise eski Türk geleneklerine göre bunda hakkı olmamasına rağmen böyle bir talepte bulunmuş olması İbrahim Yinâl'ın bu isyanda meşru hakkı olduğu göstermektedir. Hem batıdan doğuya devam eden ticari ve askeri yolların üzerinde durması hem de geniş meralara sahip olmasından dolayı göçebe topluluklar için stratejik bir öneme sahip olan el-Cibâl bölgesinin Selçuklu hâkimiyetine girişini ele alan bu çalışmada görüldüğü üzere Selçuklu tarihinde önemli bir yere sahip olması kaçınılmazdı. Nitekim İbrahim Yinâl'ın ilk olarak bölgede bağımsız hareket etmesinden kaynaklanan askerî faaliyetlerin Tuğrul Bey nezdinde hoş karşılanmaması Selçuklu hanedanı içerisinde bir soruna sebep olmuştur. Ayrıca göçebe Oğuz topluluklarının da bölgedeki meraları ele geçirmek için İbrahim Yinâl'ın kontrolünde hareket etmiş olması da bölgedeki Kürtler gibi meskûn diğer göçebe toplulukları bir hayli rahatsız etmiştir. Esasında İbrahim Yinâl gibi ziyadesiyle başarılı bir komutan ve askerleri üzerinde rahat kontrol etmesini sağlayan karizmatik liderlik özelliği onu Selçukluların kuruluşundan itibaren ön plana çıkarmaktaydı. İbrahim Yinâl da bu özelliğinden olacak ki Dandanakan Savaşı'ndan kısa bir süre sonra el-Cibâl bölgesi merkezli bir askerî harekâta başlamış ve bunda da büyük oranda başarılı olmuştur. Rey, Kırmisin ve Hulvan'ı ele geçirerek bunları Tuğrul Bey'e bırakmakta tereddüt etmiş gibi gözükmektedir. Fakat onun çoğu kez Tuğrul Bey ile arasının bozulmasına sebep olacak olan bağımsız hareket etmesi Selçuklu hanedanı arasında ciddi krizlere gidecek bir olaya silsilesine

[71] Köymen, a.g.e., s. 59.

neden teşkil etmiştir. Öyle ki İbrahim Yinâl'ın 1042 yılındaki başarılı seferlerinden sonra Tuğrul Bey tarafından takdir edilecek yerde, onu Belucistan tarafına göndermesi, kendisinin de bu emre uymayarak Kirman tarafına yönelmesi, taraflar arasındaki husumetin ortaya çıkmasına vesile olacaktır. Bu sebeptendir ki İbrahim Yinâl yaklaşık beş yıl boyunca isminin herhangi bir seferde anılmaması, onun bu süre zarfında bir takım yasaklara maruz kaldığını gösterir.

KAYNAKÇA

- AGACENOV, Sergey, *Selçuklular*, (Çev. Ekber N. Necef-Ahmed R. Annaberdiyev), İstanbul 2006.
- AHMED GAFFARİ KÂZVİNÎ, *Tarih-i Cihân Ârâ*, Tahran tz.
- ANONİM, *Selçukname*, (Çev. Feridun Nafiz Uzluk), Ankara 1952,
- ANONİM, *Hudûdü'l-Alem Mine'l-Meşrik İle'l-Magrib*, (İng. Çev. V.Minorsky), London 1970.
- ANONİM, *Mücmelü't-Tevârih ve'l-Kısas*, (Nşr. Melikü's-Şuara Bahâr), Tahran tz.
- ANONİM, *Nihayetü'l-İrab fi Ahbarü'l-Furs ve'l-Arab*, (Nşr. ve İng. Çev. E.G.Browne), JRAS, S.22, London 1900, s.210-211.
- AZİMÎ, *Tarihu Haleb*, (Nşr. İbrahim Za'rur), Dimaşk 1984.
- BELÂZURÎ, *Fütûhu'l-Büldân*, (Çev. Mustafa Fayda), Ankara 2002.
- BUNDARÎ, *Kitabü'l-Tarih Devletü'l-Selcûk*, Mısır 1900.
- CLARKE, J. 1., Clark - B. D., *Kerman-shah, an Iranian Prouvincial City*, Durtiam 1969.
- DEVLETŞÂH SEMERKANDÎ, *Tezkiretü's-Şuara*, (Nşr. Edward Browne), London 1901
- DİMAŞKÎ, *Cosmographie*, (Nşr. M. A. F. Mehren), St. Pétèrsbourg 1866
- DİNEVERÎ, *Kitabü Ahbârü't-Tivâl*, (Thk. Filâdimir Circâs), Leyden 1888.
- EBU TALİP EL-HÜSEYNÎ, *Mulfuzat Timury*, (İng. Çev. Major Charles Stewart), Holborn 1830.
- EBU'L-FARAC, *Ebû'l-Farac Tarihi*, (Çev. Ömer Rıza Doğrul), I-II, Ankara 1999.
- EBU'L-FİDÂ, *Takvimü'l-Büldân*, (Nşr. M.Reinaud), Paris 1840.
- EBU'L-FİDÂ, *Tarih Ebu'l Fidâ, Muhtasar fi Ahbaru'l-Beşer*, (Thk. Muhammed Azb vd), I, Bağdad 1968
- EBU'L-GAZİ BAHADIR HAN, *Şeceretü'l-Etrak*, (İng. Çev. C. Miles), London 1838.
- EBUBEKİR ZÂHİRÎ, *Kitab-ı Coğrafya*, (Thk. Muhammed Hac Sadık), Port Said tz.
- EL-AVFÎ, *Lübâbü'l-Elbâb*, (Nşr. E. G. Browne), I-II, Leyden 1903.
- EL-AYNÎ, *es-Seyfü'l-Muhenned fi Siret el-Melikü'l-Mü'eyyed Şeyhü'l-Mahmud*, (Thk. Fahim Muhammed Şaltut-Muhammed Mustafa Ziyade), Kahire 1967.
- EL-DİYARBEKRÎ, *Tarih-i Hamis fi Ahvalü'n-Nefsü nefis*, I-II, Beyrut tz.
- EL-ÖMERÎ, *el-Mesâlikü'l-Absâr fi Memâlikü'l-Emsâr*, (Ed. Fuad Sezgin), III, Frankfurt 1988,
- GÜNER, Ahmet, "Kâkûyîler", *DİA*, XXIV, s. 219.
- HALİFE B. HAYYAT, *Tarihi Halife b. Hayyat*, (Thk. Ekrem Ziya el-Umrî), Beyut 1985.
- HAMDULLAH MUSTEVFÎ, *Nüzhetu'l-Kulûb*, (Nşr. Le Strange), Leyden 1908.
- HİNDUŞAH NAHCIVANÎ, *Tecaribü's-Selef*, (Nşr. Abbas İkbâl), Tahran 1357.
- HUART, Cl., "Kâkûyîler", *İA*, VI, s. 108.
- İBN ALİ EL-HÜSEYNÎ, *Ahbarü'd-Devleti's-Selçukiye*, (Çev. Netaci Lugal), Ankara 1999.
- İBN ARAPŞAH, *Kitab Acaibü'l-Makdur fi Tarihü'l-Timur*, Kahire 1285.
- İBN DOKMAK, *Nüzhetu'l-Enam fi Tarihü'l-İslam*, (Thk. Samir Tabbare), Beyrut 1999.
- İBN EZRAK, *Tarihü'l-Farikî*, (Nşr. Abdüllatif Avad), Kahire 1959; *Meyyfarikin ve Amid Tarihi -Artuklular Kısmı*, (Çev. A. Savran), Erzurum 1991.

- İBN HALDÛN, *Tarih İbn Haldun, Kitâb el-İber ve Divan el-Mübtedâ ve el-Haber fi Eyyam el-'Arab ve el-'Acem ve el-Berber ve men Asarahum min zevi Sultânî'l-Ekber*, I, Beyrut 2006.
- İBN HAVKAL, *Sûretü'l-arz*, (Nşr. M.J. de Goeje), Leyden 1874.
- İBN HURDAZBÎH, *Kitabu'l-Mesâlik ve'l-Memâlik*, (Nşr. M.J. de Goeje), Leyden 1890.
- İBN İMRÂNÎ, *el-Enba' fi tarih el-Hülafa*, (Nşr. Kasım es-Semra'î), Kahire 1999.
- İBN İSMÂİL EL-TALİBÎ, *Garbü Ahbar Mülkü'l-Fars*, (Nşr. H. Zotenberg), Paris 1900.
- İBN MİSKEVEYH, *Tecaribü'l-Ümem ve Te'akübü'l-Himem*, (Nşr. Seyid Kesrevî Hasan), I-V, Beyrut 2002.
- İBN MÜŞŞÎ, *Târîhü Nuzhetü'n-Nâzir ve Râhatü'l-Hâtir fi Cem'üüt-Tevârîhi min Kitâbi Gâyeti'l-Matlûb fi Târîhi Beyti Eyyûb*, National Bibliothek in Wien, Mixt. 355.
- İBN RÛSTEH, *el-A'lâku'n-Nefise*, (Nşr. M.J. de Goeje), Leyden 1892.
- İBN ŞEDDAD, *el-Alâkü'l-Hatira fi Zikri Ümerai Şam ve'l-Cezire*, (Nşr. Y. Abbare), III/I-II, Dımaşk 1978.
- İBN YAHYA EL-YÛSUFÎ, *Nuzhetu'n-Nâzir fi Siretu'l-Meliku'n-Nâsir*, (Thk. Ahmed Hatit), Beyrut 1986.
- İBNÛ'D-DEVÂDARÎ, *Kenzü'd-Dürer ve Câmî'ü'l-Gurer: ed-Dürre'l-Fâhir fi Siretü'l-Melik en-Nâsir*, (Nşr. Hans Robert Roemer), I-IX, Kahire 1960.
- İBNÛ'L-ABDULHAK, *Merasidü'l-Etla' ale İsmâ'ül-Ümkine ve'l-Beka ve Huve Muhtasar Mu'cemü'l-Büldân li-Yakut*, Beyrut 1992.
- İBNÛ'L-AMİD, *Ahbar Eyyubiyin*, (Nşr. C.Cahen), BEO, XV, Damas 1955-1957, s. 165
- İBNÛ'L-BELHÎ, *Fârsnâme*, (Nşr. G.Le Strange-R.A.Nicholson), London 1921.
- İBNÛ'L-CEVZÎ, *el-Muntazam fi Târîhi'l-Mülûk ve'l-Ümem*, (Nşr. M. M.Abdülkadir Ata), IV/II, Beyrut 1992.
- İBNÛ'L-ESÎR, *el-Kâmil fi't-Tarih*, (Çev. Ahmet Ağırakça), III, İstanbul 1989
- İBNÛ'L-ESÎR, *et-Târîhu'l-Bâhir fi'd-Devleti'l-Atabekiyye bi'l-Mavsıl*, (Nşr. A. A. Tuleymat), Kahire 1963.
- İBNÛ'L-FAKÎH, *Kitabü'l-Büldân*, (Nşr.Y.Hadî), Beyrut 1996.
- İBNÛ'L-HALİKAN, *Vefayâtü'l-Ayan*, (Thk. İhsan Abbas), I-VII, Beyrut tz.
- İBNÛ'L-KESÎR, *el-Bidaye ve'n-Nihaye*, (Çev. Mehmet Keskin), VII, İstanbul 1995.
- İBNÛ'L-TAGRÎBİRDÎ, *en-Nucûmü'z-Zâhire fi Mulûk Mısır ve'l-Kahire*, (Thk.İ.Ali Tarhan-M.Mustafa Ziyade), I-XVI, Kahire 1963.
- İBNÛ'L-TAGRÎBİRDÎ, *Münhü's-Safi ve'l-Müstev fi Bağde'l-Vefayat*, Beyrut 1984-1990.
- İBNÛ'L-VÂSİL, *Müferricü'l-Kurub Ahbar-ı Beni Eyyûb*, (Nşr. Cemaleddin Şeyyal), I-III, Kahire 1953-1960.
- İDRİSÎ, *Nuzhetü'l-Müstâk fi İhtirâku'l-Âfâk*, I-II, Kahire tz.
- İSFEHANÎ, *el-Feth el-Kussi fi Feth el-Kudsi*, (Nşr. M. Mahmud Şubh), Kahire 1962.
- İSTAHRÎ, *Kitabü'l-Mesâlik ve'l-Memâlik*, (Nşr. M.J. de Goeje), Leyden 1927.
- KAFESOĞLU, İbrahim, "Selçuk'un Oğulları ve Torunları", *Türkiyat Mecmuası*, S. 13, İstanbul 1958, s. 117-130.
- KALKAŞENDÎ, *Subhü'l-'Aşâ fi Sinâ'atü'l-İnşâ*, I-XIV, Kahire 1913-1920.
- KÂTİP ÇELEBÎ, *Cihannüma*, (Tıpkıbasım), İstanbul 2011.
- KÖYMEN, Mehmet Altay, *Tuğrul Bey ve Zamanı*, İstanbul 1976.
- KUDAME B.CAFer, *Kitabü'l-Harac*, (Nşr. M.J. de Goeje), Leyden 1890.
- MAKDİSÎ, *Ahsenü't-Takasim fi Marifetü'l-Ekalim*, (Nşr. M.J. de Goeje), Leyden 1877.
- MAKRİZÎ, *Kitabü'l-Mevaiz ve'l-İtibar bi-Zikrül-Hıtat ve'l-Asar*, II, Beyrut tz.
- MAKRİZÎ, *Kitabü's-Sulûk li Marifetü'd- Duvelü'l-Mulûk*, (Nşr. M.A. Ata), I-VIII, Beyrut 1997.
- MARCO POLO, *Travels*, (Nşr. Thomas Wright), London 1892.
- MESUDÎ, *Kitabü'l-Tenbih ve'l-Eşraf*, (Nşr. M.J. de Goeje), Leyden 1894.

- MESUDÎ, *Murucü'z-Zeheb (Les Prairies D'or)*, I-IX, Paris 1861.
- NİKİTİN, Bazil, *Kürtler*, (Çev. H. Demirhan-Cemal Süreyya), İstanbul 1991.
- NİZAMEDDİN ŞAMÎ, *Zafernâme*, (Çev. Necati Lugal), Ankara 1987
- NUVEYRÎ, *Nihâyetü'l-Ereb fi Fünûni'l-Edeb*, (Thk. İmad Ali Hamza-Abdülmeccid Terhinî), I-XXXI, Beyrut 2004.
- ÖZAYDIN, Abdülerim, "Annaziler", *DİA*, III, s. 215-216.
- PİYADEOĞLU, Cihan, "Selçuklu Hanedanının Önemli Bir Mensubu", *Türkiyat Mecmuası*, C. 23/Güz 2013, S. 117-143.
- RAVENDÎ, *Rahatü's-Sudûr ve Ayetü's-Sürûr*, (Çev. Ahmet Ateş), I-II, Ankara 1999.
- REŞİDÜDDİN, *Câmîü't-tevârih*, (Arap. çev. Muhammed Sadık Neş'et-Fuad Abdülmu'ti es-Sayyad- Muhammed Musa Hindavi), I-II, Kahire tz; Reşîdüddin, *Câmîü't-tevârih*, (Çev. Erhan Göksu-H. H. Güneş), İstanbul 2010.
- SAİNT NERSÈS, *Genealogie, Collection des Historiens Ancies et Modernes de l'Arménie*, (Haz. Victor Langlois), Paris tz., s.34.
- SAMÎ, Abdurrahmen Bek, *Kavlu'l-Hak fi Beyrut ve Dimaşk*, Beyrut 1981, s. 64.
- SEYYİD ABDÜLREŞİT, *Ferheng-Raşidî*, (Nşr. Maulawî-Zulfaqar Ali-Maulawî Aziz Urrahman), II, Calcutta 1878.
- SİBT İBNÜ'L-CEVZÎ, *Miratü'z-Zaman fi Tevarihü'l-Ayan*, (Nşr. Heyet), I-XXIII, Dimaşk 2013.
- LE STRANGE, G., *Mesopotamia and Persia Under the Mongols*, London 1903.
- LE STRANGE, G., *The Lands of the Eastern Caliphate*, New York tz,
- SULTANÎ, M. Ali, *Târih-i Mufassal-ı Kirmânsâhân*, Tahran 1373.
- SÜMER, Faruk, "Yiva Oğuz Boyuna Dair", *Türkiyat Mecmuası*, IX, İstanbul 1951, s.151-166.
- ŞEBANKARÂÎ, *Mecma'ül-Ens'ab*, (Thk. Mir-Haşim Muhaddis), Tahran 1363.
- ŞEREFHÂN EL-BİDLİSÎ, *Şerefnâme- Histoire des Kourdes*, (Nşr. V. Véliaminof -Zernof), I, St-Pétersbourg 1860
- TABERÎ, *Tarihü'l-Umem ve'l-Muluk*, (Haz. Ebu Seyb el-Kerimî), Riyad tz.; *Muhtasar Tarihü'l-Taberî*, (Haz. Samîr Serhân-Muhammed Anânî), Beyrut 1999.
- TIHRANÎ, *Kitab-ı Diyarbekriyye*, (Nşr. Necati Lugal-Faruk Sümer), I-II, Ankara 1962.
- TURAN, Osman, *Selçuklular Tarihi ve Türk-İslam Medeniyeti*, İstanbul 2003.
- URFALI MATEOS, *Urfalı Mateos Vekâyinamesi (952-1136) ve Papaz ve Grigor'un Zeyli (1136-1162)*, (Çev. Hrant Andresyan), Ankara 2000
- MİNORSKY, Vlademir, "Kürtler", *İA*, VI, s. 1089-1108.
- YAKUBÎ, *Kitabü'l-Büldân*, (Nşr. T.G.J. Juynboll), Leiden 1860.
- YAKUT EL-HAMAVÎ, *Mu'cemü'l-Büldân*, I-V, Beyrut 1977.
- YUNİNÎ, *Zeyl Miratu'z-Zaman*, I-III, Haydarabad 1955.
- ZAHİREDDİN NİŞABURÎ, *Selçuk-nâme*, (Nşr. A. H. Morton), Berlin 2004.
- ZEHEBÎ, *Düvelü'l-İslam*, (Nşr. Hasan İsmail Merket-Mahmud el-Ernaut), I, Beyrut 1999.
- ZEKERİYÂ KAZVİNÎ, *Asarü'l-Bilâd ve Ahbarü'l-İbâd*, Beyrut 2011.

İBNÜ'L-BELHÎ'NİN FÂRSNÂME'SİNE GÖRE SELÇUKLULAR DÖNEMİNDE FÂRS KALELERİ

Dr. İsmet Burak BATIR

Araştırmacı, Yazar

ORC-ID: 0000-0003-0572-6110

ÖZET

Aslen Belhli olduğu kabul edilen İbnü'l-Belhî tarafından telif edilen Fârsnâme, Selçuklu coğrafyasına ait kıymetli eserlerden biridir. Müellifin hayatına dair bilgiler oldukça kısıtlıdır. Dedesi, Büyük Selçuklu hükümdarı Berkyaruk'un (1092/1104) Fârs Valisi Atabeg Rüküddevle Humârtegin'in müstevfîsidir. Eserin telif edildiği tarih net olarak bilinmese de muhtemelen Muhammed Tapar'ın Selçuklu tahtına geçtiği 498 (1105) ile Fârs Valisi Atabeg Çavlı'nın öldüğü 510 (1116) yılları arasında kaleme alınmıştır. Dedesinin yanında küçük yaşlarda Fârs'a gelen İbnü'l-Belhî eğitimini burada tamamladı. Çocukluğunu ve gençliğini bölgede geçirmenin sağladığı bilgi birikimi sayesinde eserinde bölgenin siyasî ve coğrafi durumuna ilişkin detaylı bilgi verme imkânı buldu. Fârsnâme, Muhammed Tapar'ın isteği üzerine yazılmış ve ona ithaf edilmiştir.

Fârsnâme'nin büyük bir bölümü bölgenin İslâm öncesi siyasî hayatına ayrılmıştır. Müellif bu kısmı kaleme alırken Hamza el-İsfahânî *Tarih*'ini kullanmıştır. Eserin kalan kısmını Fârs'ta yer alan kaleler ile şehirler, nehirler, göller ve denizler oluşturmaktadır. İbnü'l-Belhî'ye göre Selçuklulardan önce bölgede yetmişden fazla kale bulunmaktaydı. Ancak bunların büyük bir kısmı savaşlar, doğal afetler vb. nedenlerle zamanla ortadan kalkmıştır. Buna rağmen Selçuklular devrinde varlıklarını sürdüren pek çok kale bulunmaktadır. Fârsnâme'den tespit edebildiğimiz kadarıyla bunlar; İstahr Kalesi (bu kale 3 ayrı yapıdan oluşur), Bûşkânât Kalesi, Hurşah veya Hurşeh Kalesi, Rem Zevân Kalesi, Âbâdeh Kalesi, Huvâr Kalesi, İstahbânân Kalesi, Abâdân Kalesi, Kale-i Sefîd, Sühâre Kalesi, Kârzîn Kalesi, Semîrân Kalesi, Fesâ Kalesi, Hayre ve Nîrîz Kaleleri, Har Kalesi, Hürreme Kalesi, Tîr-i Hodâ Kalesi, Furg ve Târum Kaleleri, İg Kalesi, Ranbeh Kalesi, Günbed-i Müllegân Kalesi ve İrâhîstân Kalesi'dir. Bu kalelerin yanı sıra tahkim edilmiş sayısız kale benzeri yapı bulunmaktadır.

XI. yüzyılın ikinci yarısında Büveyhîlerin siyasî gücünü kaybetmesinden sonra Fârs'ta oluşan otorite boşluğunu Şebânkâre Emîrliği aldı. Bunlar Fârs'ın kuzey ve doğu kesimlerinde hüküm sürüyordu. Şebânkâreler, Selçukluların Fârs'a gelişinin hemen öncesinde otorite boşluğundan faydalanarak bölgedeki kalelerin çoğunu zapt etti. Büyük Selçuklular Fârs'ta hâkimiyet alanlarını genişletmeye başladığı sırada Şebânkâre reisi Fazlûye ve kardeşi Hasnûye ele geçirdikleri kaleleri etkin bir şekilde kullanarak Selçuklulara karşı mukavemet gösterdi. Bu mücadeleler esnasında Fazlûye kısmen başarılı olsa da Nizâmülmülk tarafından İstahr Kalesi'ne hapsedilerek öldürülmüştür. Büyük Selçuklu Sultanı Melikşah'ın ölümünün ardından oğulları Berkyaruk ve Muhammed Tapar arasındaki taht mücadeleleri ve Kirmân Selçuklu Meliki Arslanşah'ın Şebânkâre reisleriyle akrabalık kurması onları Fârs'ta yeniden etkin bir hâle getirdi. Kısa bir süre sonra Selçuklu tahtına geçen Muhammed Tapar, bölgeyi kontrol altına almak üzere Emîr Çavlı'yı görevlendirmesi Selçuklu hâkimiyeti için dönüm noktası oldu. Çavlı'nın gayretleri neticesinde Şebânkârelerin kontrolündeki yetmiş yakın kale ele geçirilerek Selçuklu hâkimiyetine alınmıştır. Bu çalışmada Fârsnâme adlı esere göre Selçuklu zamanındaki Fârs kalelerinin mevcut durumu ortaya konulmaya çalışılacaktır. Bunun yanı sıra Büyük Selçuklular ve Şebânkâre emîrlerinin hâkimiyet mücadelesinde Fârs kalelerinin rolü üzerinde durulacaktır.

PERSIAN CASTLES IN THE SELJUQID PERIOD ACCORDING TO IBN AL-BALKHÎ'S FÂRSNÂMAH

ABSTRACT

Fârsnâme, which was copyrighted by Ibn al-Balkhî, who is accepted to be originally from Balkh, is one of the precious works belonging to the Saldjükid geography. The information regarding the author's life is very limited. His grandfather was the bailee of the Persian Governor Atabak Rukn al-dawla Khumârtagin of the Great Saldjükid emperor Berkyârük (1092/1104). Although the exact date on which the work was copyrighted is not clearly known, it was probably put down on paper between 498 (1105) when Muhammad Tapar ascended to the Saldjükid throne and 510 (1116) when Persian Governor Atabak Chavli died. Ibn al-Balkhî, who came to Persia at a young age with his grandfather, completed his education here. By means of the knowledge he gained by spending his childhood and youth in the region, he had the opportunity to give detailed information regarding the political and geographical

situation of the region in his work. Fārsnāmah was written at the request of Muhammed Tapar and dedicated to him.

A large part of Fārsnāmah was devoted to the political life of the region before Islam. The author used the History of Hamza al-Isfahānī, while putting down on paper this part. The rest of the work constitutes castles and cities, rivers, lakes and seas taking place in Persia. According to Ibn al-Balkhī, there were more than seventy castles in the region before the Saldjūkids. However, most of them were disappeared over time due to the reasons such as wars, natural disasters, and etc. Notwithstanding, there are many castles that continue their existence during the Saldjūkid period. As far as we can determine from the Fārsnāmah, these are Qal'at al-Istakhr (this castle consists of 3 separate buildings), Qal'at al-Būshkānāt, Qal'at al-Khurshah, Qal'at al-Ramm Zavān, Qal'at al-Abādah , Qal'at al-Khuvār, Qal'at al-Istahbānān, Qal'at al-Abādān , Qal'at al-Ispīd, Qal'at al-Sahārah, Qal'at al-Kārzīn, Qal'at al-Samīrān, Qal'at al-Fasā, Qal'at Nayrīz and Khayrah, Qal'at al-Khār, Qal'at al-Khurramah, Qal'at al-Tīr-i Khudā, Purg and Tārum, Qal'at al-Īg, Qal'at al-Ranbah, Qal'at al-Gunbad Mallaghān, and Qal'at al-Irāhistān. Alongside these castles, there are numerous fortified castle-like structures.

In the second half of the XI century, after the Buyids lost their political power, Shabānkarāh Emirate took over the authority gap occurred in Persia. They were reigning in the northern and eastern parts of Persia. Shabānkarāhs restrained most of the castles in the region by benefiting from the authority gap just before the arrival of the Saldjūkids to Persia. When the Great Saldjūkids began to expand their imperium areas in Persia, Fazlūyah, the leader of Shabānkarāh, and his brother Hasnūyah resisted against the Saldjūkids, by effectively using the castles they captured. Although Fazlūyah was partially successful during these struggles, he was killed by being imprisoned in the Qal'at al-Istakhr. After the death of the Great Saldjūkid Sultan Malik-Shāh, the throne struggles between his sons Berkyārūk and Muhammad Tapar and making affinity with the Shabānkarāh leaders of Kirmān Saldjūkid Malik Arslān Shāh activated them in Persia again. After a short time, Muhammad Tapar, who ascended to the Saldjūkid throne, his assignment of Amir Chavli to take the region under control was a turning point for the Saldjūkid dominance. As a result of efforts of Chavli, nearly seventy castles under the control of Shabānkarāhs were captured and taken under Saldjūkid dominance. In this study, the current situation of the Persia castles in the Saldjūkid period will be tried to be revealed, according to work named Fārsnāmah. In addition to this, emphasis will be placed on the role of Persia castles in the dominance struggle of the Great Saldjūkids and the Amirs of Shabānkarāh.

GİRİŞ

Tam adı ve doğum tarihi bilinmeyen İbnü'l-Belhî'nin nisbesinden anlaşılacağı üzere Belh kökenli olduğu söylenebilir. Onun Fârsnâme adlı eserinde kendi hayatı hakkında verdiği bilgilerden başka elimizde başka bir bilgi bulunmamaktadır. Eserden anlaşıldığı üzere dedesi, Büyük Selçuklu hükümdarı Berkıyaruk (1092/1104)'un Fârs'a vali olarak görevlendirilen Atabeg Humârtegin'in müstevfîsidir.¹ Dedesi ile Fârs topraklarına gelen İbnü'l-Belhî çocukluğunu ve gençliğini burada geçirdi (İbnü'l-Belhî, 1385: 3). Bu sayede bölgenin coğrafi yapısını yakından tanıma fırsatı buldu. Onun bölge hakkında verdiği bilgilerin güvenilirliği de buradan gelmektedir. Eser Büyük Selçuklu hükümdarı Muhammed Tapar'ın isteği üzerine telif edilmiş ve ona sunulmuştur (İbnü'l-Belhî, 1385: 3). İbnü'l-Belhî, eserinin giriş kısmında Muhammed Tapar'a övgülerle başlayıp Selçuklu sultanlarını önceki hükümdarlarla karşılaştırmış ve Selçuklu sultanlarının adalette zirve olduklarını belirtmiştir.

Fârsnâme'nin büyük bir kısmı Fârs bölgesine hâkim olan devletlerin siyasî tarihinden bahsetmektedir. İbnü'l-Belhî bu kısmı kaleme alırken büyük ölçüde Hamza el-İsfahânî'nin *Tarih* adlı eserini kullanmıştır (C. E. Bosworth, *DİA*, XX: 529). Bölgenin coğrafyası ve ekonomisinin ele alındığı kısım ise müellifin daha çok görgüye dayalı gözlemlerini içermektedir.² Çalışmamızı ilgilendiren kaleler kısmı eserin coğrafya kısmında müstakil bir başlık altında ele alınmıştır. Bunun yanı sıra müellif Fârs şehirlerini ele aldığı kısımda münferit olarak kalelerden bahsetmiştir. Burada bahsedilen kaleler de çalışmamıza dâhil edilmiştir. İbnü'l-Belhî, eserinde bölgede yetmişden fazla kale bulunduğunu belirtmiştir (İbnü'l-Belhî, 1385: 158). Makdisî ve İbn Havkal bölgede bulunan kale sayısının yaklaşık beş yüz olduğunu kaydetmiştir. (İbn Havkal, 2017: 246; Makdisî, 2015: 462) İstahrî ise kale sayısını beş bin olduğunu zikrederek oldukça mübalağalı bir rakam vermiştir (İstahrî, 2015: 119). Ancak bunların büyük bir kısmı savaşlar ve doğal afetler gibi nedenlerle zamanla yok olmuştur. Buna rağmen İbnü'l-Belhî, Selçuklular devrinde azımsanmayacak sayıda kalenin varlığından söz etmiştir.

[1] Selçuklularda maliyeye ait işlere bakan divana Dîvânü'z-zimâm ve'l-istîfâ, Dîvân-ı İstîfâ ve Mansıb-ı İstîfâ başkanına da müstevfî denilmiştir. Abbas Sebbâğ-Nebi Bozkurt, "Müstevfî", *DİA*, XXXII, 147-148.

[2] Eser ilk defa Guy Le Strange ve R.A. Nicholson tarafından neşredilmiş olup muhtelif neşirleri bulunmaktadır. Coğrafyayla ilgili olan kısmı British Museum'daki yazma nüsha esas alınarak 1912 yılında *Journal of the Royal Asiatic Society* dergisinde "Description of the Province of Fârs, in Persia, at the beginning of the twelfth century A.D." başlığıyla Strange tarafından İngilizce tercüme edilmiştir. Biz çalışmamızda Guy Le Strange ve R.A. Nicholson tarafından yapılan neşrini ve eserin İngilizce tercümesini karşılaştırmalı olarak kullandık. İbnü'l-Belhî, *Fârsnâme*, nşr. Guy Le Strange ve R.A. Nicholson, Tahran 1385.

Tarihin en erken zamanlarından beri insanlar nesillerinin devamını sağlamak için korunaklı yerler inşa etmişlerdir. Bunlar ilk başta basit yapılar olsa da zamanla dönemin ihtiyaçları göz önünde bulundurularak müstahkem alanlara dönüşmüşlerdir. Bu tip yerler dilimizde çoğunlukla kale veya hisar sözcüğü ile karşılanmaktadır. Kale, Arapça'daki dağ başlarına inşa edilen muhkem yapı manasına gelen "kal'a" kelimesinden gelmektedir (İbn Manzur, V: 3722-3725). Genel itibariyle kaleler; önemli yol güzergâhları, köprü başları, geçit yerleri ve dar boğazlar gibi stratejik konumda yer almaktadır. Erken çağlarda kalenin yeri seçilirken arazi şartlarının zorluğu hesap edilerek düşmanın kolaylıkla ulaşmaması için sarp ve dik olmasına, az sayıda kişi ile savunma kolaylığına ve su havzalarına yakın olmasına dikkat edilirdi. Bunun yanında kalenin kuşatmalara uzun süre dayanabilmesi ve etrafında bir veya daha fazla doğal set yer alması da göz önünde bulundurulurdu (Wolfram Kleiss, , *DIA*, XXIV, 2001: 236).

Fârsnâme'de Adı Geçen Kale Adları

İbnü'l-Belhî, bölgenin Erdeşîr Hûre, Şâpûr Hûre, İstahr, Errecân ve Darâbcird olmak üzere 5 idarî kısma ayrıldığını belirtmiştir. Fârs'taki kalelerin Selçuklular zamanındaki rolüne değinmeden önce Fârsnâme'de bahsi geçen kaleler hakkında bilgi verilecektir.

Erdeşîr Hûre

Fârs'ın güneyinde yer alan bölgede Hurşeh Kalesi, Kârzîn Kalesi, İrâhistân Kalesi, Huvâr Kalesi, Sühâre Kalesi, Har Kalesi, İrâhistân Kalesi ve Semîran Kalesi olmak üzere 8 adet kale bulunmaktadır.

Har Kalesi, Habrek ve Kalî kasabalarına yakın yerde bulunan Har köyünde yer almaktadır. Muhkem bir yapıya sahiptir. Kalenin su ihtiyacı yakınında bulunan içimi hoş nehirde temin edilir. Soğuk bir iklime sahiptir (İbnü'l-Belhî, 1385: 149).

Hurşeh Kalesi, Cehrem'e³ 5 fersah mesafede inşa edildiğinden Cehrem Kalesi olarak da bilinmektedir. Emevîlerden Haccâc b. Yûsuf'un kardeşi Hurşeh, Fârs'a vali olarak atandığında ilk olarak kendi adını verdiği bu kaleyi yaptırmıştır. Ancak Haccâc'a karşı isyan edince kale Hurşeh'in elinden alınarak bir daha kimsenin hâkimiyetine bırakılmamıştır. (İbnü'l-Belhî, 1385: 157). Şebânkâre emîri Fazlûye Büveyhîlerden sonra kaleyi ele geçirdi. Diğer Şebânkâre aşiretlerine karşı üstünlük sağladı. Büyük Selçuklu veziri Nizâmülmülk kaleyi kuşatma yoluyla Fazlûye'nin elinden alarak kalenin tahkimatını yeniledi (İbnü'l-Belhî, 1385: 148).

[3] İbnü'l-Belhî, Cehrem'in orta büyüklükte bir şehir olduğunu kaydetmektedir. Bunun yanı sıra sıcak bir iklime sahip olduğunu ve suların yerin altından geçen kanallar vasıtasıyla evlere ulaştırıldığını belirtmektedir. İbnü'l-Belhî, s. 167; Ayrıca bkz. Müstevfî, *Nûzhetü'l-Kulûb*, s. 125; Strange, s. 321.

Huvâr Kalesi'nin surları sağlam değildir. Havası ne sıcak ne de soğuktur. Su ihtiyacı kalede bulunan kuyulardan elde edilir (İbnü'l-Belhî, 1385: 157).

Sühâre Kalesi, Fîrûzâbâd'a 4 fersah mesafedeki bir dağın tepesinde yer almaktadır. Kale Şebânkâre aşiretlerinden Mes'ûdîler tarafından inşa edilmiştir. Konumu itibarıyla stratejik bir noktadadır. Kalenin havası soğuk ve suları çok güzeldir (İbnü'l-Belhî, 1385: 158).

Kârzîn Kalesi, bölgedeki diğer kaleler gibi güçlü bir şekilde tahkim edilmemiştir. Havası sıcak ve sıkıcıdır. Sekân Nehri⁴ kenarında inşa edilmiştir. Su kanalları vasıtasıyla kalenin içme suyu ihtiyacı karşılanır (İbnü'l-Belhî, 1385: 159).

Semîrân Kalesi, Cüveym Ebû Ahmed⁵ yakınında yer almaktadır. Müstahkem bir kale olup suları sarnıçlardan temin edilir (İbnü'l-Belhî, 1385: 159).

Îrâhistân Kalesi'nin etrafında saymakla bitmeyen surlar vardır. Köylerin tamamı taş, toprak yığınları ve surlarla çevrilidir. Çok sıcak bir havaya sahiptir (İbnü'l-Belhî, 1385: 160).

Şâpûr Hûre

Fârs'ın kuzeyinde yer alan bölgede tespit edebildiğimiz kadarıyla sadece Kale-i Sefîd (Sepîd) bulunmaktadır.

Kale-i Sefîd, ismini üzerinde bulunduğu dağın beyaz taşlarından almıştır. İslâm öncesi dönemde inşa edilen kale, zamanla tahrip olmuş ve bölgenin yerel hâkimi Tîr Murdân'lı Ebû Nasr⁶ bu kaleyi yeniden tamir ettirmiştir. Kale dağın etrafını saracak kadar çok geniş bir alana yayıldığından kuşatılması oldukça zordur. Dağın taşları yuvarlak ve beyazdır. Kalenin toprağı kırmızı renk ve yumuşaktır. Kalenin içerisinde üzüm bağları, meyve ve badem ağaçları vardır. Çeşmeden akan suların içimi hoştur. Zeminin her neresi kazılırsa kazılsın kolaylıkla su çıkarılır. Havası oldukça serin ve hoştur. Bol miktarda hububat yetiştirilir. Kalenin savunması için çok fazla sayıda garnizon bulunmaktadır. Bu kale ile Nûbendecân arası 2 fersahdır. Kalenin alt tarafında Astak adı verilen muhkem bir hisar yer almaktadır. Bu hisarın etrafında av yerleri ile geniş meydanlar ve güzel köşkler vardır (İbnü'l-Belhî, 1385: 149).

[4] Bu nehrin kaynağını Cetreveyh denilen bir köyden almaktadır. Şîrâz ve nahiyeleri olan Semegân, Kârzîn, Lâger kasabalarından geçerek Sîrâf'ta denize dökülür. İbnü'l-Belhî, s. 152.

[5] Şîrâz'ın kuzeybatısında yer almaktadır. Sıcak bir iklime sahiptir. Buranın halkı sularını yer altından giden kanallar vasıtasıyla temin eder. Hurma ve mısır yetiştirilir. İbnü'l-Belhî, s. 158.

[6] Bu şahıs Büveyhî hükümdarı Ebû Kâlfîcâr'a isyan eden Şebânkâre emîrlerinden İsmâil'in oğludur. Müstevfî, *Târîh-i Güzîde*, çev. Mürsel Öztürk, Ankara 2018, s. 340; V. F. Büchner, "Şebânkâre", *IA*, XI, s. 370.

İstahr Bölgesi

Fârs'ın merkezinde yer alan bölgede İstahr Kalesi, Abâdân Kalesi ve Hürreme Kalesi olmak üzere 3 adet kale bulunmaktadır.

İbnü'l-Belhî, İstahr Kalesi'nin yeryüzündeki en eski bir kale olduğunu kaydetmektedir. Pişdâdîler⁷ zamanında "Üç Kubbe" olarak bilinmekte olup ana kısmına İstahr-ı Yar denilmektedir. Kalenin diğer kısımlarına Kale-yi Şikeste ve Kale-yi Şeknevân adı verilmiştir (İbnü'l-Belhî, 1385: 26). Büveyhî hükümdarı Adudüddeve kalenin su ihtiyacını temin etmekte kullanılan havuzu tamir ettirerek havuza Havz-i Adudî adı vermiştir. Havuzun bulunduğu alan yarık görünümünü andırmakta ve kale sularının aktığı yolun üzerindeydi. Adudüddeve bu yarığın etrafını büyük surlarla çevirterek su tutması için zeminini pamuk ve zifte benzer bir maddeyle kaplatmış ardından yer seviyesini yükseltmiştir. Bu havuzun genişliği bir aşîrden⁸ bir kaffîz⁹ eksiktir. Derinliği ise on bir adımdır. Bu havuzdan senede bin kişi içtiğinde suyu bir adım eksilmektedir. Havuzun ortasına yirmi sütun dikilmiş bu sütunların üzerine de bir tavan eklenmiştir. Havuzun dış kısmına diğer havuzlara suyun ulaşması için sarnıçlar yapılmıştır. Kalenin etrafındaki sur oldukça yıpranmıştır. Havası İsfahân'ın havasına benzemektedir. Geniş meydanlara, güzel köşklere ve saraylara sahiptir (İbnü'l-Belhî, 1385: 148).

Abâdân Kalesi, Fârs'ta bulunan yetmiş kaleden biridir. Atabeg Çavlı ile Şebânkâreler arasında yapılan mücadeleler sırasında çoğu kale yıkıldı. Bu kale ise geriye kalan kalelerden biridir (İbnü'l-Belhî, 1385: 158).

Hürreme Kalesi, aynı isimle anılan kasabanın yüksek kesiminde yer almaktadır. Etrafında kasabalar bulunan kalenin havası ne sıcak ne soğuktur. Suyu sarnıçlardan temin edilir (İbnü'l-Belhî, 1385: 159).

Errecân Bölgesi

Fârs'ın kuzeybatı kesiminde yer alan bölgede Bûşkânât Kalesi, Rem Zevân Kalesi, Âbâdeh Kalesi ve Günbed-i Müllegân Kalesi olmak üzere 4 adet kale bulunmaktadır.

[7] Pişdâdîler'in ilk kralının Keyümers olduğunu kaydeden müellif bu kralın yeryüzünün ilk kralı hatta Hz. Adem olduğuna inananların olduğunu belirtmektedir. İbnü'l-Belhî, s. 26; Türkçe çev. s. 25 v.d.

[8] Alan ölçüsüdür. Bir kasaba kareninkine veya kare olarak 6 büyük Haşimî arşınına denktir. Kasaba'nın ölçüsü 399 santimetredir. Buna göre 1 aşîr'in değeri 15,92 metrekare olmalıdır. Walther Hinz, *İslâm'da Ölçü Sistemleri*, çev. Acar Sevim, İstanbul 1990, s. 80.

[9] Alan ölçüsüdür. Arazi ölçüsü olarak 1/10 cerîb veya 360 arşın karedir, o da 159,2 metrekare etmektedir. Hinz, s. 82.

Bûşkânât Kalesi, Siyah Mil Behrust¹⁰ adlı bir kişinin elindedir. Sağlam yapısıyla bilinmektedir. (İbnü'l-Belhî, 1385: 148).

Rem Zevân Kalesi, Gundicân¹¹ yakınlarında yer almaktadır. Çok sağlam bir yapıya sahip olan kalenin havası oldukça sıcaktır. Suyu sarnıçlardan temin edilir (İbnü'l-Belhî, 1385: 149).

Âbâdeh Kalesi muhkem yapısıyla bilinmekte olup bölgedeki diğer kalelere göre daha küçüktür. İklimi sıcaktır ve kalenin suları sarnıçlarda muhafaza edilmektedir. (İbnü'l-Belhî, 1385: 157).

Günbed-i Müllegân Kalesi, muhkem bir yapıya sahip olduğundan savunması bir kişi ile bile yapılabilir. Kalenin havası ne sıcak ne soğuktur. Arazisi oldukça verimlidir. Yılda 3-4 defa buğday hasadı yapılabilir (İbnü'l-Belhî, 1385: 150).

Darâbcird Bölgesi

Fârs'ın doğu ve güneydoğu kısmında yer almakta olup Şebânkâre bölgesi olarak da bilinir. Hayre ve Nîrîz Kalesi, Fesâ Kalesi, İg Kalesi, İstahbânân Kalesi, Tîr-i Hodâ Kalesi, Furg ve Târum Kalesi ve Ranbeh Kalesi olmak üzere 9 adet kale bulunmaktadır.

Hayre ve Nîrîz Kaleleri aynı isimle anılan kasabaların yakınında yer almaktadır. Hayre'deki kale dağın zirvesine inşa edilmiştir (İbnü'l-Belhî, 1385: 128).

Fesâ Kalesi muhkem bir yapıya sahiptir. Şebânkâreler bu kaleyi yasaklı bölge ilan ettiler. Atabeg Çavlı bu kaleyi onlardan ele geçirerek onardı (İbnü'l-Belhî, 1385: 128).

İg Kalesi, Zerkân şehrinin yakınında yer almakta olup Şebânkâre aşiretlerinin hâkimiyetinde bulunmaktadır. Şebânkâreler ile Selçuklular arasındaki mücadelede önemli rol oynadı (İbnü'l-Belhî, 1385: 131).

İstahbânân Kalesi; Hayre ve İg şehirleri arasında yer almaktadır. Kale Şebânkâre emîri Hüsrev (Hasûye) tarafından zaptedilmiştir. Atabeg Çavlı zamanında yapılan savaşlar neticesinde kale tahrip olmuştur. Kale daha sonra Atabeg Çavlı tarafından onarıldı (İbnü'l-Belhî, 1385: 149).

Tîr-i Hodâ Kalesi: Hayre kasabasının yakınında bulunan yüksek bir dağın zirvesinde yer almakta olup muhkem bir kaledir. Yüksek bir dağın zirvesinde bulunması nedeniyle bu kaleye "Allah'ın Oku" anlamına gelen

[10] Müellifin bahsettiği Siyah Mil, Fârs bölgesinde yaşayan Mes'ûdî taifesine mensup Viştâf'ın soyundan gelmektedir. Emîr Çavlı Fârs'a hâkim olduğunda onun hâkimiyetini tanıdı ve kendine bağladı. İbnü'l-Belhî, s. 167.

[11] Müstevfî, bu şehre Deşt-i Bârîn denildiğini, küçük bir çeşmesinin bulunduğunu ve sularının tuzlu olduğunu kaydetmektedir. Hamdullâh Müstevfî, Nüzhetü'l-Kulûb, nşr. Guy Le Strange, Tahran 1389 h.ş., s. 128; Yâkût el-Hamevî, Mu'cemü'l-büldân, IV, Beyrut 1977, s. 216.

Tîr-i Hodâ denmiştir. Kalenin havası soğuktur ve sularını sarnıçlardan temin ederler (İbnü'l-Belhî, 1385: 150).

Furg oldukça büyük ve muhkem bir kale olduğunu kaydeden İbnü'l-Belhî savaş yoluyla buranın ele geçirilemeyeceğini kaydetmiştir. Târum ise Furg kadar müstahkem değildir. Her iki kalenin de havası sıcaktır ve su ihtiyacı sarnıçlardan karşılanır (İbnü'l-Belhî, 1385: 159).

Ranbeh Kalesi, Darâbcird'e 4 fersah mesafede bulunan Teng-i Ranbeh denilen mevkide yer almaktadır. Bu kaleye hâkim olan aynı zamanda Darâbcird'e de hâkim olmuş sayılır. Kalenin sahipleri Kirmân halkındandır. Muhkem bir yapıya sahip olan kale oldukça büyüktür. Su ihtiyacını karşılayan çeşmeleri ve sarnıçları vardır. (İbnü'l-Belhî, 1385: 159).

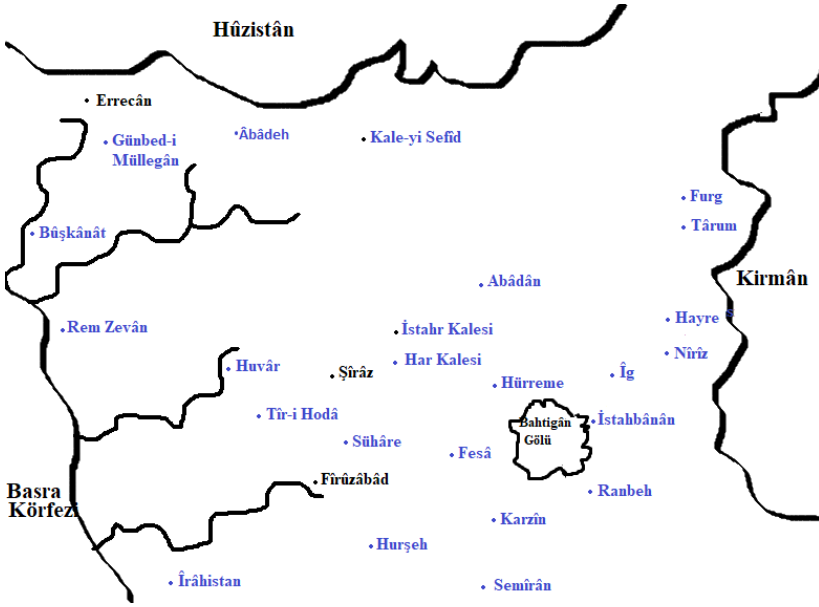

Fârsnâme'de adı geçen kalelerin konumlarını gösteren bir harita¹²

Selçukluların Şebânkâreler ile Mücadelesinde Fârs Kalelerinin Rolü

Selçuklular ve Şebânkâreler arasındaki mücadelede Fârs kalelerinin rolünden bahsetmeden önce Şebânkârelerin tarih sahnesine çıkışı hususunda kısaca bilgi vereceğiz. Kürt asıllı olduğu ileri sürülen (Büchner, 369.) bu taife hakkında ilk bilgiler İbnü'l-Belhî tarafından verilmektedir. Ona göre eski zamanlardan beri Fârs'ta yaşayan Şebânkâreler kırsalda

[12] İsmet Burak Batır'ın özel arşivinden alınmıştır.

odunculuk, işçilik ve çobanlık ile uğraşan bir kavimdi (İbnü'l-Belhî, 1385: 164). Onları 5 kabileye ayıran İbnü'l-Belhî, kendi aralarında akraba olduğunu ve bu kabilelerin isimlerini İsmâîlîler¹³, Karzuvîler, Râmânîler, Şekânîler ve Mes'ûdîler olarak kaydetmiştir.¹⁴ Ayrıca Şebânkârelerin aslının da İsmâîlîler olduğunu belirtmiştir. Bu kabilenin soyu Sâsânîlerin efsanevî krallarından Minuçehr'in çocuklarına ait bir kabileye dayanmaktadır (İbnü'l-Belhî, 1385: 163). Bunun yanında İsmâîlî reislerinden bazıları soylarını Sâsânî hânedanından Erdeşir b. Babek'e; bazıları ise daha da eskiye giderek soylarını Sâsânîlerin efsanevî kralı Minuçehr'e dayandırmış hatta kendilerini Afridun b. Asfiyân'ın¹⁵ torunları olarak telakki etmişlerdir (İbnü'l-Belhî, 1385: 164; Şebânkâreî, 1363: 151; Büchner: 369).

Selçuklulardan önce Fârs'a gelen Şebânkâreler, önceleri Gaznelilerin hâkimiyetindeki topraklarda yaşıyorlardı. Onların ilk olarak tarih sahnesine çıkışı Gazneli Sultan Mahmûd'un ölümünün ardından meydana gelen siyasî karışıklık ortamına tesadüf etmektedir (421/1030). Sultan Mes'ûd Gaznelilerin başına geçince kardeşi Muhammed ile taht mücadelesine girişti. Bu sırada otorite boşluğundan faydalanan Deylem asıllı bir hânedan olan Kâkûyîler¹⁶ Gaznelilerin hâkimiyetinde bulunan İsfahân'ı ve ardından Rey'i kontrol altına aldı. Zor durumda kalan Sultan Mes'ûd, Kâkûyîlerle anlaşma yaparak onların bölgedeki hâkimiyetini tanıdı. (Beyhakî, 2019: 15; İbnü'l-Esîr, IX, 1991: 294; Ahmet Güner: 220). İşte bu tarihlerde Gazneli-Kâkûyî mücadelesini fırsat bilen Şebânkâreler Rey ve civarında yol kesip eşkıyalık faaliyetinde bulunuyorlardı. Muhtemelen Fazlûn el-Kürdî adındaki bir Kürt emîrinin Azerbaycan'ı istila etmesi ve yağmalaması da Şebânkârelerle ilgili olmalıdır (İbnü'l-Esîr, IX: 315, Büchner: 369).

Sultan Mes'ûd, kardeşi ile giriştiği mücadeleyi kazandıktan sonra elinden çıkan yerleri geri almak için ilk iş olarak Tâş Ferrâş'ı görevlendirdi (Beyhakî: 247; İbnü'l-Esîr, IX: 323). Tâş Ferrâş, bölgeye geldikten sonra halkın huzurunu kaçıran Şebânkârelerin üzerine yürüdü. Onların birçoğunu öldürdü. Elinden kaçabilenler ise sürekli yer değiştirerek izlerini kaybettirmeye çalıştı. Hatta İbnü'l-Belhî onların bu halini tasvir

[13] Bu Şebânkâre aşireti ile Bâtîniye adıyla ortaya çıkan ve İsmâîlîyye olarak da bilinen Şîî akideye sahip fırkaıyla karıştırmamalıdır.

[14] Çalışmamızın konusu gereği Şebânkâre kabilelerinin isimleri verilmekle yetinilmiştir. Şebânkâre kabileleri hakkında detaylı bilgi için bkz. İbnü'l-Belhî, s. 164 v.d.; Büchner, s. 369. Ayrıca bkz. Türker Uygur, "Şebânkâreler ve Selçuklular Zamanında Fârs Bölgesindeki Faaliyetleri", *USAD*, sayı: 14, s. 198.

[15] İbnü'l-Belhî'ye göre onun soyu İran'da hüküm süren hükümdarlar arasında en karışık olanlarından biridir. Çoğu nesep âlimi ve tarih erbabı tarafından soyu anlaşılamamıştır. İbnü'l-Belhî, s. 11-12, 29-30, 36.

[16] Deylem asıllı bir hânedan olan Kâkûyîler 1007-1119 yılları arasında Cibâl (İrâk-ı Acem) ve Yezd'de hüküm sürmüştür. Ayrıntılı bilgi için bkz. Ahmet Güner, "Kâkûyîler", *DİA*, C. XIV, s. 219-221.

etmek için “sürekli bir dağdan başka bir dağa geçen” kimseler olarak bahsetmektedir (İbnü'l-Belhî, 1385: 165). Nihayetinde Büveyhîlerin Fârs'ta otoritesini kaybetmeye başladığı bir zaman olan Ebû Kâlicâr döneminde Şebânkârelerin Fârs'a yerleştiği görülmektedir (İbnü'l-Belhî, 1385: 165; Guy Le Strange, 2015: 358; Büchner: 369). Dağınık halde yaşayan Şebânkâreler, Fârs'a yerleştikten sonra Darâbcird'i ve çevresindeki birkaç kaleyi zapt ederek burayı kendilerine merkez haline getirdi. Zamanla da Büveyhîlerin otorite zafiyetinden faydalanarak topraklarını genişletme imkânı buldular (İbnü'l-Belhî, 1385: 165).

Yukarıda bahsettiğimiz gibi İsmâîlîler, Şebânkârelerin ana unsurunu oluşturmaktaydı. Darâbcird'e geldikleri sırada İsmâîlîlerin başında Muhammed b. Yahya bulunuyordu. Onun Selek ve Beyân adında iki oğlu vardı. Ölümünden sonra Beyân, İsmâîlîlerin başına geçti ancak Karzuvîlerin lideri olan amcası Nemrud b. Muhammed bu durumu kabul etmedi. Yanına topladığı askerî birlikle yeğeni Beyân'ı öldürerek Darâbcird'i ele geçirdi (İbnü'l-Belhî, 1385: 165). Bu durumdan korkan Selek, o sırada Râmânîlerin başında bulunan Fazlûye'ye sığındı. Fazlûye'nin desteğiyle yeniden Darâbcird'i ele geçiren Selek buradaki konumunu güçlendirdi. Bu olaydan sonra Râmânîler Şebânkâre aşiretlerinin içerisinde güçlü bir konuma ulaştı (Büchner: 369; Harold Bowen, II: 240). Şebânkâre emîri Fazlûye, Büveyhî hükümdarı Ebû Kâlicâr'ın “Sâhib-i Adl” unvanlı veziri İbn Mafinne'nin sayesinde sipehsâlâr¹⁷ olunca şöhreti daha da arttı (Hassan Mneymneh, 2021: 139).

Ebû Kâlicâr'ın ölümünden sonra oğullarından el-Melikü'r-Rahîm Bağdat'ta, Fülâd Sütûn ise Fârs'ta egemenlik kurdu. Fülâd Sütûn hâkimiyeti ele geçince İbn Mafinne'yi kendi çıkarlarına ters düştüğü için idam ettirdi. Fazlûye kendisini himâye eden vezir İbn Mafinne'nin idamını öğrenmesinin ardından bir ordu hazırlayıp Fülâd Sütûn üzerine yürüdü. Yapılan savaşta Fülâd Sütûn'u mağlup eden Fazlûye onu Fehender Kalesi'ne hapsetti ve orada idam ettirdi (İbnü'l-Belhî: 166; 1350: 38-39; İbnü'l-Esîr, IX: 358; Şebânkâreî: 94; Mneymneh: 139). Fülâd Sütûn'un idamından sonra Fazlûye, Büveyhîlerin Fârs koluna siyasî yönden etkili olamayan Fülâd Sütûn'un kardeşi İsfendiyâr'ı geçirdi. Böylelikle Fârs'ın tek hâkimi konumuna geldi. Hâkimiyetini güçlendirmek adına nüfuzlu aşiretlere bölgedeki bazı kaleleri verdi. Böylelikle Selçukluların Fârs'a gelişinin hemen öncesinde Şebânkâreler bölgenin tek hâkimi konumuna geldi (İbnü'l-Belhî: 166; İbnü'l-Esîr, IX: 451; Mneymneh: 139; C. E. Bosworth, V, 1968: 47).

[17] Büveyhî Devleti'nde ordu kumandanına verilen unvandır. Erdoğan Merçil, “Sipehsâlâr”, *DA*, XXXVII, s. 259-260.

Büyük Selçukluların batıya doğru ilerlemesinden çekinen Ebû Kâlfîcâr onların Büveyhî topraklarına saldırmalarına engel olabilmek adına oğlu Fülâd Sütûn'u Çağrı Bey'in adı kaynaklarda geçmeyen kızı ile evlendirdi (Bülent Kaçın, 2017: 155). Ebû Kâlfîcâr, Selçuklular ile akrabalık bağı tesis etmek suretiyle Büveyhî topraklarının bütünlüğünü korumayı hedeflemiştir. Dolayısıyla yukarıda bahsedildiği üzere Fazlûye'nin, Fülâd Sütûn'u öldürmesi aynı zamanda Selçukluları da hedef alan bir durumdu. Selçukluların İran'ı ele geçirmesi sürecinde görevlendirilen İbrahim Yınal'ın Büveyhîler ile akrabalık bağı kurulması nedeniyle Fülâd Sütûn'un hâkim olduğu topraklardan uzak durması emredilmiştir. Ancak onun ölümünden sonra Kirmân meliki Kavurd'un Umman seferi dönüşü Fârs'a sefer yapmasına izin verilmiştir (İbnü'l-Esîr, IX: 400; Osman Gazi Özgüdenli, IV: 304).

Fazlûye'nin Fülâd Sütûn'u öldürüp Fârs topraklarına hâkim olması halk ve askerî zümre tarafından hoş karşılanmadı. Şîrâz başta olmak üzere Fârs'ın birçok şehriden birçok ileri gelen kimseler kendilerini Fazlûye'den kurtarması için Kavurd'a mektup yazdı. Mektuplar Kavurd'a ulaşınca o, sefer hazırlıklarını başlatıp 454 (1062) yılında kalabalık bir orduyla Şîrâz'a doğru yola çıktı (İbnü'l-Belhî: 166; Merçil, 1989: 20; Merçil, 1991: 4). Bunu haber alan Fazlûye, Kavurd'un ordusuna karşı direnemeyeceğini bildiğinden Şîrâz'a on beş fersah mesafede Cehrem yakınlarındaki Hurşeh Kalesi'ne sığındı. Fazlûye'yi takip eden Kavurd, kaleye giden yolun dar ve engebeli olması nedeniyle onun peşini bırakmak zorunda kaldı. Kavurd, Fârs'ı hâkimiyeti altına aldıktan sonra Sultan Tuğrul Bey'e de bir fetihname göndererek bölgenin Selçuklular egemenliğine geçtiğini bildirdi. Fazlûye ise çekildiği Hurşeh Kalesi'nde Kavurd'un ele geçirdiği toprakları geri almak için planlar yapıyordu. Yanına aldığı yirmi bin kadar Deylemlilerle birlikte Kavurd'a karşı saldırıya geçtiyse de başarılı olamadı. Fazlûye'nin ordusunda bulunan askerlerin çoğu öldürüldü, bir kısmı da canını zor kurtarabildi (Sibt İbnül Cevzî, 2011: 106; Merçil, 1989: 140; Bosworth: 47; Bowen: 241).

Tuğrul Bey'in ölümünün ardından Kavurd ile Alp Arslan arasında taht mücadelesini fırsat bilen Fazlûye, bu durumu kendi lehine çevirmek istedi. Bu amaçla Alp Arslan'a mektup göndererek itaatini sunmuş ardından Fesâ'da onun adına hutbe okuttuğunu bildirmişti. Bunun yanında yardım gelmesi halinde Alp Arslan adına Fârs'ı yönetmek için talip olduğunu belirtti. Bunun yanında o sırada Hûzistân'da siyasi ve askerî açıdan güçlü bir durumda olan Hezâresb b. Bengîr'e¹⁸ de bir mektup yazmış ve ondan da yardım talep etmişti. Fazlûye istediği

[18] Hezâresb'in hayatı hakkında bkz. Ömer Tokuş, "Selçuklu Damadı Ebû Kâlfîcâr Tacülmülûk Hezâresb ve Faaliyetleri", *DEÜ Sosyal Bilimler Enstitüsü Dergisi*, XXII/(1), s. 199-213.

destekleri elde ettikten sonra Deylemliler ve Türklerden oluşan bir orduyla 456 (1064) yılında Şîrâz'a doğru yürüdü. Kavurd ise Alp Arslan'ın Anadolu seferine çıktığını ve Fazlûye'nin harekete geçtiğini haber alınca derhal ordusunu hazırlayarak Fârs'a doğru yola çıktı. Kavurd ile Fazlûye karşılaşmasında yapılan savaşta Fazlûye yeniden Kavurd karşısında mağlup oldu (Sıbt, s. 114; Merçil, 1989: 22). Fazlûye bu yenilginin ardından 456 (1064) yılının sonlarına doğru Anadolu seferinden dönen Sultan Alp Arslan'ın yanına giderek ona itaatini bildirmiş ve muhtelif hediyeler sunmuştur. Alp Arslan da Kavurd'un Fârs'tan uzaklaştırılması için Fazlûye'nin emrine ihtiyacı kadar askerî birliği verdi. Ancak daha sonra Fazlûye'nin yeniden mağlup olma ihtimaline karşın İsfahân'dan hareket ederek 24 Muharrem 457 (5 Ocak 1065) tarihinde Şîrâz'a geldi. Ağabeyi Alp Arslan'ın Şîrâz'a geldiği haberini alan Kavurd, Bîr Kalesi'ne sığındı. Ancak Alp Arslan Kirmân'a giden bütün yolları zapt ederek Kavurd'un geçişini engelledi. Başka çaresinin olmadığını anlayan Kavurd ise teslim olmak zorunda kaldı. Alp Arslan, Fârs bölgesinin idaresini Fazlûye'ye bırakması koşuluyla Kavurd'u serbest bıraktı. Böylelikle Fazlûye bir kez daha Fârs'ın tek hâkimi haline geldi (İbnü'l-Belhî: 166; Sıbt: 139; Merçil, 1989: 24; Özgüdenli: 143).

Kirmân meliki Kavurd, ağabeyi Alp Arslan'a üst üste ikinci kez yenilmesinin ardından onu tek başına yenemeyeceğini anladı. Bu kez de eski düşmanı Şebânkâre emîri Fazlûye'ye güçlerini birleştirmek için teklif götürdü. Kavurd'un teklifini kabul eden Fazlûye tâbi olduğu Büyük Selçuklu sultanı Alp Arslan'dan kurtulmayı planlıyordu. Kavurd ile Fazlûye arasında yapılan anlaşmayı haber alan Alp Arslan duruma oldukça sinirlendi ve büyük bir ordu hazırlayarak İsfahân'dan Şîrâz'a gitmek için yola çıktı. Sultan Alp Arslan 461 (1068) yılında Şîrâz'a geldi. Fazlûye bu haberi alır almaz daha önce saklandığı kalelerden biri olan Hurşeh'e sığındı (el-Hüseynî, 1999: 29; Sıbt: 159; Merçil, 1989: 26; Özgüdenli, 2013: 145; Bosworth: 56; Nurullah Yazar, X/(19): 226). Fazlûye başka şansı kalmadığını anlayınca kardeşi Hasnûye'yi sultanın huzuruna gönderdi. Hasnûye, Alp Arslan'ın huzuruna çıkarak kardeşinin bir isyancı olduğunu henüz öğrendiğini ve izin verilirse onun elindeki kaleleri ele geçireceğini bildirdi. Alp Arslan ona başta güvendiye de vadettiği sözleri yerine getirmemesi üzerine onun casus olduğuna kanaat getirdi. Nitekim Kirmân seferine çıkmadan kısa bir süre önce onu öldürttü (Sıbt: 160; Merçil, 1989: 26; Özgüdenli, 2013: 145; Bosworth: 56).

Alp Arslan bu gelişmelerin ardından veziri Nizâmülmülk'ü Fârs'ta bırakarak Kirmân'a gitmişti. Nizâmülmülk başta İstahr Kalesi olmak üzere Şebânkârelerin elinde bulunan kaleleri birer birer ele geçirdi. Sıra

Fazlûye'nin sığındığı Hurşeh Kalesi'ne geldi. Fazlûye kaleden kaçabilmek için Nizâmülmülk'e çiçekler ve meyveler göndermek suretiyle onu oyalamaya çalıştı. Bu durumdan istifade ederek gece olunca yaklaşık otuz kadar adamıyla kaleden çıkmaya çalışınca Nizâmülmülk'ün askerleri tarafından fark edildi. Fazlûye'nin yapılan takip sonucunda bir mağaraya saklandığı anlaşıldı. Kısa bir süre sonra yakalanarak Nizâmülmülk'e götürüldü. Fazlûye kendisinin öldürülmemesi ve ailesinin can güvenliğinin sağlanması şartıyla Hurşeh Kalesi'ni teslim edebileceğini ayrıca Sultan ile görüşmesine aracılık ederse Nizâmülmülk'e önemli miktarda para vereceğini bildirdi. Fazlûye'nin şartlarını kabul eden Nizâmülmülk beş yüz bin dinarı tahsil ederek onu Kirmân'a Sultan Alp Arslan'ın yanına gönderdi (İbnü'l-Belhî: 166; el-Hüseynî: 30; İbnü'l-Esîr, X: 77; Sibt: 160; Merçil, 1989: 26; Mehmet Altay Köymen, III, 2001: 63). Fazlûye, Sultan Alp Arslan'ın huzuruna getirilince derhal idam edilmesi emri verildi. Bunun üzerine Sultan'a karşı bağlılığını belirten bir konuşma yaptı. Alp Arslan da onu öldürmekten vazgeçti. Fazlûye önce İsfahân Kalesi'ne hapsedilmek istendiyse de onun talebi üzerine İstahr Kalesi'ne götürüldü. Ardından Şebânkârelerin önde gelenlerinden altmış kişi de bu kaleye hapsedildi. Fazlûye kaleden çıkabilmek için isyan çıkarmaya teşebbüs etti. Ancak kalenin askerleri isyanı bastırarak Fazlûye dâhil Şebânkârelerin hepsini öldürdü (464/1071).

Fazlûye'nin ölümünden sonra Şebânkâre aşiretleri dağınık bir halde Fârs, Kirmân ve Hûzistân'ın güney taraflarında yaşamlarına devam etti. Melikşah döneminde Fârs, merkezden atanan valiler tarafından yönetilmeye başlandı. Fârs'ın ilk valilerinden olan Rûknüddeve Humârtegin'in bölgede devlet otoritesini sağlayamaması nedeniyle bölgede neredeyse her yıl isyan çıkmaktaydı (İbnü'l-Belhî: 136; Zerkûb-ı Şîrâzî: 41; Merçil, 1989: 49). Kavurd'un ölümünden sonra yerine geçen Turanşah, Fârs'ı egemenliği altına alarak Şebânkâre reislerine bölgenin yönetimini tevdi etti. Melikşah da içinde bulunduğu durum nedeniyle Fars bölgesiyle ilgilenemedi ve bu durumu onaylamak zorunda kaldı. Selçukluların Fârs'a yeniden hâkim olması Melikşah'ın oğullarından Muhammed Tapar devrinde oldu. Onun zamanında bölgeye atanan Emîr Çavlı¹⁹ Şebânkârelere karşı etkin bir mücadele gösterdi. Fârs'a vali olarak atandığı sırada Şebânkârelerin başında Hüsrev (Hasûye) adıyla bilinen el-Hasan b. Mübariz bulunuyordu. Hüsrev, Fârs'ın Fesâ şehrini kendine merkez edinerek bölgenin önemli bir kısmında hâkimiyet kurdu. Selçuklular adına da bölge Emîr Buldacı tarafından yönetilmekteydi. Fârs'a gelince ilk işi Emîr Buldacı'dan kurtulmak olan Çavlı hile ile Emîr Buldacı'yı öldürdü. Ardından Hüsrev'i itaati altına

[19] Emîr Çavlı hakkında detaylı bilgi için bkz. Cihan Piyadeoğlu, "Büyük Selçuklu Devleti Emiri Atabeg Çavlı Sakavu", *İUEFTD*, sy. 38, s. 37-59.

almak üzere atabegi olduğu Şehzade Çağrı'nın yanına çağırdı. Ancak Emîr Buldacı'nın başına gelenlerden haberi olan Hüsrev, Emîr Çavlı'nın bu talebine olumsuz cevap verdi. Bunun üzerine bir plan tertip eden Çavlı sözde Fârs'ı terk edip İsfahân'a sultanın yanına gideceğini ilan etti. Hazırlıklarını Hüsrev'in göreceği şekilde yapan Çavlı yanına aldığı az sayıdaki adamıyla birlikte yola çıktı. Çavlı'nın gittiğinden emin olan Hüsrev bir eğlence düzenleyerek sabaha kadar içki içip sarhoş oldu (İbnü'l-Esîr, X: 411; Zerkûb-ı Şîrâzî: 42; Abdülkerim Özaydın, 1990: 55; Merçil, 1989: 11; Piyadeoğlu: 55). Çavlı'nın planı beklediği gibi gidince Hüsrev'in sarayına ani bir baskın düzenleyerek adamlarının birçoğunu kılıçtan geçirdi. Hüsrev ise kardeşinin yardımıyla kurtulmayı başardı. Çavlı bunun üzerine Fesâ ve yöresini ayrıca Cehrem yakınlarındaki başta Hurşeh Kalesi olmak üzere diğer kaleleri ele geçirdi. Hüsrev, Çavlı'nın baskınından kurtulunca Üncü Dağı yakınındaki İğ Kalesi'ne sığındı. Çavlı, kalenin topografik yapısının kuşatmaya uygun olmadığını bildiği için zaman kaybı olacağını düşünerek Hüsrev ile anlaşma yapmak zorunda kaldı (İbnü'l-Esîr, X: 411; Zerkûb-ı Şîrâzî: 42; Özaydın, 1990: 56; Piyadeoğlu: 55).

Emîr Çavlı, Fârs bölgesinde Şebânkârelerin varlığını sona erdirmekte kararlıydı. Bu minvalde Kâzerûn'u elinde tutan Karzûvîlerin lideri Sa'd b. Muhammed b. Memâ üzerine bir sefer düzenleyerek onu ortadan kaldırdı ve bölgedeki hâkimiyeti ele geçirdi (İbnü'l-Belhî: 167; İbnü'l-Esîr, X: 412). Ardından Darâbcird'de hüküm süren diğer bir Karzûvî lideri İbrahim b. Memâ'nın üzerine yürüdü. Rahat bir şekilde Darâbcird'i ele geçiren Çavlı, İbrahim'in peşine düştü. Ranbeh Kalesi'ne sığınan İbrahim'i ve askerlerini kuşatma altına aldıysa da kalenin bir dağın zirvesinde olması ve ulaşım güçlüğünü de hesaba katarak kuşatmaktan vazgeçti. Bundan önce Hasûye'ye kurduğu tuzağa benzer bir plan hazırladı. Kalenin kuşatmasını kaldırıp Kirmân'a doğru yola çıkmış gibi yaptı. Ayrıca İbrahim'in ağzından Arslanşah'a bir mektup yazarak ondan yardım istedi. Kirmân'dan yardıma gelen askerler kalenin önüne gelince Emîr Çavlı ve adamları onların peşinden kaleye girerek hepsini kılıçtan geçirdi. İbrahim b. Memâ canını zor kurtararak yanına aldığı az sayıdaki askerıyla Kirmân'ın yönetimini elinde bulunduran Arslanşah b. Kirmânşah'ın yanına kaçtı (İbnü'l-Esîr, X: 413; Şebânkâreî: 152; Merçil, 1989: 57).

Emîr Çavlı, Şîrâz'a döndükten sonra Kirmân'a sefer düzenlemek için hazırlıklara başladı. Arslanşah'a da bir elçi göndererek İbrahim b. Memâ ve diğer Şebânkârelerin Büyük Selçuklu Sultanı Muhammed'e bağlı olduğunu dolayısıyla onların kendisine iade edilmesi gerektiğini belirtti. Onların geri verilmesi halinde Kirmân üzerine yapmayı düşündüğü

seferden vazgeçeceğini bildirdi. Arslanşah'tan olumsuz cevap alan Çavlı hazırlıklarını tamamlayarak önce Fârs ve Kirmân arasında bulunan Furg Kalesi'ni kuşattı. Musa isimli kale kumandanı Arslanşah'a haber göndererek takviye birlik talebinde bulundu. Takviye birliklerin gelmesi üzerine bir gece ansızın yapılan baskın neticesinde Çavlı hazırlıksız yakalandı. Çareyi kaçmakta bulan Çavlı Fesâ'ya dönmek zorunda kaldı (İbnü'l-Esîr, X: 413; Merçil, 1989: s. 57; Özaydın, s. 57; Piyadeoğlu: 56).

Emîr Çavlı, Kirmân'da aldığı yenilgi üzerine Arslanşah'tan intikam almak için hazırlıklara başladığı sırada atabegi olduğu Şehzade Çağrı'nın öldüğü haberi ulaştı. Gelen haber aynı zamanda Çavlı'nın bölgedeki gücünün zayıflamasına ve meşruiyetinin azalması anlamına gelmekteydi. Bu sırada Arslanşah da Bağdat'ta bulunan Büyük Selçuklu Sultanı Muhammed Tapar'a bir mektup yazdı. Sultan'dan, Çavlı'yı Kirmân üzerine yapacağı seferden vazgeçirmesini talep etti. Ancak Muhammed Tapar'ın cevabî mektubunda Furg Kalesi'ni Çavlı'ya teslim etmesinin kendi adına daha iyi olacağından bahsediyordu. Bu mektuplaşmadan kısa bir süre sonra Çavlı'nın 5 Rebiyülevvel 509 (10 Temmuz 1116) tarihinde öldüğü haberi gelmesi Arslanşah'ı oldukça rahatlattı (İbnü'l-Esîr, X: 414; Merçil, 1989: 58; Özaydın, 1990: 58; Piyadeoğlu: 57). Çavlı'nın Fârs bölgesine atanmasından sonra kontrol altına alınamayan Şebânkârelerin etkinliği azaltıldı. Onlara ait birçok kale tahrip edilerek yeniden güçlenmelerinin önüne geçildi. Bunun yanında Çavlı, Fârs'ın Şîrâz, Darâbcird, Şâpûr ve Nûbendecân gibi büyük şehirlerinde imar faaliyetlerine girişerek bölgenin kalkınmasında önemli roller üstlendi.

SONUÇ

İbnü'l-Belhî Selçuklular zamanında bölgede yetmiş civarı kale bulunduğunu belirtmiştir. Fârsnâme'de geçen kayıtlara göre Selçuklular devrinde Fârs'ta varlığından haber verilen toplam 25 kale bulunmaktadır. Bölgede Büveyhî hâkimiyetinin zayıflamasından sonra bu kalelere yerleşen Şebânkâre aşiretleri ciddi bir güç unsuru haline geldi. Büyük Selçuklular Fârs'ta hâkimiyet alanlarını genişletmeye başladığı sırada Şebânkâre reisleri ele geçirdikleri kaleleri etkin bir şekilde kullanarak Selçuklulara karşı ciddi bir direniş gösterdi. Nihayetinde Muhammed Tapar zamanında Fârs'a atanan Emîr Çavlı bölgedeki durumu Selçuklular lehine değiştirdi. Onun uyguladığı strateji neticesinde Şebânkârelerin bölgedeki gücü kırıldı. Onların kontrolündeki kalelerin birçoğu tahrip edilerek bir daha kullanılamaz hale getirildi. Bir kısmı da onarılarak Selçuklu hâkimiyetine alındı.

KAYNAKÇA

- BEYHAKÎ, *Târîh-i Beyhakî*, çev. Necati Lügal, Ankara 2019.
- BOSWORTH, C. E., "Ebn al-Balkî", *Elr*, VIII, 4.
- BOSWORTH, C. E., "The Political and Dynastic History of Iran World (A.D. 1000-1217)", *CHI*, (ed. Boyle. J. A.), C. V, London 1968, s. 1-203.
- BOWEN, Harold, "The Last Buwayhids", *JRAS*, II, 225-245.
- BUSSE, Heribert, "Iran under the Buyids", *CHI*, IV, 250-304.
- BÜCHNER, V. F., "Şebânkâre", *İA*, XI, İstanbul 1979, 369-371.
- EYİCE, Semavi, "Kale", *DİA*, XXIV, İstanbul 2001, 234-242.
- GÜNER, Ahmet, "Kâkûyîler", *DİA*, XXIV, 219-221.
- HINZ, Walther, *İslâm'da Ölçü Sistemleri*, çev. Acar Sevim, İstanbul 1990.
- el-HÜSEYNÎ, *Ahbârü'd-devleti's-selcukiyye*, çev. Necati Lugal, Ankara, 1999.
- İBNÜ'L-BELHÎ, *Fârsnâme*, nşr. Guy Le Strange ve R.A. Nicholson, Tahran 1385; Guy Le Strange, *Description of the Province of Fârs, in Persia, at the beginning of the twelfth century A.D.*, *JRAS*, London 1912; Türkçe çev. Aksungur, R. H., *Fârsnâme*, İstanbul 2023.
- İBNÜ'L-ESİR, *el-Kâmil fi't-tarih*, çev. Abdülkerim Özaydın. IX-X, İstanbul 1991.
- İSTAHRÎ, *Mesâlikü'l-Memâlik*, çev. Murat Ağarı, *Ülkelerin Yolları*, İstanbul 2015.
- İBN MANZUR, *Lisânü'l-'Arab*, V, haz. Abdullah Bekir ve diğ., Kahire t.y.
- KAÇIN, Bülent, *Selçuklu Hatunları, Büyük Selçuklu Devleti Hanedan Üyelerinin Siyasî Evlilikleri*, İstanbul 2017.
- KLEISS, Wolfram, "Castles", *Elr*, V/1, 65-70.
- KÖYMEN, Mehmet Altay, *Büyük Selçuklu İmparatorluğu Tarihi: Alparslan ve Zamanı*, III, Ankara 2001.
- MERÇİL, Erdoğan, *Kirman Selçukluları*, Ankara 1989.
- MERÇİL, Erdoğan, *Fârs Atabegleri Salgurlular*, Ankara 1991.
- MERÇİL, Erdoğan, "Sipehsâlâr", *DİA*, XXXVII, 259-260.
- MAKDÎŞÎ, *Ahsenü't-tekâsîm fi ma'rifeti'l-ekâlîm*, çev. Ahsen Batur, *İslâm Coğrafyası*, İstanbul 2015.
- MNEYMNEH, Hassan, *Büveyhîler Devleti Tarihi*, çev. Tarık Akarsu, İstanbul 2021.
- MÜSTEVFÎ, *Nüzhetu'l-Kulûb*, nşr. Guy Le Strange, Tahran 1389 h.ş.
- MÜSTEVFÎ, *Târîh-i Güzîde*, çev. Mürsel Öztürk, Ankara 2018.
- ÖZAYDIN, Abdülkerim, *Sultan Muhammed Tapar Devri Selçuklu Tarihi (498-511/1105-1118)*, Ankara 1990.
- ÖZGÜDENLİ, Osman Gazi, *Selçuklular*, I, İstanbul 2013.
- PİYADEOĞLU, Cihan, "Büyük Selçuklu Devleti Emiri Atabeg Çavlı Sakavu", *İÜFTD*, sy. 38, 37-59.
- SEBBÂĞ, Abbas-BOZKURT, Nebi, "Müstevfî", *DİA*, XXXII, İstanbul 2006, 147-148.
- STRANGE, G. L., *Doğu Hilafetinin Memleketleri (Mezopotamya, İran ve Orta Asya)*, çev. Adnan Eskikurt, Cengiz Tomar, İstanbul 2015.
- ŞEBÂNKÂREÎ, *Mecmau'l-ensâb*, Tahran 1363 h.ş.
- TOKUŞ, Ömer, "Selçuklu Damadı Ebû Kâlicâr Tacülmülûk Hezâresb ve Faaliyetleri", *DEÜ Sosyal Bilimler Enstitüsü Dergisi*, XXII/(1), s. 199-213.
- UYGUR, Türker, "Şebânkâreler ve Selçuklular Zamanında Fârs Bölgesindeki Faaliyetleri", *USAD*, sayı: 14, 195-230.
- YÂKÛT el-HAMEVÎ, *Mu'cemü'l-büldân*, IV, Beyrut 1977.
- YAZAR, Nurullah, "Kirmân Meliki Kavurd Bey'in Büyük Selçuklu Tahtını Ele Geçirme Teşebbüsleri", *Hitit Üniversitesi İlahiyat Fakültesi Dergisi*, X/(19), 221-237.
- YAZICI, Tahsin, "İbnü'l-Belhî", *DİA*, XX, İstanbul 1999, 529.
- ZERKÛB-ı ŞİRÂZÎ, *Şirâznâme*, Tahran 1350 h.ş.

SULTAN ALP ARSLAN DÖNEMİ İRAN BÖLGESİNDE ASKERİ HAREKETLİLİK YAŞANAN MERKEZLER

Doç. Dr. Mehmet ŞİMŞİR

Necmettin Erbakan Üniversitesi, Eğitim Fakültesi

ORC-ID: 0000-0002-0552-9558

msimsir@erbakan.edu.tr

Zeynep SEZER

Necmettin Erbakan Üniversitesi, Sosyal Bilimler Enstitüsü

ORC-ID: 0000-0002-1577-4290

zeynepsezer@gmail.com

ÖZET

Oğuzların Üçok kolunun Kınık boyuna mensup olan Selçuklular, H. 4/M. 10. asır sonlarında Seyhun Nehri'nin ön yataklarına yerleşmişlerdi. Bu durum, Türk-İslâm tarihinin seyrini başka bir yöne çevirecek gelişmelerin ilk adımını oluşturmuştur. Yurt tutmak istedikleri coğrafyadaki rakipleri Karahanlılar ve Gazneliler ile aralarında gerçekleşen çarpışmalarda, mevcudiyetlerini güçlü temellere oturtma hususunda ne kadar kararlı olduklarını göstermişlerdi. Güney yönünde göç hareketinde bulunan Selçuklular, İran içlerine doğru ilerlemeye devam etmişlerdi. Gazneliler ile yapılan Nesa ve Serahs savaşlarının ardından 1040 yılında meydana gelen Dandanakan Savaşı da kesin ve nihai galibiyetlerini tescillemişti. Elde edilen bu zafer, buldukları coğrafyada varoluş mücadelesi veren Selçukluların, devlet kurmalarının zeminidir. Yıllardır süren mücadelenin muzafferleri, Nişâbur merkezli devletlerini kurmaya muvaffak olmuşlardı. Selçukluların İran coğrafyasında sürdürdükleri çetin mücadelenin temel nedeni, yurt arayışıdır. Selçuk Bey döneminde Cend şehrinde iken İslâmî şekillenmenin yanında bağımsız bir devlet yapılanması yoluna giden Kınık Türkleri, yeni düzenlerini sağlayacak bir bölge arayışındaydılar. Dandanakan Savaşı'nın ardından Horasan ve İran bölgesi Gaznelilerin elinden alınınca, Türk boyları büyük kalabalıklar hâlinde bu bölgeye gelmişti. Horasan'ın akabinde Maverâünnehir ve Kuzey Mezopotamya'ya giderek hayvan sürülerini de otlatmak yerleri tutmaya başlamışlardı. Güney ve batı yönlü göç zarureti İran bölgesinde Büyük Selçuklu Devleti'nin kuruluşuna yol açtığı gibi, Ceyhun'dan Irak'a, Mısır, Suriye ve Batı Anadolu'ya kadar Türk varlığının uzanmasına

vesile olmuştu. Bu Türkler için esasında İran bölgesi, bir geçiş basamağı görmüştü.

Yeni vatanları İran topraklarını kapsayan Büyük Selçuklu Devleti'nin bazı şehirleri, farklı mahiyetleri bakımından öne çıkmıştır. Bazıları payitaht olması hasebiyle siyasî veya kültürel açıdan, bazıları medreseler nedeniyle ilmî açıdan, bazıları askerî açıdan önem kazanmıştır. Gerek Türk tarihinin gerek dünya tarihinin önemli hükümdarlarından olan Sultan Alp Arslan'ın döneminde de askerî hareketlilik yaşanan bazı merkezler öne çıkmaktadır. Kirman, Fars gibi bölgeler, Rey, Nişâbur, İsfahan, Hemedan gibi şehirler, Girdkûh, Cîruft, Hurşeh gibi kaleler askerî hareketliliğin yaşandığı merkezler olmuştur. Askerî faaliyetlere, karşılaşmalara sahne olan bu noktalar coğrafi özellikleri bakımından bilinçli olarak mı tercih edilmişti yoksa şartlar gereği zaruret mi söz konusuydu? Bölgede bulunan kale vb. yapılar, su ve erzak kaynaklarına yakınlık gibi unsurların bölge seçiminde tesiri olmuş muydu? Bu çalışmada, Sultan Alp Arslan dönemindeki askerî hareketlilik yaşanan merkezler tespit edilirken belirtilen sorulara da cevap aranacaktır. Nitel araştırma yöntemlerinden doküman analizi tekniği kullanılarak elde edilen bulgular ışığında betimsel analizle değerlendirmeler yapılacaktır.

Anahtar Kelimeler: İran, Büyük Selçuklu, Alp Arslan, Askerî Merkezler.

CENTRES OF MILITARY ACTIVITY IN IRAN DURING THE REIGN OF SULTAN ALP ARSLAN

ABSTRACT

The Seljuks, who belonged to the Kınık tribe of the Uchok branch of the Oghuzes, settled in the front beds of the Seyhun River at the end of the 4th/10th century AH. This situation constituted the first step of the developments that would turn the course of Turkish-Islamic history in another direction. In the battles between them and their rivals, the Karakhanids and Ghaznavids, they showed how determined they were to establish their existence on strong foundations. The Seljuks, who migrated southwards, continued to move towards the interior of Iran. After the battles of Nesa and Serahs with the Ghaznavids, the Battle of Dandanakan, which took place in 1040, registered their decisive and final victory. This victory was the ground for the Seljuks, who struggled for existence in their geography, to establish a state. The victors of the years-long struggle were able to establish their state centred in

Nishapur. The main reason for the Seljuks' arduous struggle in Iran was the search for a homeland. The Kınık Turks, who were in the city of Jend during the Seljuk Bey period, were in search of a region that would ensure their new order. After the Battle of Dandanakan, when Khorasan and Iran were taken from the Ghaznavids, Turkish tribes came to this region in large numbers. Following Khorasan, they travelled to the Maverannehir and Northern Mesopotamia, where they began to find places to graze their herds of animals. The necessity of south and westward migration led to the establishment of the Great Seljuk State in the Iran region, as well as the extension of the Turkish presence from Ceyhun to Iraq, Egypt, Syria and Western Anatolia. For these Turks, the Iran region was in fact a transitional step. Some cities of the Great Seljuk State, whose new homeland covered the territory of Iran, stood out in terms of their different characteristics. Some of them gained importance politically or culturally due to their status as the capital city, some academically due to their madrasahs, and some militarily. During the reign of Sultan Alp Arslan, one of the most important rulers of both Turkish and world history, some centres of military activity stand out. Regions such as Kirman, Persia, cities such as Rayy, Nishapur, Isfahan, Hamadan, and fortresses such as Gerdküh, Jîruft, Khurseh were the centres where military activity took place. Were these points, which were the scene of military activities and encounters, consciously preferred in terms of their geographical characteristics or were they necessary due to the circumstances? Did factors such as fortresses, etc. in the region, proximity to water and supply sources have an effect on the choice of the region? In this study, answers to these questions will be sought while identifying the centres of military activity during the reign of Sultan Alp Arslan. In the light of the findings obtained by using the document analysis technique, one of the qualitative research methods, evaluations will be made with descriptive analysis.

Keywords: Iran, Great Seljuk, Alp Arslan, Centres of Military.

GİRİŞ

Hız Peygamber'den sonra Müslümanların yönetimini devralan ikinci halife Hz. Ömer zamanında, ilk olarak fetih hareketleri tamamlanmaya çalışılmıştır. Bu fetih hareketleri, Suriye'nin ardından Irak ve İran toprakları ile devam etmiştir. Sâsânî kuvvetleri ile yapılan bir dizi savaş sonucunda bu devlet ortadan kaldırılmış, Hicretin 14. yılında (M. 6. asır) İran coğrafyasında Müslümanların hâkimiyeti başlamıştır.¹ İranlılar, Fars kültürünü kaybetmeden yavaş yavaş İslâmiyet'i kabul

[1] İbnü'l-Esîr, *el-Kâmil fi't-Tarih/İslâm Tarihi*, (çev. Komisyon), Ravza Yayınları, İstanbul 2019, c. 2 s. 422.

etmeye başlamışlardır. Hz. Osman döneminde de kara ve deniz yoluyla ilerleyerek Hz. Ömer dönemi fetihleri sürdürülmüştür. İran içlerine doğru sürdürülen fetih hareketleri neticesinde İran ve Horasan tamamen Müslüman Arapların eline geçmiştir.²

Müslüman Arapların İran'ı fethetmelerinin ardından yaklaşık üç asır sonra Gazneliler (963-1186) ile birlikte İran'da Türk hâkimiyeti başlamıştır. Bu tarihten itibaren, bir ara Moğol dönemi yaşanması dışında, 20. yy. başlarına dek İran'da Türk yönetimi ve hâkimiyeti devam etmiştir. Sâ mânî Devleti'nin (819-1005) dağılma döneminde ortaya çıkan bir Türk devleti olan Gazneliler; Belucistan, Zemindâver, Toharistan, Peşaver'e kadar hâkimiyetlerini genişletmiş, ayrıca Hindistan topraklarında İslâmiyet'i yaymışlardır.³ Bu güçlü devletin yıkılış dönemine girmesine, kendileri gibi Türk olan Selçuklular (1040-1157) neden olmuştur.

İran coğrafyasının Selçukluların hâkimiyetine girmeye başlaması H. 4/M. 10. asır sonlarına uzanmaktadır. Öncesinde Gaznelilerin, Karahanlıların, Sâ mânîlerin hüküm sürdüğü bu topraklar, Oğuz Yabgu Devleti'nden kopup gelen Selçuk Bey maiyetindeki Kınık Türklerinin bağımsız bir devlet kurma mücadelesine sahne olmuştur. 963-1186 yılları arasında hüküm süren ve hâkimiyet alanı Horasan, Afganistan, Hindistan'ın bir bölümünü kapsayan Gazneliler, Selçuklular ile yaptıkları savaşlar neticesinde bu toprakların bir kısmından çekilmek zorunda kalmışlardır.⁴

Selçuklular, menşei bakımından Oğuzların Üçok kolunun Kınık boyuna mensuplardır. Selçuklu Devleti'ne ismini veren ve bu hanedanın atası olan Selçuk Bey, Oğuz Yabgu Devleti'nde sübaşı yani ordu başkomutanlığı görevini yapmakla birlikte büyük bir nüfuza sahipti. O dönem Oğuz Yabgusu ile arasının açılmasından dolayı, dinî, siyasî, sosyal, ekonomik birçok başka etkenin de teşvikiyle farklı bir yere göç etme kararı almıştı. Kendisine bağlı gruplarla birlikte önce Cend şehrine göç etmişti. Selçuk Bey'in ölümünden sonra bölgede değişen güç dengeleri karşısında Selçuklular kendilerine yeni bir yurt arayışına girmişlerdi. Çağrı Bey'in Anadolu seferi dönüşünde Horasan, Azerbaycan ve Doğu Anadolu bölgelerinde hüküm sürmenin mantıklı olacağı kanaatine varmışlardı.

Bölgede yeni bir güç odağı istemeyen Karahanlılar ve Gazneliler, Selçukluların devre dışı bırakılması için görüşmelerde bulundular.⁵ Tuğrul ve Çağrı Bey'in amcası Arslan Yabgu, Gazneli Mahmut tarafından

[2] İbnü'l-Esîr, s. 609.

[3] Yazıcı, Nesimi, *İlk Türk-İslâm Devletleri Tarihi*, TDV Yayınları, Ankara 2017, s. 178.

[4] Yazıcı, s. 187.

[5] Turan, Osman, *Selçuklular Tarihi ve Türk-İslâm Medeniyeti*, Ötüken Neşriyat, İstanbul 2020, s. 90.

Kalincar Kalesi'ne hapsedilip orada ölünce, bitmeyecek olan Selçuklu ve Gazneli mücadelesi de başlamış oldu. 1035 yılında Gaznelilerin elinde bulunan Horasan'a izin almaksızın göç eden Selçuklular, yaklaşık yetmiş yıl içerisinde Cend, Maverâünnahir, Harezm ve Horasan olmak üzere dördüncü kez yurt değiştirmiş oldular.⁶ Esasında o dönemde Türkler, kitleler hâlinde batıya ve güneye doğru göç hareketinde bulunuyorlardı. Harezm, Merv, Horasan, Kirman gibi bölgelerde Türk nüfusu büyük ölçüde artmaya başlamıştı.

Selçuklular her ne kadar Gazneli Mesut'a mektup yazarak askerî hizmet karşılığında yurt istediye de Mesut, babası Gazneli Mahmut'un Selçukluların Horasan'a geçişine izin vermekle büyük bir hata yaptığını düşünmekteydi. 1035 Nesa Savaşı, 1038 Serahs Savaşı ve nihayet 1040 Dandanakan Savaşı Selçukluların Gaznelilere karşı askerî ve siyasî zaferlerini gözler önüne sermişti. Horasan bölgesinde artık Selçuklu hâkimiyeti de resmen tanınmıştı. Nîşâbur başkent olarak belirlenen yeni devletin toprakları ve fethedilmesi hedeflenen bölgeler, hanedan üyeleri arasında taksim edilmişti. Bu doğrultuda hızla fetih hareketlerine devam eden Selçuklular, topraklarını genişleterek kısa bir süre içerisinde bölgedeki en etkili güç olmuştu. İşte Selçukluların İran bölgesine gelmelerinin, bölgeyi yurt tutmalarının tarihsel seyri bu şekildedir. Bu çalışmada, Tuğrul Bey'den sonra Büyük Selçuklu Devleti'nin ikinci sultanı olan Alp Arslan döneminde İran bölgesinde askerî hareketlilik yaşanan merkezler tespit edilecektir. Nitel araştırma yöntemlerinden doküman analizi tekniği kullanılarak elde edilen bulgular doğrultusunda, söz konusu bölgelerin tercih edilmesinin ardındaki nedenler aranacaktır. Sonuç kısmında betimsel analiz tekniği ile değerlendirmelere yer verilecektir.

Sultan Alp Arslan Dönemi Siyasî Ortam

1040 yılında Nîşâbur merkezli kurulan devlete, 1063 yılında vefatına kadar Tuğrul Bey sultanlık yapmıştır. Tuğrul Bey'in hiç çocuğu yoktur fakat Çağrı Bey öldükten sonra oğlu Süleyman'ın annesi ile evlenmiştir. Bu nedenle geride Süleyman'ı veliaht olarak bırakmıştır. Ancak taht için Süleyman'ın iki önemli rakibi daha vardır; Kutalmış b. Arslan Yabgu ve Alp Arslan b. Çağrı. Tuğrul Bey'in ölümü ile ilk siyasî ve askerî mesele de böylelikle ortaya çıkmıştır.⁷

Dandanakan zaferinin üzerinden çok vakit geçmeden İbrahim Yınal ve birlikleri tarafından Rey alınmıştır. 1042 yılındaki bu başarının ardından Rey, Büyük Selçuklu Devleti'nin yeni başkenti olmuştur. Taht

[6] Turan, s. 94.

[7] Hamdullah Müstevfi-yi Kazvinî, *Târih-i Güzide*, (çev. Mürsel Öztürk), TTKY, Ankara 2018, s. 345.

iddiacısı Kutalmış'ın da ilk hareketi başkent Rey'e yürümek olmuştur. Tuğrul Bey'in geride bıraktığı velihaht Süleyman'ı tahta geçirmek isteyen vezir Amîdülmülk, Rey kalesine sığınmak zorunda kalmış ve derhal Alp Arslan'a durumu bildirmiştir. Alp Arslan ise o esnada, ayaklanan Huttalan emiri Emîr-i Huttal'ın isyanını bastırmış, Herat'ta başka bir ayaklanma başlatan büyük amcası Musa İnanç'ın üzerine gitmekle meşguldür. Ancak başkenti boş bırakmak istemediği için Erdem isimli emîrini Kutalmış'ın üzerine göndermiştir.⁸ Erdem, Kutalmış karşısında bir başarı sağlayamamış olsa da doğudaki işlerini tamamlayan Alp Arslan yönünü Rey'e çevirmiştir.

Alp Arslan ve Kutalmış, Damgan yakınlarında karşı karşıya gelmiş, Kutalmış ve ordusu bozguna uğratılmıştır.⁹ Süleyman ise zaten Kutalmış'ın Rey'e gelmesine karşılık kendi zayıflığını fark ederek Şiraz'a çekilmiştir. Rakipleri böylelikle devre dışı kalan Alp Arslan, Rey'e giderek tahta oturmuş ve sultanlığını ilân etmiştir. Vezir Amîdülmülk'ü azlederek yerine Nizâmülmülk'ü getirmiştir.¹⁰ Çocukluğundan itibaren faaliyetleriyle kendisini kanıtlayan Alp Arslan, kudretli bir şekilde Selçuklu devletinin yeni sultanı olmuştur.

1040 yılında Tuğrul ve Çağrı Beyler önderliğinde kurulan Selçuklu Devleti, Harezmi bölgesinin fethi ile Ön Asya'nın kapılarını Türkmenlere ve diğer Asyalı kavimlere açmıştır. Oğuz Türkleri için İran coğrafyasından Anadolu'ya, Irak, Suriye, Mısır'a uzanan yol açılmış ve Oğuz muhacereti hız kazanmıştır. Yeni kurulan bu devlet, kısa sürede gücünü kanıtlamış ve civar devletler Selçukluya karşı ittifak girişimlerine başlamışlardır. Selçukluların esas hedefi batıya ilerlemek olsa da doğuda güvenliği tesis etmek mecburiyetinde kalmışlardır. Bizans ile yapılan ilk büyük meydan muharebesinden (1048 Pasinler Muharebesi) galip çıkmaları, civar devletlerin yanı sıra Bizans'ın da yaklaşan tehlikenin ciddiyetini idrak etmesini sağlamıştır. Yapılan anlaşma ile Bizans'ın artık ehl-i sünnet Selçuklu Devleti ve Abbâsî halifeliğini tanıması, Şîf Fâtımî Devleti'ni de harekete geçirmiştir.¹¹ Bu gelişme Tuğrul Bey'in yönünü Şîf Fâtımî Devleti'ne çevirmesine neden olmuştur. Selçuklular, Büveyhî Devleti'ni ele geçirmiş, Bağdat şehrine hâkim olmuştur. Hayatı kurtulan Abbâsî halifesi Kâim Biemrillâh, cihan hükümdarlığını Tuğrul Bey'e tevcih etmiş böylece Abbâsî halifeliği ile Selçuklu Devleti de birleşmiştir.¹² Ehl-i

[8] Turan, s. 148.

[9] Hamdullah Müstevfi-yi Kazvinî, s. 345.

[10] Reşîdü'd-dîn Fazlullâh, *Câmi'ü't-Tevârîh*, (çev. Erkan Göksu-H. Hüseyin Güneş), Bilge Kültür Sanat Yay., İstanbul 2020, s. 78; Ahmed b. Mahmud, *Selçuknâme*, (haz. Erdoğan Merçil), Bilge Kültür Sanat Yay., İstanbul 2011, s. 53.

[11] Turan, s. 124.

[12] el-Yezdî, Muhammed el-Hüseyinî, *el-Urâza fî'l-Hikâyeti's-Selçûkiyye/Selçukluların Hikâyesi*, (çev. Mehmet Çalışkan), Selenge Yayınları, İstanbul 2020, s. 55; Ahmed b. Mahmud, s. 37.

sünnetin Selçuklular eliyle İslâm dünyasında yeniden hâkim olması, Şîfleri Sünnîlere karşı mücadele yoluna itmiş fakat artık intikam sırası Sünnîlere geçmiştir. Tuğrul Bey 1063 yılında vefat ettiğinde bu şekilde doğuda ve batıda gücünü kanıtlamış, İslâm dünyasında hâkimiyeti ele almış bir devlet bırakmıştır.

Taht yolundaki engelleri bertaraf ederek mücadele yoluyla hükümdar olan Alp Arslan, çok vakit geçmeden fetih hareketlerine başlamış, 1064 yılında Azerbaycan'a doğru yola çıkmıştır. Bu dönemde Birinci ve İkinci Kafkasya Seferleri sonucunda Sürmeli Çukuru, Anberd, Meryem Nişin, Hagios Georgios Kaleleri; Kargarni, Tiflis dahil Kartli, Trialet, Kvelis-Kür, Şavşat, Klarcet, Tao, Panaskert ve Ahılkelek gibi bölgeler alınmıştır.¹³ Sultanı en çok meşgul eden meselelerden birisi de ağabeyi Kavurd olmuştur. Önceleri gerçekleştirdiği deniz aşırı sefer sonucu Uman'ı zapt eden Kavurd Bey, taht iddiaları olarak üç defa ayaklanmış ancak hiçbirinde başarıya ulaşamamıştır.

Bu dönemde Türkmenlerin Anadolu'daki ilerleyişleri Bizans için tehlikenin ciddiyetini arttırır vaziyete ulaşmıştır. Harekete geçme zamanının geldiğini anlayan imparator Romanos Diogenes ile 26 Ağustos 1071 tarihinde yapılan Malazgirt Savaşı, sayıca dezavantajlı olmasına rağmen Selçuklular lehine sonuçlanmış¹⁴ ve artık Selçuklu gücü, Anadolu'nun bir Türk vatani olacağı Bizans tarafından kesin olarak anlaşılmıştır. Batıda ilerleyiş sürdürülürken gerek Alp Arslan ve gerekse oğulları, doğuda faaliyetlerine devam etmişlerdir. Karahanlı topraklarına yürüyen sultan, Barzem Kalesi muhasarası esnasında kale kumandanı Yûsuf Hârizmî tarafından hançerlenmiş ve 24 Kasım 1071 tarihinde vefat etmiştir.

Sultan Alp Arslan Döneminde İran Bölgesinde Öne Çıkan Merkezler

Selçuklular, diğer Türk grupları gibi zaruri bir yurt arayışında iken İran coğrafyasına gelmiş ve burada devlet kurmuşlardır. İran şehirlerini devletlerine başkent yapmışlar, İran coğrafyasına ve kültürüne adapte olmuşlardır. Sultan Alp Arslan döneminde vezirlik makamına Fars asıllı Nizâmülmülk'ün getirilmesi ve Nizâmülmülk'ün görevini yerine getirmede kudretini göstermesi, Fars kültürünün Selçuklular üzerinde sirayetini hızlandırmıştır. Nitekim Selçuklu Devleti, Nizâmülmülk ile birlikte yazışmalarda Farsçayı kullanmaya başlamıştır. İran; kuzeyde Hazar Denizi ile çevrili, güneyde Basra ve Umman Körfezi bulunan bir güneybatı Asya ülkesidir. İran'ın kuzeyinde Deştikevir ve

[13] Şimşir, Mehmet, *Sultan Alp Arslan*, NEÜ Yayınları, Konya 2021, s. 59-60.

[14] el-Yezdi, s. 61; Reşidü'd-dîn Fazlullâh, s. 82.

güneydoğusunda da Deştîlût isimli çöller bulunmaktadır. İklim olarak yağışı az alması nedeniyle büyük oranda kuraktır. Kışlar sert geçtiği gibi yaz mevsiminde de sıcaklar oldukça yüksek olduğu için¹⁵ İran yaylaları tercih edilmektedir.

Selçuklulara ev sahipliği yapan İran coğrafyası, bu Kınık Türklerinin eğitim, kültür, mimari, savaş gibi tüm faaliyetlerine de sahne olmuştur. Çalışmamıza konu aldığımız Sultan Alp Arslan dönemi de (1064-1072) bu düzene dâhildir. Alp Arslan, daha tahta geçmeden babası Çağrı Bey ile birlikte ve yeri geldiğinde tek başına askerî faaliyetlerde bulunmuştur. Meliklik döneminde Fesâ'ya düzenlediği baskın, onun İran coğrafyasındaki ilk askerî hareketidir. Fesâ; İran'ın Fars bölgesinde, Kirman yolu üzerinde bulunan, oldukça zengin bir şehirdir.¹⁶ 1051 yılı başlarında ağabeyi Kavurd'a yardım için gittiği seferden dönen Alp Arslan, Büveyhîlerin elinde bulunan bu şehre saldırmış, elde ettiği ganimet ve esirler ile¹⁷ daha tahta çıkmadan düşmanları arasında korku yaymayı başarmıştır.

Üst başlıkta ele aldığımız siyasî ve askerî faaliyetlere göre, Alp Arslan döneminde İran bölgesinde öne çıkan merkez olarak ilk zikredilmesi gereken yer Rey şehridir. Şüphesiz buna sebep, Rey'in o dönemde başkent olmasıdır. İpek Yolu üzerinde bulunması dolayısıyla Rey, ticarî hareketliliğin yaşandığı merkezlerden biridir.¹⁸ Rey şehrinde su kaynaklarının bulunması, bu nedenle tarımın rahat yapılması ve ağaçların, meyvelerin bol olması da İran gibi bir bölgede önemli yer edinmesini sağlamıştır.¹⁹

Başkentler her dönem ve her devlette öne çıkan merkezler olmuştur. Resmî görüşmelerin yapılması, ordu toplanması gibi işler başkentte gerçekleştirilmiş, şehrin ihya edilmesi için özel bir çaba sarf edilmiştir. Rey de İbrahim Yınal komutasındaki Selçuklu askerleri tarafından 1042 yılında alınmasının ardından yeni başkent olmuş ve imar faaliyetleri başlamıştır. Tuğrul Bey'in vefatı sonrası Süleyman, Kutalmış ve Alp Arslan bu nedenle Rey'e yürümek istemiş, Musa İnanç da bu hareketi fark edince ayaklanmıştır. Alp Arslan'dan önce Rey'e ulaşan Kutalmış, Süleyman'ın Şiraz'a çekilmesine neden olmuş ancak Alp Arslan gelince onun kuvvetleri karşısında varlık gösterememiştir. Süleyman'ı tahta geçirmek isteyen Vezir Amîdülmülk de Kutalmış geldiği zaman Rey Kalesi'ne sığınmak zorunda kalmıştır. Alp Arslan, Kutalmış ile Damgan

[15] Garthwaite, Gene R., *İran Tarihi*, (çev. Fethi Aytuna), İnkılâp Yayınları, İstanbul 2011, s. 3.

[16] Şimşir, s. 23.

[17] İbnü'l-Esîr, c. 8, s. 144.

[18] Özgüdenli, Osman Gazi, "Rey", *DİA*, TDV Yayınları, İstanbul 2008, c. 35, s. 40.

[19] Ya'kûbî, Ahmed b. İshâk b. Cafer, *Kitâbü'l-Büldân/Ülkeler Kitabı*, (çev. Murat Ağarı), Ayışığı Kitapları, İstanbul 2002, s. 57.

civarında gerçekleşen çarpışma sonucunda Rey'de tahta oturmaya muvaffak olmuştur. Alp Arslan zamanında Rey, ilk olarak taht kavgasına sahne olarak karşımıza çıkmaktadır. Sonraki süreçte, başkent olması hasebiyle sultanın ordusunu topladığı, savaş olmadığı dönemlerde ikamet ettiği ve kararlar aldığı şehir olmuştur.

Kutalmış b. Arslan Yabgu'nun Selçuklu ülkesine kazandırdığı önemli kalelerden birisi Girdkûh Kalesi'dir. İran'ın kuzeydoğusunda bulunan Damgan civarındaki bu kale hem Selçuklulara hem de İsmâîlîlere hizmet sunmuştur. Coğrafi konum olarak oldukça elverişli, su kaynaklarının olduğu ve dolayısıyla tarımın rahat yapıldığı bir bölgede bulunan bu kale, Orta Çağ'ın önemli kalelerinden birisi olarak karşımıza çıkmaktadır. Su kaynaklarının bulunduğu kale, kendi su ihtiyacını karşılayabilmesi açısından sığınmak için özellikle tercih edilen bir konum olmuştur.²⁰

Devletin kuruluşundan sonra hanedan üyelerine taksim edilen bölgelerden Kutalmış'ın payına Damgan düşmüştür.²¹ Kutalmış, bölgeyi ele geçirmeyi başarmış ancak taht iddiasında bulunarak isyan etmiştir. Sığındığı Girdkûh Kalesi, başında bizzat Tuğrul Bey'in bulunduğu orduya geçit vermemiştir. Tuğrul Bey'in vefatına kadar burada isyanına devam eden Kutalmış, ancak yeni sultan olma ihtimali doğunca kaleden inmiş ve Rey'e doğru harekete geçmiştir. Alp Arslan'ın kuvvetinden çekindiği için olası bir yenilgiye karşı sırtını Girdkûh Kalesi'ne vermek istemiştir. Girdkûh, Vadi-i Milh (Tuz Vadisi) olarak bilinen bir coğrafyada idi.²² Bu coğrafi şartlara hâkim olan Kutalmış, Alp Arslan gelmeden bölgedeki su kanallarının yönünü değiştirmiştir. Yumuşak olan zemini bataklığa dönüştürerek şartları lehine çevirmek istemiştir.²³ Bu yüzden Alp Arslan gelmeden onu Damgan civarında karşılaşmıştır. İhtimal olarak gördüğü yenilgiye uğradığında ise işler planladığı gibi gitmemiş, Girdkûh Kalesi'ne ulaşmadan ölmüştür.

Dikkat çeken noktalardan birisi, Sultan Alp Arslan'ın oğlu Melihşah'ı veliaht tayini için, Karahanlılar üzerine sefere gideceği vakit ordusunu toplamak için ya da Kıpçaklar üzerine yürüyeceğinde bir üs olarak Merv'i seçmesidir. İran bölgesinin sınırı olan Merv, Selçuklular zamanında İran coğrafyasının kuzeydoğusundaki Horasan bölgesinin idare merkezi olarak kullanılmıştır. Aynı zamanda Horasan'ın en görkemli yerleşim yeri olarak betimlenmektedir.²⁴ Merv hem Çağrı Bey'in hem de meliklik

[20] Piyadeoğlu, Cihan, "Selçuklu ve İsmâîlî Kalesi Girdkûh", *Türkiyat Mecmuası*, 27/1, 2011, s. 250.

[21] Reşîdü'd-dîn Fazlullâh, s. 69.

[22] Ahmed b. Mahmud, s. 55.

[23] Ahmed b. Mahmud, s. 55.

[24] Ya'kûbî, s. 60.

döneminde Alp Arslan'ın idare merkezi olmuştur.²⁵ Orta Çağ'da ticaret, kültür, idare bakımından öne çıkan merkezlerden birisi olan bu şehir, doğu ve kuzey ülkelerine yakınlığı nedeniyle bu bölgelere sefer düzenleneceğinde ordu toplanacak merkez olarak da tercih edilmiştir. İran'ı Orta Asya şehirlerine bağlayan bu merkez aynı zamanda doğu ülkelerine, Selçukluların bu bölgede hâkimiyeti hâlâ elde ettiklerini göstermek için bir mesaj verme amacıyla da seçilmiş olmalıdır.

Bu dönemde Kirman, İran bölgesinde ismi sıkça zikredilen merkezlerdendir. Büyük Selçuklu Devleti kurulduğunda ülke toprakları hanedan üyeleri arasında taksim edilirken, tıpkı Kutalmış'a Damgan bölgesi verildiği gibi ileride taht iddialısı olacak güçlü bir profil olan Kavurd da Kirman'a tayin edilmiştir.²⁶ Kavurd, başarılı bir şekilde burayı zapt etmiş ve Kirman Selçuklularının temelini de atmıştır. Tuğrul Bey'in vefatına müteakip meydana gelen taht kavgasında, Kavurd ortaya çıkmış olsa da Alp Arslan'ın tahtı ele geçirdiğini öğrenince İsfahan'dan geri dönmüştür. Fakat ilerleyen dönemde içindeki bu istek yeniden kıvılcımlanmış ve kardeşi Alp Arslan'a karşı ayaklanmıştır. Kavurd'un ayaklanmalarının bastırılması dolayısıyla Kirman bölgesi bu dönemde sıkça askerî karşılaşmalara sahne olmuştur. Kirman, Selçuklulardan ve Gaznelilerden önce Büveyhîlerin elinde olduğu dönemde Makdisî tarafından küçük ancak üç hisar ile korunan müstahkem bir yer olarak tanımlanmaktadır.²⁷

Kirman, Horasan'a kıyaslandığı zaman nispeten daha verimli bir alandır ve tarıma elverişli topraklar daha fazladır. Burayı zapt eden Kavurd Bey, kalkındırmak ve ihya etmek için kervansaray, cami, medrese gibi yapılar inşa etmiştir. Berdesîr ve Cîruft, Kirman'ın merkez şehirleridir. Kavurd Bey maiyetindeki Oğuzlar, yedi ay Berdesîr'de beş ay Cîruft'ta geçirmişlerdir.²⁸ Cîruft; Berdesîr'in güneyinde yer alan önemli bir ticaret yeri ve verimli bir şehirdir. Cîruft Kalesi de korunaklılığıyla meşhur olmuş bir kaledir. Kavurd, Alp Arslan döneminde üç kez ayaklanma girişiminde bulunmuştur. Bunların hiçbirinde başarı elde edememiş, hepsi de kardeşinden af dilemek suretiyle sona ermiştir. Kavurd'un ikinci isyanında Cîruft Kalesi'ne sığındığını görmekteyiz.²⁹ Kutalmış'ın Girdkûh Kalesi'ni arkasına aldığı gibi Kavurd da ikinci isyanında Cîruft Kalesi'ne güvenmiş ve buraya sığınmıştır. Berdesîr ise 10. yy.da Kirman'a askerî ve idarî merkezlik yapmıştır. Makdisî'nin tanımına göre bu dönemde Berdesîr, bahçelerin bulunduğu yaşama

[25] Özgüdenli, Osman Gazi, "Merv", *DİA*, TDV Yayınları, Ankara 2004, 29, s. 222.

[26] Reşîdü'd-dîn Fazlullâh, s. 69.

[27] Bazin, Marcel, "Kirman", *DİA*, TDV Yayınları, Ankara 2002, c. 26, s. 62.

[28] Bapaeva, Janyl Myrza, "Kuhistan, Kerman ve Mekran", *MSGSÜ Sosyal Bilimler*, 2013, 7, s. 88.

[29] Ahmed b. Mahmud, s. 71.

elverişli ve verimli bir şehirdir.³⁰

Fars; Şîraz ve Fesâ'yı da içine alan bir bölgedir. Kirman'ın batısında İsfahan'ın güneyinde bulunan bu bölge,³¹ Kirman'a olan yakınlığından dolayı Kavurd kaynaklı meselelerde gündeme gelmektedir. Kavurd Bey, Kirman ile beraber Fars'ı da ele geçirmiş ve Selçuklu toprağı yapmıştır. Alp Arslan, ağabeyinin isyanından önce muhtemelen böyle bir durumu öngördüğü için, onun fazla güçlenmesine müsaade etmek istememiştir. Fars bölgesini Kavurd'a karşı kaybeden Fazlûye'nin yardım talebine olumlu cevap vererek Fars bölgesini almış, Fazlûye'ye iade etmiştir. Zaten kısa bir süre sonra da Kavurd, Alp Arslan'ın bu hareketinde haksız olmadığını kanıtlamıştır. İlk Kafkasya seferinde iken, ikinci defa Melikşah'ın veliht tayininden sonra isyan eden Kavurd üçüncü isyanını da 1068/1069 yılında Fazlûye ile birleşerek başlatmıştır. Bir zamanlar kendi aralarında mücadele ederken artık birleşerek sultana karşı koymayı istemişler, bu girişim de önce Fazlûye'nin İstahr Kalesi'ne hapsedilmesi sonra Berdesîr'de kuşatılan Kavurd'un yeniden af dilemesi ile neticelenmiştir.

İstahr; Şîraz-İsfahan yolunda bulunan, Fars bölgesinin en meşhur şehridir.³² 3. yy.da Şîraz'ın öneminin artması karşısında daha geri planda kalsa da³³ İran'ın eski çağlarından beri öne çıkan bir yer olmuştur. İstahr'ın kıymetini arttıran şey, burada bulunan kaleler olmuştur. Şehrin kuzeybatısında konumlanan İstahr, Şikeste ve Şeknevân isimli üç kalenin ayrı ayrı olduğu gibi bir kompleks olarak topluca İstahr Kalesi olarak anıldığı da görülmektedir.³⁴ Muhkem bir yapıya sahip olan bu kale, Selçuklular zamanında Fazlûye'nin hapsedilmesi örneğinde görüldüğü üzere Salgurlular zamanında, Akkoyunlular zamanında, Safevîler zamanında da hapis maksadı ile kullanılmıştır.

Şebânkâre Emîri Fazlûye, Kavurd ile beraber giriştikleri isyanda İstahr Kalesi'ne hapsedilmeden önce Hurşeh Kalesi'ne sığınmıştır. Fars bölgesinde bulunan Hurşeh Kalesi, küçük fakat bir o kadar da müstahkem bir kaledir.^{35*} Sığındığı kaleye ve gücüne güvenen Fazlûye, Alp Arslan'ın görevlendirdiği Nîzâmülmülk komutasındaki ordunun gelişini umursamamıştır. Gerçekten de bu korunaklı kalenin muhasarası uzamaya

[30] Bapaeva, s. 88.

[31] İbn Havkal, *Sûretü'l-Arz*, (çev. Ramazan Şeşen), Yeditepe Yayınları, İstanbul 2014, s. 213.

[32] İbn Havkal, s. 222; Ahmed b. Mahmud, s. 72.

[33] Uslu, Recep, "İstahr", *DİA*, TDV Yayınları, İstanbul 2001, c. 23, s. 203.

[34] Uslu, c. 23, s. 203.

[35] Hurşeh Kalesi, Ahmed b. Mahmud tarafından şöyle betimlenmiştir: "Öyle bir hisardı ki sanki Âdem oğlu sağlamlaştırmamış ve mimar eli değmemişti. Belki siyah taştan yüksek bir dağı oymuşlar, hisar yapmışlardı. Etrafında bir tozun dahi duvarına ilişip duramayacağı şekilde yontup tıraş etmişlerdi. Yüceliği ve kalınlığı da ifade edilemeyecek gibiydi. O kale savaş kuvveti, asker çokluğu ve hile yapmak ile alınacak gibi değildi." (Ahmet b. Mahmut, s. 73).

başlamış, Selçuklu askerlerini vazgeçmenin eşiğine sürüklemiştir. Uzaması iki taraf için de zorluklar doğuran muhasara devam ederken, erzak temini için kale dışına çıkan Fazlûye'nin yakalanması, ümitsizlik noktasına gelen Selçuklu askerleri ve Nizâmülmülk tarafından büyük bir sevince neden olmuştur. Fazlûye hapsedildikten sonra Melikşah Berdesîr'de bırakılmış, Alp Arslan da Isfahan'a geçmiştir.

Isfahan, coğrafi konum olarak oldukça bereketli toprakları barındıran bir şehirdir. İbn Havkal bu şehri tanımlarken, Rey dışında Irak'tan Horasan'a buradan daha fazla ticarete sahip bir şehrin olmadığını söylemektedir.³⁶ 1051 yılında Tuğrul Bey tarafından ele geçirilişinden bir yıl sonra Isfahan'a gelen Nâsır-ı Hüsrev de şehri anlatırken, İran'ın en büyük ve kalabalık şehri olmasıyla birlikte İbn Havkal gibi ticaret açısından hareketlilik yaşanan bir yer olduğundan bahsetmektedir.³⁷ Bu bereketli topraklarda yetişen meyveler de bir o kadar meşhur olmuştur. Dönemin seyyahları ve coğrafyacıları eserlerinde, Isfahan'da yetişen meyvelerden, bunların ne kadar lezzetli ve bir hayli bol olduğundan bahsetmişlerdir.³⁸ Sultan Alp Arslan, ağabeyi Kavurd'un isyanında harekete geçtiği vakit Kirman bölgesine gitmeden önce ordusunun ihtiyaçlarını gidermek için Isfahan'da konaklamayı tercih etmiştir. Kavurd meselesini çözdükten sonra da Isfahan'a gitmek, şehri ihya etmek ve bir süre konaklamak istemiştir. Yolda iken güç tüketen, bir hayli yorulan ordunun ihtiyacını gidermek için ikinci defa Isfahan gibi erzak bakımından zengin bir merkezin seçilmesi isabetli bir karardır. Bunun yanı sıra böyle bir şehrin eksiklerinin giderilmesi ve onarılması, şehrin ihya edilmesi de önem arz etmektedir.

Dönemin öne çıkan merkezlerinden bir diğeri ise Hemedan'dır. Hemedan, dönemin coğrafyacıları tarafından bölgedeki en müstahkem yerleşim yeri olarak betimlenmektedir.³⁹ Isfahan gibi verimli toprakları olan bir şehirdir. Bunda en büyük etken, zengin su kaynaklarının bulunmasıdır. Su kaynakları sayesinde tarım geliştiği gibi bu şehirde ticari hareketlilik de görülmektedir.⁴⁰ Irak Selçukluları burayı başkent tutmadan önce de Büyük Selçuklu Devleti için önemli bir merkez olmuştur. Alp Arslan döneminde, tıpkı Isfahan gibi sultanın seferlerden önce yahut sefer dönüşü Hemedan'a uğradığı görülmektedir. Kavurd'un ilk isyan haberi geldiğinde Anadolu'da olan sultan, harekete geçmiş ve Hemedan'a gelmiştir. Isfahan ve Hemedan gibi bereketli topraklar, askerinin ve binek hayvanlarının ihtiyaçlarının karşılanması için tercih

[36] İbn Havkal, s. 280.

[37] Özgüdenli, Osman Gazi, "İsfahan", *DİA*, TDV Yayınları, İstanbul 2000, c. 22, s. 499.

[38] Özgüdenli, "İsfahan", c. 22, s. 498.

[39] Yazıcı, Tahsin, "Hemedan", *DİA*, TDV Yayınları, İstanbul 1998, c. 17, s. 184.

[40] İbn Havkal, s. 279.

edilen yerler olmuştur. Yine sultanın Ani'yi fethettikten sonra Gürcü prenses ile evliliğinde, nikâh için Hemedan'ı tercih etmesi yahut Malazgirt zaferinin ardından tebrikleri burada kabul etmesi, bu şehrin tören için seçilecek mahiyette ve gösterişli bir bölge olduğunu göstermektedir. Ya'kûbî de eserinde Hemedan'ın görkemli ve geniş bir yer olduğundan bahsetmektedir.⁴¹

Nîşâbur, Orta Çağ'da Horasan'ın en önemli şehridir. Geniş bir bölge ve yerleşim alanı bolca olan şehirlerden birisidir.⁴² Selçuklu Devleti Nîşâbur'u başkent yaptıktan sonra ilk sikkeyi de burada bastırmışlardır. Aradan çok uzun bir süre geçmeden başkent Rey'e taşınmış olsa bile Nîşâbur önemini korumaya devam etmiş, bilhassa Selçuklu medreselerinin kurulmaya ve çoğalmaya başladığı dönemde Nîşâbur'a ağırlık verilmiştir. Bu da ilmî açıdan Nîşâbur'u öne çıkarmıştır. Tuğrul Bey, 1040 yılında idare merkezi olan Nîşâbur'da ilk medreseyi kurduştur. Selçukluların ilk medresesi kurulması nedeniyle Nîşâbur, ilmî anlamda da değer kazanmıştır. Ancak ilmî açıdan asıl kıymetini bulduğu dönem, Alp Arslan dönemidir. Sayıları ve nitelikleri artan medreselerin Nîşâbur'da yoğunlaştığı görülmektedir.⁴³ Selçuklu Devleti, ilim adamlarını, bilginleri, sanatkârları koruduğu gibi bu zatları kendi ülkesine çekmiş ve değer verirken değer kazanmıştır. Öncülüğünü Tuğrul Bey'in yaptığı medreseleri Alp Arslan yaygınlaştırmış, bilhassa Nîşâbur'a özen göstermiştir. Nîşâbur için hem Sultan Alp Arslan'ın hem Vezir Nîzâmülmülk'ün büyük emeklerinin olduğunu söylemek mümkündür.

SONUÇ

İran coğrafyasında devlet kuran Selçukluların şehirlerinin; su kaynaklarına sahip olması ya da bu kaynaklara yakın olmaları, tarıma elverişli arazilerinin bulunması, iklimleri ve coğrafi konumları, önemli ticaretyolları üzerinde ve bağlantı noktalarında bulunmaları, müstahkem yapıya sahip olmaları, medrese gibi yapıların sayı ve nitelikleri sayesinde ilim merkezi olmaları gibi farklı mahiyetleri bakımından öne çıktığını görürüz. Sultan Alp Arslan döneminde öne çıkan bu merkezleri İran bölgesi ile sınırlı tuttuğumuzda ulaştığımız sonuca göre; Kirman ve Fars bölgeleri, Rey, Isfahan, Hemedan, Nîşâbur gibi şehirler, Girdkûh, Cîruft, Hurşeh, Istahr gibi kalelerin isimlerini zikredebiliriz.

Alp Arslan'ın ağabeyi Kavurd gibi güçlü bir kişinin elinde Kirman'ın bulunması ve Kavurd'un taht iddiacısı olarak birçok kez ortaya çıkması neticesinde Kirman sık sık mücadelelere ve askerî hareketliliğe sahne

[41] Ya'kûbî, s. 54.

[42] Ya'kûbî, s. 59.

[43] Özgüdenli, Osman Gazi, "Nîşâbur", *DİA*, TDV Yayınları, İstanbul 2007, c. 33, s. 150.

olmuştur. Kirman'ın batısında yer alan Fars bölgesi de Kavurd ile önce mücadele edip sonra iş birliği kuran Şebânkâre emîri Fazlûye dolayısıyla hareketlilik yaşanan bölgelerden olmuştur.

Kuzeyinde ve güneydoğusunda önemli çöller yer alan, kurak ve yağışı az alan bir iklime sahip İran coğrafyasında, su kaynakları bakımından zengin, tarımın rahat yapılabilirdiği yerler daima rağbet görmüştür. Bu nedenle İsfahan ve Hemedan şehirleri, Selçukluların diğer dönemlerinde olduğu gibi bu dönemde de ön planda olmuştur. Malazgirt savaşından önce Alp Arslan'ın Bizans'a gönderdiği elçi heyeti ile Romanos Diogenes arasında geçen diyalogda da bu iki şehrin adının geçtiğini görmekteyiz. Kendisini henüz başlamamış olan bu savaşın kesin galibi olarak gören imparator, Selçuklu beldelerinden İsfahan'ın mı Hemedan'ın mı daha güzel olduğunu sorup İbn Muhallebân'dan İsfahan cevabını alınca, kendilerinin İsfahan'da hayvanlarının ise Hemedan'da kışlayacağını söyleyerek⁴⁴ Türk elçilerini psikolojik olarak mağlubiyete hazırlamak istemiştir. İmparator bu iki beldenin ismini rastgele seçmemiş, Selçuklular nezdinde önemine binaen özellikle söylemiştir.

Büyük Selçuklu Devleti döneminde öngörülen yerleşme planı, öncelikle iklim şartları dolayısıyla daha makul coğrafi şartlara sahip, geniş yerleşim yeri kurabilecekleri ve üretim yapabilecekleri bölgeler esas alınarak oluşturulmuştur. Büyük mücadelelerle kurulan devletin, bu çetin mücadelenin devam ettiği ilerleyen sürecinde de savunma mekanizmaları olarak muhkem yapıda kaleler askerî açıdan kıymete haiz olmuştur. Savaşlarda ve sığınma gibi durumlarda müstahkem ve korunaklı ile meşhur olan kalelerin bulunduğu mevkiiler tercih edilmiş, bu kaleleri elinde bulunduranlar daha avantajlı bir konumda olmuşlardır.

Devlet idaresinin oluşturulduğu ilk dönemde Selçuklu ülkesindeki şehirlerde, sosyal kurum olarak kervansaray, ribat, cami ve medreseler önemli merkezler olarak dikkat çekmektedir. Devlet temellerinin güçlü bir idarî sisteme oturtulması, ilmî ve sosyal açılardan tercih edilen merkezlerin oluşturulması için gayret sarf edilmiştir. Askerî üstünlük ile kurulan ve büyüyen devletin, ilim ve bilim alanındaki savaşta da galip gelmesi adına, İslâmî değerlere sahip insan yetiştirilmek istenmiş, bunun için medreseler devlet eliyle yaygınlaştırılmıştır. Büyük Selçuklu Devleti'nde ilim merkezi olarak Nîşâbur öne çıkmaktadır. Devletin ilk başkenti olması hasebiyle kurumsallaşmanın burada olması, ilk medresenin burada kurulmuş olması bunda temel etken olmuştur. Alp Arslan, başkent değişse de akarsuları bulunan, ticaret yolları üzerinde kurulmuş bu şehrin ilmî merkez olarak önemini devam ettirmiştir. İpek Yolu üzerinde bulunan, Selçuklulardan önce Bağdat'tan sonra gelen Rey

[44] Alican, Mustafa, *Alparslan*, Timaş Yayınları, İstanbul 2019, s. 193.

şehri ise, yeni başkent olması dolayısıyla taht mücadelelerinin merkezi olmuştur.

Sultan Alp Arslan döneminde Selçuklu devletinin iki büyük hedefi vardır; birincisi Türkistan coğrafyasından gelen Türkmenlere yurt vermek ve Anadolu üzerine yönlendirmek, ikincisi de İslâm âleminde Şîî Fâtımî hâkimiyetine son vermek. Bu hedefleri gerçekleştirirken de ülkenin doğusunda güvenliği sağlama zorunluluğu hasıl idi. Her ne kadar Sultan Alp Arslan'ın adı, Kafkaslar ve Anadolu fetihleri ile anılıyor olsa da İran coğrafyasında hem melikliği döneminde hem hükümdarlığı döneminde faaliyette bulunmuştur. Doğuda ve batıda hâkimiyeti ele alan Alp Arslan, yönü batıyı gösterse de doğu beldelerinde güvenliği tesis etmek için, doğudaki düşmanlarına fırsat vermemek için bu bölgeleri ikinci plana atmamış ve gerek askerî gerek siyasî anlamda faaliyetleri aynı ölçüde devam ettirmiştir.

KAYNAKÇA

- AHMED b. MAHMUD, *Selçuknâme*, (haz. Erdoğan Merçil), Bilge Kültür Sanat Yay., İstanbul 2011.
- ALİCAN, Mustafa, *Alparslan*, Timaş Yayınları, İstanbul 2019.
- BAPAEVA, Janyl Myrza, "Kuhistan, Kerman ve Mekran", *MSGSÜ Sosyal Bilimler*, 2013, 7, s. 86-92.
- BAZIN, Marcel, "Kirman", *DİA*, TDV Yayınları, Ankara 2002, 26, s. 62-63.
- GARTHWAITE, Gene R, İran Tarihi, (çev. Fethi Aytuna), İnkılâp Yayınları, İstanbul 2011.
- HAMDULLAH MÜSTEVFÎ-Yİ KAZVİNÎ, *Târih-i Güzide*, (çev. Mürsel Öztürk), TTKY, Ankara 2018.
- İBN HAVKAL, *Sûretü'l-Arz*, (çev. Ramazan Şeşen), Yeditepe Yayınları, İstanbul 2014.
- İBNÜ'L-ESİR, *el-Kâmil fi't-Tarih/İslâm Tarihi*, (çev. komisyon), 2-8, Ravza Yayınları, İstanbul 2019.
- ÖZGÜDENLİ, Osman Gazi, "İsfahan", *DİA*, TDV Yayınları, İstanbul 2000, 22, s. 497-502.
- ÖZGÜDENLİ, Osman Gazi, "Merv", *DİA*, TDV Yayınları, Ankara 2004, 29, s. 221-223.
- ÖZGÜDENLİ, Osman Gazi, "Nîşâbur", *DİA*, TDV Yayınları, İstanbul 2007, 33, s. 149-151.
- ÖZGÜDENLİ, Osman Gazi, "Rey", *DİA*, TDV Yayınları, İstanbul 2008, 35, s. 40-41.
- PİYADEOĞLU, Cihan, "Selçuklu ve İsmâilî Kalesi Girdkûh", *Türkiyat Mecmuası*, 27/1, 2011, s. 249-257.
- REŞİDÜ'D-DİN FAZLULLÂH, *Câmi'ü't-Tevârih*, (çev. Erkan Göksu-H.Hüseyin Güneş), Bilge Kültür Sanat Yay., İstanbul 2020.
- ŞİMSİR, Mehmet, *Sultan Alp Arslan*, NEÜ Yayınları, Konya 2021.
- TURAN, Osman, *Selçuklular Tarihi ve Türk-İslâm Medeniyeti*, Ötüken Neşriyat, İstanbul 2020.
- USLU, Recep, "İstahr", *DİA*, TDV Yayınları, İstanbul 2001, 23, s. 202-203.
- YA'KUBÎ, Ahmed b. İshâk b. Cafer, *Kitâbü'l-Büldân/Ülkeler Kitabı*, (çev. Murat Ağarı), Ayışığı Kitapları, İstanbul 2002.
- YAZICI, Nesimi, İlk Türk-İslâm Devletleri Tarihi, TDV Yayınları, Ankara 2017.
- YAZICI, Tahsin, "Hemedan", *DİA*, TDV Yayınları, İstanbul 1998, 17, s. 183-185.
- el-YEZDÎ, Muhammed el-Hüseynî, *el-Urâza fi'l-Hikâyeti's Selcûkiyye/Selçukluların Hikâyesi*, (çev. Mehmet Çalışkan), Selenge Yayınları, İstanbul 2020.

İSFAHAN'A SÜRGÜN EDİLEN SELÇUKLU SULTAN III. ALÂEDDİN KEYKUBÂD'IN ÖLÜMÜ VE MEZAR YERİ

Dr. Melek GÖKSU ERDEĞER

Tarih Öğretmeni

ORC-ID: 0000-0002-1524-6201

goksul1308@gmail.com

ÖZET

III. Alâeddin Keykubâd'ın babası Feramurz, Türkiye Selçuklu Sultanı II. İzzeddin Keykâvus'un oğludur. II. İzzeddin sürgünde olduğu Kırım'da 16 yıl yaşadktan sonra 1280 yılında burada vefat etti. Onun ölümünden sonra Kırım'daki oğulları Anadolu'ya geçerek saltanat mücadelesine girişti. II. Gıyâseddin Mesud'un Moğollar tarafından tahttan uzaklaştırılması sonucunda 1298 yılında III. Alâeddin Konya'da tahta çıktı. Ancak yeterli tecrübesi olmayınca ülkesinin yönetiminde zafiyet yaşadı. Özellikle üst düzey yöneticiler görevlerini kötüye kullanarak halkı soymaya başladılar. III. Alâeddin de yanındaki adamlarının etkisinde kalarak bu usulsüzlük ve yolsuzluk işlerine bulaştı. Şikâyetler artınca İlhanlı hanı Gâzân Han, III. Alâeddin'in özgürlüğünü elinden alan bir yarlıg gönderdi. Abışka Noyan emre uyararak III. Alâeddin'i gözaltına aldı. Abışka Noyan'ın diğer suçluları cezalandırması esnasında korkuya kapılan III. Alâeddin ansızın kaçmaya karar verdi. Ancak Konya'ya varamadan Ürgüp'te bir mağarada Moğollara yakalandı. Yargılamadan sonra III. Alâeddin ve adamları Tebriz'e götürüldü. Hepsinin bütün malına ve hazinesine el konuldu (Ocak 1302).

III. Alâeddin Tebriz'de ikinci kez yargılandı (Nisan 1302). Cezası ölüm oldu. III. Alâeddin'in eşi Hülâgû Han'ın torunu Şehzade Hülacû'nün kızı, Gâzân Han'dan af diledi. Ölüm emrinden vazgeçen Gâzân Han ceza olarak eski Selçuklu sultanına sopa attırdı. Onu sürgüne gönderme kararı aldı. Tebriz'e 900 km uzaklıkta bulunan İsfahan kentinde oturmaya mahkûm etti. Gâzân Han vakit kaybetmeden yeni bir yarlıg çıkararak Hemedan'da tutuklu bulunan III. Alâeddin'in amcası, eski Selçuklu Sultanı II. Gıyâseddin Mesud'u Türkiye Selçuklu sultanlığına tekrar atadı. III. Alâeddin İsfahan'da gözaltında yaşamakta iken hizmetindeki bir görevliye ağır hakarete bulundu, bu adam da sultanı hançerleyerek öldürdü. III. Alâeddin, İsfahan'da bulunan Büyük Selçuklular türbesine defnedildi.

III. Alâeddin'in mezar yeri hakkında en açık bilgiyi Niğdeli Kadı Ahmed'in *el-Veledü's-seffik* adlı eserinden öğreniyoruz. III. Alâeddin İsfahan'da ölmüş ve ilk Selçukluların yanında defnedilmiştir. Niğdeli Kadı Ahmed'in bahsettiği ilk Selçuklular, Büyük Selçuklulardır. Büyük Selçuklu Sultanı Tuğrul Bey 1051 yılında İsfahan'ı ele geçirdi. Sultan Melikşah ise bu şehri başkent yaparak imar etti. Sultan Melikşah 19 Kasım 1092 tarihinde Bağdat'ta vefat etti. Saltanat kavgası yüzünden, eşi Terken Hatun tarafından ölümü gizlenerek cenaze namazı bile kılınmadan, ilk olarak Şûnîziyye'de toprağa verildi. Daha sonra ise buradan cenazesi alınarak, İsfahan'a götürüldü. Sultan Melikşah'ın Şafii ve Hanefiler için bizzat yaptırdığı Keran mahallesinde bulunan medresenin hazîresine defnedildi. Kadı Ahmed'in söylediğini doğru kabul edersek III. Alâeddin Keykubad da bu medresenin bahçesine defnedilmiş olmalıdır.

Bugün medresenin tam yeri bilinmediği için Selçuklu Veziri Nizamülmülk'ün Türbesi ile Sultan Melikşah'ın mezar yeri aynı kabul edilmektedir. İsfahan şehir merkezinde, eski bir medrese olma ihtimali olan Ahmed Âbad'daki bir yapının içinde, *Makbere Nizâmülmülk* adıyla bulunan kısımda Melikşah, Nizâmülmülk, sultanın eşi Terken Hatun, Sultan Berkyaruk, Melikşah'ın torunlarının mezar yerleri bulunmaktadır. Açıkcası bu durum farklı yerlerdeki mezarların daha sonra bir yerde toplanmasını akla getirmektedir. Çünkü kaynaklar Nizamülmülk'ün defnedildiği yeri sabit olarak vermiştir. Vezir Nizamülmülk, İsfahan'dan Bağdat'a giderken Sehne köyünde konakladıklarında öldürüldü (1092). Cenazesi İsfahan'a getirilerek buradaki türbesine defnedildi. Yani medreseden bağımsız bir türbeye defnedildi. Oysaki Sultan Melikşah'ın cenazesi yaptırdığı medresenin bahçesine defnedildi. İki yer arasında mesafe farkı vardı. İsfahan'daki Nizamülmülk Türbesindeki sandukaların Selçuklu hanedan üyelerine aidiyetleri hakkında kesin bir yargı için, geniş bir ilmi araştırma ve kazı çalışmaları yapılmalıdır.

Anahtar Kelimeler: III. Alâeddin Keykubad, İlhanlılar, Gazan Han, Tebriz, İsfahan, Sultan Melikşah, Türbe, Mezar

THE DEATH AND BURIAL PLACE OF SELJUK SULTAN ALADDIN KEYKUBAD III, WHO WAS EXILED TO ISFAHAN

ABSTRACT

III. Aladdin Keykubad's father Feramurz is the son of II. Izzeddin Keykavus, who is the Sultan of Seljuks of Turkey. II. Izzeddin died in 1280 after living for 16 years in Crimea, where he was in exile. After his death, his sons in the Crimea moved to Anatolia and began the struggle for reign. As a result of the removal of II. Giyaseddin Masud from the throne by the Mongols in 1298, III. Aladdin ascended the throne in Konya. However, because he did not have enough experience, he experienced weakness in the management of his country. In particular, top managers began to rob the public by abusing their duties. Aladdin also became involved in these irregularities and corruption affairs by remaining under the influence of his men. When the complaints increased, the Ilkhanid khan Gāzan Khan sent an edict that took away III. Aladdin's freedom. Abishka Noyan obeyed the order and took III. Aladdin into custody. During Abishka Noyan's punishment of other criminals, III. Aladdin, who was afraid, suddenly decided to run away. However, before he could reach Konya, he was captured by the Mongols in a cave in Urgup. After the trial, III. Aladdin and his men were taken to Tabriz. All their property and treasure were confiscated (January 1302).

III. Aladdin was tried for the second time in Tabriz (April 1302). His punishment was death. III. Aladdin's wife, Hulagu Khan's granddaughter, the daughter of Prince Hulacu, asked Gazan Khan for forgiveness. Gazan Khan, who refused the death order, had the former Seljuk Sultan beaten as a punishment. He decided to send him into exile. He sentenced him to live in the city of Isfahan, located 900 km from Tabriz. Gazan Khan issued a new edict without wasting time and he re-appointed II. Giyaseddin Masud to the Seljuk sultanate of Turkey, who was imprisoned in Hemedan, who is III. Aladdin's uncle and the former Seljuk Sultan. While III. Aladdin was living in custody in Isfahan, he seriously insulted an official in his service, and this man killed the sultan with a dagger. III. Aladdin was buried in the tomb of the Great Seljuks in Isfahan.

We learn the clearest information about the burial place of Aladdin from the work of Niğdeli Qadi Ahmed, called "al-Waledu's-şefik". III. Aladdin died in Isfahan and was buried next to the first Seljuks. The first Seljuks mentioned by Niğdeli Qadi Ahmed, are the Great Seljuks. The Great Seljuk Sultan Tugrul Bey captured Isfahan in 1051. Sultan Melikşah rebuilt this city by making it the capital. Sultan Melikşah died

on November 19, 1092 in Baghdad. He was buried in Şuniziyye for the first time without even performing the funeral prayer, hiding his death by his wife Terken Hatun because of the sultanate quarrel. Later, his funeral was taken from here and taken to Isfahan. He was buried in the hazira of the madrasa located in the Keran neighborhood, which Sultan Melikshah personally built for Shafi'i and Hanefis. If we accept what Qadi Ahmad said as true, III. Aladdin Keykubad must also have been buried in the garden of this madrasa.

Today, the exact location of the madrasa is unknown, so the tomb of the Seljuk Vizier Nizamulmulk and the burial place of Sultan Melikshah are considered the same. In the city center of Isfahan, in a building in Ahmed Abad, which is likely to be an old madrasa, there are the grave places of Melikshah, Nizamulmulk, Sultan's wife Terken Hatun, Sultan Berkyaruk, Melikshah's grandchildren in the part called Makbere Nizamulmulk. Obviously, this situation suggests that the graves in different places were collected in one place later. Because the sources have given the place where Nizamulmulk was buried as fixed. Vizier Nizamulmulk was killed when he was staying in the village of Sehne on the way from Isfahan to Baghdad (1092). His body was brought to Isfahan and buried in the mausoleum here. In other words, he was buried in a mausoleum independent of the madrasa. However, Sultan Melikshah's funeral was buried in the garden of the madrasa he built. There was a difference in distance between the two places. In order to make a definitive judgment about the belonging of the chests in the Tomb of Nizamulmulk in Isfahan to the members of the Seljuk dynasty, extensive scientific research and excavation work should be carried out.

Key Words: III. Aladdin Keykubad, İlhanlılar, Gazan Han, Tabriz, Isfahan, Sultan Melikshah, Tomb, Grave

GİRİŞ

III. Alâeddin Keykubâd'ın babası Feramurz, Türkiye Selçuklu Sultanı II. İzzeddin Keykâvus'un oğludur. II. İzzeddin Keykâvus 1238 yılında doğdu, 1246 yılında sekiz yaşında iken babasının ölümü üzerine tahta çıktı. Kardeşleri ile uzun süren taht mücadelesinin sonunda 1262 yılında 24 yaşında tüm ailesi ile birlikte Bizans'a iltica etmek zorunda kaldı. İmparator VIII. Mikhael'in tavır değiştirmesi ile Enez Kalesine hapsedildi. Altınordu Hanı Berke'nin yardımıyla buradan kurtarılıp Kırım'a götürüldü. Ancak ailesinin bir kısmı İstanbul'da kaldı. II. İzzeddin Kırım'da 16 yıl yaşadktan sonra 1280 yılında vefat etti. (Göksu Erdeğer, 2020: 54-58) II. İzzeddin Keykâvus ölünceye kadar hükümdarlık iddiasından

vazgeçmemiş, vatan hasreti ile ölürken oğullarına Anadolu'ya dönüp mirasına sahip çıkmalarını vasiyet etmiştir. (İbn-i Bîbî, 1941: 301)

II. İzzeddin Keykâvus'un 7 oğlu ve 2 kızının varlığı bilinmektedir. 1262'de Antalya'dan ayrılırken yanında bulunan oğulları II. Gıyâseddin Mesud ve Rükneddin Keyümers idi. 1264'de Bizans'tan ayrılırken İstanbul'da kalan çocukları Melik Konstantin, diğer oğlu ve bir kızıdır. Kırım'a gittikten sonra doğan oğulları Alâeddin Siyavuş, Rükneddin Kılıç Arslan ve Feramurz'dur. Bir de Konya'da türbesi bulunan kızı Fatma Hatun vardır. (Göksu Erdeğer, 2020: 62-75)

II. İzzeddin Keykâvus'un Kırım'daki oğulları farklı zamanlarda Anadolu'ya geçerek saltanat mücadelesine giriştiler. II. Gıyâseddin Mesud, Moğollardan aldığı yardımla tahtı ele geçirdi. Alâeddin Siyavuş, Rükneddin Keyümers, Rükneddin Kılıç Arslan ve Feramurz ise taht mücadelesini kaybettiler. Bizans'ta kalan iki oğlundan biri olan Melik Konstantin Hristiyan olup Bizans soyluları arasına girdi. Bizans'ın Batı Anadolu'daki birliklerini yönetti. Diğer ismi bilinmeyen oğlu da Hristiyanlığı kabul edip Selanik'e yerleşti. Böylece Türkiye Selçuklu hanedanının Hristiyan bir kolu Balkanlarda yaşamaya başladı.¹ Kırım'dan Anadolu'ya geçen Feramurz da Karaman topraklarına geldi (1281-1282). Karamanoğlu Güneri Bey, Feramurz'u Larende'ye götürdü ve adına hutbe okuttu. Karamanoğulları Feramurz'u da yanlarına alarak Niğde'ye doğru yürüdü. Burada Selçuklu kuvvetleri ile yapılan savaşta Karamanlıların kuvvetleri yenildi ve askerleri dağıldı. Feramurz kaçarak önce Kilikya Ermenilerine sonra da Bizans'a sığındı. III. Alâeddin Keykubad, Bizans'ta doğdu. Olayların akışına göre en erken doğum tarihi 1282 olmalıdır. (Göksu Erdeğer, 2020: 115)

III. Alâeddin Keykubad'ın 16 yaşında iken İlhanlı Veziri Reşidüddin Fazlullah'a yazdığı Arapça şiirlerle dolu Farsça mektubundan anlaşıldığı üzere Reşidüddin Fazlullah ile arası iyi idi. Onun sayesinde Selçuklu sultanı olmadan önce Tokat şehrinde arpalık sahibi olmuştu. Onun yardımı ile Selçuklu tahtına oturdu (1298). (Togan: 33-50; Göksu Erdeğer, 2020: 118)

Türkiye Selçuklularının tâbi olduğu İlhanlı hükümdarı Gâzân Han 1300

[1] Georges PACHYMERES, *Relations Historiques-Bizanslı Gözüyle Türkler*, çev. İlcan Bihter Barlas, İstanbul 2009, s. 60-61; Nikeforos GRIGORAS, *Romaiki İstoria I-VI*, çev. Arslan Kılıç, İzmir 2019, s. 264; YAZICIZÂDE ALİ, *Tevârih-i Âl-i Selçuk*, haz. Abdullah Bakır, İstanbul 2009, s. 657; Elizabeth ZACHARİADOU, "II. İzzeddin Keykavus'un Veroia'daki Hristiyan Torunları", çev. Şahin Kılıç, *Tome*, VI, Makedonika 1964, s. 62-74; Rustam SHUKUROV, *The Byzantine Turks 1204-1461*, Bostan 2016, s. 114; Erdoğan MERÇİL, *Bizans'ta Selçuklu Hanedan Mensupları*, XI. *Türk Tarih Kongresi Bildirileri*, C. II, TTK yay., Ankara 1994, s. 719, not 37; Yonca ANZERLİOĞLU, "Bizans İmparatorluğunda Türk Varlığı", *Türkler*, C. VI, Ankara 2002, s. 228; Zerrin Günel ÖDEN, "Bizans İmparatorluğu'nun Türklere Karşı Alan ve Katalanlar İle İttifakı", *İÜFTED*, S. 35, (1994), s. 123-129; aynı yazar, *Karasi Beyliği*, Ankara 1994, s. 289.

yılıının Mart ayının ortalarında, Suriye seferini tamamlayıp Diyarbakır ve Musul tarafına yöneldiği zaman Sultan III. Alâeddin de onun huzuruna çıkmak için Anadolu'dan ayrıldı. Amacı Moğol Noyanı Sülemiş'in çıkardığı isyana katılmadığını göstermek ve Gâzân Han'a bağlılığını iletmekti. (Aksarayî, 2000: 225) Rebia diyarında² Gâzân Han'ın huzuruna çıktı.³ Görüşme esnasında Gâzân Han tarafından güzelce ağırlandı ve uzun süre misafir edildi. İlhanlı hanı onun kendisini karşılamasını, bir tür ikbal ve vefakârlık gösterisi olarak kabul etti. (Aksarayî, 2020: 226) Bu yüzden III. Alâeddin'e izzet ve ikramda bulundu. Yeniden bir yarlıg düzenleyerek onu tekrar Diyar-ı Rum'un sultanı olarak atadı. Diyarbakır hududundan Sinop sahiline; Erzurum sınırından Antalya sahiline kadar olan yerleri Selçuklu Sultanına bıraktı.

III. Alâeddin bu ziyaretinde beklemediği bir sürpriz ile karşılaştı. Gâzân Han, III. Alâeddin'i, Hülagu Han'ın oğlu Hülacu'nun kızıyla evlendirerek İlhanlı hanedanına damat yaptı. Bu evlilik Selçuklu Sultanı için itibar, güç ve saygı demektir. (Aksarayî, 2020: 226)

III. Alâeddin, Gâzân Han'ın yanından ayrılmadan önce devletin emirliklerine yeniden atamalar yapıldı. O sırada Anadolu'da bulunan Mücîreddin Emir Şah'a eski görevi olan saltanat naibliği tekrar verildi.⁴ Vezirliğe Sahib Alaaddin Savî, Atabeglik makamına ise Kadı Mecdeddin Karahisarî getirildi.⁵ Müstevfî, Nasîreddin Muhammed idi. Ancak bu devlet adamı maliye alanında yetersiz ve bilgisizdi.⁶ *İşrâf-ı memâlik*

[2] Rebia/Rabia bölgesi merkezi Musul olan topraklardı. Doğuda Küçük Habur, Yukarı ve Aşağı Zap Irmakları, güneyde Tigris ve Sarsar, kuzeyde Rasûlayn, Mardin, Tel Fagan ve Nusaybin, batıda Çağcağa (Hermes) ve Büyük Habur sularının vâdisiyle sınırlandırılmıştır. Hz. Ömer zamanında Yukarı Mezopotamya toprakları Utbe bin Ferhad tarafından fethedildi (641). Arap kabileler bu diyara yerleştirildi. Yerleşen kabile adlarına göre Diyar-ı Mudar, Diyar-ı Rabia ve Diyar-ı Bekr olmak üzere üç kısma ayrıldı. Abbasîler, Türk birliklerini Musul'a gönderince bölgede Türk hâkimiyeti başladı. Diyar-ı Rebia bölgesine Türkler "Musul" adını verdiler. Sırasıyla Zengîler, İlhanlılar, Celâyirîler ve Timurîlular buraya hâkim oldular. Sami ES-SAKKAR, "Musul", *DİA*, C. XXXI, İstanbul 2006, s. 361-363.

[3] Gâzân Han Musul'a 8 Mart 1300 Salı günü vardı. Dicle Nehrinden 22 Nisan 1300'de geçerek Meraga'ya ulaştı. Dolayısıyla III. Alâeddin'e 1300 yılının Mart veya Nisan ayında ikinci kez yarlıg vermiş olmalıdır. Reşîdüddin FAZLULLAH, *Câmiu't-Tevârih (İlhanlılar Kısmı)*, çev. İsmail Aka, Mehmet Ersan, Ahmad Hesamipour Khelejanî, TTK yay., Ankara 2013, s. 282.

[4] Mücîreddin Emir Şah, Anadolu'da önemli bir devlet adamıydı. Tedbirli ve gayretli olduğu için Moğollar tarafından tutulan bir emirdi.

[5] Aksarayî, Kadı Mecdeddin Karahisarî hakkında iyi şeyler yazmamıştır: "O, sağlam yargıya hâsel getirmiş, içinde ilim bulunmadığı halde kendisini ilmin bütün alanlarında meşhur biriymiş gibi göstermeye çalışmış; ikiyüzlülüğü ve yalanyla kimya ilmine sahip olduğu iddiasıyla yüce huzura yakınlık kazanmış, kendisini eşyanın kural ve kanunlarının mühendisi olarak göstermişti. Dar ve yanlış bir görüşe sahipti. Onun düşüncesinden çıkan hiçbir ok, doğru hedefe ulaşmazdı." AKSARAYÎ, *Müsâmeretü'l-Ahbâr*, s. 226.

[6] Müstevfî Nasîreddin iyi bir maliyeci değildi. Eskiden beri maliye teşkilatında çalışsa da doğru dürüst siyakat yazısını anlama ve düzeltme konusunda yetersizdi. AKSARAYÎ, *Müsâmeretü'l-Ahbâr*, s. 226. Siyakat yazısı özellikle defterhâneler tarafından kullanılırdı. Arapça rakamların sırasına uygun olacak şekilde satırları dar, harfleri noktasız ve anlaşılması zor, ancak uzmanlar tarafından okunabilen özel bir yazıydı. Bugünkü anlamda mali kayıtlara şifreleme tekniği getirilmisti.

makamına da Seyyid Şerefeddin Hamza-i Alevî tayin edildi.⁷

Selçuklu Sultanı, şaşalı bir şekilde hazırlanan maiyeti, askeri, davul (kös), sancak, bayrak ve âlemlerle birlikte Resûlayn (Ceylanpınar) hududunda dönüş izni alarak Diyarbakır tarafına yöneldi. Yalnız yanında bulunan Seyyid Şerefeddin güvenilir bir insan değildi. Onun etkisinde kalan Atabeg Kadı Mecdeddin de kötü niyetli biriydi. Sultan yanında bulunan bu iki devlet adamından olumsuz etkilenecek adaletsiz ve doğru olmayan kararlar verdi. Moğollar gibi halktan zorla ve hukuksuz vergi toplamaya başladı. (Erdem, 1995: 373)

III. Alâeddin Keykubâd'ın yönetimi zayıflıkların yaşandığı bir dönem oldu. Halk yöneticilerin uygulamalarından memnun değildi. Özellikle üst düzey yöneticiler görevlerini kötüye kullanarak halkı soymaya başladılar. Halkın elindeki bütün hasat ve mahsulleri topladılar. Bunlar Erzurum sınırından Antalya sahiline; Diyarbakır hududundan Sinop sahiline kadar olan her yere dağıldılar. Açık açık bir Selçuklu sultanı Moğol devrinin soygunlarına bulaşarak adını lekeledi. (Aksarayî, 2020: 227)

III. Alâeddin Keykubâd'a Karşı Mücîreddin Emir Şah'ın Tepkisi

Yaşanan bütün olumsuzlukların farkında olan akıselim devlet adamları vardı. Özellikle Saltanat Naibi Mücîreddin Emir Şah, dönemin Selçuklu veziri olan Sahip Alâeddin Savî ile bu zulmün sona ermesi için çok uğraştı. Selçuklu Sultanını ikna edemediler. Yapılan bütün nasihatler boşa gitti. III. Alâeddin, Seyyid Şerefeddin'nin ve Atabeg Kadı Mecdeddin'in etkisi altında kalmaya devam etti. Halka karşı zulüm ve baskı dinmeyince başka çaresi kalmadığını düşünen Mücîreddin Emir Şah, İlhanlıların merkezine gitmeye karar verdi. Selçuklu Veziri Sahip Alâeddin Savî de kendini korumak için Abışka Noyan'ın yanına giderek onun hizmetine girdi. (Aksarayî, 2020: 330)

III. Alâeddin Keykubâd'ın Abışka Noyan Tarafından Tutuklanması

III. Alâeddin'in Diyarbakır, Malatya, Tokat ve Sivas'ta yaptığı zulümlerden Moğol Noyanı Abışka'nın haberi vardı. Uzun süreden beri de müdahale etmeyi düşünüyordu. Mücîreddin Emir Şah'ın İlhanlı başkentine gitmesi ve Sahip Alâeddin Savî'nin de kendisine sığınması son nokta oldu. Alâeddin Savî elinden geldiğince Abışka Noyan'ı III. Alâeddin hakkında doldurdu. Başkente bir haberci de Abışka Noyan gönderdi. Böylece meşru Selçuklu Sultanını Anadolu'daki halk, devlet yöneticileri ve Moğol komutanları İlhanlı hanına şikâyet etti. Şikâyetler

[7] Aksarayî, Seyyid Şerefeddin için şöyle demiştir: "Bu adamın ne yiğitlikte (fütüvvet) bir nefesi, ne de iyilikte (mürüvvet) ayağı vardı. Hatta o, dilinde bin yırtıcı kurt bulunan, karnında bin kan içen kurt olan insan suretinde bir vahşi hayvandı." AKSARÂÏ, *Müsâmeretü'l-Ahbâr*, s. 226.

birçok kesimden gelince dikkate alındı. İlhanlı hanı Gâzân Han, sultanın özgürlüğünü elinden alan bir yarlıg gönderdi. Hüküm gereği sultan yaylak ve kışlakta; yaz ve kış yolculuklarında Abışka Noyan'ın yanında bulunacaktı. Abışka Noyan'ın izni olmadan hareket edemeyecekti. Hüküm ulaşır ulaşmaz Abışka Noyan adamlarına Sivas'tan Selçuklu Sultanını alarak Yabanlu yaylağına⁸ getirmelerini emretti. Mecbur bırakılan III. Alâeddin Keykubâd h. 7 şevval 700/ m. 23 Haziran 1301 yılında Ala Kilise⁹ mevkiinde Abışka Noyan'a teslim edildi. Ancak hala meşru Selçuklu Sultanı olduğu için ona esir muamelesi yapılmadı. Abışka Noyan'a bir fersah¹⁰ mesafede ona otağ (dehliz), bargâh ve şahlara yakışan ikametgâh (sera-perde) kurdular ve beş saltanat borusu (penc nevbet-i saltanat) çaldılar. (Aksarayî, 2020: 232) Selçuklu Sultanı bu iyi muameleden sevinerek rahat bir nefes aldı.

Abışka Noyan ise hemen diğer suçluların cezalandırılması için emirler verdi. III. Alâeddin'e dokunamayınca hedefe Seyyid Şerefeddin'i aldı. Şerefeddin sessizce oturmak ya da af dilemek yerine bir süre sonra divan toplantılarına katılmaya karar verdi. İşraf-ı memalik olarak maliye divanına katılır katılmaz kanunsuz işler yapmaya başladı. Fırsatını bekleyen Abışka Noyan, divan toplantılarına geç gelmesini bahane ederek Şerefeddin'i tutuklattı. Maksudı öldürmek değil en ağır şekilde yaptığı zalimliklerin hesabını verdirmektir. O güne kadar görülmedik bir işkence uygulattı, emirleri kaziğe oturttu. Şerefeddin yapılan bu işkencelere bir ay kadar dayandı.¹¹ Ardından Müstevfi Nasireddin de aynı işkencelere tabi tutuldu.

Emirlerine işkence yapılması III. Alâeddin'i çok korkuttu. Ne yapacağını şaşırarak paniğe kapıldı. Sessizce beklemek ve Abışka'ya itaat etmek yerine korkudan mantıklı düşünemedi. Abışka, sultana İlhanlıların damadı olduğu için iyi davranmış ve desteklemişti. Saltanatta kalmasını sağlamıştı. Nakit, mal ve hazine sıkıntısı da yoktu. Sultan kendini kötü ahlaklı devlet adamlarının mağduru gibi gösterse işler daha da

[8] Kayseri'nin kenarında bulunan Yabanlu Pazarının kurulduğu yerdir. Kuzey ülkelerinden, Kıbrıs Krallığından ve Venedik Krallığından gelen gayrimüslim malları ile Müslüman mallarının satıldığı bir fuar alanı idi. Eğer sadece Müslümanlar için pazar kurulacaksa buna Türkmen pazarı denirdi. Bu uluslararası pazar her yıl baharda kurulur ve 40 gün sürerdi. En büyük köle pazarı olmasının yanında at, kürk, deri ve kumaş satılırdı. Bu yer hakkında en ayrıntılı bilgi için bakınız: Faruk SÜMER, *Yabanlu Pazarı*, İstanbul 1985.

[9] Bugün Eskiuyurt/Gemerek/Sivas ilimizde yer alır Ala Kilise. Gemerek, Şarkışla ilçesine bağlı bir bucaktı. 1953 yılında ilçe oldu. İki beldesi, 35 köyü mevcuttur. Rakımı 1200 metre olup karasal iklim görülür. Yaylaları oldukça fazladır. 1300'lü yıllarda Moğol ordusunun ihtiyacını karşılayacak otlaklar olması nedeniyle ordugâhın kurulması için tercih edilmiş olmalıdır.

[10] Uzunluk ölçüsü birimi olup iki çeşidi vardır. Deniz fersahı:5555 m. ve Kara fersahı:4444 m. Yani Abışka Noyan ile III. Alâeddin'in otağının arası 4,5 km. idi.

[11] Aksarayî eserinde yapılan işkenceden şöyle bahsetmiştir. "...Velhasıl onun yılan dişine benzeyen 32 dişinin sayısınca onun makadına sağlam çubuk soktular. O, o durumda iki saat müddetle hummalı adamlar gibi gırtlığına kadar olan otuz iki dişini birbirine vurdu..." AKSARAYÎ, *Müsâmeretü'l-Ahbâr*, s. 232.

kolaylaşacaktı. Haciblerinin¹² de kıskırtmasıyla telaş içerisinde bir plan yaparak Abışka'dan kurtulmaya karar verdi. Amacı Konya'ya giderek canını kurtarmak, saltanat alanını genişletmek ve bağımsız olarak hüküm sürmektir. Yalnız yeterince adamı ve desteği yoktu. Biraz daha bekleyip gerekli hazırlıkları yapması lazımdı ama zamanı olmadı. III. Alâeddin ansızın kaçmaya karar verdi. Gece yarısına doğru kendisine tahsis edilen ordugâhından apar topar ayrıldı. Sabaha kadar adamlarıyla birlikte beş menzil yol aldı. Zorlu bir yolculuk içerisinde Şarkışla/Alakilise'den Ürgüp'e kadar at sürdü.¹³ Elindeki parası tükendi. Hayvanlar aç kaldı. Adamları da perişan oldu. En sonunda bir kaç kölesiyle Ürgüp mağaralarından birine sığındı. Konya'ya varamadan bir mağarada Moğollara yakalandı (Ağustos 1301). (Aksarayî, 2020: 233)

Müellif Aksarâyî, sultan Sivas'ta iken Abışka Noyan'ın hizmetinde idi. Tüm yaşananlara bizzat şahit oldu. III. Alâeddin Keykubâd kaçınca ona verilen emir gereği arkada kalan mallarını kaydetti. Hazineden, ahırından, mutfağından, nakit ve mal türlerinden bıraktıklarını deftere şaşkınlıkla geçirdi. Otağın dağınlığı ve pisliği, değerli malların yerine acele ile değeri düşük malların alınması hayret verici idi.¹⁴ Aksarâyî'nin fikri gözle görülür bir tehlikenin olmadığı yönündedir. Ancak korku ve dehşet içinde hareket ettikleri kanaatini taşıyordu. III. Alâeddin korkmasa neden kaçmış olmalıdır? Çünkü etrafın dağınlığı ve maddi değeri yüksek eşyaları geride bırakması ani karar verdiğinin bir göstergesi olmalıdır. Oysaki hazinesinde altından yapılmış beş bin adet at eyeri, kolonu ve göğüs bağı vardı. Ayrıca altın gerdanlıklardan birinin değeri 1200 miskâl¹⁵ ağırlığındaydı. Kıyafetleri, kuşakları ve diğer malzemelerin değeri de çok fazla idi. Hiçbirini alamadan otağından ayrılmak zorunda kalmıştır.

Moğollar tarafından yakalanan sultan Ürgüp'ten Abışka Noyan'ın otağına getirildi. Mahkeme kuruldu, ifade ve soruşturmadan sonra herkese yaptıklarının karşılığında cezalar verildi. Pek çok kişi hayatını kaybetti. Yargılamanın ne kadar sürdüğü hakkında net bir bilgi olmasa

[12] Kelime anlamı perde-perdecisi, kapıcıdır. Sultanın en yakın memurlarıdır. Ayrıntılı bilgi için Muharrem Kesik, Selçuklu Müesseseleri ve Medeniyeti, İstanbul 2021.

[13] Şarkışla/Alakilise-Neveşehir Ürgüp arası eski kullanılan yoldan 200 km.'dir. Her menzil-konaklama arası 33 km. olsa 6-7 saatlik bir yolculuğun yapılması lazım gelir. 1301 yılı ağustos sonu gibi bu olayın gerçekleştiği de kabul edilirse güneşin doğma saati 06.00'dir. Yakalanma ihtimaline karşı sabaha kadar at sürülmüştür.

[14] Selçuklu Sultanının otağının dağınlığı Aksarâyî tarafından ayrıntılı tasvir edilmiştir. Mücevher kutuları kalmış meze tabakları alınmış, para edecek olan kıymetli ipekli kumaşlar bırakılmıştır. Halktan zorla toplanan vergilerle yaptırılan altından yapılmış at takımları ve yemek kapları yerlere serilmişti. AKSARÂYÎ, *Müsâmeretü'l-Ahbâr*, s. 234.

[15] Miskâl eski bir ağırlık ölçüsü ve para birimidir. Altın, gümüş, ilaç ve gülyağı gibi değerli şeylerin tartılmasında kullanılırdı. Ayrıca örfte 1 miskal ağırlığındaki dinarlara da *altın sikkeler* denirdi. Yirmidört kıratlık (4,5 gr. kadar) bir ağırlık ölçüsüne tekabül ederdi. Bir kırat, beş normal arpa ağırlığında olup, bir dirhem 1/14'üdür. Cengiz Kallek, "Miskal", *İA*, C. 30, Ankara 2020, s. 182-183.

da olayların gidişatından Eylül-Ekim-Kasım 1301 tarihleri içinde olduğu tespit edilmektedir. III. Alâeddin, Kadı Mecdeddin ve esirler İlhanlı başkentine götürüldü. Hepsinin bütün servetlerine el konuldu (Aralık 1301-Ocak 1302). (Aksarayî, 2020: 235; Erdem, 1995: 375.)

III. Alâeddin Keykubâd'ın Tebriz'e Gönderilmesi ve Sultanlığının Sona Ermesi

Selçuklu Sultanı ve beraberindeki esirler Doğu Azerbaycan'da bulunan İlhanlıların başkenti Tebriz'e getirildi. (Aksarayî, 2020: 235; Bayram, 2012: 162-163) Sultan burada ikinci kez yargılandı (Mart-Nisan 1302). Hakkında ölüm cezası verildi. III. Alâeddin'in eşi Şehzade Hülacü'nün kızı, Gâzân Han'dan onun için af diledi. Ölüm emrinden vazgeçen Gâzân Han sultana sopa attırdı ve onu sürgüne gönderme kararı aldı. Tebriz'e 900 km uzaklıkta bulunan İsfahan kentinde oturmaya mahkûm etti. III. Alâeddin saltanatını kaybetti ama hayatta kaldı. Ayrıca ona geçimini sağlamak için gelir tahsis edildi. Gâzân Han vakit kaybetmeden yeni bir yarlıg çıkararak Hemedan'da tutuklu bulunan III. Alâeddin'in amcası, eski Selçuklu Sultanı II. Gıyâseddin Mesud'u Türkiye Selçuklu Sultanlığına tekrar atadı. Yeni sultanın Anadolu'ya gelmesi ve tahta geçmesi uzun zaman aldı. Hemedan'dan Musul yoluyla Anadolu'ya geçti. O dönemin haberleşme ve ulaşım şartları gereği yolculuklar uzun zaman aralığında tamamlanıyordu. Bu süre içinde Anadolu'yu Abışka Noyan'ın emrine tâbi Vezir Sahip Alâeddin Savi yönetti.¹⁶ Türk ve Tacik ülkesinin en üst yetkilisi olan (hâkim) Abışka Noyan, 1303 yılının ortalarına kadar Selçuklu ülkesinin işleriyle uğraştı. II. Gıyâseddin Mesud, h. 1 Şevval 702/m. 19 Mayıs 1303'te Kayseri'de tahta oturdu. (Niğdeli Kadı Ahmed, 2015: 516) III. Alâeddin'in Atabeyi Kadı Mecdeddin yargılamada canını kurtarmayı başarsa da müzmin bir hastalıktan acı içinde yaşamını yitirdi. 1302 yılının başında Mücîreddin Emir Şah, Tebriz'e giderken Anadolu sınırlarından çıkar çıkmaz hastalanıp Arran Karabağ'da vefat etti (h. 701/ m.9 Mart 1302). (Aksarayî, 2020: 237)

III. Alâeddin Keykubâd'ın Ölümü

III. Alâeddin, Gâzân Han tarafından yargılandı, tahtan indirildi ve ölüm cezasına çarptırıldı. Ancak bir İlhanlı prensesi olan hanımı onun bağışlanması için af diledi. Gâzân Han kadar adalete düşkün olan biri nasıl oldu da suçları sabit olan birini affetti? Oysaki Gâzân Han kendi ailesinden şehzadeler dâhil pek çok noyanın ölüm emrini vermişti. Muhtemelen III. Alâeddin'in eşinin Gâzân Han yanında yüksek bir itibarı

[16] Sahip Alâeddin Savi, Abışka Noyan'ın ordugâhında divan toplantılarına katılarak "Uluğ Bitikçi" unvanını aldı. Uluğ Bitikçi İlhanlılarda büyük divanın başkâtibi idi ve görevi oldukça önemliydi. Büyük divandan çıkan emirleri, kararları yazdırır ve divana ait malî işleri takip eder tahsilatı yapardı. Devlet gelirlerinin artırılmasından sorumlu idi. Divanın gelir ve gider defterlerini inceler, divan kayıtlarını tutardı. Eyaletlerdeki divanlara atama yapardı.

vardı. Çünkü bu prenses Hülâgû Han'ın torunu idi. İlhanlı Devleti'nin kurucusu Hülâgû Han'ın on dört oğlu ve yedi kızı vardı. Birinci oğlu Abaka Han idi. Abaka Moğolistan'da doğdu, babası ile birlikte İran'a geldi. Kardeşlerin en büyüğü olduğundan veliaht oydu. Tahtın, padişahlığın, ulus ve ordunun varisi oldu. Hülâgû'nün on ikinci oğlu Hülacü idi. Annesi İl İkaci Hatun'du. Hülacü'nün de dört oğlu ve üç kızı oldu. Oğullarının adları "Süleyman, Küçük, Hace, Kutluğ Buka", kızlarının adları "Tukta, Tokuz (Dokuz), Olcay Kutluk" idi. (Reşidüddin Feyzullah, 2013: s. 6-10) Hülacü'nün kızlarından hangisinin Selçuklu Sultanının eşi olduğu kaynaklarda belirtilmemiştir.

İlhanlı prensesi eşinin ricasıyla ölümden kurtulan III. Alâeddin, İsfahan şehrinde yaşamaya mahkûm edildi.¹⁷ Sultan İsfahan'da gözü altında yaşamakta iken hizmetindeki bir görevliye ağır hakarete bulundu, bu adam da sultanı hançerleyerek öldürdü. (Aksarayî, 2020: 291; Bayram, 2012: 162-163) III. Alâeddin, İsfahan'da bulunan Büyük Selçuklular Türbesine defnedildi.¹⁸

Hamdullah Kazvini eserinde III. Alâeddin Keykubâd'ın sonu için: "III. Alâeddin, Gâzân Han'ın yarlığı ile sultan oldu; fakat sonradan Gâzân Han'a başkaldırdı. Gâzân Han üzerine ordu gönderdi ve yakalattı. Bununla Türkiye Selçukluları son buldu. Fakat halen Anadolu'nun deniz sahillerinde ve ücra yerlerinde hükümlüklerini sürdürmekte" demiştir. (Müstevfi Hamdullah Kazvinî, 2018: 480)

Niğdeli Kadı Ahmed, III. Alâeddin Keykubâd'ın ölümünü eserinde farklı anlatmıştır. Ona göre bir baş/ya da beyin hastalığına yakalanıp yalnız başına ölmüştür. İsfahan'da öldüğünü ve burada defn edildiğini onaylamaktadır. "...700 senesinin bazı aylarından 701 yılının aylarına kadar süren Rum'daki bu ikinci saltanatında şerham (eğri baş?) denilen bir derde yakalandı. Bu kısa meliklik döneminde, 701 senesinde, bu bâbta kendilerinden bahsetmek için herhangi bir münasebet bulunmayan zamanının emirlerinin iftiralarına maruz kaldı. Hısnımlığına bakmaksızın ve yüceliğine riayet etmeksizin Bâlâş Belâs (?) vilayetine götürdüler.

[17] İsfahan, Orta İran'ın batı kesiminde yer alan geniş bir yaylada kurulmuş tarihi bir şehirdir. İsmi atlı askerler/sipahan kelimesinden gelmektedir. Elamluların önemli şehirlerinden olup MÖ. XVII. yüzyıl başlarından itibaren Fars unsurları buraya hâkim olmaya başlamıştır. Pers Kralı Kyros'tan itibaren Yahudilere ev sahipliği yapmıştır. Sasani yönetiminden sonra Müslüman Arap nüfuzuna geçmiştir. Selçuklular zamanında başkent olduktan sonra hızla gelişme göstermiştir. Daha sonra İlhanlı, Timur ve Ak Koyunlu hâkimiyeti altına giren İsfahan'da Safeviler iktidara gelmiştir. I. Şah Abbas (1587-1629) döneminde başkent olarak en görkemli çağını yaşamıştır. Osman Gazi ÖZGÜDENLİ, "İsfahan", *İA*, C. XXII, İstanbul 2000, s. 497-502; Cihat AYDOĞMUŞOĞLU, "İslam Coğrafyacılarına Göre İsfahan", *Uluslararası Sosyal Araştırmalar Dergisi*, Cilt: 10 Sayı: 48, Şubat 2017, s. 160-165.

[18] AKSARAYÎ, *Müsâmeretü'l-Ahbâr*, s. 225-236; NİĞDELİ KADI AHMET, *el-Veledü's-şefik*, s. 301-307; MÜNECCİMBAŞI, *Câmiu'd-düvel*, C. II, İzmir 2000, s. 137-139; Faruk SÜMER, "Anadolu'da Moğollar", *Selçuklu Araştırmaları Dergisi*, C. I, Ankara 1970, s. 71; aynı yazar, "Keykubad III", *DİA*, C. XXV, s. 360-361. Osman TURAN, *Selçuklular Zamanında Türkiye*, İstanbul 1998, s. 632-634.

Orada, yalnız başına iken, bütün dünyanın sermayesinin sırrı olan başından kurtulmak istediğini seslendirmeye başladı (?). Günler denilebilecek kısa bir müddet içinde değiştirme ve değişiklikler vuku buldu. Sonunda bu cihanın idare mahalli olan ve Darü'l mülk Konya gibi babaları ve dedelerinin ebedî sarayları mesâbesindeki merkad ve menzillerinin yer aldığı İsfahan şehrinde, bir asker gibi değil, başıyla oynayan kimseler gibi fenâ şerbetini içti. Orada, ilk Selçukluların yanında, fayda verir ümidiyle toprağa verildi.” (Niğdeli Kadı Ahmed, 2015: 541)

İdris-i Bitlisi eseri Heşt Bihişt’de III. Alâeddin Keykubâd’ın Gâzân Han’a karşı isyan ettiğini, üzerine gönderilen büyük bir orduya yenildiğini kaydetmiştir.¹⁹ Hamdullah Kazvini’nin de dediği gibi böyle bir isyan var mıdır yoksa III. Alâeddin Keykubâd’ın Abışka Noyan’ın yanından kaçışı isyan olarak mı sayılmıştır? Ancak sultanın böyle bir isyanı söz konusu değildir. (Göksu Erdeğer, 2020: 253)

Yazıcızâde Ali eserinde III. Alâeddin Keykubâd’ın saltanattan alınması ile ilgili hiçbir ayrıntı vermemiştir. Bir cümle ile olaydan bahsetmiştir: “...Alâeddin Keykubâd’dan dahi aldılar ve Simerne, Kastamonu, Sinop ve Samsun etrafını İznik, Karesi ve Saruhan sınırına kadar Sultan Mesud’un oğlu Gazi Çelebi’ye bıraktılar.” (Yazıcızâde Ali, 2009: 741) Ruhi Tarihi’nde ise Yazıcızâde Ali’nin eserindeki bilgiler kelimesi kelimesine aynen tekrar edilmiştir. (H. Erdoğan Cengiz-Yaşar Yücel, 1992: 377)

Cenabi ve Münecimbaşı, III. Alâeddin’in h. 700 /m. 1301 yılında azl ve öldüğünü kaydetmişlerdir. Selçukluların son bağımsız sultanı olduğunu söylemişlerdir. Onun ölümü ile devlet yıkılmıştır. Müelliflere göre, III. Alâeddin Keykubâd’ın ölümünden sonra oğlu Gıyâseddin III. Mesud sultanlığını ilan etse de zorba ve zalim biri olduğu için halk tarafından kabul görmemiştir. III. Mesud’un hükümdarlığı tanınmadığı için Selçuklunun son hükümdarı III. Alâeddin Keykubâd’dır. (Kesik, 2000: 258-259; Münecimbaşı, 2000: 59)

[19] İdris-i Bitlisi eseri Heşt Bihişt’de şöyle anlatmıştır: “Çingiz Han’ın melikleri ve hanları her zamanki kaidelerine dayanarak Sultan Alâeddin’e dayanılmaz ve altından kalkılmaz sorumluluklar ve görevler yükliyordular. Sürekli onun vilayetini yağmalyordular. Haddini aşan bu aşırı yüklemelerin neticesinde gayet tahammülsüz olan Sultan Alâeddin, Sultan Gâzân’a karşı muhalefet yürütmeye başladı. Fakat onun o Moğol askeriyile mücadele edecek kuvvet ve kudreti yoktu. Bundan dolayı Sultan Gâzân Sultan Alâeddin’i bertaraf etmek için büyük bir ordu gönderdi. Sultan Alâeddin de savaşmaya mecbur oldu. Ama buna rağmen Moğollar onu yendiler ve kendilerine tâbi kıldılar. Bu sırada Selçukluların saltanat temellerini kökünden söküp attılar. Ümeradan birçoğunu Rum’un etrafına gönderdiler. Sultan Mesud’un oğlu Gazi Çelebi’ye Kastamonu ve Simreh gibi küçük bir memleket verdiler. Gazi Çelebi de korkusundan orada duramayıp Kefe tarafına kaçtı. Onun orada ölmesiyle Selçuklu devletinin yüzü çöküşe yöneldi.” Vural GENÇ, İdris-i Bitlisi *Heşt Bihişt Osman Gazi Dönemi*, YLT, Mimar Sinan Üniversitesi SBE, İstanbul 2007, s. 125,167.

III. Alâeddin Keykubâd'ın Mezarı

III. Alâeddin Keykubâd'ın mezar yeri hakkında en açık bilgi Niğdeli Kadı Ahmed'in eserinde geçmektedir. III. Alâeddin İsfahan'da ölmüş ve ilk Selçukluların yanında defnedilmiştir. (Niğdeli Kadı Ahmed, 2015: 541)

III. Alâeddin Keykubâd'ın mezar yeri hakkında Niğdeli Kadı Ahmed'in eserinde geçen "III. Alâeddin İsfahan'da ölmüş ve ilk Selçukluların yanında defnedilmiştir" şeklindeki bilgi günümüz tarihçileri tarafından da kabul görmüştür. III. Alâeddin Keykubâd'ın biyografilerini yazan İbrahim Kafesoğlu, Faruk Sümer ve Mikail Bayram da aynı görüştedir.²⁰ Osman Turan da farklı bir görüşte değildir.²¹ Batılı tarihçiler Claude Cahen ve Charles Melville de Niğdeli Kadı Ahmed'in eserindeki bilgiyi atıf yapmışlardır. Kaynaklarda III. Alâeddin Keykubâd'ın mezar yeri ile ilgili farklı bir bilgi bulunmamaktadır. İsfahan'da olduğu kesindir ama yeri belli değildir.

Niğdeli Kadı Ahmed'in bahsettiği ilk Selçuklular, Büyük Selçuklulardır. Büyük Selçuklu Sultanı Tuğrul Bey uzun bir kuşatmadan sonra 1051 yılında İsfahan'ı sulh yoluyla ele geçirdi. İsfahan'ın asıl gelişmesi Sultan Melikşah'ın başkenti Rey'den buraya taşınmasıyla başladı. Hızla imar faaliyetine başlayan Melikşah, Medrese-i Celâlî (Medrese-i Melikşâhî - Nizâmiyye-i İsfahan) denilen büyük bir medrese yaptırdı. Sultan Melikşah 19 Kasım 1092 tarihinde Bağdat'ta vefat etti. (İbnü'l Esir, X, 1987: 210) Saltanat kavgası yüzünden, eşi Terken Hatun tarafından ölümü gizlenerek cenaze namazı bile kılınmadan, ilk olarak Şûnâziyye'de toprağa verildi. Daha sonra ise buradan cenazesi alınarak, İsfahan'a götürüldü.²² (Tüten, 1998: 19-28) Sultan Melikşah, Şafii ve Hanefiler için bizzat yaptırdığı Keran mahallesinde bulunan medresesinin hazîresine defnedildi.²³ Kadı Ahmed'in eserinde geçen ifade doğru kabul edilirse III. Alâeddin de bu medresenin bahçesine defnedilmiş olmalıdır. III. Alâeddin'in defnedildiği zamanın üstünden 700 yıl geçmiştir. Günümüzde

[20] SÜMER, "Anadolu'da Moğollar", 71; aynı yazar, "Keykubad III", *DiA*, C. XXV, s. 360-361; İbrahim KAFESOĞLU, "Keykubad III.", *İA*, C. VI, Eskişehir 1997, s. 662-663; BAYRAM, *a.g.m.*, s. 163.

[21] TURAN, *Türkiye*, s. 632-634.

[22] Selçuklunun atası Selçuk Bey'in mezarı Cent şehrinde, Tuğrul Bey'in mezarı Rey şehrinde, Çağrı Bey, Alparslan ve Sultan Sencer'in türbeleri Merv şehrinde bulunmaktadır. Sultan Melikşah'tan itibaren ise İsfahan şehri Selçuklu ailesi üyelerinin ebedi mekânı olmuştur. Sultan Berkıyaruk ve Muhammed Tapar da buraya defnedilmiştir. Alparslan'ın eşi Seferiyye Hatun, Melikşah'ın eşi Terken Hatun, Melik Tutuş, Melikşah'ın oğlu Davut, torunları Mahmud ve Mesud b. Muhammed, torunun oğlu Melikşah b. Mahmud da İsfahan'a defnedilmiştir.

[23] MÜSTEVFİ, *Tarih-i Güzide*, s. 352; Abdülkerim ÖZAYDIN, "Melikşah", *DiA*, C. XXIX, Ankara 2004, s. 54-57; Nurullah YAZAR, *Büyük Selçuklular Döneminde İsfahan*, Ankara 2013, s. 92. Hazîre mekân olarak külliye, cami, mescit veya tekke gibi binaların avlularında yer alan etrafı duvar veya çitlerle çevrili mezarlıklara denirdi. Birkaç mezar olabileceği gibi büyük hazirelerde birkaç yüz mezar da olabilirdi.

III. Alâeddin Keykubâd'ın mezarı mevcut olmayıp tam olarak yeri bilinmemektedir. Defnedildiği medrese bahçesi ve Melikşah'ın mezarı da oldukça tartışmalı bir konudur. Peki, bu mezar yerlerine ne olmuştur? Selçuklu ailesinin mezarları zaman içerisinde kaybolmuş mu yoksa bilerek ortadan mı kaldırılmıştır?

Bu çalışmanın amacı, gerçeğe en yakın şekilde soruların cevaplarına ulaşabilmektir. Bu yüzden kaynakların ışığında İsfahan'daki türbeler ve medreselerin yerleri tam olarak tespit edilmeye ve tarihsel süreçte başlarına gelenler izah edilmeye çalışılmıştır.

İsfahan çevresinde bugün ayakta kalan türbelerden²⁴ biri Büyük Selçuklu, altı tanesi İlhanlı dönemine ait olmak üzere yedi tanedir.²⁵(Özkurt, 2005: 200-203) Büyük Selçuklu dönemine ait türbe Vezir Nizâmülmülk'e ait olarak bilinmektedir. İsfahan şehir merkezinde, eski bir medrese olma ihtimali olan Ahmed Âbad'daki bir yapının içinde, "Makbere Nizâmülmülk" adıyla bulunan kısımda Nizâmülmülk'ün yanında Selçuklu Sultanı Melikşah'ın mezarı olarak kabul edilen bir mezar da vardır. Avlu seviyesinin biraz üstünde eyvan tarzındaki bir bölümde mermer mezarların üst örtüleri dışında bir şey bulunmamaktadır. Burada Melikşah, Nizâmülmülk, Sultanın eşi Terken Hatun, Sultan Berkyaruk, Melikşah'ın torunları ve bazı Safevi prensi ve şairlerinin mezarlarının olduğu görülmektedir. (Hunafar, 1346: 88-89; Özkurt, 2019: 562) Ancak III. Alâeddin'in mezarı ile ilgili bir iz ve belge yoktur.²⁶

[24] Türbe kelimesi Arapça "turb-turab/ toprak" kökünden türemiştir. Günümüzün ait mezarları olarak nitelendirilen bu yapılar kubbe, künbed, meşhed, makbere, ravza da anılmıştır. Hakkı ÖNKAL, *Anadolu Selçuklu Türbeleri*, Ankara, 1996, s. 1. Selçuklularda türbeler, camilere paralel olarak gelişmiştir. Bir bölümü medreselerle birlikte veya camilere bitişik olan Türkiye Selçuklu çağı mezar anıtları, türbeler ve kümbetler olarak iki ana tipte incelenir. Türbeler, genellikle kare veya çokgen gövdeli ve kubbeli mezar anıtlarıdır. Kümbetler ise, aynı biçimdeki gövdelerin piramit ya da konik bir külâhla örtülü, altında da mumyalığın bulunduğu yapı tipidir.

[25] Râşid Billâh Türbesi, İmamzâde Cafer Türbesi, Pirbakran Türbesi, Amu Abdullah (Minâr Conban) Türbesi, Baba Kasım Türbesi, Ebû Lü'lü Türbesi, Natanz Şeyh Abdussamed İsfahânî Türbesi.

[26] "Türbe içinde toplam 9 adet mezar bulunmaktadır. Bu mezarların kimlere ait olduğu konusunda da kuşaktan kuşağa aktarılan rivayetlerle akademik çalışmalarda yer alan bilgiler çelişmektedir. Ancak değişmeyen isimler, Nizâmülmülk, Melikşah, Terken Hatun'un mezarlarıdır. Halk arasındaki yaygın kanaate göre türbede: Nizâmülmülk, Melikşah, Terken Hatun, Melikşah'ın oğlu Berkyaruk, Ali bin Hüseyin'in iki kızı, Melikşah'ın torunu Mahmud ve Berkyaruk'un oğlu Muhammed ve 1923 yılında vefat eden Mirza Taki Hani Kozekonani'ye ait mezarlar bulunmaktadır. Buna karşılık örneğin son dönemlerde yapılan restorasyonlarda İsfahan Belediyesi'nin astığı tanıtım levhasında: Alparslan, Bahaulmülk (Nizâmülmülk'ün oğlu), Hasan bin İshak (Nizâmülmülk'ün torunlarından biri), Melikşah, Terken Hatun, Berkyaruk, Sultan Muhammed, Cemaluddin Hüseyin bin Safiyuddin Muhammed (Safevi Prensi), Cemaluddin bin Muhammed bin Safiyuddin Muhammed, Mirza Muhammed Main (Safevi şairi), Mirza Muhammed Mu'min (Safevi şair) mezarlarının isimlerine yer verilmiştir." ÖZKURT, "İsfahan'da Nizâmülmülk Türbesi", s. 562.

Ölüm tarihlerinin arasında bir ay bulunan Büyük Selçuklu Sultanı ve veziri başlangıçta aynı yere mi gömülmüştür? Yoksa iki farklı yere defnedilip, sonradan mı mezarlar birleştirilmiştir?

Kanaatimize göre sultan ve veziri iki farklı yere defnedildi. Kaynaklar Nizâmülmülk'ün defnedildiği yeri sabit olarak vermiştir. Vezir Nizâmülmülk, İsfahan'dan Bağdat'a giderken Nihavend yakınlarında Sehne köyünde konakladıklarında öldürüldü (14 Ekim 1092). Cenazesi İsfahan'a getirilerek buradaki türbesine defnedildi. (Özaydın, XXXIII, 2007: 195) Yani Melikşah'ın Medresesinden uzak bağımsız bir türbeye defnedildi. Oysaki Sultan Melikşah'ın cenazesi yaptırdığı medresenin bahçesine defnedildi. Muhtemelen iki mezar yeri arasında bir kilometrelik bir mesafe bulunuyordu.

İlk Selçuklu medresesi, Tuğrul Bey zamanında (1040-1063) Nişapur'da açılırken ünlü Selçuklu Veziri Nizâmülmülk'ün çabaları sayesinde medreselerin sayısı hızla artmıştır. Önce 1067'de Bağdat'ta "Nizamiye Medresesi", ardından Nişapur, İsfahan, Rey, Merv, Belh, Herat, Basra, Amul, Musul, Hargird ve Tus'da medreseler inşa edilmiştir. Kemal Özkurt, kaynaklarda adı geçmesine rağmen İsfahan'da günümüze gelebilen ve Selçuklu dönemine tarihlenen bir medrese yeri tespit edememiştir. İlhanlı döneminden sağlam kalan tek medrese 1324 tarihli şehir merkezinde bulunan Baba Kasım-Medrese-i İmâmî'dir. (Özkurt, 2005: 190)

Sultan Melikşah'ın yaptırdığı medresenin, kendi adına yaptırılan İsfahan Cuma Camisinin yanında olduğu bilinmektedir.²⁷ İsfahan Mescid-i Cuması (Mescid-i Câmî Atık-Mescid-i Câmî) İsfahan şehir merkezinde, Eski Meydan'da, Posta Caddesi'nin batı tarafında yer almaktadır. (Özkurt, 2005: 26-27) İlk inşa edilen yerde eski bir Arap camisi varken daha sonra Selçuklular döneminde bugünkü caminin esas bölümleri inşa edilmiştir. 1310 yılında İlhanlı hanı Olcaytu Han zamanında, sonrasında Muzafferiler, Timurlular, Safeviler ve Akkoyunlular devrinde camiye eklemeler ve düzenlemeler yapılarak burası bir külliyyeye dönüşmüştür.²⁸ İsfahan Mescid-i Cuması, Selçuklu döneminin avlulu, dört eyvanlı ve mihrap önü kubbeli plan şemasına göre şekillenmiştir. Güneydeki Melikşah Kubbesi, kuzeydeki Terken Hatun Kubbesi ile kuzey doğudaki

[27] Şaflerin ikamet ettiği Derdeşt mahallesinde kurulan bu medresenin ilk müderrisi Horasanlı fakih Ebû Bekir Muhammed b. Sabit el-Hocendî idi (öl.1090). Ann Katharine Swynford Lambton, İsfahan, *Historic Cities of the Islamic World*, ed. C. E. Bosworth, Brill 2007, s. 172; Hhosein MİRJAFARİ, "İsfahan'da Bulunan Selçuklu Mezarları", s. 623-624.

[28] Melikşah h. 465/m. 1072 yılında İsfahan'ı başkent yaptı. İsfahan, Büyük Selçuklu Devleti'nin üçüncü başkenti olup o zamanın dünyanın en muntazam şehirlerinden birisiydi. İslam camii mimarisinin ilk muhteşem örneklerinden olan İsfahan Mescid-i Cuması'nın çekirdek yapısı o dönemde atıldı. Sultan Sencer'in, başkenti İsfahan'dan taşınması İsfahan'ı olumsuz etkiledi. 1194'te şehir Hârizmşahlar'ın eline geçmesine rağmen onlardan kalan bir eser şehirde bulunmamaktadır.

taçkapı ayakta kalabilmiştir. Kitabesinde inşa tarihi bulunmayan Melikşah Kubbesinin kubbe eteğindeki yazı kuşağında Melikşah ve Nizâmülmülk'ün adları geçmektedir. Selçuklu ve İlhanlı dönemlerine ait caminin yapım ve onarımlarına ilişkin dört adet kitabe bulunmaktadır. Toplamda otuz adet kitabe vardır. (Özkurt, 2005: 28-30) Caminin bugünkü yapısı Abbasi dönemi, Selçuklu ve Selçuklu sonrası dönemde şekillenmiştir. Eski kerpiç caminin yerine büyük kubbeli, avluya açılan eyvan ve avlunun kuzeyinde daha küçük kubbeli bir yapı inşa edilmişti. (Çoruhlu, XXII, 2000: 505) Yapılar topluluğunun içinde camii, mescitler ve medrese bölümleri bulunmaktaydı.²⁹

Hhosein Mirjafari, İsfahan'daki Selçuklu mezarları üzerine bir araştırma yapmıştır. Melikşah'ın, İsfahan'a ilgi göstererek birçok yeni bina ve bağ-bahçe yaptırdığını belirtirken Bağ-ı Kâran'da Melikşah ve Nizâmülmülk'ün gömülü olduğunu söylemektedir. (Mirjafari, XII. 1994: 622-624) Aynı mekânda olduklarını belirtmiş, ancak birkaç satır sonrasında ise Hindüşah Sancer'den alıntı yaparak "*Nizâmülmülk'ün tabutunu yakın adamları İsfahan'a götürüp, Karan (Keran) mahallesinde gönül ferahlandırılan bir yerde toprağa verdiler. İsfahan halkı bu mıntıkaya Türbet-i Nizam derler*" diye eklemiştir. Nizâmülmülk'ün medresesini Derdeşt isimli mahallede gösterirken Mescid-i Cuma'ya yakın olduğunu vurgulamıştır.³⁰ Melikşah'ın medresesi ise Mescid-i Cuma'nın bitişiğinde idi. Yani farklı medrese ve iki farklı mezar yeri vardı.

XII. yüzyılda yazılmış bir eser olan Mucmel'ut-Tevarih ve'l-Kısas'ın (h. 520 – m. 1106) yazarı, Hefayir-i Al-i Selçuk ismini verdiği kısımda Büyük Selçuklu Sultanlarının kabirlerinin olduğu şehirlerden bahsetmiştir. Buna göre:

"Sultan Tuğrul Bey Rey'de vefat etti ve türbesi Rey şehrinde bulunmaktadır. Sultan Alp Arslan Merv'de metfundur. Berkyaruk İsfahan'da. Melikşah İsfahan'da yaptırdığı medresede, Sultan Sencer ise Merv'de metfundur. Sultan Mahmut Hemedan şehrinde vefat etti ve İsfahan'da Sultan Muhammed'in mezarının yanında defnedildi. Sultan Muhammed bin Melikşah İsfahan'da. Sultan Tuğrul bin Muhammed Hemedan'da Tüğruliye

[29] Bâtıniler h. 510 – m. 1116'da İsfahan Cuma Camini ve ünlü kütüphanesini yaptılar. Muhammed Tapar, tüm İsfahan'ı imar ederken babasının başlattığı Sultan Camini de tamirini tamamladı. Ayrıca ölümünden sonra içindeki türbeye defnedileceği bir medrese de yaptırmıştır. Osman Gazi ÖZGÜDENLİ, "İsfahan", İA, C. XXII, İstanbul 2000, s. 497-502.

[30] "*Bağ-ı Kâran: Bağların en mühimmi olan iki saray içerisinde yapmışlardır. Melikşah ve burada gömülmüşlerdir. Medrese-i Nizâmülmülk: Bugün Derdeşt isimli mahallede yapıлып, büyük camiye (Mescid-i Cuma) yakın güzel bir yer, senede bin dinar vakıf buranın idaresine tayin olmuştur. Bu medresenin 16. asıra kadar izleri kalmıştır. Hindüşah Sancer'in yazdığına göre Nizâmülmülk'ün tabutunu yakın adamları İsfahan'a götürüp, Karan (Keran) mahallesinde gönül ferahlandırılan bir yerde toprağa verdiler. İsfahan halkı bu mıntıkaya Türbet-i Nizam derler. Nizâmülmülk'ün ölümünden bir ay sonra Melikşah Bağdat'ta vefat etmiş ve tabutu İsfahan'a götürülerek vakıf eylediği medresesinde (Medrese-i Melikşahi) defn olunmuştur.*" Hhosein MİRJAFARI, "İsfahan'da Bulunan Selçuklu Mezarları", s. 623-624.

Medresesi'nde. Sultan Mesut Hemedan'da medresede metfundur. Sultan Muhammed bin Mahmut Tuğruliye Medresesi'nde defnedilmiştir. Süleyman ve Arslan da Hemedan'da metfunlar. Sultan Tuğrul bin Arslan Rey'de Sultan Tuğrul'un türbesinde defnedilmiştir. Ve allahu a'lem ve ahkem.” (Mucmel'ut-Tevarih Ve'l-Kıyas, 1318: 465). Bu kaynakta açıkça Melikşah'ın kendi medresesine defnedildiği görülmektedir.

Sepideh Şan ve Hajar Babazadeh adlı iki akademisyenin yaptığı bu konu hakkında önemli bir çalışma bulunmaktadır.³¹ Araştırmalarında tarihi kaynaklar tarandıktan sonra saha çalışması yapmışlar ve kanaatlerince Nizâmülmülk Türbesindeki mezarların büyük oranda Melikşah ve ailesine ait olduklarını tespit ettiklerini belirtmişlerdir. Mezar taşlarının üzerindeki yazıların hat üslubunun Selçuklu zamanına uygun olmayıp Safeviler zamanında yenilenmiş olduğunu kaydetmektedirler. (Şan, Babazadeh, 2021: 179-200) Zamanla ve şehrin büyümesiyle bağlantılı mahallelerin ve binaların önemli ölçüde değiştiği için mezarların hangi mekânda yer aldığı bilinmediğinin altını çizmişlerdir. Kaçar Hanedanı, İsfahan'da yaptığı tahribat esnasında Safeviler döneminden kalan hasarlı tarihi yapıları onarmak yerine yıkmıştır. “Türbet-i Nizam” da yıktırılarak günümüzdeki küçük yapının, mezarların bulunduğu kısımda inşa edildiği düşünülmektedir. (Şan-Babazadeh, 2021: 181)

Abul Kasım Rafi Mehr Abadi, “Asaar Milli İsfahan” adlı 1052 sayfalık eserinin I. Bölümünde “*Sadece İsimleri Kalan Eserler*” başlığıyla İsfahan'daki kaybolan mimari yapılar hakkında çok önemli bilgiler vermektedir. “*İslam'dan sonra sadece bir adı kalan tarihi eserlerde, Büyük mezarlıklar:*

13- *Safevi döneminden önceki padişah, şehzade ve hükümdarların defnedildiği ve her birinin mezarına mezar taşlarının yaptırıldığı İsfahan'daki Bag-ı Nakşi Cihan mezarlığı. Şah Abbas döneminde ve belki de Şah İsmail Safevi döneminde bir meydan haline getirilmiş ve şöyle rivayet edilmiştir: Bir gün Şah Abbas, Aali Kapu'nun en üst katından etrafına bakınırken, kralların ve şehzadelerin geçtiği yeri gördü. Ve geçmişin prensleri. Şah Abbas, bu türbeleri yıkıp burayı bir uygulama ve polo sahası haline getirmek için birden fazla padişahın ihtiyacı olmadığını söyledi.”* Kaybolan mezarlıkların içinde İslam'ın ilk asırlarından beri kullanılan İsfahan şehir mezarlığını ve Karan mahallesindeki mezarlığı da saymaktadır. (Abul Kasım Rafi Mehr Abadi, 1352: 20)

[31] Yalnız bu makalenin kaynakça bölümü metinde anlatılan bilgilerden uzak görünmektedir. Acaba basım hatası mı yapılmıştır? Metinde geçen kaynaklar neden kaynakçada verilmemiştir?

Metinden de anlaşılacağı gibi Safevi hükümdarı Şah Abbas'ın³² (1587-1629) emriyle şehzade ve padişahların mezarları yerle bir edilerek meydan haline getirilmiştir.

Şah Abbas başkenti Kazvin'den İsfahan'a naklederek geniş çaplı bir imar faaliyetine girişti. Şah Abbas'ın 42 yıllık iktidarında 25 yıl süren bir planlama ile İsfahan yeniden kuruldu. İsfahan için yeni bir merkezi plan yapıp geniş ve uzun bir cadde inşa edildi. Kentsel etkinlikler yapmak üzere boş bir mekân olarak tasarlanan bu caddenin her iki tarafı ile ortası ağaçlandırıldı. 1611 yılında tamamlanan Meydân-ı Şâh şehrin ana merkezi olmuştu. 512×159 m. boyutlarındaki meydan çevresinde önemli dinî binaların yanında yedi katlı Âlî Kâpû Sarayı (Saray ve Divan) şahın meydandaki törenleri ve oyunları izlemesi için özel yaptırıldı. Ayrıca hastane, bazaar'ın giriş kapısı ve bazı zanaat binaları inşa ettirildi. Şehrin batısını meydana bağlayan özel bir yol açıldı. Bu cadde “Çahar-Bağ” olarak isimlendirildi ve eski kenti yeni kente bağladı.³³ İsfahan'da 1664'de 162 cami, 48 medrese, 1800 kervansaray, 273 hamam bulunmaktaydı. (Sadri, 2011; Bektaş, XXII, 2000: 504) Böylece mimaride “İsfahan ekolü” olarak adlandırılan bir tarz ortaya çıkmıştır.³⁴ İsfahan'ın

[32] Şah Tahmasb'ın torunu olup Muhammed Hudâbende'nin oğludur. Annesi Mâzenderan Hâkimi Abdullah Han'ın kızı idi. 27 Ocak 1571'de babasının valiliği sırasında Herat'ta doğdu. Yaşanan iç karışıklıklar sonrasında önce 10 yaşında daha sonra 17 yaşında Safevi tahtına oturtuldu (Ekim 1587). Şah Abbas, önce nüfuzunu güçlendirdi daha sonra Osmanlı Kapıkulu Ocaklarını örnek alarak Gürcü, Çerkez ve Ermenilerden oluşan yeni bir askeri teşkilat kurdu. Mâzenderan, Gilân, Sistan, Lâr ve Luristandaki yerli emirliklere de son vererek Safevi hâkimiyetini genişletti. Osmanlılarla 1590'da barış yaparak Özbekler üzerine yürüdü. Meşhed, Nişâbur ve Herat şehirlerini ele geçirdi. Osmanlı ile yaptığı savaşlarda başarılı oldu. Tiflis, Çukur Sa'd (Revan bölgesi), Azerbaycan, Şirvan, Karabağ ve Nihâvend eyaletlerini geri aldı ve Bağdat'ı ele geçirdi. Şah Abbas, Osmanlıya karşı müttefik bulmak için Avusturya'ya ve Rus Çarlığına elçilik heyetleri gönderdi. Bâbürlü Hint hükümdarları ile iyi ilişkiler kurdu. Portekizlilerin elinde bulunan Hürmüz adasının İngilizlerin yardımıyla topraklarına kattı. Dinlenmek için gittiği Mâzenderan'da sağlığı iyice bozuldu. Yerine torunu Sam Mirza'nın geçirilmesini vasiyet etti ve altmış yaşlarında öldü (24 Cemâziyelevvel 1038/19 Ocak 1629). Şah Abbas devrinde ticaret daha çok Osmanlı ve Hindistan ile yapıldı. İran'ın başlıca ihraç malı olan ipek, kervanlarla Tokat ve Halep'e gönderiliyordu. Osmanlı ülkesine gelen ipeğin büyük bir kısmı oradan Avrupa'ya taşınıyordu. Şah Abbas dedeleri gibi Âzerî şivesiyle konuşurdu. Faruk SÜMER, “Abbas I”, IA, C. I, İstanbul 1988, s. 17-19.

[33] Safeviler yeni yollar ve şehir merkezleri inşa ederken bahçelerle donatılmış şehirler inşa etmeyi planladılar. İran'da ilk şehir meydanını planlayanlar Akkoyunlular'dır. 1470'lerde Uzun Hasan Tebriz'de Meydan-i Hasan Padişah'ı inşa ettirdi. Bu meydanın etrafında ali-kapu (saray ve divan) hastane, cami, çarşı ve iş yerleri inşa edilmiştir. Safevi devletini kuranlarda bu fikirden etkilenecek hareket etmiş olmalıdırlar.

[34] 1590 dolaylarında inşaata başlanmış olan meydanın “bir imparatorluk kimliğinin sergilendiği devasa bir arena” olarak kurulması planlanmıştır. Sean P. SILVIA, “Empire In-the-Round: The Tiered Stages of Naqsh-e Jahan Square in İsfahan,” (İsfahan'daki Nakş-ı Cihan Meydanı'nın Kademeli Aşamaları) Swarthmore Lisans Tarih Dergisi: Cilt. 2: (2021) İs. 2, Madde 5. DOI: 10.24968/2693-244X.2.2.5. Böylece Nakş-ı Cihan Meydanı “dünyanın bir görüntüsü” olarak İran'da tiyatro devletinin ve kamusal alanın oluşumunu ortaya koymuştur. Bu meydan yöneticilerin ve halkın nazarında talep gören bir alana dönüşmüştür. Safevi sarayının önünde uzanan bu açık tiyatro sahne fiziksel olarak devletin XVII. yüzyılın başında merkezleşmesini simgelemektedir. Nakş-ı Cihan Meydanında törenler, festivaller, oyunlar, gösteriler ve etkinlikler düzenlendi. Etrafındaki hanlar, dükkânlar ve kahvehanelerin hepsi hayatın içinden bir gösteri seyri sunmaktaydı. Dünyanın dört bir yanından İsfahan'a gelen tüccarlar, seyyahlar, zanaatkarlar ve sanatçılar bu meydanın ününü yaymaktan çekinmediler. Zaman içinde

nüfusu tahminen 350.000'e ulaştı. (Aydoğmuşoğlu, 2011: 186, 2010: 152)

Şah Abbas'ın İsfahan'daki Selçuklu türbelerini ve yapılarını ortadan kaldırırken kent planlamasının yanında dini düşüncesinin de etkili olduğu söylenebilir. İsfahan ekolünün felsefi uzantısı İran'da Şii düşüncenin yaygınlaştırılmasında etkin olmuştur.³⁵ (Sadri, 1994: 3)

Şiiler, Sünni inançlı kişiler tarafından yapılmış olan eserlere karşı aşırı bir taassup göstererek ortadan kaldırmayı tercih etmişlerdir.³⁶ Koyu bir Osmanlı düşmanı olan Şah Abbas, Hz. Ali ve soyuna karşı derin bir bağlılık duyarak Şiiliğin İran'da yayılmasını sağlamıştır. Osmanlı nüfuzunu kırmak amacıyla onun aleyhine Batı ile ittifak kurmuş, Türkmen emirleri yönetimden uzaklaştırmış, Sünni tebaayı zorunlu göçe tabi tutmuş, eziyet etmiş, mezhep değiştirmeye zorlamış ve Sünni eserleri Şii olmaları şartıyla salıvermiştir. (Aydoğmuşoğlu, 2011: II.)

meydanın etrafındaki binalar artmaya ve değişimler yaşanmaya devam etti.

[35] *"İran'da tasavvufun yükselişinin nedenlerini, Selçukluların (MS 11. ve 12. yüzyıl) ve çeşitli Moğol hanedanların (MS 13.-16. yüzyıl) iktidar dönemlerinde aramak gerekir. Selçuklular döneminde, şafii sünni Müslümanlığın şii ve diğer tasavvufi düşüncelere yaptığı baskılar, bu düşüncelerin yeraltına yönelmesine ve kendilerini felsefi olarak güçlendirmelerine neden olmuştur. Tasavvufun güçlenerek yeniden ortaya çıkışında ise, Moğollar dönemindeki düzensizlik ve merkezî hükümetin olmayışı etkin olmuştur. Zira bu dönemde çeşitli mezhebi inançlar durumdan faydalanarak kendilerini tanıtmaya zaman bulmuşlardı. Böylelikle Safeviler, Araplar ve Osmanlıların dini inançlarının alternatifi sayılan şii inancı, resmî din olarak ilan ederek, İslam sonrasında İran'ın büyük ideali olan milli kimliği geri kazanma şansını buldular. Safeviler bu tasavvufi düşünceyi yaygınlaştırarak, insan ve tanrı, insan ve insan, insan ve doğa ilişkilerini yeniden düzenlediler. İsfahan ekolü olarak bilinen bu tasavvufi Şii düşüncenin temel kavramı, dünyanın bütünlüğü ve bu bütünlük içerisinde insanın yeridir."* SADRI, "Nakş-ı Cihan Meydanı", s. 1.

[36] Şeyh Haydar'ın oğlu Şah İsmail 1501'de Tebriz'i alarak Şahlığını ilan etti, Safevi Devleti kurdu ve Şiiliği resmi mezhep dini olarak ilan etti. Hemen ardından İran'da yoğun bir Şiileştirme politikası başladı. Şah Tahmasp devrinde de aynı uygulama devam ett. Koyu bir Şii olan I. Şah Abbas devrinde ise bu devlet politikası başarıya ulaştı. Şah Abbas mütemadiyen kutsal mekânları ziyaret etmiş, önemli kararların ve savaşların arifesinde Erdebil'deki atalar mezarlığına gitmiştir. Meşhed'deki İmam Rıza Türbesi'nde hizmet ve ibadet ederken Şiiliğin yayılması için elinden gelen her şeyi yapmıştır. Cihat AYDOĞMUŞOĞLU, "Safevi Hükümdarı Şah Abbas'ın Dinî Siyaseti", *Turkish Studies - International Periodical For The Languages, Literature and History of Turkish or Turkic Volume 6/3 Summer 2011*, s. 1330; ÖZGÜDENLİ, "İsfahan", s. 497-502.

SONUÇ

III. Alâeddin Keykubâd'ın babası Feramurz, Türkiye Selçuklu Sultanı II. İzzeddin Keykâvus'un yedi oğlundan biridir. Feramurz, II. İzzeddin'in 1264'de Bizans'tan ayrılıp Kırım'a gittikten sonra burada doğmuş olmalıdır. II. İzzeddin 16 yıl Kırım'da yaşadktan sonra 1280 yılında vefat etti. O, hükümdarlık iddiasından vazgeçmeyerek vatan hasreti ile ölürken oğullarına Anadolu'ya dönüp mirasına sahip çıkmalarını vasiyet etti. II. İzzeddin'in Kırım'daki oğulları tek tek Anadolu'ya geçerek saltanat mücadelesine giriştiler. II. Gıyâseddin Mesud, Moğollar nazarında yer bularak tahtı ele geçirdi. Alâeddin Siyavuş, Rükneddin Kılıç Arslan, Rükneddin Keyümers ve Feramurz ise saltanat mücadelesini kaybettiler.

III. Alâeddin Keykubâd babasının Bizans'a sığınmasından dolayı Bizans topraklarında dünyaya gelip Türk kültüründen uzakta büyüdü. Daha sonra Selçuklu topraklarına geçerek diğer Selçuklu hanedanındaki melikler gibi Anadolu'da saltanat iddiasında bulundu. Gazan Han'ın takdiri ile çok genç bir yaşta tahta oturdu. Saltanatının ilk başlarında adaleti tesis etmeye çalıştı. Sülemiş Noyan'ın isyanı ile zor durumda kalsa da bu isyan hareketine katılmadı. Fakat çevresindeki kötü karakterli devlet adamlarının etkisinde kaldı. Gençliğin ve tecrübesizliğin de verdiği bir duyguyla aşırı hırsla kapıldı. Adaletsiz ve doğru olmayan kararlar verdi. Yolsuzluk yaptı, rüşvet aldı, Moğollar gibi halkın malını gasp etti. Ahlaken büyük bir çöküş yaşadı ve karakterinin zayıflığı ortaya çıktı. Tek gayesi, İlhanlı hanının gözüne girmektir ve en büyük zaafı eğlenceye düşkün olmasıydı.

III. Alâeddin Keykubâd'ın zulmünden bunalan halk ve devlet yetkilileri onu Gazan Han'a şikâyet ettiler. Tebriz'de yapılan yargulamada ölüm cezası aldı, affedildi ama sopa yemekten kurtulamadı. Ülkesinden yüzlerce kilometre uzağa sürgüne İsfahan'a gönderildi. Çıkan bir tartışmada hizmetlisi tarafından öldürüldü ve burada bulunan Büyük Selçuklular türbesine defnedildi.

III. Alâeddin Keykubâd'ın mezar yeri hakkında Niğdeli Kadı Ahmed'in eserinde geçen "*III. Alâeddin İsfahan'da ölmüş ve ilk Selçukluların yanında defnedilmiştir*" şeklindeki bilgi günümüz tarihçileri tarafından da kabul görmüştür. III. Alâeddin Keykubâd'ın biyografilerini yazan İbrahim Kafesoğlu, Faruk Sümer ve Mikail Bayram da aynı görüştedir. Osman Turan da farklı bir görüşte değildir. Batılı tarihçiler Claude Cahen ve Charles Melville de Niğdeli Kadı Ahmed'in eserindeki bilgiyi atıf yapmışlardır. Kaynaklarda III. Alâeddin Keykubâd'ın mezar yeri ile ilgili farklı bir bilgi bulunmamaktadır. Kabri İsfahan'dadır ama yeri belli değildir.

Niğdeli Kadı Ahmed'in bahsettiği ilk Selçuklular, Büyük Selçuklulardır. Büyük Selçuklu Sultanı Tuğrul Bey 1051 yılında İsfahan'ı ele geçirdi. Sultan Melikşah ise bu şehri başkent yaparak imar etti. Sultan Melikşah 19 Kasım 1092 tarihinde Bağdat'ta vefat etti. Saltanat kavgası yüzünden, eşi Terken Hatun tarafından ölümü gizlenerek cenaze namazı bile kılınmadan, ilk olarak Şûnîziyye'de toprağa verildi. Daha sonra ise buradan cenazesi alınarak, İsfahan'a götürüldü. Sultan Melikşah'ın Şafii ve Hanefîler için bizzat yaptırdığı Keran mahallesinde bulunan medresenin hazîresine defnedildi. Kadı Ahmed'in nakli doğru kabul edilirse III. Alâeddin Keykubad da bu medresenin bahçesine defnedilmiş olmalıdır.

Günümüzde III. Alâeddin'in mezarı mevcut olmayıp tam olarak yeri bilinmemektedir. Çünkü Melikşah'ın gömülü olduğu saltanat ailesinin hazire mekânı da kaybolmuştur. Sultan Melikşah ve saltanat ailesine ait birkaç mezar taşı ise İsfahan'da Selçuklulardan ayakta kalan tek türbe olan "*Makbere Nizâmülmülk*" adıyla bilinen türbenin avlusunda bulunmaktadır. Mezar taşlarının süsleme üslubu Safevi dönemi aittir.

Safevi hükümdarı I. Şah Abbas 1611'de İsfahan merkez meydanını inşa ederken burada bulunan Melikşah'ın medresesini, onun bahçesindeki tüm türbe ve mezarlıkları, civarındaki pek çok yapıyı ortadan kaldırmıştır. Muhtemelen Melikşah ve yakın saltanat ailesinin mezarlarını inşaat alanı dışında kalan Nizâmülmülk'ün türbesine nakletmiş olmalıdır. Böylece farklı yerlerdeki mezarlar daha sonradan bir mekâna toplanmıştır. Zaten türbenin adının Nizâmülmülk'e ait olması Melikşah'ın sonradan buraya nakledildiğinin de bir göstergesidir.

Nizâmülmülk Türbesinde bulunan mezarlar arasında Türkiye Selçuklu Sultanı III. Alâeddin Keykubâd'a ait bir mezar taşı yoktur. Türbedeki sandukaların Selçuklu hanedan üyelerine aidiyetleri hakkında kesin bir yargı için, geniş bir ilmi araştırma ve kazı çalışması yapılmalıdır. Diğer Selçuklu Sultan türbelerinden alınacak DNA örneklerinin eşleştirilmesi bilimsel anlamda bize kesin veriler verecektir.

KAYNAKÇA

- Abul Kasım Rafi Mehr Abadi, Asaar Milli İsfahan, Etihad Matbaası, Tahran 1352.
AYDOĞMUŞOĞLU, Cihat, *Şah Abbas ve Zamanı*, Doktora Tezi, Ankara Üniversitesi SBE, Ankara 2011.
-, "İslam Coğrafyacılarına Göre İsfahan", *Uluslararası Sosyal Araştırmalar Dergisi*, Cilt: 10 Sayı: 48, Şubat 2017, s. 160-165.
-, "Safevi Hükümdarı Şah Abbas'ın Dinî Siyaseti", *Turkish Studies - International Periodical For The Languages, Literature and History of Turkish or Turkic Volume 6/3 Summer 2011, p. 1329-1337 TURKEY*
-, "Şah Abbas (1587-1629) Zamanında İsfahan", *Türk Dünyası Araştırmaları Dergisi*, S. 186, Haziran 2010, 149-164.
- AKSARAYI, Kerîmüddin Mahmud, *Müsâmeretü'l-Ahbâr ve Müsâyeretü'l-Ahyâr*, terc. Mürsel Öztürk, KB yay., Ankara 2000.
- ANZERLIOĞLU, Yonca, "Bizans İmparatorluğunda Türk Varlığı", *Türkler*, C. VI, Yeni Türkiye yay., Ankara 2002, s. 218-231.
- BAYRAM, Mikail, "III. Alaeddin Keykubad", *Konya Ansiklopedisi*, C. I, KBB yay., Konya 2012, s. 162-163.
- BEKSAC, Engin, "İsfahan", *İA*, C. XXII, İstanbul 2000, s. 502-504.
- ÇORUHLU, Yaşar, "İsfahan Cuma Camii", *DİA*, C. XXII, İstanbul 2000, s. 504-506.
- ERDEM, İlhan, *Türkiye Selçukluları-İlhanlı İlişkileri (1258-1308)*, Ankara Üniversitesi Sosyal Bilimler Enstitüsü, Yayınlanmamış Doktora Tezi, Ankara 1995.
- CENGİZ, Halil Erdoğan- YÜCEL, Yaşar *Rûhî Tarihi, Belgeler*, C. XIV, Ankara 1992, s. 377.
- GENÇ, Vural, İdris-i Bitlisi Heşt Bihîşt Osman Gazi Dönemi (tahlil ve tercüme), Yüksek Lisans Tezi, Mimar Sinan Üniversitesi SBE, İstanbul 2007.
- GREGORAS, Nikeforos, *Romaiki İstoria I-VI*, çev. Arslan Kılıç, Yüksek Lisans Tezi, İzmir Kâtip Çelebi Üniversitesi Sosyal Bilimler Enstitüsü, İzmir 2019.
- GÖKSU ERDEĞER, Melek, *III. Alaeddin Keykubad ve Türkiye Selçuklu Devleti'nin Sonu*, Basılmamış Doktora Tezi, Selçuk Üniversitesi SBE, Konya 2020.
- HAMDULLAH KAZVİNİ, Müstevfî, *Târih-i Güzide*, çev. Mürsel Öztürk, TTK yay., Ankara 2018.
- HOSSEİN SADRİ, "Nakş-ı Cihan Meydanı'nın İnşası ve Şehircilikte İsfahan Ekolu", *Mimarlık 360 Dergisi*, Temmuz Ağustos 2011.
- HHOSEİN MİRJAFARI, İsfahan'da Bulunan Selçuklu Mezarları, *XII. Türk Tarih Kongresi Bildirileri (II. Cilt)*, 12-Ankara 16 Eylül 1994, s. 621-626.
- İBN-İ BİBİ, *El-Evâmîrü'l-Alâ'iyye fi'l-Umûri'l-Alâ'iyye*-Anadolu Selçukî Devleti Tarihi, çev. M. Nuri Gençosman, Uzluk Basımevi, Ankara 1941.
- KAFESOĞLU, İbrahim, "Keykubad III.", *İA*, C. VI, MEB yay., Eskişehir 1997, s. 662-663.
- KESİK, Muharrem, "Cenâbiye Göre Türkiye'de Selçuklular" *İÜEF Tarih Dergisi*, İstanbul 2000, s. 213-270.
- LATEEFLAAH HUNA FAR, İsfahan, Kanna Bahana İbni Sina Yayınları, Tahran 1346.
- MÜCMELÜ'T-TEVÂRİH VE'L-KİŞAŞ* (nşr. Muhammed Ramazânî), Tahran 1318 hş., s. 465, 525.
- MERÇİL, Erdoğan, "Bizans'ta Selçuklu Hanedan Mensupları", *XI. Türk Tarih Kongresi Bildirileri*, C. II, TTK yay., Ankara 1994, s. 709-721.
- MÜNECCİMBAŞI, Ahmed b. Lütfullah, *Câmiu'd-Düvel, I-II*, terc. Ali Öngül, Akademi Kitabevi, İzmir 2000.
- NİĞDELİ KADI AHMED, *El-Veledü's-Şefik ve'l-Hâfidü'l-Halîk*, (Anadolu Selçuklularına Dair Bir Kaynak), C. I, terc. Ali Ertuğrul, TTK yay., Ankara 2015.
- ÖDEN, Zerrin Günal, *Karasi Beyliği*, TTK yay., Ankara 1994.
-, "Bizans İmparatorluğu'nun Türklere Karşı Alan ve Katalanlar İle İttifakı", İstanbul Üniversitesi EFTED, S. 35, İstanbul 1994, s. 123-129.
- ÖZAYDIN, Abdülkerim, "Melikşah", *DİA*, C. XXIX, Ankara 2004, s. 54-57.

-, "Nizâmülmülk", *DİA*, C. XXXIII, İstanbul 2007, s. 195.
- ÖZGÜDENLİ, Osman Gazi, "İsfahan", *İA*, C. XXII, İstanbul 2000, s. 497-502.
- ÖZKURT, Kemal, İsfahan'da Büyük Selçuklu ve İlhanlı Dönemi Mimari Eserleri, Basılmamış Doktora Tezi, Yüzüncü Yıl Üniversitesi SBE, Van 2005, s. 200-203.
-, "İsfahan'da Nizâmülmülk Türbesi Ve Selçuklu Hanedan Mezarları", *Bilge Vezir Nizâmülmülk*, KBB yay., Konya 2019, s. 557-584.
- PACHYMERES, Georges, *Relations Historiques-Bizanslı Gözüyle Türkler*, çev. İlcan Bihter Barlas, Igi Kültür Sanat yay., İstanbul 2009.
- REŞİDÜDDİN FAZLULLAH, *Câmiu't-Tevârih (İlhanlılar Kısmı)*, çev. İsmail Aka, Mehmet Ersan, Ahmad Hesamipour Khelejani, TTK yay., Ankara 2013.
- SAMI ES-SAKKAR, "Musul", *DİA*, C. XXXI, İstanbul 2006, s. 361-363.
- SHUKUROV, Rustam, *The Byzantine Turks 1204-1461*, Brill, Bostan 2016.
- SİLVİA, Sean P. , "Empire In-the-Round: The Tiered Stages of Naqsh-e Jahan Square in Isfahan," (İsfahan'daki Nakş-ı Cihan Meydanı'nın Kademeli Aşamaları) *Swarthmore Lisans Tarih Dergisi*: Cilt. 2: İS. 2, (2021) Madde 5. DOI: 10.24968/2693-244X.2.2.5
- SÜMER, Faruk, "Keykubad III", *DİA*, C. XXV, TDV yay., s. 360-361.
-, "Anadolu'da Moğollar", *Selçuklu Araştırmaları Dergisi*, C. I, TTK yay., Ankara 1970, s. 1-147.
-, *Yabanlı Pazarı*, TDAV, İstanbul 1985.
-, "Abbas I", *İA*, C. I, İstanbul 1988, s. 17-19.
- SWYNFORD LAMBTON, Ann Katharine, İsfahan, *Historic Cities of the Islamic World*, ed. C. E. Bosworth, Brill 2007, s. 172.
- ŞAN, Sepideh - BABAZADEH, Hajar, "İsfahan'da Büyük Selçuklu Sultanı Melikşah Ve Vezirine Ait Olan Türbe", *Doğu Esintileri*, Temmuz 2021, s. 179-200.
- TOGAN, Zeki Velidi, "Reşideddin'in Mektuplarında Anadolu'nun İktisadi ve Medeni Hayatına ait Kayıtlar", s. 33-50.
- TURAN, Osman, *Selçuklular Zamanında Türkiye*, Boğaziçi yay., İstanbul 1998.
- TÜTEN, Murat, Büyük Selçuklu, Irak Selçuklu ve Kirman Selçuklu Sultanlarının Ölümleri ve Gömülü Oldukları Yerler, YLT, Ege Üniversitesi SBE, İzmir 1998.
- ZACHARIAODU, Elizabeth, "II. İzzeddin Keykavus'un Veroia'daki Hristiyan Torunları", çev. Şahin Kılıç, *Tome*, 6, Makedonika 1965, s. 62-74.
- YAZICIZÂDE ALİ, *Tevârih-i Âl-i Selçuk*, haz. Abdullah Bakır, Çamlıca yay., İstanbul 2009.
- YAZAR, Nurullah, *Büyük Selçuklular Döneminde İsfahan*, Basılmamış Doktora Tezi, Ankara Üniversitesi SBE, Ankara 2013, s. 92.

EKLER

III. Alâeddin Keykubad'ın Yaşam Tablosu

	Babası Feramurz'un Kırım'dan Anadolu'ya gelişi ve yaşı:	1280 = 14 yaşında (tahmini)
III. Alâeddin Keykubad (1282-1303)	Babası Feramurz'un saltanat mücadelesi ve Bizans'a sığınması:	(1280-1282) 1282 = 16 yaşında
	Alâeddin Keykubad'ın İstanbul'da doğumu:	1282-1283 (tahmini)
	Melik olarak Anadolu'da saltanat mücadelesi/Tokat'ta arpalık sahibi olması	(1295/1296 - 1298) = 14 yaşında
	Selçuklu sultanı tayin edilişi ve yaşı:	1298 = 16 yaşında
	Ölümü ve ölüm yaşı:	1303 = 21 yaşında

Ek 1: III. Alâeddin Keykubad'ın Yaşam Tablosu



Ek 2: III. Alâeddin Keykubad'ın gözaltına alındığı ve yargılandığı Şarkışla-Alakilise mevki

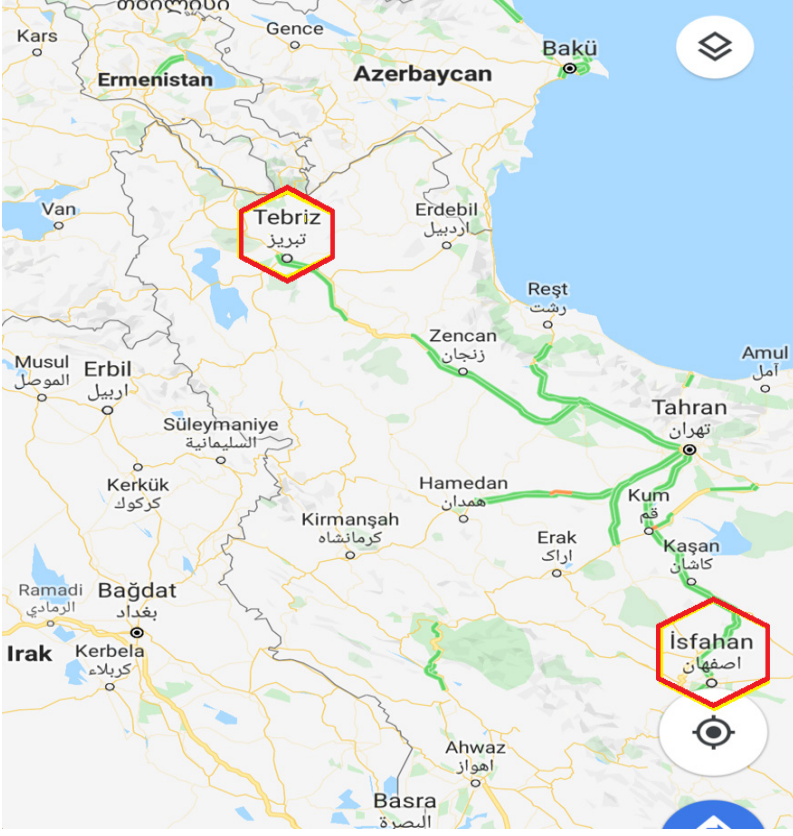

Ek 3: III. Alâeddin Keykubad'ın ikinci kez yargılandığı Tebriz şehri ve sürgün edildiği İsfahan

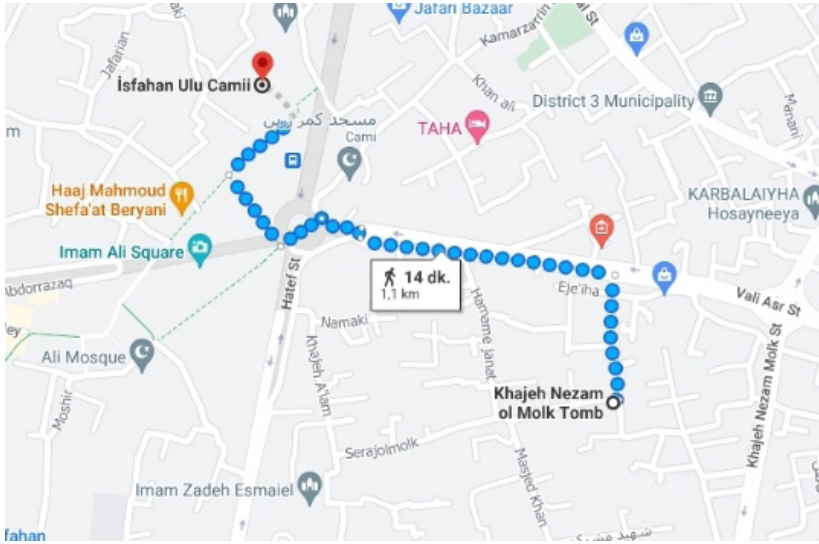

Ek 4: *Isfahan Cuma Camii ile Nizamülmülk Türbesi arasındaki mesafe*



Ek 5: Nizamülk Türbesi

HORASAN BÖLGESİNDE ŞEHİRİ OLUŞTURAN UNSURLAR; KUHENDİZ, ŞEHRİSTAN VE RABAZ

Mesut ÇITLAK

Cumhuriyet Üniversitesi, Fen Edebiyat Fakültesi

ORC-ID: 0000-0002-3920-4874

ÖZET

İran yaylasının en doğu kısmında yer alan Horasan gerek İran tarihi gerekse Selçuklu tarihi açısından oldukça önemli bir bölgedir. 1040 Dandanakan Savaşı'nın ardından tamamen Büyük Selçuklu hâkimiyetine giren bölge yaklaşık yüz yıl boyunca devletin siyasî, idarî ve kültürel merkezi olmuştur. Horasan'da insan yerleşimi Antik Çağ'a kadar uzanmaktadır. Bu durum bölgede kent yaşamının erken dönemde ortaya çıkmasına neden olmuştur. Belh, Herat, Nîşâbur ve Merv, Orta Çağ'da Horasan bölgesinin en önemli şehirleri olarak bilinmektedir. Bu şehirler arasında Nîşâbur ve Merv Büyük Selçuklu'ya başkentlik yapmıştır. Horasan'da şehirler, kuhendiz (iç kale), merkez konumundaki şehristan (dış kale) ve şehrin dış mahallelerini oluşturan rabazdan (bîrûn) meydana gelmiştir. Şehrin en korunaklı yerinde etrafı surlarla çevrili kuhendizde saray ve hükümet ile ilgili idari binalar yer almıştır. Şehir halkının büyük oranda ikamet ettiği etrafı yüksek sur duvarlarıyla çevrili şehristan ekonomik ve sosyal hayatın kalbi olmuştur. Zaman içinde şehristanda ekonomik refahın artmasına bağlı olarak büyüyen şehir sur dışına taşarak rabaz denilen kenar mahallelerin oluşmasına sebep olmuştur. 11. yüzyılda Horasan'a giren Selçuklular için Horasan'da siyasî, iktisadî ve içtimaî açıdan yeni bir hayat başlamıştır. Türkler yaşadıkları coğrafyanın şartlarına uyum konusunda benzersiz bir tutum sergilemektedirler. Bu tutumları sayesinde anavatan Türkistan'dan dünyanın her yerine dağılmış olmalarına rağmen kimliklerini koruyabilmişlerdir. Kuşkusuz bu başarının ardında Türk kimliğinin özgüven, adaptasyon ve sentez yapabilme yeteneği yatmaktadır. Horasan'a giren Selçuklu Türkleri mevcut şehir yaşantısını devam ettirerek ekonomik ve sosyal hayatın gelişmesini sağlamışlardır. Böylelikle Horasan şehirleri Selçuklular sayesinde yeniden ihya olmuştur. Çalışmamızda Selçuklu'nun Horasan bölgesinde kent dokusunu oluşturan kuhendiz, şehristan ve rabaz kavramları açıklanacaktır. Böylelikle Horasan bölgesindeki halkın, sosyal

ve ekonomik hayatı nasıl idame ettirdiği ortaya çıkacaktır. Bununla birlikte Horasan şehirlerinin idaresinin ve güvenliğinin nasıl sağlandığı gibi sorular da cevap bulacaktır.

Anahtar Kelimeler: Selçuklu, İran, Horasan, Kuhendiz, Şehristan, Rabaz.

ELEMENTS THAT FORM THE CITY IN HORASAN REGION; KUHENDIZ, CITY AND RABAZ

ABSTRACT

Located in the easternmost part of the Iranian plateau, Khorasan is a very important region in terms of both Iranian history and Seljuk history. The region, which came under the domination of the Great Seljuks after the Dandanakan War in 1040, became the political, administrative and cultural center of the state for about a hundred years. Human settlement in Khorasan dates back to the Ancient Age. This situation led to the early emergence of urban life in the region. Belh, Herat, Nishapur and Merv are known as the most important cities of the Khorasan region in the Middle Ages. Among these cities, Nishapur and Merv served as capitals of the Great Seljuks. Cities in Khorasan consist of kuhendiz (inner castle), shehristan (outer castle) in the center and rabaz (bîrûn) which forms the outskirts of the city. In the most protected part of the city, surrounded by walls, there are palaces and administrative buildings related to the government. Surrounded by high walls, where most of the city's population resides, the town has become the heart of economic and social life. Over time, the city grew due to the increase in economic prosperity in the town and expanded beyond the walls, causing the formation of slums called rabaz. A new political, economic and social life began in Khorasan for the Seljuks who entered Khorasan in the 11th century. Turks display a unique attitude towards adapting to the conditions of the geography they live in. Thanks to this attitude, they were able to preserve their identities despite being dispersed from their homeland Turkestan to all over the world. Undoubtedly, behind this success lies the self-confidence, adaptation and synthesis ability of the Turkish identity. Seljuk Turks who entered Khorasan continued the existing city life and ensured the development of economic and social life. Thus, the cities of Khorasan were revived thanks to the Seljuks. In our study, the concepts of kuhendiz, shahrstan and rabaz, which formed the urban texture in the Khorasan region of the Seljuks, will be explained. Thus, it will be revealed how the people in the Khorasan region maintain their social

and economic life. In addition, questions such as how the administration and security of Khorasan cities are ensured will also be answered.

Keywords: Seljuks, Iran, Khorasan, Kuhendiz, City, Rabaz.

GİRİŞ

Horasan ismi Eski Farsça'da hur (güneş) ve âsân (âyân "gelen, doğan") kelimelerinden meydana gelmiştir ve "güneşin doğduğu yer, güneş ülkesi; doğu bölgesi" anlamını taşımaktadır.¹ Bu isim Sâsânîler zamanında (226-651) ortaya çıkıp yaygınlaşmıştır.² Belh, Herat, Merv ve Nîşâbur Horasan'ın en önemli şehirleridir. Günümüzde bu şehirlerden Belh ve Herat Afganistan'ın, Merv Türkmenistan'ın, Nîşâbur ise İran'ın sınırları içinde yer almaktadır. Ümmühat³ olarak adlandırılan bu şehirlerden Merv ve Nîşâbur Selçuklu'ya payitahtlık yapmıştır.

Horasan bölgesinin genel fiziki yapısını plato, sıra dağlar, bu dağların arasında vahalar, ovalar ve çöller oluşturmaktadır. Özellikle bölgenin güneyinde yer alan çöller hayatı olumsuz yönde etkiler. Bu nedenle şehirler akarsular tarafından sulanan ovalık arazilerde veya yüksek düzlüklerde kurulmuştur.⁴ Bölgenin genelinde karasal ve çöl iklimi hâkim olup bitki örtüsü bu iklimlere göre şekillenmiştir. Bu nedenle ağaç bakımından zengin ormanlıklar bölgede yok denecek kadar azdır. Kuzeye doğru akçaagaç, meşe, ardıç ve gürgenden oluşan bodur ormanlar ve otlaklar vardır.⁵

Selçuklu Öncesi Horasan Bölgesinde Siyasî Durum

İslâm Fetihleri Öncesi Siyasî Durum

Türkistan'ın kapısı olan Horasan bölgesinde Antik Çağ'da Hint- Avrupa dil ailesine bağlı Hint- İran dillerini konuşmuş *aryanlar* yaşamıştır. İran kelimesinin kökeni de aryandan gelmektedir. Bu nedenle bölge Antik Çağ'da "*Aryana*" olarak adlandırılmıştır.⁶ MÖ 6. yüzyılda II. Kyros (MÖ

[1] Osman Çetin, "Horasan", *TDV İslam Ansiklopedisi*, TDV Yayınları, İstanbul 1998, C. 18, s. 234.

[2] Recep Uslu, *Hicrî I – II. Yüzyıllarda Horasan Tarihi*, (Basılmamış Doktora Tezi), İstanbul, 1997, s. 18.

[3] Bu kavram günümüzün metropolü anlamına gelmektedir.(Yunus Arifoğlu, "Horasan'da Sulama ve Su Kanalları (8- 10. Yüzyıllar)", *Tarih ve Coğrafya Araştırmaları Dergisi*, C. IV, S. 2 (2018), s. 47.)

[4] İbn Havkal, *10. Asırda İslam Coğrafyası*, çev. Ramazan Şeşen, İstanbul: Yeditepe Yayınevi, 2017, s. 371,374; Mustafa Cezar, *Anadolu Öncesi Türklerde Şehir ve Mimarlık*, İstanbul: İŞ Bankası Kültür Yayınları, 1977, s. 52.

[5] Haşim Şahin, Yunus Arifoğlu, "Selçuklu Öncesi Dönemde Horasan: Coğrafi Konum, İktisadi Yapı ve Şehirler", *Akademik İncelemeler Dergisi*, C. 8, S. 3 (2013), s. 367.

[6] Uslu, a.g.t., s. 18.

559-530), İran bölgesinde yaşayan farklı etnik kökenden gelen kavimleri bir çatı altında toplayarak Pers Devleti'ni (Ahemeniş İmparatorluğu) kurmuştur.⁷ Ülkesinin sınırlarını genişletmek isteyen II. Kyros, Medleri ortadan kaldırarak İran'ın tamamına hâkim olmuştur.⁸ İran merkezli devletlerini genişleten Persler Anadolu'nun batısına kadar olan yerleri fethettikten sonra doğuya sefer düzenlemişlerdir.⁹ Bu doğu seferi sonucu Horasan, Pers topraklarına katılmıştır.¹⁰ Perslerin Horasan bölgesindeki hâkimiyeti Büyük İskender'in MÖ 331 yılında Pers kralı III. Dareios'u, Gaugamela bölgesinde mağlup edip *Asya Kralı* olmasıyla kesintiye uğramıştır.¹¹ Bu tarihten yaklaşık 550 yıl sonra Pers kökenli Sâsânîler yeniden İran coğrafyasına hâkim olmuşlardır.¹² Sâsânî kralı Anuşirvan döneminde Horasan, Merv'e kadar olan bölge adı olarak İran'ın dört büyük eyaletinden biri olmuştur.¹³ 455 yılına gelindiğinde Horasan bölgesi Türk kökenli bir devlet olan Akhun idaresine geçmiştir. Ancak bu idare çok uzun sürmemiş; Akhunlar başka bir Türk devleti olan Göktürkler tarafından ortadan kaldırılmıştır. Bu durumun sonucu olarak Mâverâünnehir ve Merv'e kadar olan topraklar Göktürklerin eline geçmiştir.¹⁴

Bölgenin Müslümanların Eline Geçmesi

İslâm fetihlerinin Arabistan dışına taşıdığı Hulefâ-yi Râsîdîn döneminde (632-661) Sâsânîler güç kaybetmişti. Bu durum Müslüman Arapların Horasan bölgesini fethetmesini kolaylaştırmıştı.¹⁵ Hz. Ömer döneminde (634-644) Sâsânîlerle yapılan Nihavend Savaşı (642) Horasan'da Sâsânî otoritesini büyük ölçüde ortadan kaldırmıştı. Bu tarihten sonra Müslümanlar Horasan'da etkin rol oynamaya başlamışlardı. Buna karşın Horasan topraklarının Müslümanlarca tamamen ele geçirilmesi ve bölgede kalıcı hâkimiyetin kurulması Emevî Halifesi Muaviye döneminde olmuştu (661-680).¹⁶ Ancak Emevîlerin bölgedeki iktidarı, izledikleri mevali politikasından dolayı çok uzun süreli olamamıştır. Bölge halkı mevali politikasına tepki göstererek Emevîlere karşı Abbâsîlerin yanında

[7] Clive Ponting, *Yeni Bakış Açısıyla Dünya Tarihi*, çev. Eşref Özbilen, İstanbul: Alfa Yayınları, 2017, ss. 194-95.

[8] Şemseddin Günaltay, *İran Tarihi En Eski Çağlardan İskender'in Asya Seferine Kadar*, Ankara: TTK Yayınları, 1987, C. 1, s. 134.

[9] Arif Müfid Mansel, *Ege ve Yunan Tarihi*, Ankara: TTK Yayınları, 2014, s. 452.

[10] Günaltay, a.g.e., ss. 141-42; Uslu, a.g.t, s. 18.

[11] Jona Lendering, *Büyük İskender*, çev. Burak Sengir, İstanbul: Kronik Kitap, 2018, s. 139.

[12] John Andrew Boyle, "İran'ın Millî Bir Devlet Olarak Gelişmesi", *Belleten*, C. 39, S. 156 (1975), s. 645.

[13] Abdürrefî Hâkikat, *Tarih-i Kûmis*, Beyrut, 1983, s. 66.

[14] İbrahim Kafesoğlu, *Türk Millî Kültürü*, İstanbul: TTK Yayınları, 1986, s. 103.

[15] İsmail Pırlanta, "Horasan Bölgesinin Fethi Meselesi", *C.Ü. İlahiyat Fakültesi Dergisi*, C. 15, S. 1 (2011), s. 389.

[16] Pırlanta, a.g.m., s. 402.

yer almıştır.¹⁷ Böylelikle Abbâsî ihtilali Horasan'da başlamış ve batıya doğru yayılmıştır.¹⁸ Emevî iktidarının Abbâsîlerce sonlandırılması neticesinde Horasan bölgesi Abbâsî yönetimine geçmiştir. İlk Abbâsî halifeleri Horasanlıları, kendilerine verdikleri destek sebebiyle taraftarları ve yardımcıları olarak korumuşlardır. Onlara yeni rejimin temel dayanağını meydana getirdikleri için 9. yüzyılın ortalarına kadar hilâfet ordusunda ve saray hizmetlerinde görev vermişlerdir.¹⁹ Abbâsîler Horasan'a vali olarak Emevîlere karşı bölgede isyan hareketini organize eden Ebû Müslim-i Horasânî'yi atamışlardır. O, faaliyetleriyle Horasan halkının gönlünü kazanmıştır. Ancak Ebû Müslim-i Horasânî'nin bölgede itibar ve nüfuzunun artması halife Ebû Ca'fer el-Mansûr (754-775) tarafından öldürülmesine neden olmuştur (755).²⁰ Bu olay sonucu Abbâsîler'in Horasan'daki iktidarı çöküşe geçmiştir. Durumu fırsat bilen yerel hanedanlardan Tâhirîler (821-873) daha sonra da Saffârîler (861-1003) Sâmânî dönemine kadar Horasan'da idareyi ellerinde tutmuşlardır. 9. yüzyılın başlarından 11. yüzyılın başlarına kadar Sâmânîlerin (819-1005) yönetiminde kalan Horasan bu dönemde istikrara ve ekonomik refaha kavuşmuştur.²¹ Sâmânî idaresinin son dönemlerinde Gazne Devleti'nin kurucusu Alp Tegin, devletin en yüksek askerî ve idarî görevi olan Horasan valiliğine tayin edilmiştir. Alp Tegin Sâmânî Devleti'ndeki iç çatışmalardan yararlanarak Gazne şehrini ele geçirmiştir. Böylelikle başkentiyle müsemma Gazne Devleti'nin temellerini atmıştır. Alp Tegin'in ölümünden sonra damadı olan Sebük Tegin ise attığı yeni adımlarla Gazne Devleti'nin kuruluşunu tamamlamıştır. Bu nedenle o devletin asıl kurucusu olarak kabul edilmektedir. Sâmânî Emîri II. Nûh, başkent Buhara'yı korumak üzere Sebük Tegin'den yardım almıştır. Bu yardım karşılığında da II. Nûh, Sebük Tegin'e Horasan Sipehsâlârlığını (ordu komutanlığı) vermiştir. Bu sayede Horasan, Sebük Tegin'in hâkimiyetine geçmiştir. Sebük Tegin'den sonra devletin başına oğlu Gazneli Sultan Mahmûd geçmiştir (998-1030).²²

[17] W. W. Barthold, *Moğol İstilasına Kadar Türkistan*, çev. Hakkı Dursun Yıldız, Ankara: TTK Basımevi, 1990, s. 80.

[18] Şeşen, a.g.e., s. 15.

[19] Çetin, a.g.m., s. 236; Sergey Grigoreviç Agacanov, *Oğuzlar*, çev. Ekber N. Necef, Ahmet Annaberdiyev, İstanbul: Selenge Yayınları, 2010, s. 137.

[20] Mesudî, *Murûc Ez-Zehab*, çev. D. Ahsen Batur, İstanbul: Selenge Yayınları, 2017, s. 375.

[21] Hakkı Dursun Yıldız, "Ebû Müslim-i Horasânî", *TDV İslam Ansiklopedisi*, İstanbul: TDV Yayınları, 1994, C. 10, s. 197,199.; Hasan Kurt, "Tâhirîler", İstanbul: TDV Yayınları, 2010, C. 39, ss. 403-404.; C.E. Bosworth, *İslâm Devletleri Tarihi*, çev. Erdoğan Merçil, Mehmet İpşirli, İstanbul: Oğuz Yayınevi, 1980, s. 126; Erdoğan Merçil, *Gazneliler Devleti Tarihi*, Ankara: TTK Yayınları, 1989, s. 1; Aydın Usta, "Sâmânîler", *TDV İslam Ansiklopedisi*, İstanbul: TDV Yayınları, 2009, C. 36, s. 64,67.; W. Heyd, *Yakın Doğu Ticaret Tarihi*, çev. Enver Ziya Karal, Ankara: TTK Yayınları, 2000, s. 66.

[22] Şihâbeddin b. Fazlullah El- Ömeri, *Mesâlikü'l-Ebsâr*, çev. D. Ahsen Batur, İstanbul: Selenge Yayınları, 2014, s. 201.

Bölgenin Selçuklu İdaresine Geçmesi

Selçuklu öncesi Horasan'ın temel siyasi yapılarından biri olan Karahanlılar (840-1212) Harun Buğra Han zamanında Sâmânî başkenti Buhara'yı alarak bu devlete son vermişlerdir. Karahanlı tahtını Yusuf Kadir Han'dan almak isteyen Ali Tegin, Arslan Yabgu ile ittifak yaparak bölgede üçüncü bir güç haline gelmiştir. Gazneli Sultan Mahmûd onun daha fazla güçlenmesini önlemek için Yusuf Kadir Han ile Semerkand'da görüşmüştür. Bu görüşme sonucu Ali Tegin'in Maverâünnehir'deki hâkimiyetine son verilmesine ve Arslan Yabgu idaresindeki Türkmenlerin Horasan'a nakledilmesine karar verilmiştir. Selçuklu Türklerinin ileride daha büyük bir tehdit olmasının önüne geçmek isteyen Gazneli Sultan Mahmûd, Arslan Yabgu'yu bertaraf ederek Hindistan'daki Kalincar Kalesi'nde zindana attırmıştır.²³ Diğer taraftan Tuğrul Bey yaşadıkları toprakların kendi ihtiyaçlarını karşılamadığı gerekçesiyle Nesa ve Baverd arasındaki Horasan topraklarına yerleşmek için Gazneli Sultan Mahmûd'dan izin istemiştir. Tus valisi Arslan Cazip bu isteğe Selçukluların daha da güçlenmesine neden olacağı için şiddetle karşı çıkmıştır. Ancak Gazneli Sultan Mahmûd, Arslan Cazip'in sözlerine itimat etmeyerek Selçukluların vergi ödemeleri şartıyla Horasan'a geçişine izin vermiştir.²⁴ Böylelikle Selçuklular Maverâünnehir'den devletlerinin beşiği olacak Horasan'a geçmişlerdir (1037).²⁵

Gazneli Sultan Mahmûd döneminde tepki çekecek herhangi bir faaliyette bulunmayan Selçuklular onun ölümünden sonra Horasan'da nüfuzlarını artırmaya başlamışlardır. Gazneli Sultan Mahmûd'un vefatından sonra yerine geçen oğlu Sultan Mesud (1030-1041) Selçukluların Horasan'daki nüfuzlarından rahatsız olmuş ve onları Horasan'dan çıkarmaya çalışmıştır. Ancak Mesud'un bu çabaları netice vermemiştir. Nesa (1035) ve Serahs (1038) savaşlarında Gazne ordusunu mağlup eden Selçuklular Horasan topraklarının büyük bir kısmını ele geçirmişlerdir. Tüm çabasına rağmen Selçuklular karşısında istediği başarıyı elde edemeyen Sultan Mesud Selçuklulara son darbeyi vurmak için büyük bir ordu ile tekrar harekete geçmiştir. Sultan Mesud'un ordusu ile Selçuklu ordusu Dandanakan Kalesi civarında karşılaşmıştır (1040). İki taraf arasında cereyan eden savaşın galibi Selçuklular olmuştur. Sultan Mesud ve komutanları savaş alanından kaçarak canlarını zor kurtarmıştır. Dandanakan Savaşı sonucu Selçuklu'nun Horasan hâkimiyeti kesinleşmiştir.²⁶ Bu olaydan sonra Selçuklular,

[23] Zahîru'd-Dîn Nişâbü'rî, *Selçukname*, İstanbul: Kopernik Yayınları, 2018, s. 78.

[24] Nişâbü'rî, a.g.e., s. 78; Agacanov, a.g.e., s. 285.

[25] Cihan Piyadeoğlu, *Büyük Selçuklular Döneminde Horasan*, Doktora Tezi, İstanbul, 2008, s.16.

[26] Ali Sevim, Erdoğan Merçil, *Selçuklu Devletleri Tarihi Siyaset, Teşkilat ve Kültür*, Ankara: TTK Yayınları, 2014, ss. 24-25.

Horasan Selçukluları olarak anılır olmuştur.²⁷ Dandanakan sonrası töre gereği ülke toprakları hanedan üyeleri arasında paylaştırılmıştır. Paylaşım sonucu Çağrı Bey, Merv merkez olmak üzere Horasan'ın büyük kısmına yönetici olarak tayin edilmiştir. Bu durumun ardından Çağrı Bey Merv'i başkent yapmıştır.²⁸ Merv'in başkent olması, Selçukluların çeşitli alanlardaki faaliyetlerinin Horasan'da toplanmasına neden olmuştur.²⁹

Üç Bölümlü Şehir Tipi: Kuhendiz, Şehristan ve Rabaz.

Yaklaşık yüz yıl boyunca Selçuklu'nun idarî ve kültürel merkezi olan Horasan bölgesinde Selçuklu idaresi öncesinde de gelişmiş bir şehir hayatı vardı.³⁰ Selçuklular bu şehir hayatını devam ettirerek, ticaret ve sanatı geliştirmişlerdir. Selçuklular ve onlara bağlı Türkmenler Horasan'a girdiklerinde geçimlerini tarımla ve ticaretle sağlayan şehirli bir toplumla karşılaşmıştı. Oysa Selçuklu idaresindeki kuzeyli Türkmenler hayvancılığa bağlı olarak yarı yerleşik bir yaşam sürmekteydiler. Bu şekilde birbirinden ayrı iki toplumun karşılaşması çatışmaya sebep olabilirdi. Ancak Selçuklular Horasan'da çatışma yerine entegrasyonu tercih ederek mevcut şehir hayatına uyum sağlamıştır. Selçuklu ailesi sahip olduğu bağımsızlık ruhunu şehir sahibi toplumla kaynaşma becerisiyle birleştirmeyi başarmıştır.³¹

Horasan şehirlerinin kuruluşuna dair birçok kaynak Büyük İskender dönemini (ö. MÖ 323) işaret etmektedir.³² Grek coğrafyacıları Horasan'ı İskender'in fetihleri sırasında tanımışlar; Belh ve Merv civarına Baktria (Baktriana), Herat taraflarına Aria, Nişâbur dolaylarına da Parthia adını vermişlerdir.³³ Belh, Herat, Merv ve Nişâbur bu kent yaşamının dört ana merkeziydi.³⁴ Bu merkezler içinde en büyüğü Nişâbur'du.³⁵ Müslümanlar Horasan'a hâkim olduktan sonra bölgeyi genel valiler (emir) atayarak yönetmişlerdi. Sâsânîler döneminin sonlarına doğru Horasan şehirleri dihkân adı verilen asilzadeler tarafından idare edilmişti.

[27] Agacanov, a.g.e., s. 240.

[28] Nişâbûrî, a.g.e., s. 83; Agacanov, a.g.e., s. 315.

[29] Cezar, a.g.e., s. 283.

[30] İbn Havkal, a.g.e., s. 372; Cezar, a.g.e., s. 13.

[31] Marshall G. S. Hodgson, *İslam'ın Serüveni Orta Dönemlerde İslam'ın Yayılışı*, çev. Berkay Ersöz, Ankara: Phoenix Yayınevi, 2017, C. 2, s. 55.

[32] Yâkût El- Hamevî, *Mu'cemü'l- Büldân*, Beyrut: Dâru Sâdir, 1995, C. 3, s. 208; İbn Havkal, a.g.e., s. 374; İstahri, *Ülkelerin Yolları*, çev. Murat Ağarı, İstanbul: Ayışığı Yayınları, 2020, s. 224; Georgina Herrmann, *Monuments of Merv: Traditional Buildings of the Karakum*, London: The Society of Antiquaries of London, 1999, s. 16.

[33] Çetin, a.g.m., s. 234.

[34] İbn Havkal, a.g.e., s. 370. İbn Hurdazbih bu dört merkezi diğer coğrafyacılar farklı olarak 1-Mervü's Şâhchân vilayeti 2- Belh ve Toharistan vilayeti 3- Herat, Buşenc, Bazegis ve Sicistan vilayeti 4- Maveraünnehir vilayeti olarak sıralamıştır. (İbn Hurdazbih, *Yollar ve Ülkeler Kitabı*, çev. Murat Ağarı, İstanbul: Kitabevi Yayınları, 2008, s. 32.) Diğer Arap Coğrafyacıları Maveraünnehir'i Horasan içinde dahil etmezler. (İstahri, a.g.e., s. 221; İbn Havkal, a.g.e., s. 369.)

[35] İstahri, a.g.e., s. 221; Abdullah Duman, Murat Ağarı (çev.), *Hudûd'ül âlem*, İstanbul: Ayışığı kitapları, 2020, s. 57.

Müslüman yöneticiler İslâm hâkimiyetini kabul eden dihkanları yönetimi kolaylaştırmak için yerlerinde bırakmışlardır. Böylece dihkanlar uzun bir süre mevkillerini korumuşlardır. Böylelikle hem kendi kavimlerine hem de Müslümanlara faydalı hizmetlerde bulunmuşlardır.³⁶ Horasan bölgesini yöneten emirin sarayı Tâhirîler zamanına kadar Merv ve Belh'teydi.³⁷ Tâhirîler Horasan'ın merkezini Nîşâbur'a taşımışlardır.³⁸ Nîşâbur'un statüsü Gazneliler döneminde de değişmemiş Horasan'ın yönetim merkezi olmaya devam etmiştir.³⁹

Horasan'ı ziyaret eden İslâm coğrafyacıları bilgi verdikleri şehirlerin yerleşim planının, kuhendiz (iç kale), merkez konumundaki şehristan (dış kale) ve şehrin dış mahallelerini oluşturan rabazdan (birûn) ibaret olduğunu yazmışlardır.⁴⁰ Bu tür kent tipolojisi İslâm öncesi Türk kent tipolojisi ile benzerlik göstermektedir. İslâm öncesinde şaman/budist inanışında *temür kazug* olarak adlandırılan suni tepe üzerinde konumlanmış hakan sarayı ile beylerin ikametgâhlarının bulunduğu surlarla çevrili alana *orduğ* denmiştir. Orduğ çevresinde yayılmış konut alanlarını içeren hendek, sur ve kulelerle çevrilmiş yerleşim alanları *balık* olarak tanımlanmıştır. Ticaret/zanaat faaliyetlerinin gerektirdiği açık ve geniş mekân ihtiyacı ile güvenlik unsurlarına dayalı olarak kent surları dışında konumlandırılan pazar alanları olmak üzere üç unsurdan oluşan ve kentlerin çevresinde bağ-bahçe işlevindeki çiftliklerden oluşan tarımsal nitelikli alanlara da *kıy* denilmiştir. İslâm ve İran etkisiyle bu kent tipolojisi değişime uğrayarak Orduğ- Kuhendiz'e, Balık- Şehristan'a, Kıy da Rabaz'a dönüşmüştür.⁴¹ Horasan'ı idare eden Selçuklular bu üç bölümlü şehir yapısını değiştirme gereği duymayarak eski sistemi devam ettirmişlerdir. Onların asıl çabası devraldıkları şehirlerin ticaret ve zanaatla zenginleşmesi için uygun ortamın tesis edilmesi yönünde olmuştur.⁴²

Kuhendiz (İç Kale)

Kuhendiz olarak tabir edilen iç kale, şehrin en merkezi ve en korunaklı yerinde etrafı sur duvarlarıyla çevrili bir savunma yapısıydı. Ancak bu durum genel geçer bir kaide olmayıp istisnası vardı. Zira Nîşâbur'da

[36] Faruk Sümer, "Dihkan", *TDV İslam Ansiklopedisi*, İstanbul: TDV Yayınları, 1994, C. 9, s. 289.

[37] Ya'kubi, *Ülkeler Kitabı*, çev. Murat Ağarı, İstanbul: Ayışığı Yayınları, 2002, s. 78.

[38] İbn Havkal, a.g.e., s. 73; W. W. Barthold, *İslâm Medeniyeti Tarihi*, çev. Fuat Köprülü, Ankara: Diyanet İşleri Başkanlığı Yayınları, 1984, s. 47.

[39] Mercil, a.g.e., s. 10.

[40] İbn Havkal, a.g.e., s. 369,393; İstahri, a.g.e., s. 221, 244; Duman, Ağarı, a.g.e., s. 57.

[41] Koray Özcan, "Orta Asya Kent Modelleri Üzerine Bir Tipoloji Denemesi (VIII. Yüzyıldan XIII. Yüzyıl'a Kadar)", *Gazi Üniversitesi Mühendislik Mimarlık Fakültesi Dergisi*, C. 20, S. 2 (2005), s. 259.

[42] Muhammed bin Hâvendşâh bin Mahmûd Mîrhând, *Ravzatu's- Safâ*, çev. Erkan Göksu, Ankara: TTK Yayınları, 2018, s. 55.

olduğu gibi bazı şehirlerin iç kalesi şehir dışına inşa edilmişti.⁴³ Türkistan ve İran coğrafyasında iç kale tabiri daha çok kuhendiz olarak adlandırılmıştır. Yâkût el-Hamevî, *Mu‘cemü’l-Büldân* adlı eserinde Kuhendiz kelimesinin kökeni ile ilgili şu açıklamayı yapmıştır :

“*Kuhendiz, aslında kale veya hısna verilen isimdir. Lügate Horasan ve Maveraünnehir halkına has gibi durmaktadır. Ravilerin çoğu kuhendiz diye isimlendirirler. Köhnediz kelimesinin Arapçalaşmış halidir. Anlamı, eski kale (el-kal‘a el-atîka) demektir. Kelimedede takdîm ve te’hîr yapılmış olup kuhen eski, diz ise kale demektir. Daha sonra yaygınlaşarak şehirlerin kalelerine verilen ad olmuştur. Meşhur/bilinen bir medînesi olmayan kalelere bu isim kullanılmaz. Birçok şehirde bulunmaktadır. Semerkant, Buhara, Belh, Merv, Nîşâbur kuhendizleri bunlardır. Buraya nisbet edilen şahıslar kuhendizî nisbesini almaktadırlar*”.⁴⁴

Bir başka İslâm coğrafyacısı Ebü'l-Fidâ da kuhendizle ilgili şu ifadeleri kullanmıştır: “*Kuhendiz, büyük şehirlerin ortasında bulunan her kaleye verilen addır. Horasan ve Maveraünnehir beldelerinde kuhendizi olmayan şehir çok azdır*”.⁴⁵

Kuhendiz ile şehristan arasında irtibat kapılar vasıtasıyla sağlanmaktaydı.⁴⁶ Güvenliği artırmak için kuhendiz çevresi Nîşâbur’da olduğu gibi hendekle korunaklı hale getirilirdi.⁴⁷ Horasan iç kalelerinin çoğunluğu İslâm dönemi öncesinde inşa edilmişti. Ahemenişler döneminde yönetimin merkezi olan bu kaleler İslâm fetihlerinden sonra önemlerini yitirmişlerdir.⁴⁸ Özellikle 10. yüzyıldan itibaren ticaretin gelişmesine bağlı olarak nüfusun artması şehirlerin fiziki açıdan büyümesine neden olmuştur. Bu durumun sonucu olarak kuhendiz merkezi rol oynama özelliğini kaybetmiştir. Böylelikle kuhendizde yer alan saray, darphâne, hapishâne gibi yapılar şehristana kaymıştır. Kuhendize olan ihtiyacın azalması sonucu savunma yapıları bakımsız hale gelmiştir. Bu nedenle merkezi kaleler Müslümanlar tarafından köhne/ eski olarak tarif edilmeye başlanmıştır.⁴⁹ Kimi hükümdarlar merkezi kaleyi tekrar işlevsel hale getirmeye çalışsalar da bunda başarılı olamamışlardır. Bu hükümdarlardan biri 12. yüzyılda yaşamış olan Harzemşah Muhammed’tir. O Buhara merkez kalesini yeniden inşa

[43] İstahri, a.g.e., s. 222.

[44] Mesut Can, “Ortaçağ İslam Coğrafyacılarında Şehir Tipolojisi: Terminolojik Bir Bakış”, *Cumhuriyet İlahiyat Dergisi* -, C. 22, S. 2 (2018), s. 1146.

[45] Can, a.g.m., s. 1146.

[46] İbn Havkal, a.g.e., s. 371.

[47] Hâkim En-Nîsâbüri, *Târîh-i Nîşâbüri*, thk. M. Rızâ Şefîi Kedkenî, çev. Muhammed b. Hüseyin Halîfe-i Nîşâbüri, Tahran, 1375, s. 120.

[48] Mesut Can, “Eski Serahs: Şehir, Coğrafya ve Toplum”, *Marife*, C. 21, S. 1 (2021), s. 422.

[49] İbn Havkal, a.g.e., s. 374.

ettirmiş ancak kaleye eski canlılığını kazandıramamıştır.⁵⁰

Horasan coğrafyasında günümüze ulaşabilmiş en sağlam iç kale (kuhendiz) Merv iç kalesidir. Erk Kale olarak bilinen bu kale MÖ 6. yüzyılda Ahemenişler veya onların öncülleri olan Medler döneminde inşa edilmiştir.⁵¹ 20 hektarlık bir alana yayılan ve neredeyse bir şehir kadar büyük olan iç kalenin surlarının yüksekliği 30 metreyi bulmaktadır.⁵² Dairesel bir plana sahip olan iç kalenin surları kerpiçten olup en yüksek noktası güneydoğudaki girişi koruyan gözetleme kulesidir.⁵³ İç kalenin güvenliği çevresini saran hendekle güçlendirilmişti. Merv şehrinin tamamında olduğu gibi Erk Kale'nin inşa edildiği yer de tamamen düz bir arazidir. Bu nedenle kale yığma toprak ile yükseltilerek yapılmıştır.⁵⁴ Uzun yıllar Merv yöneticilerinin komuta merkezi olan Erk Kale, 10. yüzyıla gelindiğinde artık eski önemini kaybetmiştir. İstahri, Erk Kale'nin harap olduğunu yazdıktan sonra etrafında kavun karpuz bahçeleri, bakla tarlaları bulunduğunu belirtir.⁵⁵ Bu durum Erk Kale'nin askeri ve idari fonksiyonunu tamamen kaybettiğini göstermektedir.

Şehristan (Dış Kale)

Merkezi iç kalenin çevresinde şehrin asıl dokusunu oluşturan bölüme şehristan denilmekteydi. Şehristanın hem iç kale hem de rabaz ile olan sınırlarını sur duvarları belirliyordu. Bu duvarlar mekânsal sınırlama işlevinin yanı sıra sosyal tabakalar arası sınırı da belirliyordu. Horasan bölgesinde taş bulmak zor olduğu için bu duvarlar genelde kerpiçten inşa edilirdi.

Horasan'da yerleşik yaşam tarım kültürüne bağlı olarak çok erken dönemde başlamıştı. Bu durum Horasan'da Antik Çağ'dan itibaren kentlerin kurulmasına etki etmiştir.⁵⁶ Önceleri kuhendizde bulunan yönetici sarayı (*dârülimâre*) şehrin büyümesine bağlı olarak şehristana taşınmıştır. Nîşâbur emirinin sarayı *Meydan el- Hüseyin* denen yerdeydi.⁵⁷ Şehristanda kapalı çarşı, dükkânlar, camiler, hamam, saray mensupları, memurlar ve büyük tüccarların evleri, medreseler ve kervansaraylar yer almaktaydı.⁵⁸ Selçuklu'ya ait ilk saray ve ilk medrese

[50] Cezar, a.g.e., s. 370.

[51] Georgina Herrmann, "Early and Medieval Merv: A Tale of Three Cities", *Proceedings of the British Academy*, C. 94 (1997), s. 8. İstahri ve İbn Havkal'a göre Merv iç kalesi Mecusi dininin kurucusu Huşeng'in oğlu efsanevi karakter Tahmürs tarafından kurulmuştur. (İstahri, a.g.e., s. 224; İbn Havkal, a.g.e., s. 374.)

[52] İstahri, a.g.e., s. 224.

[53] Herrmann, a.g.m., 1997, s. 10.

[54] İstahri, a.g.e., s. 224.

[55] İstahri, a.g.e., s. 224.

[56] Arifoğlu, a.g.m., s. 178.

[57] İbn Havkal, a.g.e., s. 371; İstahri, a.g.e., s. 222.

[58] Cezar, a.g.e., s. 92.

Nîşâbur şehristanında kurulmuştu.⁵⁹ Merv şehrinde kuzeyden güneye, doğudan batıya iki büyük cadde uzanıyor, çarşı bunların kavşak yerinde bulunuyordu. Bu çarşının üzeri kubbe ile örtülüydü. Diğer dükkânların üstü düz damlıydı. Kuyumcu, bakırcı, dokumacı ve çömlekçi gibi zanaatkârların dükkânları birbirinden ayrı yerlerde hizmet veriyordu. Şehristandaki elit yaşama zarar vermeyeceğine inanılan mesleklerin icrasına izin veriliyordu. Kuyumcu, kitapçı, sabuncu, itriyatçı şehristanda dükkân açma hakkına sahip meslekler arasındaydı. Horasan şehirlerinde halkın su ihtiyacı kanallar vasıtasıyla temin edilmekteydi. Evlerin ilk katından geçen bu kanallar daha sonra şehrin dışındaki tarlalara akardı.⁶⁰ Suların adil bir şekilde her eve dağıtılması için bu işle ilgili bir görevli istihdam edilirdi.⁶¹ Şehristanın dışarı ile irtibatı ana kapılar ile sağlanırdı. Bu kapıların yönleri önemli şehir ve bölgelere bakmaktaydı. Bu nedenle hangi tarafa bakıyorsa o şehrin veya bölgenin adı ile isimlendiriliyordu.⁶² Horasan genelinde İslâm'ın idarî ve sosyal hayata hâkim olmasıyla birlikte şehrin merkez noktası Cuma Camii oldu. Şehristan Cuma Camii etrafında kurulup şekillendi. Ancak Cuma Camii yapımı şehristan ile sınırlı kalmadı. Rabaz denen dış mahallelere de Cuma Camii yapıldı. Merv'de üç Cuma Camii bulunmaktaydı. Nîşâbur'un Cuma Camii Rabaz'da olmasına karşın Merv'in ve Herat'ın Cuma Camii şehristanda kurulmuştu.⁶³

Dandanakan öncesine kadar Horasan'ın bozkırlarında sürüleriyle dolaşan Selçuklular Dandanakan sonrası Horasan'ın şehirlerine sahip olmuşlardır. Şehirlerin ele geçirilmesi sonrası Tuğrul Bey'in izlediği siyaset oldukça hayatidir. 1038 yılında Nîşâbur'un ele geçirilmesi sonrası Tuğrul ve Çağrı Beyler arasında şehrin yağmalanması hususunda ciddi bir tartışma yaşanmıştır. Çağrı Bey şehrin yağmalanması konusunda izin verilmezse kendisini bıçaklayacağını söylemiştir. Bu durum üzerine Tuğrul Bey yağmanın tutacağı miktarı kardeşine kendi hazinesinden ödemiştir. Böylelikle Çağrı Bey yağma fikrinden vazgeçmiş; kardeşler arası anlaşmazlık da sona ermiştir.⁶⁴ Tuğrul Bey'in bu tutumu hem Horasan şehirlerinin hem de Selçuklu'nun geleceğini belirlemiştir. Zira Tuğrul Bey'de kardeşi Çağrı gibi düşünmüş olsaydı şehirler yağmalanacak ve tahrip olacaktı. Bu durum Selçuklu'ya hem şehirlerin yeniden imar edilmesi gibi ağır bir yük getirecek hem de bölge halkını kendisine düşman edecekti.

[59] Cezar, a.g.e., s. 288.

[60] İbn Havkal, a.g.e., s. 372; İstahri, a.g.e., s. 223.

[61] İbn Havkal, a.g.e., s. 375.

[62] İbn Havkal, a.g.e., ss. 375-376.

[63] İbn Havkal, a.g.e., s. 371,374,375; İstahri, a.g.e., s. 222.

[64] Reşidü'd-dîn Fazlullâh, *Câmi'ü't- Tevârih (Selçuklular)*, çev. Erkan Göksu, H.Hüseyin Güneş, İstanbul: Bilge Kültür- Sanat, 2018, s. 97.

Selçuklular ele geçirdikleri şehirlerde kendilerinden önceki yapıyı bozmamışlardır. Selçuklu sarayı, camiler ve medrese şehrin merkez bölümünde yer almıştır.⁶⁵ Şehirlerin gelişmesi için tedbir alan Selçuklular özellikle Gazne- Selçuklu savaşında zarar görmüş olan şehirlerin yeniden ihyası için çaba harcamışlardır. Bu amaçla Horasan halkı üzerindeki vergi yükünü hafifletmişlerdir. Dandanakan sonrası Merv ve çevresi bir yıllığına vergiden muaf tutulmuştur. İsfahan'da ise üç yıl halktan vergi alınmamıştır.⁶⁶ Böylelikle şehristanda ticarî ve sosyal hayat yeniden canlanmıştır.

Merv'de ilk şehristan Helenistik dönemde kurulmuştur.⁶⁷ Kurulan bu şehrin etrafı kareye yakın bir şekilde kerpiçten imal edilen sur duvarlarıyla koruma altına alınmıştır.⁶⁸ Gâvur Kale olarak adlandırılan bu şehir 12. yüzyılın ortalarından itibaren tabii sebeplere bağlı olarak eski cazibesini yitirmiştir. Bu nedenle Selçuklular tarafından Sultan Kale adıyla yeni bir şehristan kurulmuştur. Sultan Kale'nin kuruluş temelleri Çağrı Bey döneminde atılmış olup Alp Arslan döneminde şehir gelişimini sürdürmüştür. Şehrin asıl kurucusu ise Melikşah'tır. Gavur Kale'de olduğu gibi Sultan Kale'de de şehrin güvenliği kerpiç sur duvarlarıyla sağlanmaya çalışılmıştır. Sultan Kale'nin iç kalesi Şehriyar Kale olup çok sayıda kule ile savunma sistemi güçlendirilmeye çalışılmıştır.⁶⁹ Sultan Sencer döneminde en parlak dönemini yaşayan Merv şehri Oğuz isyanı sırasında tahrip olmuş ardından gelen Moğol tazyiki ile harabeye dönmüştür.⁷⁰

Rabaz (Bîrûn)

Şehri oluşturan üçüncü unsur rabazdı. Harezmi bölgesinde rabaza Farsça dış anlamına gelen bîrûn deniliyordu.⁷¹ Rabaz kelimesinin kökeni ise Arapça olup Hz. Peygamber döneminde şehirlerin dışında hayvancılık için kurulan mekânlara rabad (رباض) denilmiştir. Hz. Peygamber'in bir hadisinde kelime şu şekilde kullanılmıştır: "*Münafığın durumu, iki rabad veya koyun sürüsü arasında gidip gelen koyun gibidir.*"⁷² Bu terim 7. ve 8. yüzyıldan itibaren Türkistan ve İran coğrafyasında ticaret ve zanaat erbabının yerleştiği şehrin dış semtini ifade etmek için kullanılmaya

[65] Cezar, a.g.e., s. 290.

[66] Agacanov, a.g.e., s. 308.

[67] A. Yakubovski, "Merv", *MEB İslâm Ansiklopedisi*, İstanbul: MEB Yayınları, 1955, C. 7, s. 773.

[68] Georgina Herrmann, K Kurbansakhatov, St John Simpson, "The International Merv Project Preliminary Report On The Ninth Year 2000", *Iran*, C. 39 (2001), s. 15,18.

[69] Herrmann, a.g.e., 1999, s. 14.

[70] Müneccim Başî Ahmed, *Câmiu'd- Düvel*, çev. Ali Öngül, İstanbul: Kabcacı Yayınları, 2013, C. I, s. 149.

[71] Doğan Kuban, "Anadolu-Türk Şehri: Tarihî Gelişmesi, Sosyal ve Fizikî Özellikleri Üzerinde Bazı Gelişmeler", *Vakıflar Dergisi*, S. 7 (1968), ss. 55-56.

[72] Can, a.g.m., s. 1154.

başlanmıştır. Müslümanlar Horasan'a girdiklerinde rabad kelimesi rabaz olarak da telaffuz edilmiştir.⁷³ Yâkût el- Hâmevî rabazı şehri dıştan kuşatan alan olarak tarif etmektedir.⁷⁴ İbn Havkal Belh şehrini tanıtırken güzel bir rabaza sahip olduğunu ve şehri doğudan, güneyden, batıdan çevrelediğini yazmıştır.⁷⁵

Rabazların ortaya çıkışı iki türlü olmaktadır. Bunlardan birincisinde herhangi bir şehir fethedildiğinde rabazın nerede kurulacağı ve sınırlarının nereleri kapsayacağı görevliler tarafından belirlenmekteydi. Böylelikle rabaz belli bir plana göre şekilleniyordu.⁷⁶ Diğer tür ise şehristanın büyüüp gelişmesinin sonucunda oluşuyordu. Bu ikinci oluşumda şehrin artan nüfusu sur dışında iskân edilmekteydi. Sur dışındaki bu yeni oluşumun diğer insan kaynağı ise ticaret maksadıyla şehre gelenlerdi. Rabaz yerleşimi ticaret ve zanaat sayesinde 9. ve 10. yüzyılda siyasî ve iktisadî yaşamın merkezi haline gelmiştir. Bu durumun sonucu olarak varoş olmaktan çıkarak şehirle bütünleşmiştir. Rabaz ile şehristanı sur duvarları birbirinden ayırmaktaydı. Rabazın şehristan ve rustaklarla⁷⁷ bağlantısı kapılar vasıtasıyla olmaktadır. Bu kapıların sayısı rabazın büyüklüğüne ve topoğrafik yapısına göre değişiklik göstermekteydi. Bu kapılar çeşitli adlarla anılırdı. Nîşâbur rabazının Irak ve Cürcan'a çıkılan kapısına Bâbu Ahvasâbâz, Ahvâz ve Fesâ yönüne çıkılan kapısına Bâbu Sûhte ve Bâbu Sırr-ı Şerrîn denilmekteydi.⁷⁸ Yöneticiler şehristanda daha elit bir sosyal yapı inşa etmek için şehre yük getirebilecek tüm unsurları rabaza kaydırılmıştı. Böylelikle şehristan daha sakin, daha temiz ve daha güvenli hale getirilmişti. Sıradan halk yani tüccar, esnaf, çiftçi vb. ise şehrin varoşu olan rabazda yaşıyordu.

Rabazda oldukça canlı bir hayat vardı. Bunun en önemli sebebi ise pazarın rabazda kuruluyor olmasıydı. Nîşâbur'un Murabba'a el- Kebira ve Murabba'a es- Sağira adlı çarşıları rabazda bulunmaktaydı.⁷⁹ Ticaret için şehre gelen tüccarlar rabazdaki hanlarda kalırdı. Her meslek grubunun ayrı çarşısı olduğu gibi kaldıkları hanlarda ayrı ayırdı. Ticaret için getirilen mallar büyük depolarda saklanırdı.⁸⁰ Pazarlar şehir kapısına yakın yerde kuruldukları için *kapı yanındaki iş* anlamına gelen **bazar** sözü buradan türemişti. Bir şehrin ekonomik ve sosyal hayatı için oldukça önemli olan pazarın şehristanda değil de rabazda kuruluyor olmasında şehirliler açısından bazı önemli gerekçeler vardı. Bunun başlıca

[73] İbn Havkal, a.g.e., s. 385.

[74] Yâkût El- Hamevî, a.g.e. s. 25.

[75] İbn Havkal, a.g.e., s. 385.

[76] Can, a.g.m., s. 1155.

[77] Köy yerleşimi.

[78] İstahri, a.g.e., s. 222.

[79] İstahri, a.g.e., s. 222.

[80] İbn Havkal, a.g.e., s. 372.

nedeni göçebelerin şehre sokulmak istenmemesiydi. Çünkü ticaretin çoğunluğu göçebelerle yapılmaktaydı. Göçebeler güvenlik açısından risk oluşturdukları gibi pazarladıkları ürünlerin çoğunun hayvan ve hayvan ürünleri olması onların şehre alınmamasının başlıca nedeniydi.⁸¹ Ancak bu durum Müslümanların bölgeye hâkim olmasıyla değişime uğrayarak pazar, rabazdan sur içine yani şehristana taşınmıştır.⁸²

SONUÇ

İran'ın kuzeydoğusunda yer alan Horasan bölgesi Selçuklu medeniyetinin inkişaf ettiği ana coğrafyadır. Burada mayalanan Selçuklu kimliği İran üzerinden Anadolu'ya ulaştığında Bizans karşısında herhangi bir kültürel bocalama yaşamamış kısa sürede şehir yaşantısına uyum sağlamıştır. Selçukluların bu başarısında Horasan'daki şehircilik birikimini doğru kullanmalarının büyük payı vardır. Onlar Horasan'ın fethiyle birlikte Merv, Nişâbur, Herat, Belh ve bunlara bağlı irili ufaklı kent merkezlerinin yönetimlerini Gaznelilerden devralmışlardı. Selçukluların yönetimlerini devraldığı bu şehirler üç bölümden oluşuyordu. Bunlar kuhendiz, şehristan ve rabazdı. Bu şehirlerin çoğunluğunun temelleri Ahemeniş İmparatorluğu döneminde atılmıştı. Ahemeniş yöneticileri atandıkları bölgenin idaresini icra etmek ve kendilerini dış saldırılara karşı korumak için İslâm coğrafyacılarının kuhendiz dedikleri iç kaleleri inşa etmişlerdi. Böylelikle Horasan şehirlerinin ilk bölümü ortaya çıkmıştı. Saray, hükümet konağı, darphâne, hapis hâne gibi yapıları bünyesinde barındıran kuhendizlerin çevresi zaman içinde yerleşim alanı haline gelmiş böylelikle de şehristan dediğimiz asıl şehir ortaya çıkmıştı. Şehri idare edenler kendilerine bağlı halkı her türlü dış saldırıya karşı korumak için şehristanın çevresini sur duvarlarıyla emniyet altına almışlardı. Böylelikle surlar arkasında güvenli bir yaşam elde eden halk sosyal-kültürel ve ekonomik açıdan gelişme yaşamıştı. Bu durum sonucu nüfus artmış, şehir genişleyerek sur duvarlarının dışına taşmıştı. Böylelikle sur duvarlarının dışında şehrin varoşları ortaya çıkmıştı. Zaman içinde varoşlar ticaretin ana merkezi haline gelmiş ve rabaz denilen şehrin üçüncü bölümü oluşmuştu. Zaman içinde şehristan ve rabaz önem kazanırken kuhendiz önem kaybetmişti. Müslümanlar bölgeye geldiklerinde üç bölümlü Horasan şehir yapısındaki en önemli değişiklik pazar yerinde olmuştu. Önceleri rabazda kurulan Pazar Müslümanların bölgede güvenliği ve zenginliği artırmasıyla şehristana kaymıştı.

11. yüzyılın başlarında Gazneliler, Karahanlılar ve Sâmânoglulları arasında meydana gelen hâkimiyet mücadelesine Selçuklular da

[81] Cezar, a.g.e., s. 91.

[82] Cezar, a.g.e., s. 94.

dahil oldular. Bu devletler arasındaki mücadele Selçukluların Maverünnehir'den Horasan'a geçişine zemin hazırlamıştı. Tuğrul ve Çağrı Beylerin izlemiş oldukları öngörülü siyaset neticesinde Türkmenler onların etrafında toplanmıştı. Bu durumun sonucu olarak Selçuklular bölgede önemli bir güç haline gelmeyi başarmıştı. Bu gücü küçümseyen Gazne Sultanı Mesud'un 1040 Dandanakan Savaşı'nda Selçuklulara mağlup olmasıyla Horasan tamamen Selçukluların eline geçmişti. Böylelikle Horasan'da yaklaşık yüz yıl sürecek Selçuklu dönemi başlamıştı. Bu süre içinde Selçuklular Horasan'ı yağmalamak yerine ihya etmeyi tercih ettiler. Böylelikle Horasan'da şehir hayatı eskisine oranla daha canlı bir hale gelmişti.

KAYNAKÇA

- AGACANOV Sergey Grigoreviç, *Oğuzlar*, çev. Ekber N. Nefef, Ahmet Annaberdiyev, İstanbul: Selenge Yayınları, 2010.
- ARİFOĞLU Yunus, "Horasan'da Sulama ve Su Kanalları (8- 10. Yüzyıllar)", *Tarih ve Coğrafya Araştırmaları Dergisi*, C. IV, S. 2 (2018), ss. 45-60.
- BARTHOLD W. W., *İslâm Medeniyeti Tarihi*, çev. Fuat Köprülü, Ankara: Diyanet İşleri Başkanlığı Yayınları, 1984.
- , *Moğol İstilasına Kadar Türkistan*, çev. Hakkı Dursun Yıldız, Ankara: TTK Basımevi, 1990.
- BOSWORTH C.E., *İslâm Devletleri Tarihi*, çev. Erdoğan Merçil, Mehmet İpşirli, İstanbul: Oğuz Yayınevi, 1980.
- BOYLE John Andrew, "İran'ın Milli Bir Devlet Olarak Gelişmesi", *Bellekten*, C. 39, S. 156 (1975), ss. 645-657.
- CAN Mesut, "Eski Serahs: Şehir, Coğrafya ve Toplum", *Marife*, C. 21, S. 1 (2021), ss. 409-38.
- , "Ortaçağ İslam Coğrafyacılarında Şehir Tipolojisi: Terminolojik Bir Bakış", *Cumhuriyet İlahiyat Dergisi* -, C. 22, S. 2 (2018), ss. 1137-1163.
- CEZAR Mustafa, *Anadolu Öncesi Türklerde Şehir ve Mimarlık*, İstanbul: İş Bankası Kültür Yayınları, 1977.
- ÇETİN Osman, "Horasan", *TDV İslam Ansiklopedisi*, İstanbul: TDV Yayınları, 1998, C. 18, ss. 234-241.
- DUMAN Abdullah, Murat AĞARI, (çev.), *Hudûdü'l âlem*, İstanbul: Ayışığıkitapları, 2020.
- EL- ÖMERİ Şihabeddin b. Fazlullah, *Mesâlikü'l Ebsâr*, çev. D. Ahsen Batur, İstanbul: Selenge Yayınları, 2014.
- GÜNALTAY Şemseddin, *İran Tarihi En Eski Çağlardan İskender'in Asya Seferine Kadar*, Ankara: TTK Yayınları, 1987.
- HAKİKAT Abdürrefi', *Tarih-i Kûmis*, Beyrut, 1983.
- HÂKİM EN-NİSÂBÜRİ, *Târîh-i Nişâbü'r*, thk. M. Rızâ Şeffî Kedkenî, çev. Muhammed b. Hüseyin Halife-i Nişâbü'rî, Tahran, 1375.
- HERRMANN Georgina, "Early and Medieval Merv: A Tale of Three Cities", *Proceedings of the British Academy*, C. 94 (1997), ss. 1-43.
- , *Monuments of Mery: Traditional Buildings of the Karakum*, London: The Society of Antiquaries of London, 1999.
- HERRMANN Georgina, K KURBANSAKHATOV, St John SİMPSON, "The International Merv Project Preliminary Report On The Ninth Year 2000", *İran*, C. 39 (2001), ss. 9-52.
- HEYD W., *Yakın Doğu Ticaret Tarihi*, çev. Enver Ziya Karal, Ankara: TTK Yayınları, 2000.
- HODGSON Marshall G. S., *İslam'ın Serüveni Orta Dönemlerde İslam'ın Yayılışı*, çev. Berkay Ersöz, Ankara: Phoenix Yayınevi, 2017.

- İBN HAVKAL, *10. Asırda İslâm Coğrafyası*, çev. Ramazan Şeşen, İstanbul: Yeditepe Yayınevi, 2017.
- İBN HURDAZBİH, *Yollar ve Ülkeler Kitabı*, çev. Murat Ağarı, İstanbul: Kitabevi Yayınları, 2008.
- İSTAHRÎ, *Ülkelerin Yolları*, çev. Murat Ağarı, İstanbul: Ayışığı Yayınları, 2020.
- KAFESOĞLU İbrahim, *Türk Milli Kültürü*, İstanbul: TTK Yayınları, 1986.
- KUBAN Doğan, "Anadolu-Türk Şehri: Tarihî Gelişmesi, Sosyal ve Fizikî Özellikleri Üzerinde Bazı Gelişmeler", *Vakıflar Dergisi*, S. 7 (1968), ss. 53-73.
- KURT Hasan, "Tâhirîler", İstanbul: TDV Yayınları, 2010, C. 39, ss. 403-404.
- LENDERİNG Jona, *Büyük İskender*, çev. Burak Sengir, İstanbul: Kronik Kitap, 2018.
- MANSEL Arif Müfid, *Ege ve Yunan Tarihi*, Ankara: TTK Yayınları, 2014.
- MERÇİL Erdoğan, *Gazneliler Devleti Tarihi*, Ankara: TTK Yayınları, 1989.
- MESÜDÎ, *Murûc Ez-Zehab*, çev. D. Ahsen Batur, İstanbul: Selenge Yayınları, 2017.
- MÎRHÂND Muhammed bin Hâvendşâh bin Mahmûd, *Ravzatu's-Safâ*, çev. Erkan Göksu, Ankara: TTK Yayınları, 2018.
- MÜNECCİM BAŞI AHMED, *Câmiu'd-Düvel*, çev. Ali Öngül, İstanbul: Kabalcı Yayınları, 2013.
- NÎŞÂBÜRÎ Zahîru'd-Dîn, *Selçukname*, İstanbul: Kopernik Yayınları, 2018.
- ÖZCAN Koray, "Orta Asya Kent Modelleri Üzerine Bir Tipoloji Denemesi (VIII. Yüzyıldan XIII. Yüzyıl'a Kadar)", *Gazi Üniversitesi Mühendislik Mimarlık Fakültesi Dergisi*, C. 20, S. 2 (2005), ss. 251-265.
- PIRLANTA İsmail, "Horasan Bölgesinin Fethi Meselesi", *C.Ü. İlahiyat Fakültesi Dergisi*, C. 15, S. 1 (2011), ss. 387-402.
- PİYADEOĞLU Cihan, *Büyük Selçuklular Döneminde Horasan (1040-1157)*, Doktora Tezi, İstanbul, 2008.
- PONTİNG Clive, *Yeni Bakış Açısıyla Dünya Tarihi*, çev. Eşref Özbilen, İstanbul: Alfa Yayınları, 2017.
- REŞİDÜ'D-DİN Fazlullâh, *Câmi'ü't-Tevarîh (Selçuklular)*, çev. Erkan Göksu, H.Hüseyin Güneş, İstanbul: Bilge Kültür- Sanat, 2018.
- SAADATI Mohsen, NEYESTANI Javad, MOUSAVI KOUHPAR Seyed Mehdi, HEJEBTI NOBARI, Alireza, İran'daki Selçuklu Şehirlerinin Mekânsal Yapısının İncelenmesi ve Analizi, Örnek: Rey Şehri. *TÜBA-AR Türkiye Bilimler Akademisi Arkeoloji Dergisi*, C. 28, (2021), ss. 211-224.
- SAYAN Yüksel, "Serahs", *TDV İslam Ansiklopedisi*, İstanbul: TDV Yayınları, 2009, C.36, ss. 539-542.
- SEVİM Ali, Erdoğan MERÇİL, *Selçuklu Devletleri Tarihi Siyaset, Teşkilat ve Kültür*, Ankara: TTK Yayınları, 2014.
- SÜMER Faruk, "Dihkan", *TDV İslam Ansiklopedisi*, İstanbul: TDV Yayınları, 1994, C. 9, ss. 289-290.
- ŞAHİN Haşim, Yunus ARİFOĞLU, "Selçuklu Öncesi Dönemde Horasan: Coğrafi Konum, İktisadi Yapı ve Şehirler", *Akademik İncelemeler Dergisi*, C. 8, S. 3 (2013), ss. 361-384.
- ŞEŞEN Ramazan, *İslâm Coğrafyacılarına Göre Türkler ve Türk Ülkeleri*, İstanbul: Bilge Kültür- Sanat, 2020.
- USLU Recep, *Hicrî I – II. Yüzyıllarda Horasan Tarihi*, (Basılmamış Doktora tezi Tezi), İstanbul, 1997.
- USTA Aydın, "Sâmânîler", *TDV İslam Ansiklopedisi*, İstanbul: TDV Yayınları, 2009, C. 36, ss. 64-67.
- YA'KUBÎ, *Ülkeler Kitabı*, çev. Murat Ağarı, İstanbul: Ayışığı Yayınları, 2002.
- YAKUBOVSKİ A., "Merv", *MEB İslâm Ansiklopedisi*, İstanbul: MEB Yayınları, 1955, C. 7, ss.773-777.
- YÂKÛT EL- HAMEVÎ, *Mu'cemü'l-Büldân*, Beyrut: Dâru Sâdır, 1995.
- YILDIZ Hakkı Dursun, "Ebû Müslim-i Horasânî", *TDV İslam Ansiklopedisi*, İstanbul: TDV Yayınları, 1994, C. 10, ss. 197-199.



Fotoğraf 1: Google Earth'den alınan bu uydu görüntüsünde eski Merv şehrinin kalıntıları görülmekte. Merkezde daire şeklinde kuhendiz yani Erk Kale, çevresinde dikdörtgene yakın bir şekilde Helenistik dönem şehri Gâvur Kale surları.



Fotoğraf 2: Rey Şehri kerpiç Şehristan Suru. (Saadatı vd., s. 217)



Fotoğraf 3: Rey Şehri Rabaz Suru. (Saadati vd., s. 217)



Fotoğraf 4: Serahs'ın iç kale surları. (Sayan, s. 540)

BÜYÜK SELÇUKLU DEVLETİ DÖNEMİNDE İRAN SAHASINDA BULUNAN MADENLER

Prof. Dr. Muhamerrem KESİK

İstanbul Üniversitesi, Edebiyat Fakültesi

muharrem.kesik@istanbul.edu.tr

ÖZET

Tarih boyunca insan yaşamının ayrılmaz bir parçası olan ve her toplumun ihtiyaç duyduğu madenler, oldukça geniş bir kullanım alanına sahiptir. Ekonominin temel yapı taşı olan paranın imal edilmesinden silah sanayiine, ilaç yapımından mimari eserlerin vücuda getirilmesine kadar pek çok sahada madenlerden istifade edilmektedir. Tıpkı diğer milletler ve devletler gibi Selçuklular da madenin önemini kavramış; bilhassa hâkimiyet tesis ettikleri İran bölgesinden maden ihtiyaçlarını temin etmişlerdir. Ortaçağ tarihi için büyük önemi haiz olan İran coğrafyası maden hususunda oldukça zengin kaynaklara sahiptir. Çok sayıda çeşidi bulunmakla birlikte bunların başında; demir, sarı, bakır, kurşun, gümüş, altın, petrol, mermer, turkuaz, zift, antimon, kalay, kükürt gibi madenler gelmektedir. İbn Havkal'ın *Sûretü'l-Arz'ı*, İstahrî'nin *Mesâlikü'l-Memâlik'i* ve *Hudûdü'l-Âlem* gibi birçok İslâm coğrafya eserinden istifadeyle çalışılan dönem için varlığını tespit ettiğimiz madenler, oldukça geniş bir sahaya yayılmış vaziyetteydi. Selçuklular; Horasan, Kirmân, Fars, Hemedan, İstahr, Hûzistan, Nişâbur başta olmak üzere maden bakımından zengin eyalet ve şehirlere şehirlere sahipti. Nitekim madenlerin devletin gelirleri arasında büyük bir önemi bulunmaktaydı. Selçukluların sahip olduğu bu zengin maden çeşitleri; ticarî, siyasî, askerî ve sosyal hayatın gelişmesine katkı sağlamıştır. Zira işlenen madenler, farklı sahalarda ve çeşitli amaçlarla kullanılabilmekteydi. Amber, turkuaz, sülfür ve bakır madenleri ihraç edilenler arasındaydı. Kıymetli taş ocakları, mücevherat sektörünün gelişmesine katkı sağlarken; saf madenlerden elde edilen süslemelerde renkli parlak taşlar, firûze, zümrüt, kırmızı akik, dağ kristali, lacivert taşı ve granit taşı kullanılmaktaydı.

Bu çalışmada Selçuklular dönemi İran coğrafyasından elde edilen madenler, çağdaş müelliflerin kayıtları ve modern çalışmaların ışığında ele alınmıştır.

Anahtar Kelimeler: Selçuklular, İran, Horasan, coğrafya, madenler.

MINES FOUND IN THE IRANIAN FIELD DURING THE GREAT SELJUQ STATE

ABSTRACT

Mines, which have been an integral part of human life throughout history and needed by every society, have a wide range of uses. Mines are used in many fields, from the production of money, which is the basic building block of the economy, to the arms industry, from the production of medicines to the creation of architectural works. Just like other nations and states, the Saldjüks understood the importance of the mine; especially from the Iranian region, where they established dominance, they provided their mineral needs. The geography of Iran, which is of great importance for the history of the Middle Ages, has very rich resources in terms of mines. Although there are many varieties, the main ones are; mines such as iron, yellow, copper, lead, silver, gold, petroleum, marble, turquoise, pitch, antimony, tin and sulfur. The mines, whose existence we determined for the period of study, were spread over a very wide area by benefiting from many Islamic geography works such as Ibn Hawkal's *Sūrat al-ard*, Istakhrī's *Kitāb al-Masālik wa'l-mamālik* and *Hudūd al-'ālem*. Saldjüks; It had provinces and cities rich in minerals, especially Khurāsān, Kirmān, Fārs, Hamadhān, Istakhr, Khūzistān, and Nīshābūr. As a matter of fact, mines had a great importance among the revenues of the state. These rich mineral varieties owned by the Saldjüks; contributed to the development of commercial, political, military and social life. Because the processed mines could be used in different fields and for various purposes. Amber, turquoise, sulfur and copper mines were among those exported. Precious stone quarries contribute to the development of the jewelery industry; colorful bright stones, turquoise, emerald, red agate, mountain crystal, lapis lazuli and granite stone were used in the decorations obtained from pure metals.

In this study, mines obtained from the Iranian geography of the Saldjūk period are discussed in the light of contemporary authors' records and modern studies.

Keywords: Saldjüks, Iran, Khurāsān, geography, mines.

Büyük Selçuklu Devleti Döneminde İran Sahasında Bulunan Madenler

Geniş bir kullanım alanına sahip olmasından dolayı toplumlar için büyük bir önem arz eden madenlere tarihin her döneminde ihtiyaç duyulmuştur. Ticarî hayatta mübadele aracı olarak kullanılan paranın (sikkenin) darbında, askerî alanda silâh üretiminde, ilâç yapımında, ısınmada, temizlik emtialarında, mimarîde, hülâsa hayatın her alanında değişik alet ve eşyaların yapımında muhtelif madenler kullanılmıştır. Bundan dolayıdır ki, tarih boyunca bütün toplumlar madenlere ilgi ve ihtiyaç duymuş, bununla birlikte yaşadıkları bölgelerde mevcut olan maden yataklarını işletmeye çalışmışlar ya da önceden çalışır durumdaki maden ocaklarının faaliyetlerini devam ettirmişlerdir. Tarih boyunca madenlerin toplum hayatındaki yeri o derece önemliydi ki, değerli madenlere sahip olamayan veya sahip olduğu bu tür maden ocaklarını işletemeyen toplumların bu ihtiyaçlarını dışarıdan karşılamaya çalıştıkları bilinmektedir. Dolayısıyla madenlere ulaşım ve cevheri kullanmak da ayrı bir çalışma alanı olarak ortaya çıkmıştır. Nitekim madencilikle uğraşan insanlar, zanaatlarını gizli tutabilmek için ayrı kasabalar inşa ederek kendileri ve aileleri haricinde kimsenin burada yaşamasına izin vermemişlerdir.

Türklerde madencilik faaliyetleri erken dönemlere kadar gitmektedir. *Dîvân-ı Lugâti't-Türk*'te yer alan "körük" kelimesi Türklerde madencilğin varlığına delâlet etmektedir.¹

Nitekim savaşçı bir millet olan Türkler, silâhlarını kendileri imâl etmekteydiler ve bu alandaki üstünlüğün sebepleri arasında savaş aletlerinin imâlatında demir gibi güçlü bir madenin kullanılması önemli bir etkeni.²

Madenler ile ilgili bu araştırmada tarihteki Horasan bölgesi ve Büyük Selçuklu Devleti'nin hâkim olduğu İran sahası ile bugünkü İran Coğrafyası'nın sınırları dikkate alınmıştır.

Büyük Selçuklular Devleti'nin toprak sahasının büyük bir kısmı İran coğrafyasındaydı. Mez-kûr bölgeden başlıca ihraç edilen mallar arasında amber, turkuaz, sülfür ve bakır gibi madenler bulunmaktaydı.³ Nişâbur'un çevresinde bakır, gümüş, demir ve çok zengin firûze

[1] Mahmûd el-Kaşgârî, *Dîvânü Lugâti't Türk*, haz. Serap Tuğba-Seçkin Erdi, İstanbul 2005, s. 126; Mehmet Mandaoğlu, "Eski Türklerde Sanayi, Ticaret ve Maliyenin Ekonomik Açından Değerlendirilmesi", *İnsan ve Toplum Bilimleri Araştırmaları Dergisi*, 11/2, İstanbul 2013, s. 133.

[2] İbrahim Kafesoğlu, *Türk Milli Kültürü*, İstanbul 1994, s. 307. Konu için ayrıca bk. Bahaeddin Ögel, *Türk Kılıcının Menşesi ve Tekamülü Hakkında*, Ankara 1948; İbrahim Duman, *Büyük Selçuklu Ordusunda Kullanılan Savaş Aletleri*, İstanbul 2020.

[3] Adriano Balbi, *Compendio di Geografia*, con note ed aggiunte del Professore Guiseppe de Luca, Napoli 1860, II, 748-749; Sir Percy Sykes, *History of Persia*, London 2004, II, 34.

ocakları mevcuttu. Ayrıca elmas, antimon ve kurşun, çıkarılan madenler arasındaydı.⁴ Bugün İran sınırları içinde bulunmasa bile Tarihî Horasan Eyaleti'nde bulunan Merv'in en önemli geçim kaynakları arasında ipek kumaş dokumacılığı, hayvancılık ve bakır işçiliği yer almaktaydı.⁵

Horasan demircileri, bakırcıları ve kuyumcuları belli başlı sanat mamullerinden çok çeşitli şekilde ürün ve eşyalar üretmekteydiler. Silâh zanaatkârları, hafif savaş baltaları, yarım ay şeklindeki baltalar, şekilli iğneler, metal kalkanlar, demirden mızrak ucu ve bir de çift diş (doşahe /çatal mızrak) yapmaktaydılar.

Yukarı Nesâ'da katran, amyant keteni, altın, gümüş, firûze, demir, bakır ve kurşun madenleri vardı.⁶

İran'da altın ve gümüş yataklarıyla birlikte değerli taş ocaklarının varlığı mücevherat sanatının gelişmesine katkı sağladı. Saf madenlerden yapılan süslemelerde renkli parlak taşlar, firûze, zümrüt, kırmızı akik, dağ kristali, lacivert taşı ve granit taşı kullanılmaktaydı. Dökme, presleme, filigran, darbetme, oyma ve çeşitli kakmalarla tezyinde ustalık üst seviyelere ulaşmıştı. Körük üfleme cam işçiliği büyük gelişme göstermişti. Yaklaşık 40 çeşit mamul mutfak ve kimya kapları, parfümeri ve ecza kapları üretilmekteydi. Belirtmek gerekir ki, Selçukluların hâkimiyet döneminde cam işçiliği nispeten yüksek bir gelişim düzeyine ulaşmıştı.⁷

Altın: *Hudûdü'l-Âlem'e göre,*⁸ Horasan'da altın madeni vardı ve üretimi de yapılıyordu. Ancak bölgede altın cevherinin mevcudiyeti genelde azdır. Aynı eserde,⁹ Kirmân bölgesinde de altın bulunduğu kaydedilmiştir. Ayrıca Hûzistân, Sicistan¹⁰, Kum, Şîz (Azerbaycan)

[4] Nilhan Sarigül, *Selçuklu Başkenti Nişabur: Kuruluşundan Büyük Selçuklu Hâkimiyetine Kadar*, İstanbul Üniversitesi Sosyal Bilimler Enstitüsü, (Yayımlanmamış Yüksek Lisans Tezi), İstanbul 2017, s. 78-79; Osman Gazi Özgüdenli, "Nişâbur", *DİA*, XXXIII, 149. Bugün Horasan'ın en önemli toprak altı zenginliği zümrüt ve diğer kıymetli taşlarla birlikte Nişâbur yakınlarında çıkarılan firûzedir; ayrıca demir, bakır, kurşun, antimon, kömür ve mermer ocakları işletilmektedir. Bölgenin en önemli ihraç maddelerini firûze, zamk, yün, kıl, deri, halı ve pamuklu dokuma teşkil eder. Bk. Osman Çetin, "Horasan", *DİA*, XVIII, 234-235.

[5] Osman Gazi Özgüdenli, "Merv", *DİA*, XIV, 222.

[6] Vasiliy V. Barthold, *İran Tarihi Coğrafyası*, İstanbul 2022, s. 178; Ahmet H. Özdemir, *Moğol İstilas Cengiz ve Hülâgü Dönemleri*, İstanbul 2005, s. 68; Muharrem Kesik, "Selçukluların Hâkimiyet Sahasında Bulunan Madenler", *Ortaçağ Tarihçiliğinde Bir Duayen Prof. Dr. Abdülkerim Özaydın'a Armağan*, Editör, Ebru Altan, Muharrem Kesik, Murat Öztürk, İstanbul 2020, s. 372.

[7] Sergey Grigorevic Agacjanov, *Selçuklular*, (trc. Ekber N. Necef), İstanbul 2006, s. 231-233.

[8] *Hudûdü'l-Âlem minel'Maşrik ile'l-Magrib*, (İng. trc. V. Minorosky), (çev. Abdullah Duman-Murat Ağarı), İstanbul 2008, s. 56. Krş. Giuseppe Pagnozzi, *Geografia Moderna Universale*, Firenze, II, 118.

[9] *Hudûdü'l-Âlem*, s. 80.

[10] Günümüzde bir kısmı İran, bir kısmı Afganistan sınırları içinde kalan tarihî bölge. Ayrıntılı bilgi için bk. Osman Gazi Özgüdenli, "Sistan", *DİA*, XXXVII, 274-276. İbnü'l-Esir, *el-Kâmil fi't-târih*, (trc. Abdülkerim Özaydın), *el-Kâmil fi't-Târih*, İstanbul 1987, IX, 135; İbn Kesir, *el-Bidâye ve'n-nihâye*, (trc. Mehmet Keskin), İstanbul 1995, XII, s. 19.

gibi eyâlet ve şehirlerde bulunan maden ocaklarından bol miktarda altın çıkarılıyordu. Bunlar arasında önemli bir yere sahip olan Şîz şehrindeki altın madeninin üç türü bulunmaktaydı. Bunlardan birisi “*el-Kumis*” olarak adlandırılmaktaydı. Bu çeşit altınlar toprakla karışık bir durumdayken üzerine su dökmek suretiyle yıkanır ve böylece altınlar, mısır taneleri gibi ortaya çıkarılarak civa ile toplanırdı. Aynı zamanda bunlar safran renginde kırmızı, ağır, temiz, yumuşak ve şekillenmesi kolay altınlar idi. Bu altınların diğer bir çeşidine de “*es-Seherkiyy*” denilmekteydi. Bunların ağırlıkları bir habbe ile bir miskal arasında değişir ve yapı itibariyle sert, ağır ve içinde az da olsa bir kuruluk vardı. Sonuncu kısım ise “*es-Sehendî*” şeklinde adlandırılırdı. Bunlar da beyaz, yumuşak ve ağır olup kara boyayla boyanabilir bir özelliğe sahipti.¹¹ İbn Havkal’a göre Fars bölgesinde de altın madeni bulunmaktaydı.¹²

Vahhân (Vahş ve Huttel yakınlarında bir bölge)’da altın madeni bulunurdu.¹³ Vahhân Vadilerinden sellerle Huttel Vadilerine altın geldiğinden, Huttel’de de altın madeni çıkarılırdı. Halk bu tozları toplar ve etrafa götürürdü.¹⁴ Hemedan’dan da altın madeni çıkarılmaktaydı.¹⁵

İran gümüş ve altının zayıf olduğu bir coğrafya olarak bilinmektedir.¹⁶ Buna rağmen Buffon, madenlere dair olan *Storia Naturale de’Minerali* adlı eserinde İran’ı Tataristan’dan ayıran dağlarda bol miktarda gümüş ve altın olduğundan bahsetmektedir.¹⁷ İran’a yakın bir saha olan, “*Küçük Buhara*”¹⁸ olarak tanımlanan coğrafya ise altın ve değerli taşlar açısından zengindi.¹⁹ Rey şehrini saran tepelerde altın madeni keşfedilmiş ise de masrafları karşılamayacak kadar zayıf olduğu için işletilmemiştir.²⁰

[11] Abdulhalik Bakır, “Ortaçağ İslam Dünyasında Madenler ve Maden Sanayi”, *Bellekten*, LXI, Sy. 232, s. 523.

[12] İbn Havkal, *Sûretü’l’ Arz*, (trc. Ramazan Şeşen), *10. Asırda İslâm Coğrafyası*, İstanbul 2014, s. 239, 329.

[13] İstahrî, *Mesâlikü’l Memâlik*, (trc. Murat Ağarı), *Ülkelerin Yolları*, İstanbul 2015, s. 253; İdrîsî, *Nüzhet el-müştâk fî ihtirâk el-âfâk*, (trc. Ramazan Şeşen), *İslâm Coğrafyacılarına Göre Türkler ve Türk Ülkeleri*, Ankara 1998, s. 96.

[14] İstahrî, aynı yer; İbn Havkal, *a.g.e.*, s. 359; İdrîsî, *a.g.e.*, s. 96; Kazvinî, trc. (Ramazan Şeşen), s. 96; Krş. Usta, *Türklerin İslamlaşma Serüveni*, s. 476.

[15] Tahsin Yazıcı, “Hemedan”, *DİA*, XVII, 185.

[16] Giovanni Malcolm, *Storia della Persia, dalla conquista degli Arabi fino ai tempi presenti*, Milano 1824, s. 100.

[17] Georges Louis Leclerc Comte de Buffon, *Storia Naturale de’Minerali del Sig. Conte di Buffon*, Milano 1787, IV, 226; Malcolm, *a.g.e.*, s. 100.

[18] Doğu Türkistan’ı ifade etmektedir. Bk. Kürşat Yıldırım, Çin Kaynaklarında Türkistan Şehirleri, İstanbul 2013, s. 28; Emre Keser, “Tarih-i Buhara’ya Göre Buhara’nın Tarihi Coğrafyası Üzerine Birkaç Not”, *Türk Dünyası Araştırmaları*, İstanbul 2019, s. 282.

[19] Edwin Williams, *A Comprehensive System of Modern Geography and History*, New York 1835, s. 428.

[20] Zekeriyya el-Kazvîni, *Âsârü’l-Bilâd*, Beyrut 1960, s. 375.

Gümüş: *Hudûdü'l-Âlem*'de yer alan kayıtlara göre,²¹ Tûs²² bölgesinin (Horasan) dağlarında, Kirmân bölgesinde²³ ve İstahr şehrinde gümüş madeni bulunmaktaydı.

Istahrî, Cibâl yöresinde gümüş madeni bulunduğunu zikretmektedir.²⁴ Dehistân²⁵ (Dihistân) yakınlarında yer alan Cebelü'l-Fidda denilen yerin kenarındaki bulunan dağda gümüş madeni çıkarılıyordu ancak kerestenin tükenmesi sonucu bu madende çalışmalar durdurulmuştu (X. yüzyıl).²⁶

Huttel yakınlarında Bencehîr²⁷ ve Cârbâye denilen yerlerde de gümüş madeni bulunmaktaydı.²⁸

Vahş ve Huttel'e komşu olan Vahhân topraklarında da gümüş madeni çıkarılmaktaydı.²⁹ Ayrıca Nukan Dağı'nda gümüş madeni bulunmaktaydı.³⁰

Gur bölgesinin arka taraflarından uzanan dağlar, Horasan sınırlarındaki Bâmiyân'dan Bencehîr'e doğru uzanır ve Vahhân ülkelerinin sınırlarına kadar girerdi. Bu dağlar Mâverâünnehr'de Kırgız toprakları yakınlarında Şaş ve Eylâf sınırlarında Türk topraklarının içerisine doğru ayrılırdı. Nitekim bu dağların başından sonuna kadar gümüş madenleri vardır.

İbn Havkal,³¹ Fars bölgesinde az olmakla birlikte gümüş madenin bulunduğunu kaydetmiştir.

Bugünkü Kabil'in kuzeyinde yer alan Penchîr'de gümüş madenleri, Sâmânîler devrinde büyük bir üretim kapasitesine sahipti.³²

Genel olarak bakıldığında gümüş madenin mevcudiyeti Yezd, Kirmân, Mâzenderân³³ ile Horasan'daki dağlarda ve Fars bölgesinde

[21] *Hudûdü'l-Âlem*, s. 56-57, 80, 83.

[22] Harabeleri, günümüzde Horasan eyaletinde Meşhed'in takribî 25 km kuzeybatısında bulunan tarihî şehirdir. Bk. Rıza Kurtuluş, "Tûs", *DİA*, XLI, 431-432.

[23] İbn Havkal, a.g.e., s. 244.

[24] İstahrî, a.g.e., s. 188.

[25] Hazar Denizi'nin güneydoğusunda yer almaktadır. Ayrıca bk. Yakutî, *Mucemü'l- Büldân*, Beyrut 1977, II, 492. Krş. Bertold Spuler, "Dihistân", *El²*, II, 253; Edmund Bosworth, "Dehestân", *Encyclopedia Iranica*, VII, 215-216.

[26] İstahrî, a.g.e., s. 232. Krş. Bertold Spuler, "Dihistân", *El²*, II, 253.

[27] Günümüzde Afganistan'da yer alan Peñşir'dir. Bencehîr, Horasan sınırlarında yer alan Bâmiyân yakınlarında bir yerdir.

[28] İstahrî, a.g.e., s. 239, 245.

[29] İstahrî, a.g.e., s. 253; İdrîsî, *Nüzhëtü'l-müştak fî ihtirâkü'l-âfâk*, Türkçe trc. Ramazan Şeşen, *İslâm Coğrafyacılarına Göre Türkler ve Türk*, Ankara 1998, s. 96.

[30] İbn Havkal, a.g.e., s. 329. Krş. Usta, *Türklerin İslamlaşma Serüveni*, s. 479; Nilhan Sarıgül, a.g.t., s. 79.

[31] a.g.e., s. 239.

[32] *Hudûdü'l-Âlem*, s. 109; İbn Havkal, a.g.e., s. 449; el-Makdisî, *İslam Coğrafyası (Ahsenü't-Tekâsîm)*, Türkçe trc. Ahsen Batur, İstanbul 2015, s. 336. Krş. Aydın Usta, *Şamanizmden Müslümanlığa Türklerin İslamlaşma Serüveni*, İstanbul 2007, s. 475.

[33] İran'ın kuzeyinde yer almakta ve Taberistan adını taşımaktadır. Bk. Osman Gazi Özgüdenli, "Taberistan", *DİA*, XXXIX, 322-323.

tespit edilmektedir.³⁴

Bakır: *Hudûdü'l-Âlem*'deki kayıtlara göre,³⁵ Kirmân bölgesinde ve Horasan'a bağlı Tûs şehrinin etrafında da bakır madeni bulunmaktaydı. Selçukluların hâkimiyeti altındaki eyaletlerden Hûzistân³⁶ ve Kûhistân bölgelerinde de bakır madeni bakır madenine rastlanmaktaydı.³⁷

İbn Havkal'a göre,³⁸ Nukan Dağı'nda bakır madeni bulunmaktaydı. X. yüzyılda, coğrafyacıların bakır madenine dair bahsetmiş oldukları esas bölgeler; Tus Dağları, İsfahan'ın etrafı ve Hûzistân'dır. Sardan'daki cevherler, başta Basra olmak üzere çeşitli yerlere ithal edilirdi. Nitekim Mezopotamya, bakır söz konusu olduğunda İran'a bağımlı durumdaydı.³⁹ Tarihsel süreçte Mâzenderân bölgesinde Sari'de,⁴⁰ Kazvin yakınlarında, Belh'te ve Erdebil'de de yine bakır çıkarılmakta idi.⁴¹

Kurşun: *Hudûdü'l-Âlem*'e göre,⁴² Kirmân bölgesinde, Yezd'de, Horasan'a bağlı Tûs şehrinin dağlarında kurşun bulunmaktaydı. İsfahan'da çok zengin kurşun yatakları vardı.

Demir: Demir madeninin özellikle silâh yapımında kullanılması bu madenin önemini bir kat daha artırmaktaydı.⁴³ Bu sebeple böyle bir madene sahip olmak ve demir ticareti yapmak çok önemliydi.

Cüzcân Dağlarından, Nişâbur'a bağlı Nukan'dan, Üsrüşene Dağlarından demir çıkartılmaktaydı.⁴⁴

İran'ın kuzeyinde demir madenleri mevcuttur.⁴⁵ Hindikuş Dağları, Elbruz Dağları, ve Kazvin yakınındaki Elvend'de demir vardır.⁴⁶

[34] Pagnozzi, *a.g.e.*, II, 118-119; Francesco Constantino Marmocchi, "Persia", *Dizionario di Geografia Universale*, Torino 1862, II, 1281-1282.

[35] *Hudûdü'l-Âlem*, s. 57, 80. Krş. Sarigül, *a.g.t.*, s. 78.

[36] Hûzistan, İran'ın güneybatısında bulunan bir eyalettir. Ayrıntılı bilgi için bk. İsmet Burak Batır, *Büveyhiler ve Selçuklular Döneminde Hûzistân Eyaleti (945-1194)*, İstanbul Üniversitesi Sosyal Bilimler Enstitüsü, (Yayımlanmamış Doktora Tezi), İstanbul 2021; Recep Uslu, "Hûzistan", *DİA*, XVIII, 436-439.

[37] Bakır, a.g.m., *Bellekten*, LXI, sy. 232, s. 536.

[38] *a.g.e.*, s. 329. Krş. Usta, *Türklerin İslamlaşma Serüveni*, s. 479.

[39] James Allen-Willem Floor, "Copper, in Islamic Persia", *Encyclopedia Iranica*, Columbia 1993, VI/3, 558.

[40] İran'ın kuzeyinde bulunan Mazenderan (Taberistan) Eyaleti'nin merkezi olan şehir. Bk. Osman Gazi Özgüdenli, "Taberistan", *DİA*, XXXIX, s. 322-323.

[41] John Pinkerton, *Modern Geography*, II, Philadelphia 1804, s. 281; Georges Olivier, *Viaggio di G. A. Olivier*, İtalyanca trc. Cav. Borghi, Milano 1816, II, 254; Pagnozzi, *a.g.e.*, II, 118.

[42] *Hudûdü'l-Âlem*, s. 57, 80. Krş. Fleet, *Erken Osmanlı Döneminde Türk-Ceneviz Ticareti*, s. 115.

[43] Duman, *a.g.e.*, s. 183-212.

[44] Usta, *Şamanizmden Müslümanlığa Türklerin İslamlaşma Serüveni*, İstanbul 2007, s. 479; Sarigül, *a.g.t.*, s. 78.

[45] John Pinkerton, *Modern Geography*, Philadelphia 1804, II, 281.

[46] Pagnozzi, *a.g.e.*, 117-118.

Goroudje'de⁴⁷ de yine demir bulunmaktadır.⁴⁸

X. yüzyılda yaşamış ve *Sûretü'l-arz* adlı eseriyle tanınan İslâm coğrafyacısı İbn Havkal'ın kaydettiği bilgiye göre,⁴⁹ demir madeni, Fars bölgesinde çıkarılan başlıca madenlerden biri idi ve İstahr⁵⁰ Dağlarında bulunurdu. Anonim bir kaynak olan *Hudûdü'l-Âlem'e* göre,⁵¹ İstahr (Persepolis) şehrinde yer alan dağda demir madeni vardı. İran'ın kuzeyinde de demir madenleri mevcuttur.⁵²

Nişâbûr'da çıkarılan madenler işlenerek İpek Yolu vasıtasıyla diğer şehirlere pazarlanıyordu. Bu madenler içinde demirin işletilmesi daha yüksek oranlarda seyrediyordu. Nişâbûr'da işlenen demir madeninin büyük bir kısmı Merv'de pazarlanıyordu. Nişâbûr'da sadece demircilerin bulunduğu pazarlar vardı.⁵³

Sarı: İbn Havkal'a göre,⁵⁴ Fars bölgesindeki Serden'de⁵⁵ sarı madeni bulunurdu. Buradan çıkarılan maden Basra'ya ve diğer yerlere götürülürdü.

Nişadır: Nişadır, Kirmân bölgesinde Zemindân şehrindeki Dünbâvend Dağı'nda bir mağaradan çıkarılmaktaydı. Maden oluştuğunda şehir halkı her ayın belli bir gününde buraya uğrayarak biriken nişadırı toplardı. Devlet 1/5 hissesini aldıktan sonra toplanan nişadır civar memleketlere ihraç edilirdi.⁵⁶ Nâsır-ı Hüsrev⁵⁷, Rey ile Âmul arasında bir kümbeti andıran Dünbâvend Dağına Levâsân denildiğini ve bu dağda bulunan bir kuyudan nişadır çıkartıldığını söyler. Nâsır-ı Hüsrev, madencilerin, elde ettikleri nişadırı dağdan aşağıya indirebilecekleri bir yol bulunmaması nedeniyle ancak öküz derisinden yaptıkları çuvalların içine nişadırları doldurup, dağdan aşağı yuvarladıkları bilgisini kaydeder.

[47] Hûzistan'ın kuzeyinde yer alan Cibâl bölgesine ait bir şehirdir. Yakut el-Hamevî, *a.g.e.*, IV, s. 446.

[48] Balbi, *a.g.e.*, II, 761.

[49] İbn Havkal, *Sûretü'l-Arz*, Türkçe trc. Ramazan Şeşen, 10. *Asırda İslâm Coğrafyası*, İstanbul 2014, s. 239.

[50] İran'da tarihî bir şehirdir. Fars bölgesindeki Pulvâr Nehri Vadisi'nde, Ahamenîlerin başşehri Pârs'ın (Persepolis) 7 km. kuzeyinde bugünkü Şiraz-İsfahan yolu üzerindeydi; halen yerinde harabeleri ve Hacıâbâd Köyü bulunmaktadır. Ayrıntılı bilgi için bk. Recep Uslu, "İstahr", *DİA*, XXIII, 202-203.

[51] *Hudûdü'l-Âlem*, s. 83

[52] Pinkerton, *a.g.e.*, 281.

[53] Sarıgül, *a.g.t.*, s. 79.

[54] İbn Havkal, *Sûretü'l-Arz*, s. 239, 329. Krş. Yâkut el-Hamevî, *Mu'cemü'l-Buldân*, (nşr. F. Wüstenfeld), Leipzig 1867, III, 210.

[55] Fars ve Hûzistan arasında Fars'a bağlı bölgedir. Yakut, *Mucemü'l-Buldân*, III, 210.

[56] Bakır, *a.g.m.*, s. 542.

[57] Nâsır-ı Hüsrev, *Sefernâme*, (çev. A. Naci Tokmak), İstanbul 2020, s. 19.

Neft/Petrol: Neft madeni, Horasan bölgesinde bulunmaktaydı.⁵⁸ Ayrıca Bakü'de de neft bulunmaktaydı.⁵⁹ Aras Nehri'nin güneyi ile Hazar Denizi arasında bulunan Mugan Ovası'nda, Ricoldus'un⁶⁰ “*yağ pınarları*” diye tanımladığı maddenin petrol olduğu anlaşılıyor. Kirmân'da da petrolün varlığı tarihsel süreçte bilinmekteydi.⁶¹ Aynı zamanda Fars bölgesinde çıkarılan başlıca madenler arasında neft madeni de bulunmaktaydı.⁶²

Civa: Darabcerd (İstahr), Şîz (Azerbaycan), bölgelerinde de civa bulunmaktadır.⁶³ Bunlar arasında Şîz şehrindeki maden Horasan'dakilerden daha kaliteli, daha ağır ve daha temiz idi. Buradaki civa madeninin değeri üzerinde yapılan bir deney; gümüş madenine nispetle otuzda bir olarak sonuç vermiştir.⁶⁴

Taş/Mermer: Hemedan'da mermer ve kayağan taşı çıkarılır, Tebriz yakınlarında mermer bulunurdu.⁶⁵ Hemedan yakınlarında ise yoğun olarak siyah, kırmızı ve beyaz mermer bulunurdu.⁶⁶

Fîrûze (Turkuaz): Turkuaz, İran'da bulunan değerli taşlar arasındadır. Nişabur ve Fîrûzkûh Dağı'ndan, bezelye büyüklüğünde olmak üzere çıkarılırdı.⁶⁷ *Hudûdü'l-Âlem*'de,⁶⁸ Horasan'da turkuaz üretimi yapıldığı ve Tûs bölgesinde bulunduğu kaydedilmiştir. Nîşâbur'un yakınlarındaki Rivend Dağı'ndan fîrûze madeni elde edilmekteydi.⁶⁹ İbn Havkal'a göre Nişabur şehri etrafındaki dağlardan bakır, demir, gümüş, fîrûze (turkuaz) ve diğer bazı madenler çıkarılırdı. Nîşâbur'daki fîrûze taşı yatakları şehrin yaklaşık 58 km. kuzeybatısında ve Kûcân yolu üzerindeydi. Barthold'a göre ticarî önemini bugüne kadar muhafaza eden ve günümüzde görünüme göre ticarî kâr elde edebilen dünyadaki tek fîrûze taşı madeni burasıydı.⁷⁰

[58] Çetin, “Horasan”, 234-235.

[59] Pinkerton, *a.g.e.*, s. 282; Pagnozzi, *a.g.e.*, s. 118.

[60] Ricoldus De Monte Crucis, *Liber Peregrinationis in Partibus Orientis*, (trc. Ahmet Deniz Altunbaş), *Doğru Seyahatnamesi-Bir Dominikan Keşişin Anadolu ve Ortadoğu Yolculuğu*, İstanbul 2018, s. 62.

[61] Francesco Costantino Marmocchi, “Persia”, *Dizionario di Geografia Universale*, Volume II, Torino 1862, Pagnozzi, s. 118-119.

[62] İbn Havkal, *a.g.e.*, s. 239.

[63] İbn Havkal, *a.g.e.*, s. 239; İstahrî, *a.g.e.*, s. 276. Krş. Usta, *Türklerin İslamlaşma Serüveni*, s. 479; Bakır, *a.g.m.*, s. 546.

[64] Bakır, *a.g.m.*, s. 546.

[65] Pinkerton, *a.g.e.*, II, 281; Pagnozzi, *a.g.e.*, II, 118.

[66] Pagnozzi, *a.g.e.*, II, 118.

[67] Pinkerton, *a.g.e.*, II, 281; Edwing, *a.g.e.*, s. 161; Pagnozzi, *a.g.e.*, II, s. 118; Balbi, *a.g.e.*, II, 760.

[68] *a.g.e.*, s. 56-57.

[69] Makdisî, *Ahsen el-takasîm fî ma'rifet el-ekalim*, (nşr. De Goeje, trc. Ramazan Şeşen, Ankara 1998, s. 269; a.mlf., Türkçe trc. Ahsen Batur, s. 336. Krş. Usta, *Türklerin İslamlaşma Serüveni*, s. 480; Sarıgül, *a.g.t.*, s. 79.

[70] Barthold, *a.g.e.*, s. 110.

Lacivert Taşı: Lacivert taşı, Hindikuş Dağlarından büyük miktarda olmak üzere çıkarılır ve Tebriz yakınlarında da temin edilirdi. Bununla beraber ülkede mavi bakır çıkarıldığı için bunun lacivert taşlar yerine kullanıldığı da olmuştur.⁷¹

Değerli Taş (Bicâdî/Lapis): Tebriz yakınlarında yeşim türde bir kristal bulunurdu.⁷²

Zift: Hûzistan'da bol miktarda kaliteli zift bulunurdu. Fakat en kaliteli zifti Irak üretmekteydi. Buranın kuzeyinde ve güneyinde zift kuyuları vardı. Kuzeydeki kuyular, Musul'a giden yolun sağında ve Dicle Nehri'nin doğusunda bulunan el-Kayyâre bölgesinde idi. Güneyindeki zift kuyuları ise, Kûfe ve Basra şehirlerinde idi. Bu kuyulardan nakledilen ziftler Bağdat'ta yer alan çok sayıdaki hamamın sıva işlerinde kullanılmaktaydı. Öyle ki, bu hamamları görenler, siyah mermerden yapıldıklarını sanırdı.⁷³

Rastık/Antimon: Büyük Selçuklu Devleti'ne uzun süre başkentlik yapan İsfahan şehri ticarî kapasitesi yanında maden açısından da zengin idi. Kadınların kaşlarını ve saçlarını boyamak için kullandıkları siyah taş, sürme yapımında kullanılan rastık/antimon, bu şehrin civarındaki dağlardan çıkarılmaktaydı.⁷⁴

Kalay: İbn Havkal,⁷⁵ Fars bölgesinde çıkarılan madenler arasında kalayın da bulunduğuna değinmiştir.

Kükürt/Sülfür: Fars bölgesinde kükürt madeni bulunmaktaydı.⁷⁶ Demavend'de ve yakındaki çöllerde yoğun olarak sülfür mevcuttur.⁷⁷ Sülfür'ün diğer adı kükürttür. Doğa'da yaygın olarak bulunur ve ekseriyetle doğal-metallere yapışık halde bulunmaktadır.

Çamur/Toprak/Kireçli Toprak: Rey'de bulunan toprak, saçı yumuşatan bir özelliğe sahip olup temizlik maddesi olarak kullanılırdı. Hatta bu toprak satıldığından, Rey halkının gelir kaynaklarından birini oluşturmaktaydı.⁷⁸ Nîşâbûr'da çinicilik ve çömlekçilik faaliyetleri şehrin ticarî hayatında önemli bir yer tutmaktaydı. Şehir Horasan Bölgesi'nde süslü ve çiçek motifli çinileriyle ünlüydü. Burada XII. Yüzyılda Çin

[71] Pinkerton, *a.g.e.*, II, 281; Pagnozzi, *a.g.e.*, II, 118.

[72] Pinkerton, *a.g.e.*, II, 281; Pagnozzi, *a.g.e.*, II, 118.

[73] Bakır, *a.g.m.*, s. 552.

[74] İstahrî, *a.g.e.*, s. 188. Krş. Tuba Yüksel, *Selçuklu Başkenti İsfahan (Kuruluşundan Moğol İstilasına Kadar)*, İstanbul Üniversitesi Sosyal Bilimler Enstitüsü, Yayınlanmamış, (Yüksek Lisans Tezi), İstanbul 2013, s. 149.

[75] Sûretü'l-Arz, s. 239.

[76] İbn Havkal, *a.g.e.*, s. 239.

[77] Nâsır-ı Hüsrev, *Sefernâme*, s. 19. Krş. Pinkerton, *age.*, II, 281; Edwing, *age.*, s. 161; Pagnozzi, *age.*, II, 118; Balbi, *age.*, II, 760.

[78] Kazvîni, *a.g.e.*, s. 376.

porcelenlerinden esinlenilerek yarı saydam ince porcelenlerden çanak, sürahi, fincan, ibrik, kavanoz ve maşrapa gibi kap-kacak üretilmekteydi. Nişâbûr'da topraktan eşyalar ve çanak-çömlek yapımı yaygındı.⁷⁹

Katran: Tebriz'den Dicle'ye doğru inildiğinde çok sayıda katran havuzuna rastlanılmaktadır.⁸⁰

Tuz: Yemeklerde vazgeçilmez bir madde olarak kullanılan ve aynı zamanda gıda, dokuma ve deri sanayisinde büyük bir yer tutan tuz, ya sahillerde yer alan tuzlulardan ya da yer altında bulunan ocaklardan çıkarılmaktaydı. Ocaklardan çıkarılan madene kaya tuzu denilirdi. *Hudûdü'l-Âlem'e* göre, Dârâgird (Dârâbcerd) şehrinde, beyaz, siyah, kırmızı, sarı ve daha pek çok farklı renkten tuz dağları mevcuttu. Bu tuzlar yemek yapımında kullanılmaktaydı. İbn Havkal'ın kaydettiğine göre, Dârâbcerd yakınında beyaz, siyah, sarı, kırmızı, yeşil ve başka renklerde de tuz dağları bulunurdu. Bu dağlardan alınan parçalar, diğer Fars şehirlerine, başka bölgelere sevk edilirdi.

Zırnık: İç dekorlarda tezhiplerde kullanılan sarı zırnık, Ganzak,⁸¹ Van Gölü ve Azerbaycan'ın Şîz şehrinde bulunurdu. Sonuncu şehirdeki zırnık madeni, dumanı az ve renkli bir görünümde olup kuyumcularca kadın ziynet eşyalarının imalinde tüketildiği gibi, evlerin tavanlarının süslenmesinde de kullanılmaktaydı. Ayrıca buradaki zırnığın bir özelliği daha vardı; İsfahan halkı mezkûr madenden şahane yüzük taşları yaparlardı.⁸²

Karaboya/Zâc: Boya endüstrisinde kullanılan zâc taşı, Horasan, Cibâl ve İsfahan'da bulunurdu.⁸³

Amber: Amber adı verilen maden de yine İran'ın tarihsel süreçte ihraç ettiği emtiadan biri olmuştur.⁸⁴

Çinko: İran'da varlığı bilinen madenlerdendi.⁸⁵

Mumya: Mumya bir mineraldir.⁸⁶ Kemik kırılmalarında ilâç olarak kullanılan mumya (bir çeşit zift olan su mumu) adındaki maden,

[79] Piyadeoğlu, *Horasan*, s. 183-184; Sarigül, *a.g.t.*, s.78.

[80] Pinkerton, *a.g.e.*, II, 282; Pagnozzi, *a.g.e.*, II, 118.

[81] İran'ın kuzeybatısında, Urmiye Gölü'nün güneyinde yer alan antik bir şehirdir. Bk. Mary Boyce, "Ganzak", *Encyclopaedia Iranica*, X, 289-290. Hakkında ayrıca bk. V. Minorsky, "Roman and Byzantine Campaigns in Atropatene", *Bulletin of the School of Oriental and African Studies*, London, 1944, s. 243-265.

[82] Bakır, *a.g.m.*, s. 548.

[83] Bakır, *a.g.m.*, s. 553.

[84] Balbi, *a.g.e.*, II, 748-749.

[85] Pagnozzi, *a.g.e.*, II, 118-119; Francesco Costantino Marmocchi, "Persia", *Dizionario di Geografia Universale*, Torino 1862, II, 1281-1282.

[86] Anthony Bryer, "The Question of Byzantine Mines in the Pontos", *Anatolian Studies*, XXXII, Ankara 1982, s. 149. Mumya, özünde petrol olan bir madde türüdür. Farslar buna "mum" adını vermişlerdi, daha çok mağaralardaki kayalardan çıkarılmaktaydı.

Fars'ın Dârâbcerd ve Errecân bölgelerinden çıkartılmaktaydı. Birinci bölgede mumya bir dağın mağarasında bulunuyordu ve buraya devlet tarafından bir memur tayin edilmişti. Bölge hükümdarlarının mülkü olan bu madenin benzeri yoktu. Bu madenin bulunduğu dağa bir mağaradan çıkılmaktaydı. Kapısı kapalı, kilitli ve mühürlüydü. Her sene belli bir zamanda sultanın itimat ettiği kişiler tarafından kapı açılır, taş kaklıklarda toplanan madenin az bir kısmını orada hazır bulunanlar alır, kalanı da eritilirdi. Bu maden, kaynakta adı zikredilmeyen dönemin sultanının görevlendirdiği memurlar, hâkimler, uduller (adaletli kimseler) tarafından damgalanırdı. Bu gerçek (resmî) mumya, diğerleri ise sahteydi. Errecân bölgesindeki mumya da aynı şekilde toplandıktan sonra sultana teslim edilirdi. Buradan toplanan mumyanın miktarı da 100 miskaldan⁸⁷ az veya fazla olabilmekteydi. Bu madenin yanında Ayiyi adında bir köy vardı. Bu sebeple mum gibi olan bu madene mumya denilmiştir.⁸⁸ Kirmân bölgesinde Kesuiyeh adı verilen yerde mumya madeni mevcuttu.⁸⁹

Kirmân'daki çöllerde mumya adlı bir kaynak vardır. Bu materyal cilâ, sakız veya merhem gibi yapışkan ve esnek bir forma sahiptir ve kayalardan çıkarılmaktadır.⁹⁰

SONUÇ

İbn Havkal'ın *Sûretü'l-arz'ı*, İstahrî'nin *Mesâlikü'l-Memâlik'i* ve *Hudûdü'l-Âlem* gibi İslâm coğrafyası eserlerinden istifadeyle çalışılan dönem için varlığını tespit ettiğimiz madenler, oldukça geniş bir sahaya yayılmış vaziyetteydi. Selçuklular; Horasan, Kirmân, Fars, Hemedan, İstahr, Hûzistan, Nîşâbur başta olmak üzere maden bakımından zengin şehirlere sahipti. Nitekim madenlerin devletin gelirleri arasında büyük bir önemi bulunmaktaydı. Selçukluların sahip olduğu bu zengin maden çeşitleri; ticarî, siyasî, askerî ve sosyal hayatın gelişmesine katkı sağlamıştır. Zira işlenen madenler, farklı sahalarda ve çeşitli amaçlarla kullanılabilmekteydi. Amber, turkuaz, sülfür ve bakır madenleri ihraç edilenler arasındaydı. Kıymetli taş ocakları, mücevherat sektörünün gelişmesine katkı sağlarken; saf madenlerden elde edilen süslemelerde renkli parlak taşlar, fîrûze, zümrüt, kırmızı akik, dağ kristali, lacivert taşı ve granit taşı kullanılmaktaydı.

İran'da altın ve gümüş yataklarıyla birlikte değerli taş ocaklarının varlığı mücevherat sanatının gelişmesine katkı sağladı. Saf madenlerden

[87] Eski bir ağırlık ölçüsü ve para birimidir. Ayrıntılı bilgi için bk. Cengiz Kallek, "Miskal", *DİA*, XXX, 182-183.

[88] İbn Havkal, *a.g.e.*, s. 238-239. Krş. Bakır, *a.g.m.*, s. 552-553.

[89] James Bell, *A System of Geography*, Edinburgh 1850, IV, 433.

[90] Pinkerton, *a.g.e.*, II, 282; Pagnozzi, *a.g.e.*, II, 118.

yapılan süslemelerde renkli parlak taşlar, firûze, zümrüt, kırmızı akik, dağ kristali, lacivert taşı ve granit taşı kullanılmaktaydı. Dökme, presleme, filigran, darbetme, oyma ve çeşitli kakmalarla tezyinde ustalık üst seviyelere ulaşmıştı. Körük üflemeli cam işçiliği büyük gelişme göstermişti. Yaklaşık 40 çeşit mamul mutfak ve kimya kapları, parfümeri ve ecza kapları üretilmekteydi. Belirtmek gerekir ki, Selçukluların hâkimiyet döneminde cam işçiliği nispeten büyük bir gelişim düzeyine ulaşmıştı.



Harita: İran ve çevresindeki madenler (Büyük Selçuklu Dönemi)
Hazırlayan: Muharrem Kesik/Burak Sarıcı/Erdi Uçmaz.

KAYNAKÇA

- el-Makdisî, İslam Coğrafyası (Ahsenü't-Tekâsîm), Türkçe trc. Ahsen Batur, İstanbul 2015, s. 336.
- Marmocchi, Francesco Constantino, "Persia", *Dizionario di Geografia Universale*, Torino 1862, II.
- Agacanov, Sergey Grigorevic, Selçuklular, Türkçe trc. Ekber N. Necef, İstanbul 2006.
- Allen, James-Willem Floor, "Copper, in Islamic Persia", *Encyclopedia Iranica*, VI/3, Columbia 1993, VI/3, s. 558.
- Bakır, Abdullah, "Ortaçağ İslam Dünyasında Madenler ve Maden Sanayi", *Belleten*, LXI, Sy. 232. Ankara 1997, s. 519-595.
- Balbi, Adriano, *Compendio di Geografia, con note ed aggiunte del Professore Guiseppe de Luca*, II, Napoli 1860, IIs., 748-749;
- Barthold, V.V., İran Tarihi Coğrafyası, İstanbul 2022.
- Batur, İsmet Burak, *Büveyhîler ve Selçuklular Döneminde Hûzistân Eyaleti (945-1194)*, İstanbul Üniversitesi Sosyal Bilimler Enstitüsü, (Yayımlanmamış Doktora Tezi), İstanbul 2021.
- Bell, James, *A System of Geography*, IV, Edinburgh 1850., IV.

- Bosworth, Edmund, "Dehestân", *Encyclopedia Iranica*, VII, s. 215-216.
- Boyce, Mary, "Ganzak", *Encyclopaedia Iranica*, X, s. 289-290
- Bryer, Anthony, "The Question of Byzantine Mines in the Pontos", *Anatolian Studies*, XXXII, Ankara 1982, s. 133-150.
- Comte de Buffon, Georges Louis Leclerc *Storia Naturale de' Minerali del Sig. Conte di Buffon*, IV, Milano 1787., IV.
- Crucis, Ricoldus De Monte, *Liber Peregrinationis in Partibus Orientis*, (trc. Ahmet Deniz Altunbaş), *Doğu Seyahatnamesi-Bir Dominikan Keşişin Anadolu ve Ortadoğu Yolculuğu*, İstanbul 2018.
- Çetin, Osman, "Horasan", *DİA*, XVIII, s. 234-235.
- Edwing, Williams, *A Comprehensive System of Modern Geography and History*, New York 1835.
- el-Kaşgârî, Mahmûd, *Dîvânü Lugâti't Türk*, (haz. Serap Tuğba-Seçkin Erdi), İstanbul 2005.
- el-Kazvîni, Zekeriyya, *Âsârü'l-Bilâd Dârü's-Sadr*, Beyrut 1960; (Kısmi trc., Ramazan Şeşen), *İslâm Coğrafyacılarına Göre Türkler ve Türk Ülkeleri*, Ankara 1998.
- Fleet, Kate, *Erken Osmanlı Döneminde Türk-Ceneviz Ticareti*, İstanbul 2009.
- Hudûdü'l-Âlem mine'l-Maşrik ile'l-Magrib*, (İng. trc., V. Minorsky), (Çev., Abdullah Duman-Murat Ağarı), İstanbul 2008.
- Istahrî, *Mesâlikü'l-Memâlik*, (trc., Murat Ağarı), Ülkelerin Yolları, İstanbul 2015.
- İbn Havkal, *Suretü'l-Arz*, (Türkçe trc. Ramazan Şeşen), *10. Asırda İslâm Coğrafyası*, İstanbul 2014.
- İbn Kesîr, *el-Bidâye ve'n-nihâye*, (trc. Mehmet Keskin), XII, İstanbul 1995., XII.
- İbnü'l-Esîr, *el-Kâmil fi't-Târih*, (trc., Abdülkerim Özyaydın), IX-X, İstanbul 1987., IX-X.
- İbrahim Duman, *Büyük Selçuklu Ordusunda Kullanılan Savaş Aletleri*, İstanbul 2020.
- İdrîsî, *Nüzhet el-müştâk fi ihtirâk el-âfâk*, (trc. Ramazan Şeşen), *İslâm Coğrafyacılarına Göre Türkler ve Türk Ülkeleri*, Ankara 1998.
- Kafesoğlu, İbrahim, *Türk Milli Kültürü*, İstanbul 1994.
- Kallek, Cengiz "Miskal", *DİA*, XXX, s. 182-183.
- Keser, Emre, "Tarih-i Buhara'ya Göre Buhara'nın Tarihi Coğrafyası Üzerine Birkaç Not", *Türk Dünyası Araştırmaları*, İstanbul 2019, s. 279-298.
- Kesik, Muharrem, "Selçukluların Hâkimiyet Sahasında Bulunan Madenler", *Ortaçağ Tarihiğinde Bir Duayen Prof. Dr. Abdülkerim Özyaydın'a Armağan*, (Editör, Ebru Altan, Muharrem Kesik, Murat Öztürk), İstanbul 2020, s. 369-386.
- Kurtuluş, Rıza, "Tûs", *DİA*, XLI, s. 431-432.
- Makdisî, *Ahsen el-takasîm fi ma'rifet el-ekalim*, (nşr. De Goeje, trc. Ramazan Şeşen, Ankara 1998; aynı mlf., (trc. Ahsen Batur), *İslam Coğrafyası (Ahsenü't-Takasim) Mukaddesi*, İstanbul 2015.
- Malcolm, Giovanni, *Storia della Persia, dalla conquista degli Arabi fino ai tempi presenti*, Milano 1824.
- Mandaoğlu, Mehmet, "Eski Türklerde Sanayi, Ticaret ve Maliyenin Ekonomik Açıdan Değerlendirilmesi", *İnsan ve Toplum Bilimleri Araştırmaları Dergisi*, II/2, İstanbul 2013, s. 129-150.
- Marmocchi, Francesco Costantino, "Persia", *Dizionario di Geografia Universale*, Volume II, Torino 1862.
- Minorsky, V., "Roman and Byzantine Campaigns in Atropatene", *Bulletin of the School of Oriental and African Studies*, London, 1944, s. 243-265.
- Nâsır-ı Hüsrev, *Sefernâme*, (çev. A. Naci Tokmak), İstanbul 2020.
- Olivier, Georges, *Viaggio di G. A. Olivier*, İtalyanca (trc. Cav. Borghi), II, Milano 1816.
- Ögel, Bahaeddin, *Türk Kılıcının Menşe ve Tekamülü Hakkında*, Ankara 1948.
- Özdemir, H. Ahmet, *Moğol İstilas Cengiz ve Hülâgü Dönemleri*, İstanbul 2005.

- Özgüdenli, Osman Gazi “Merv”, *DİA*, XIV, s. 222.
Özgüdenli, Osman Gazi, “Nişâbur”, *DİA*, XXXIII, s. 149.
Özgüdenli, Osman Gazi, “Sîstan”, *DİA*, XXXVII, s. 274-276.
Özgüdenli, Osman Gazi, “Taberistan”, *DİA*, XXXIX, s. 322-323.
Pagnozzi, Giuseppe, *Geografia Moderna Universale*, II, Firenze 1823, II.
Pinkerton, John, *Modern Geography*, II, Philadelphia 1804, II..
Piyadeoğlu, Cihan, *Güneş Ülkesi Horasan Büyük Selçuklular Dönemi*, İstanbul 2012.
Sarıgül, Nilhan, *Selçuklu Başkenti Nişabur: Kuruluşundan Büyük Selçuklu Hâkimiyetine Kadar*, İstanbul Üniversitesi Sosyal Bilimler Enstitüsü, (Yayımlanmamış Yüksek Lisans Tezi), İstanbul 2017.
Sir Percy Sykes, *History of Persia*, London 2004.
Spuler, Bertold, “Dihistân”, *EF*, II, s. 253;
Şeşen, Ramazan, *İslâm Coğrafyacılarına Göre Türkler ve Türk Ülkeleri*, Ankara 1998.
Uslu, Recep “Hûzistan”, *DİA*, XVIII, s. 436-439.
Uslu, Recep “İstahr”, *DİA*, XXIII, s. 202-203.
Usta, Aydın, *Şamanizmden Müslümanlığa Türklerin İslamlaşma Serüveni*, İstanbul 2007.
Yâkut, *Mu’cemü’l Buldân*, (nşr. F. Wüstenfeld), III, Leipzig 1867., III.
Yâkutî, *Mu’cemü’l- Buldân*, II, Beyrut 1977, II, 492.
Yıldırım, Kürşat, *Çin Kaynaklarında Türkistan Şehirleri*, İstanbul 2013.
Yüksel, Tuba, *Selçuklu Başkenti İsfahan (Kuruluşundan Moğol İstilasına Kadar)*, İstanbul Üniversitesi Sosyal Bilimler Enstitüsü, Yayımlanmamış, (Yüksek Lisans Tezi), İstanbul 2013.

BELH EKOLÜ COĞRAFYACILARINDA İRAN VE KİRMAN BÖLGELERİ

Prof. Dr. Murat AĞARI

Karabük Üniversitesi, Edebiyat Fakültesi

ORC-ID: 0000-0003-1720-4598

muratagari@karabuk.edu.tr

ÖZET

İslam coğrafyacıları iki farklı ekol altında eserler üretmişlerdir. Bunlar Irak ve Belh ekolleridir. Belh ekolü coğrafyacıları eserlerini İslam dünyasına hasretmişler, Müslümanların yaşadığı coğrafyaya ilgi göstermişler ve bunun dışından kalan dünya hakkında bilgi vermemişlerdir. Irak ekolü coğrafyacıları ise bu şekilde bir ayrıma gitmeyip dünyayı bir bütün olarak algılamışlar ve bilgi vermişlerdir. Belh ekolü coğrafyacıları Müslüman dünyayı 20 başlık altında değerlendirmişlerdir. Bu 20 başlık içerisinde İran ve Kirman bölgeleri de bulunmaktadır. Belh ekolünün önde gelen isimleri İstahrî (M. 951-52 sonrası 340/d.), İbn Havkal (9. /10. yüzyıl) ve Makdisî'dir (M. 390/d.). Makalede İstahrî'nin "Ülkelerin Yolları", İbn Havkal'ın "Sûretü'l-Ard" (10. Yüzyılda İslam Coğrafyası) ve Makdisî'nin "Ahsenü't-Tekâsim" adlı eserlerinde İran ve Kirman hakkında verdikleri bilgiler değerlendirilecektir. Öncelikle söz konusu iki ekol hakkında bilgi verilecek ve ekollerin temsilcilerinin hayatlarına değinilecektir. Ardından, bölgeler hakkında Belh ekolü yazarlarının verdikleri bilgiler ele alınacak ve gerekli yerlerde açıklamalar yapılacaktır.

Anahtar Kelime: Belh Okulu, İran, Kerman, İstahrî, İbn Havkal, Makdisî

ABSTRACT

Islamic geographers produced works under two different schools. These are the Iraqi and Balkh schools. Balkh school geographers devoted their works to the Islamic world, showed interest in the geography where Muslims lived, and did not provide information about the world outside of it. Iraqi school geographers did not make such a distinction but perceived the world as a whole and provided information. Balkh school geographers evaluated the Muslim world under 20 headings.

Iran and Kerman regions are also included in these 20 titles. The leading names of the Belkh school are Estakhri (340/d. after 951-52 B.C.), Ibn Havqal (9th/10th century) and Maqdisi (390/d. A.D.). In the article, the information given about Iran and Kerman in Estakhri's "Roads of the Countries", Ibn Havqal's "Suret al Ard (Islamic Geography in the 10th Century)" and Maqdisi's "Ahsan al Taqasim" will be evaluated. First of all, the information will be given about the two schools in question and the lives of the representatives of the schools will be touched upon. Then, the information given by the writers of the Balkh school about the regions will be discussed and explanations will be made where necessary.

Key Words: Balkh School, Iran, Kerman, Estakhri, Ibn Havqal, Maqdisi.

GİRİŞ

İslâm coğrafyacıları Irak ve Belh ekolleri olmak üzere iki farklı kategori altında eser vermişlerdir. Belh ekolü coğrafyacıları eserlerini İslam dünyasına hasrederek, sadece Müslümanların yaşadıkları coğrafyalar hakkında bilgi vermişler, dünyanın geri kalan kısmı konusunda suskun kalmışlardır. 20 civarında başlık altında verilen bu coğrafyalar arasında İran ve Kirman bölgeleri de bulunmaktadır. İstahrî, İbn Havkal ve Makdisî bu ekolün önde gelen isimleridir. Bu bildiride, İbn Havkal (IV. /X. yüzyıl) *Sûretü'l-Ard (10. Asırda İslâm Coğrafyası)*, İstahrî (ö. 340/951-52'den sonra) *Ülkelerin Yolları* ile Makdisî'nin (ö. 390/1000 civarı) *İslam Coğrafyası (Ahsenü't-Tekâsim)* adlı eserlerinde İran ve Kirman üzerine verdikleri bilgilere yer verilecektir. Bildiride öncelikle söz konusu iki ekol hakkında bilgi verilecek ve ekollerin temsilcilerinin hayatlarına değinilecektir. Ardından Belh ekolüne mensup müelliflerin eserlerinde bulunan bilgilere yer verilecek ve gerekli görüldüğü yerlerde açıklamalar yapılacaktır.

Anahtar Kelimeler: Belh Ekolü, İran, Kirman, İstahrî, İbn Havkal, Makdisî.

Klasik Dönem Coğrafya Ekolleri

İslâm coğrafyacılığının klasik dönemlerini 9. ve 10. yüzyıllar oluşturur. 9. yüzyılın ortalarında Irak'ta tasvirî coğrafya ekolü, 10. yüzyılda da Belh coğrafya ekolü ortaya çıkmıştır. Irak'ta ortaya çıkan ekolün en önemli temsilcileri İbn Hurdazbih (ö. 300/912), Ya'kubî (ö. 292/905), Mes'ûdî (ö. 345/958), İbnü'l-Fakîh (ö. 289/902), İbn Rüsteh (ö. 300/913'ten sonra) ve Kudâme b. Ca'fer (ö. 337/948) iken, Belh coğrafya ekolünün önemli temsilcileri Belhî (ö. 322/934), İstahrî (ö. 340/952'den sonra), İbn Havkal (ö. 367/977'den sonra) ve Makdisî'dir (ö. M. 10. yüzyılın

sonları). Irak coğrafya ekolü ile Belh coğrafya ekolü arasındaki en temel farklılık, “bölgesel coğrafyaya geçiş” olarak adlandırabileceğimiz yeni yapılanma biçimidir. Irak coğrafya ekolünün temsilcileri “Ekümenik/ Yaşanabilir Dünya”yı bir bütün olarak ele alıp eserlerinde bir dünya tasnifine ve tasvirine yönelirler. Halbuki Belh coğrafya ekolünün temsilcileri, Dünya tasvirinden ziyade, İslâm ülkelerinin ve halklarının geniş ve ayrıntılı anlatımları üzerinde dururlar. Çalışmalarında, İslâm topraklarının dışında kalan ülkelerin bahislerine yer vermezler. 9. ve 10. yüzyıllar arasındaki bu ayırım, ilerleyen ve genişleyen İslâm coğrafyası ile birlikte bu coğrafyanın detaylarını bilmenin bir zorunluluk olması ile açıklanabilir ve ayrıca değişen ve gelişen koşulların İslâm dünyasının daha detaylı tanınmasını gerektirdiği söylenebilir.¹

İbn Havkal (4. /10. yüzyıl) Sûretü'l-Ard

Ebu'l-Kasım Muhammed b. Havkal olarak bilinmektedir. Arap seyyah ve coğrafya alimidir. Doğum tarihi bilinmemekle beraber Nusaybin'de doğduğu belirtilmektedir. Hayatının ilk dönemlerini burada geçirmiştir. Fatimilerin hizmetinde geçen istihbarat ve ticaret hayatı vardır. Hayatının belki de en bilinen noktası Hicri 331 yılı Ramazan'ında (Miladi 943) İslam topraklarını dolaşmak üzere yola çıkmış olduğudur. Bunu bizzat eserinde belirtmektedir. Mağrib, Endülüs, Batı Sudan bölgesini 336-340, Mısır, Ermenistan, Azebeycan bölgesini 344, Horasan, Irak ve Faris bölgesini de 350-358 yılları arasında dolaşmıştır. Muhtemelen 340/952 senesine doğru İstahri ile karşılaşmıştır. Onun talebi üzerine haritalarını tashih etmiş ve eserinin gözden geçirmiştir. Ancak daha sonra Ceyhani, Kudame b. Cafer ve İbn Hurdazbih gibi kendinden önce yetişmiş alimlerin eserlerini de gözden geçirerek kendi eserini yazmak ihtiyacı hissetmiştir. Muhtemelen 367/977'den sonra vefat etmiştir. Sûretü'l-Ard,² İbn Havkal'ın coğrafyaya dair değerli malumat veren ve İslam Atlası olarak nitelendirilen eseridir. Bu eser ilk olarak M. J. de Goeje tarafından ACES'nin 2. cildi olarak 1873 yılında yayınlanmıştır. Daha sonra Kramers tarafından eserin yeni Arapça metni yeniden Leiden'de 1938 yılında basılmıştır.³

İbn Havkal İran üzerine olan bilgileri “Fars (Şiraz-İstahr Bölgesi)” başlığı altında verir:

[1] Murat Ağarı, “Irak ve Belh Coğrafya Ekolleri ve İlk Temsilcileri – İbn Hurdazbih, Ya'kubi ve İstahri”, *Türkiyat Araştırmaları Enstitüsü Dergisi*, Yıl: 14, Sayı: 34, 2007, ss: 169-170.

[2] İbn Havkal, *10. Asırda İslâm Coğrafyası*, çev: R. Şeşen, İstanbul, Yeditepe yay. 2. Bsk. 2017.

[3] Murat Ağarı, *İslâm Coğrafyacılığı ve Müslüman Coğrafyacılar Doğuşu-Gelişimi ve Temsilcileri*, İstanbul, Kitabevi yay., 2002, ss: 349-350.

Fars Hakkında Genel Bilgiler

-“Fars bölgesine gelince, doğusunda Kirman, batısında Huzistan, kuzeyinde Fars ve Horasan arasındaki çöl, İsfahan sınırının bir kısmı, güneyinde Fars denizi bulunur. Kirman’ın çöl tarafına düşen kısım bir uzantı (zemdir). Deniz tarafındaki sınırı kavilidir. İsfahan tarafında dar bir uzantı vardır. Bahsedilen iki uzantı birer açısı gibidir. Fars’ın ortası olan Şiraz’dan bu açılara olan uzaklık Huzistan-Şiraz ve sıcak bir bölgesi olan Kirman arasındaki uzaklığın yarısı kadardır. Fars bölgesinin hudutlarını verdim, sayıları çok olduğu için dağlarını, rustaklarını vermedim. Zira Fars bölgesinin her beldesinde dağ bulunur veya dağ oradan görülür. Ben sadece meşhur, minberi bulunan şehirleri gösterdim. Okuyucuya her karesinin, rustaklarının, şehirlerinin yerlerini göstermeye çalıştım. Fars bölgesindeki şehirlere, zemler (uzantılara), köylere, kalelere, ateşgedelere, nehirlere, göllere, kürelere gelince kürelerin sayısı 5 tanedir. En geniş en çok şehri ve nahiyesi olan İstahr küresidir. Buranın merkezi İstahr şehridir. Ondan sonra Erdeşir-i Hurra küresi gelir, şehri Cûr’dur. Bu küreye Kubad-ı Hurra da dahildir. Erdeşir-i Hurra küresinde Cûr’dan daha büyük Şiraz, Siraf gibi şehirler bulunur. Cûr’un en önemli merkez olması Erdeşir tarafından kurulmuş ve başkent edinilmiş olması dolayısıyladır. Şiraz Fars bölgesinin merkezi, divanların bulunduğu yer olup İslam devrinde kurulmuştur. Burayı Darabcerd küresi takibeder, şehri Darabcerd’dir. Fesa Darabcerd’den büyük ve mamurdur. Bu küre hükümdar Dârâ’ya nisbet edilir, şehir onun tarafından kurulmuştur. Bundan sonra Errecan küresi, ondan sonra Sâbur küresi gelir. Sâbur küresi en küçük olanıdır. Bu kürenin merkezi Sabur şehridir. Bu kürenin Nevbendecan, Kâzarun gibi daha büyük şehirleri vardır. Fakat Sabur tarafından kurulan ve elbiseleriyle ünlü Sabur şehrine nisbet edilir.”⁴

- “Fars bölgesinin zemlerine (uzantılarına) gelince, bunların sayısı 5’tir. En büyüğü Cîlûye olup Remincan uzantısı adıyla anılır. Sonra Ahmed b. el-Leys uzantısı Levalican, sonra Divan uzantısı deneni Hüseyin b. Salih zemi, sonra Mâzincan zemi deneni Şehriyar uzantısı gelir. Mâzincan, İsfahan hududunda bir Kürd kabilesinin adıdır da. Buradan oraya göçmüştür. Ahmed b. el-Hasan zemmine Edeşir, Karhan zemleri (uzantıları) adı da verilir. Kürd aşiretlerine gelince bunların sayısı pek çoktur. Yalnız Fars bölgesinde oturan bütün Kürd aşiretler, divanlarda çalışanların, ileri gelen alimlerin söylediklerine göre, 500.000 çadırlıktan daha fazla nüfusa sahiptirler. Yaz-kış Araplar gibi otlaklarda dolaşırlar. Her bir çadırdan 1 ile 10 arasında ücretli, efendi, çoban, köle çıkar. İleride aşiretlerinden bildiklerimin adlarını vereceğim, fakat onların kesin sayısı ancak Divan el-Sadakat’tan tesbit edilebilir.”⁵

[4] İbn Havkal, 10. Asırda İslâm Coğrafyası, ss: 239-240.

[5] İbn Havkal, 10. Asırda İslâm Coğrafyası, ss: 240-241.

-“Fars bölgesinin gemi yüzen nehirlerine gelince, bunlar Tab, Şirin, Şazkan, Derhid, Hûbedan, Ras, Sekkan, Cerşik, Kür, Fervab, Bureze nehirleridir. Denizlerine gelince, en büyük denizi Fars denizi adını alır. Basra’dan Hindistan’a kadar uzanır. Göller ise Behtegan, Deşt-i Erzen, Mûre, Cabanan, Cengan gölleridir. Bu göllerden etraflarındaki insanlar faydalanır. Ateşgedelere gelince, Fars bölgesinde ateşgede ve Mecusi olmayan şehir azdır. Mecusilerin çoğu burada oturur. Ateşgedelere büyük saygı gösterilir. Fars bölgesinin her tarafında kale bulunur, bazıları bazılarında müstahkemdir. Çoğu Saffarîler tarafındaki sahildedir. Şimdi bunları ayrıntılı anlatacağım. Köyleri olan ve divanı, müstakil âmillîği, rustakları olan her yeri çiftlikleriyle beraber anlatacağım. Bu yerlerden bazılarında minber vardır, bazılarında yoktur. Birçok kûre şehirden, nahiyesinden daha büyük, daha geniştir. Bunları ayrıntılı anlatacağım. İstahr kûresinde Yezd nahiyesi en büyük nahiyedir. Buranın en büyük şehri Kese’dir. Burası nahiyenin merkezidir. Ayrıca, Meybud, Nâyin, Fehreç şehirlerinde minber bulunur. Başka nahiyede bu kadar minber bulunmaz. Rûdan nahiyesi Kirman’a bağlıydı. Sonra Fars’a bağlandı. Bu nahiyenin uzunluğu 60 fersahtır. Eberkuh şehrin adıdır, burada İklid şehri de bulunur. Surmak bir şehrin ve rustakın adıdır. Cûberkan’ın şehri Meşkan’dır. Ercümanın şehri aynı adı taşır. Müreyzican bir şehir ve rustakın adıdır. Bürm iki şehirden oluşur: Abdurrahman’ın köyü Ebze, Mihr-i Zencan. Büyük Sâhek rustakı bulunur. Şehir-i Fabek şehir ve rustaktan oluşur: Herâ’da minber bulunur. Rudan hem şehrin hem rustakın adıdır. Burada Enar, Kebes, Habr minberleri bulunur. Azerganda’da minber bulunur. Beyza şehrinin bölgesi, rustakı, etrafında suru vardır. Hezar ve Nâyin’de minber bulunur. Ebrec’in rustakı vardır. Hurreme şehrinin rustakına Tassuc denir. Hîra, Sirdab, Kemin şehirlerinin de minberi vardır. Bece’nin rustakına Urd denir, Kürd’de minber vardır. Lurican’ın rustakına Serden denir.”⁶

-“Erdeşîr-i Hurra’daki şehirler: Cûr’un rustakı bulunur. Nabend’in rustakına kendi adı verilir. Simekan’ın rustakı Habr’ın minberi vardır. Huristanın rustakı kendi adını alır. Fuşcan, Keran rustakları da aynı şekildedir. Sırafta Necirem, Cem adında 2 minber bulunur. Ğundican rustakına Deşt-i Barin denir, burada Fehlu’da minber bulunur. Saffara’nın rustakı Rustekan’dır. Tevvec kendi adını taşıyan bölgenin merkezidir. Cermek, Ahristan’ın merkezidir. Kir kendi adıyla anılan nahiyenin merkezidir. Karzin rustakı bulunur. Ebzer kendi adıyla anılan nahiyenin merkezidir. Semiran’ın rustakı vardır. Güvar’ın büyük bir rustakı bulunur. Deniz’de Erdeşîr-i Hurra’ya bağlı adalar vardır. Bunlardan Berkavan adası kıvrıktır. Bu adada şehir, cami, epeyce insan vardır. Uval adasında şehir, güzel çarşılar, Hark’ta minber, sakin insanlar, gelip-giden

[6] İbn Havkal, *10. Asırda İslâm Coğrafyası*, ss: 241-242.

tüccarlar bulunur.”⁷

Bu genel bilgilerin ardından İbn Havkal Derabcerd, Sâbur ve Errecan hakkında bilgi verdikten sonra şehirler arasındaki mesafeleri vererek bu bölümü tamamlar ve Kirman hakkında bilgi vermeye başlar.

Fars Bölgesindeki Mesafeler

-“Fars bölgesindeki mesafeler: Şiraz-Siraf yoluna gelince, Şiraz’dan Kefre köyüne 5 fersah, Kefre’den Nahad köyüne 5 fersah, Nahad’dan Güvar sularının taksim edildiği yere bir ok atımlık, Nahad’dap Bimcan köyüne 4 fersah, Bimcan’dan Cûr’a 6 fersah, Cûr’dan Deşt-i Şurab’a 5 fersah, buradan Han-ı Azadmerd’e 6 fersaktır. Bu ovanın genişliği 3 fersah kadar olup her yanında katmerli nergis yetişir. Han-ıAzadamerd’den Girend köyüne 6 fersah, buradan Mey köyüne 6 fersah, buradan Ra’sülakabe’deki Bazergan menziline 6 fersah buradan Cennâbe’ye 12 fersaktır. Toplam 44 fersah eder.”⁸

-“Şiraz’dan Sirecan’a ve Istahr’a 12’şer fersahlık yoldur. Istahr’dan Hafrez rustakının Ziyadâbad köyüne 8 fersah, buradan Keluder’e 8 fersah, buradan yanında göl olan Cûbanan köyüne 6 fersah, buradan Abdurrahman köyüne 6 fersaktır. Bu köye Ebâze şehri denir. Buradan Büzercan şehri denen Âs köyüne 6 fersah, buradan Sâhek şehrine 8 fersah, buradan han gibi bir ribat olan Sermekan’a 8 fersah, buradan Büşt-i Ham ribatına 9 fersah, buradan Kirman’daki Sircan şehrine 9 fersaktır. Sermekan ribatı Fars hududunun sonundadır. Buradan sonra Kirman bölgesi başlar. Buna göre Şiraz’dan Sermekan’a toplam 62 fersaktır. Sermekan’dan Sircan’a 18 fersaktır. Şiraz’dan Kirman’ın sıcak bölgesine ve Gühergan rustakındaki Han-ı Mim köyüne 7 fersaktır. Buradan Huristan şehrine 7 fersah, buradan Ribat menziline 4 fersah, buradan Germ şehrine 4 fersah, buradan Fesa’ya 5 fersah, buradan Tamistan şehrine 4 fersah, buradan Füstücan şehrine 6 fersah, buradan Müreyzican şehrine 4 fersah, buradan Sinan şehrine 4 fersah, buradan Darabcerd’e 1 fersah, buradan Zem el-Mehdi’ye 5 fersah, buradan Rustak-ı Rustak şehrine 5 fersah, buradan Fürç şehrine 8 fersah, buradan Tartım şehrine 14 fersaktır. Şiraz’dan Tarum’a toplam 82 fersah eder. Şiraz’dan Isfahan yoluna gelince Şiraz’dan Hezar şehrine 6 fersah, buradan Mayin şehrine 6 fersah, buradan Kesna gözetleme yerine 6 fersah, buradan Kunar köyüne 4 fersah, buradan Kasr-ı İbn A’yen köyüne 7 fersah, buradan İstahran köyüne 7 fersah, buradan Han-ı Ruşen köyüne 7 fersah, buradan Kürd köyüne 7 fersah, buradan Gize’ye 8 fersah, buradan Lencan Hanı’na 7 fersah, buradan Isfahan’a 7 fersaktır. Fars hududu Han-ı Ruşen’de sona erer, buraya kadar 43 fersaktır. Isfahana kadar toplam 73 fersah eder.”⁹

[7] İbn Havkal, *10. Asırda İslâm Coğrafyası*, s. 242.

[8] İbn Havkal, *10. Asırda İslâm Coğrafyası*, ss: 254-255.

[9] İbn Havkal, *10. Asırda İslâm Coğrafyası*, ss: 255-256.

Fars Bölgesinin Suları, Havası, Toprağı

İbn Havkal bu başlık altında şu bilgileri verir: “Fars bölgesinin suları, havası, toprağı: Fars hududları Errecan’dan boylayıp Nevbendecan, Kâzarun, Cirre, Sahil boyunca Karzin’e, Zem, Dârabcercd, Füre, Târum’a kadar uzanır. Güneydeki toprakları sıcak iklime, kuzeydeki toprakları soğuk iklime girer. Sıcak iklimde olan toprakları Errecan, Nevbendecan, Mehruban, Siniz, Cennâbe, Tevvec, Deşt el-Rustakun, Cirre, Dâzin, Mur, Kârzin, Deşt-i Bârın, Cinzir, Deşt-i Buşkan, Levâlican zemi, Gir, Gabrin, Ebzer, Semîran, Hamâycan, Kuran, Siraf, Necirem, Hısn-ı İbn Umare şehirleri ve aralarında kalan yerlerdir. Serin iklime giren topraklar İstahr, Beyzâ, Mâyin, Ebrec, Kâm-ı Firuz, Kürd, Hullar, Servistan, Usbenican, Urd, Run, Sıram, Bazerenc, Serden, Harreme, Hayra, Neyriz, Maşrikanan, İc, İstahbanat, Burm, Rehnan, Bevvan, Tarhişan, Cuberkan, İklid, Sarmak, Eberkuh, Yezd, Carin, Nayin ve bu şehirler arasında kalan beldeler ve dağlardır. Her iki kısımda sıcak-soğuk iklim arsında kalan Fesâ, Cûr, Şiraz, Sabur, Nevbendecan, Kâzarun gibi şehirler bulunur. Buralarda hurma, ceviz gibi sıcak- soğuk iklim meyveleri yetişir. Soğuk iklimde kalan Alard, Run, Kürd, İstahr rustakları, Rehnan gibi yerlerde soğğun şiddetinden ekin (buğday-arpa vs.) dışında meyve ve bakliyat gibi şeyler yetişmez. Sıcak iklimde kalan yerler çok sıcak olur, Ağristan rustakı gibi yerlerden sıcaklığın şiddetinden kuşlar kaçır. Burada bir adam, bir hükümdara ateşte taşın çatladığı gibi, güneş altında taşın çatladığını gördüğünü söylemiş. Serin yerlerin hepsinin havası güzeldir. Sıcak yerlerin havası ise iyi değildir, insanların rengini esmerleştirir. En kötü, hastalıklı havası olan Dârabcercd, Tevvec şehirleridir. En sağlam havası olanlar ise Errecan, Siraf, Cennâbe, Siniz şehirleridir. En mutedil havası olan şehirler ise iki iklimin sınırında bulunan Şiraz, Fesâ, Kâzarun, Cûr vs. şehirleridir. Bütün Fars diyarında en sağlam havası olan şehir Kâzarun’dur. Buranın halkı çok sıhhatli, güzel tenli insanlardır. En sağlam suyu olan Kürd, en kötü suyu olan Dârabcercd şehirleridir.”¹⁰

Fars Halkının Kıyafetleri, Elbiseleri, Halleri

İbn Havkal bu başlık altında şu bilgileri verir: “Fars halkı genellikle zayıf, az kıllı, esmer tenli insanlardır. Serin kısımların halkı daha şişman, daha kıllı, daha beyazdır. Fars halkının üç dili vardır. Farsça konuşurlar, hepsi bu dili anlar, cahiller dahi anlamakta zorlanmaz. Kitaplarında, tarihlerinde kullandıkları, Mecusilerin yazıştıkları dil Pehlevicedir. Bu dili anlamaları için izaha muhtaçtırlar. Sultanın yazışmalarında, divanlarda, halkın yazışmalarında kullanılan dil Arapça’dır. Kıyafetlerine gelince sultan genellikle kaba (aba) giyer. Bazı sultanlar ise önu açık cübbe giyer. Eğer Fars’ta bir sultan cübbe giyiyorsa, altına önu yakası daha açık,

[10] İbn Havkal, 10. *Asırda İslâm Coğrafyası*, ss: 257-258.

yenleri katiplerin yenleri gibi geniş dürrâa (elbise) giyer. Kalansüvenin (külâhın) üstünde sarık bulunur. Kılıçlarını kuşakla ve kınla takınırlar, ayakkabıları Horasan halkınınkinden daha küçüktür. Zamanımızda Fars sultanlarının kıyafetleri değişti. Şimdi genellikle Deylemler gibi giyiniyorlar. Kadıları taylasan, gömlek, cübbe, başlarına düneyye denen, kulaktan yukarısını örten bir şapka ve benzeri şeyler giyerler. Külahları kulaklarını örtmez, ayakkabıları katlanmaz. Katipleri Irak'taki katipler gibi giyinirler, taylasan (pelerin), kaba kullanmazlar. Reisleri, tüccarlarla katiplerin kıyafetleri arasında taylasan rida, Kumis kumaşından veya ipekten elbise, kesiksiz mes ve sarık, gömlek, içlik giyerler. Elbiselerinin güzel olması için yarışır. Kıyafetleri Irak halkının kıyafetlerine benzer. Hükümdarları, hizmetçileri, reisleri, sultanla irtibatla bulunan divan amilleri (tahsildarları), hükümdarların etrafındaki diğer kişiler cömert, mutfağı, ikramı olan, sofraları güzel yemeklerle, tatlılarla, meyvelerle donatılan, iyi ahlaklı, açıktan kötü şey işlemeyen, evlerini elbiselerini, sofralarını temiz tutan, bu konularda fazla titiz davranan, edeb, ilim sahibi kimselerdir. Tüccarları ise mal toplamayı seven, diğer şehirlerin tüccarlarından daha çok kazanmak isteyen kişilerdir.”¹¹

Fars Bölgesinin Özellikleri, İhraç Ürünleri

İbn Havkal bu başlık altında şu bilgileri verir: “İstahr nahiyesinde bir çeşit elma yetişir. Bir kısmı son derece tatlı, bir kısmı son derece ekşidir. Bunu bir hikâyede okudum. Bu hikâyeyi Mirdas b. Amr, Hasan b. Recâ'ya anlatmış. Yüzünde bunu kabul etmeme hissi görmüş, elmayı getirtip göstermiş. Eberkuh yakınlarında büyük dağlar gibi kum tepeleri bulunur. İniş-çıkışı 1 mil tutar. Bazıları bunların Nemrud'un ateşinin külleri olduğunu söyler. Bu yanlıştır. Zira Nemrud, Kenanlıdır, onların oturdukları yer Babil'dir. Bu kum dağları gibi, hatta daha büyük, yüksek, çok kum dağlarını Ermeniy'e'den akan büyük Zap nehri kıyılarında, Muhammed b. Hasan el-Kürdi tarafından Dasin'de Muhammediye köyü dışında yapılanları gördüm. Bundan daha küçüklerini veya benzerlerini Sudan'da gördüm Sâbur Kûresinde Hinducan rustakında iki dağ arasında duman çıkan bir kuyu bulunur. Bu duman gündüzleyin çok yükselir, kimse yaklaşılamaz. Üzerinden bir kuş uçarsa içine düşer, düşerken yandığı görülür. Errecan kûresinde Sâhek nahiyesinde birden fazla derin olmayan duman tüten kuyu bulunur. Kam-ı Firuz nahiyesinde Murican köyünde, yüksek dağlar arasında içi oyulmuş bir mağara bulunur. Bu oyuğa (kakkığa) mağaranın tavanından su damlar. Bazı kişiler bu mağarada tılsım olduğunu, bir kişi girerse ona yetecek, bin kişi girerse onlara yetecek su çıktığını söylerler. Bu kakkık büyük bir seramik tabak veya küçük ağaç çanak büyüklüğündedir. Errecan kapısının Huzistan

[11] İbn Havkal, *10. Asırda İslâm Coğrafyası*, ss: 258-259.

tarafında Tab nehri üzerinde Haccac b. Yusuf'un tabibi el-Deylemi'ye nisbet edilen kemerli bir köprü vardır. Tek bir kemer olup iki sütunu arası 80 adımdır. Yüksekliği uzun bayrak taşıyan deve üzerine binmiş bir adamın geçeceği kadardır. Şiraz'daki Erdeşîr-i Hurre kûresinde tatlı bir su kaynağı vardır. İnsanlar içlerini temizlemek için bu suyu içerler. Bir kadeh içen tuvalete gider. Dâzın nahiyesinde İhşın nehri diye bir nehir vardır. Suyu içilir, tarlalar sulanır. Suyuyla elbise yıkanınca mavi olur. Güvar nahiyesinde ebegümece gibi yeşil veya daha parlak bir toprak vardır. Yenir, benzeri yoktur. Şiraz'da yaprağı süsen yaprağı gibi bir nergis yetişir. İçinde nergis gözü gibi sarı gözler bulunur.”¹²

-“Fars'tan diğer yerlere sevk edilen şeylere gelince, bunların en makbülü Güvar ve Cur'de çıkarılan gül sulandır (yağlarıdır). Mağrib'e, Rum'a, Endelüs'e, Roma'ya, Fransa'ya, Mısır'a, Hind'e, Çin'e varıncaya kadar çeşitli ülkelere gönderilir. Başka bütün gül sularından üstündür. Fars bölgesindeki diğer kürelerden de çok miktarda gül suyu (yağı) elde edilir. Yalnız, Cur'da elde edilen çok miktardadır. [Cur'un keskin kokulu gülü bulunur.]. Cur'da Palmiye tomurcuğu suyu, keysun (birincasıf) suyu da çıkarılır, başka yerde bulunmaz. Ayrıca, safran, hilaf otu suyu çıkarılır. Buradaki hilaf otu suyu, Merağa dışında imal edilen hilaf sularından daha makbuldür. Ben Merağa hilafı yağını gördüm, yeryüzünde hiçbir parfüm ona yaklaşamaz. 1 menni 10 dinara satılır. Benim yanımda daha iyisi de vardı. Sâbur'da çeşitli yağlar çıkarılır, Kûfe'de çıkarılan menekşe, sarı mensur yağı dışında, diğer bütün cinslerinden üstündür. Siniz'de bu şehre nisbet edilen elbiseler, Cennâbe'de buraya nisbet edilen mendiller, Tevvec'te buraya nisbet edilen elbiseler üretilir. Yeryüzündeki diğer benzerlerinden üstündür. Eğer daha pahalısı varsa bir sebebi bulunur. Sultanın (halifenin) bu elbiseler için her şehirde tıraz atölyesi vardı. Fesâ'da etrafa sevk edilen enva-i çeşit elbiseler imal edilir. Burada pahalı nakışlı, renkli tırazlar imal edilir. Başka yerde benzeri yoktur. Altın yaldızlıdır, sade olursa Cehrem ve diğer yerlerdeki benzer. Yünlülere gelince, sultan ve tüccarlar için çok pahalı örtüler ipeklilerden cibinlik ve hevdec (mahfe) örtüleri imal edilir. Ayrıca sultan için ipekli, resimli perdeler imal edilir. Kıymetli yünlü, ipekli elbiseler üretilip çeşitli merkezlere gönderilir. Burada imal edilen düğümlü halı Kurkub, Tevvec, Tarum halılarından daha üstündür. Yine bu şehirde ipekli elbiseler imal edilir. 100 dinar gibi yüksek fiyata satılır.”¹³

Fars Halkının Paraları, Ölçü-Tartıları

-“Bütün Fars halkı dirhemle (gümüş parayla) alış-veriş yaparlar, altın nadir kullanılır. Tarh-ölçü aletleri dünyanın diğer yerlerinde olduğu gibi

[12] İbn Havkal, 10. Asırda İslâm Coğrafyası, ss: 265-266.

[13] İbn Havkal, 10. Asırda İslâm Coğrafyası, s. 267.

10'ar dirhem, 7'şer miskal şeklindedir. Yemen ve Endülüs'te olduğu gibi ayrı ölçüleri yoktur. Mennleriyle eşya tartarlar. Büyük, küçük olmak üzere iki türlü mennleri bulunur. Büyük menn Erdebil ritli gibi 1040 dirhemdir. [Endelüs'te etin ritli fülfulü ritliyle 9,5 ritlidir. Fülfulü ritli Bağdat ritliyle 15 okiye yapar. Et ritli dışında, Kayravan'da kullanılan ritiller fülfulü ritlidir. Et ritli ise 12 okiyedir. (2 okiye yanın ritlin altında biridir). Fars'ta kullanılan küçük menn Irak menni gibi 260 dirhemdir. Her ne kadar başka mennler varsa da Fars'ta, bütün İslam ülkelerinde yaygın olarak kullanılan bu menndir. Beyza menni 800 dirhem, Istahr menni 400 dirhem, Cirre menni 280 dirhem, Sabur menni 300 dirhem, Erdeşir-i Hurra'nın bazı nahiyelerinin menni 240 dirhemdir. Şiraz'da ölçü birimi cerib olup 10 kafiz miktarıdır. Kafiz ise 16 ritil civarında bir ölçü birimidir. Buğday ölçüsünde 16 ritil miktarıdır. Fars halkının ritli Bağdad ritli gibi 12 okiyedir. 1 okiye 10,3 (10 tam 0,3) dirhemdir. Tam kafizden başka burada yanın üçte bir, dörtte bir kafiz de kullanılır.”¹⁴

Fars Bölgesinin Vergisi

-“Fars bölgesinin toplam vergilerine gelince, bu konuyu iyi bilenler 350/961 yılında 1. 500.000 dinardan fazla vergi alındığına işaret ettiler. Bu sırada Erreccan, Fars âmillikleri dışındaydı, vezir Ebü1-Fazl İbn el-Amid'in elindeydi. Gelirini o alıyordu. 510.000 dinar civarındaydı. Vergisi Rey'e götürülüyor, Emir Rükneddevle onu kendi ihtiyaçları için harcıyordu. Bazen vezir Ebü1-Fazl İbn el-Amid kendi eliyle bu miktarı hükümdara hediye gönderiyordu. Bu husus hükümdara ağır geliyor, onu zor durumda bırakıyordu.”¹⁵

Kirman Hakkında Genel Bilgiler

-“Kirman'ın doğusunda Mekran arazisi ile Belus'un arkasındaki- deniz kıyısındaki çöl vardır. Batısında Fars bölgesi, kuzeyinde Horasan çölü, Sicistan, güneyinde Fars denizi bulunur. Sircan hududunda ise Fars bölgesine giren gibi bir girintisi, deniz tarafında kavisli hududu vardır. Kirman sıcak, serin bölgeleri bulunan bir nahiyedir. Serin mıntıkları Fars'ın serin yerlerinden daha az soğuktur. Sıcak bölgelerinde soğuk yer yoktur. Serin yerlerinde bazı sıcak kısımlar bulunur. Buradaki önemli şehirler; Kirman'ın merkezi Sircan, Ciruft, Bem, Hürmüz şehirleridir, bunların arasında daha küçük yerleşim yerleri vardır. Fars ile Ciruft arasında Rûyin şehri bulunur. Bazıları burayı Kirman'dan saymaz, bazıları sayar. Ayrıca, bölgede Keşistan, Habrakan, Merzekan, Surakan, Velaşgird, Mağun, Pîrâhenkes şehirleri yer alır. Cîraft-Sircan arasında Bahta, Habr, Sirecan-Benû el-Şamât arasında Kuhistan el-Sircan rustakı,

[14] İbn Havkal, *10. Asırda İslâm Coğrafyası*, s. 269.

[15] İbn Havkal, *10. Asırda İslâm Coğrafyası*, s. 272.

Bahar, Hamab, Ğubyrâ, Kuğun, Rayin, Servistan, Darçın bulunur. Ciruft ile Bem arasında Hürmüz el-Melik bulunur. Zamanımızda Cevz köyü adıyla anılır. Sircan ile Fars arasında Kardekan, Bimend, aynı yerde Dârabcerd hududunda Hoşnabad, Kahun şehirleri bulunur. Şircan'ın çöl tarafında Berdeşir, Cenzerud, Zerend, Firdin, Mâhan, Habis, Mahan ile Habis arasında Habis'e bağlı iki büyük rustak bulunur. Birine Habak, diğerine Babak denir. Bem nahiyesinde çöl tarafında, Nermuşir, Fehrec, Senic çölün ortasındadır. Her ne kadar Kirman'dan sayılırsa da hududundan uzaktadır. Fars'a yakın olduğu için burayı Fars çölü şeklinde gösterdim. Ahvaş da Kirman'dan değildir. Bazıları burasını Sicistan âmilliklerinden sayarlar. Fakat Kirman'ın nihayetinde gösterdim. Bâriz dağı havalisinde Rikan, Dihec, Kafız, Kuhistan-ı Ebî Ganim şehirleri bulunur. Hürmüz, Ciruft tarafında Kûmiz, Ebher-i Zencan, Menûcan şehirleri yer alır. Suru şehri, deniz kıyısında büyük meşhur bir yer olmasına rağmen minberi yoktur [Kirman'da zamanımızda bulunan meşhur şehirler arasında Berdeşan vardır. Halkı kalabalık, mamur küçük bir şehirdir. Etrafı daha da mamurdur. Hükümdarının sarayı, ikametgâhı, divanlar, askerlerin kışlaları buradadır]. Kirman'ın meşhur geçilmez dağları arasında Kusf dağları, Bâriz ve Gümüş madeni dağı bulunur. Kirman'da büyük nehir, göl yoktur. Yalnız, Fars denizinin Hürmüz'e kadar uzanan halicine Habr denir. Bu halice gemiler girer, aynı zamanda tuzludur. Kirman şehirleri arasında çok sayıda çöl, kır vardır. Mamureleri Fars bölgesi gibi birbirine bitişmez. Kusf dağlarının güneyinde deniz, kuzeyinde. Ciruft, Rudbar, Kuhistan-ı Ebî Gânim, doğusunda Ahvaş. Kufs ile Mekran arasındaki çöl vardır. Batısında Belus, Menucan ve Hürmüz nahiyeleri hududu bulunur.”¹⁶

-“Kirman'ın sıcak yerleri soğuk yerlerinden fazladır. Soğuk yerleri dörtte bir kadarıdır. Sircan, Fars, çöl, Bem havalisine komşu yerlerdir. Sıcak mıntıkları Hürmüz'den başlar, Mekran, Fars, Sircan hudutları boyunca uzanır. Soğuk yerlerin birkaç katıdır. Hürmüz, Menucan, Ciruft, Kufs dağları, Bârist ve Rûvist köyleri, bunların arasında kalan şehirler, rustaklar sıcaktır. Bem ve bu çöle kadar mıntıkadaki yerler, Mekran ve Habis hududuna kadarki yerler de aynı şekildedir. Kirman halkı genellikle zayıf, sıcaklık tesiriyle esmerdir. Ciruft, Bem'den sonra doğuda soğuk yer yoktur. Ciruft'un batı kısmı Darferid'a kadar, Bariz dağının kuzey yüzü soğuktur, buralara kar düşer. Ciruft yakında Mizan denen bir yer bulunur. Ciruft'un meyveleri, odunları, karının hepsi Mizan ve Derfarid'den getirilir. Ciruft'ta Herî-rud denen, hızlı akan bir nehir vardır. Çok hızlı ve kayalıklardan aktığı için insanlar bu nehrin bulunduğu yere dikkatle inerler, suyu tahminen 50 değirmeni döndürür.”¹⁷

[16] İbn Havkal, *10. Asırda İslâm Coğrafyası*, s. 274.

[17] İbn Havkal, *10. Asırda İslâm Coğrafyası*, ss: 275-276.

Bu genel bilgileri veren İbn Havkal, Hürmüz, Sircan ve Dih-i Barist yerleşimleri hakkında bilgi verir ve konuyu mesafeler üzerine bilgi vererek bitirir.

Kirman Şehirleri Arasındaki Mesafeler

-“Sircan’dan Fars hududundaki Rustak el-Rustak’a 4 konak kadardır. Şöyle ki, Sircan’dan Kâhan’a 2, Kahan’dan Haşnâbad’a 2 konak kadar, buradan Rustak el-Rustak’a 1 konaktır. Sircan’dan Fars tarafındaki Rûdan’a buradan Bimend’e 4 fersahtır. Bimend’den Kerdekan’a 2, buradan Unas’a 1 büyük fersahtır. Unas’tan Fars hududundaki Rûdan’a hafif 1 konaktır. Sircan’dan Fars hududundaki Ribat el-Sermekan’a 2 büyük konaktır. İki arasında minber bulunmaz. Büşt-i Ham, Sircan ile Ribat-ı Sermekan arasında bir menzildir. Sircan’dan Bem’e ilk konak Sircan’dan Kuhistan denen Şâmat’a buradan Bahar’a hafif 1 konaktır. Bahar’dan Hannab şehrine 1 hafif konak, buradan Ğubeyrâ’ya hafif 1 konak, buradan Kûğun’a 1 fersahtır. Kûğun’dan Râyin’e 1 konak, buradan Servistan’a 1 konak buradan Darçin’e 1 hafif konak, buradan Bem’e 1 konaktır. Sircan’dan Bem yoluyla Ciruft’a gitmek isteyen kişi, önce Servistan’a gider, sonra sağa sapar Ceviz köyü Hürrnüz’e 1 konak, buradan Ciraft’a 1 konaktır. Sircan’dan Bahta’ya gitmek isterse 2 konaktır. Bahta’dan Habr’a 1 konak, buradan Gümüş dağına 1 konak, buradan Derfarid’a 1 konak, buradan Ciruft’e 1 konaktır. Sircan’dan Habis’e 6 konaktır. Sircan’dan hareket edersen Firdin’e 2 konak, buradan Mahan’a 1 konak, buradan Habis’e 3 konaktır. Sircan’dan Zerend’e dört konaktır. Şöyle ki, Sircan’dan Berdeşir’e 2 konak, buradan Ceneud’a büyük 1 konaktır. Bem’den çöle giden yola gelince, Bem’den Nermaşir’e 1 konak, buradan Ferhrec’e çöl yoluyla 1 konaktır. [Bem’den Ciruft’a buradan Darçin’e 1 konak, buradan Hürmüz’e 1 konaktır.]. Hürmüz’den Ciruft’a 1 konak, buradan Kanat el-Şah’a 1 konak, buradan Mağun’a 1 konak, buradan Velaşgerd’e 1 konak, buradan Erdekan’a 1 konak, [buradan Merzekan’a 1 konak], buradan Habrukan’a 1 fersah, buradan Keşistan’a hafif 1 konak, [buradan Rûyin’e hafif 1 konak, buradan Fars’a 1 hafif konaktır.] Ciruft-Hürmüz yoluna gelince, Ciruft’tan Velaşgerd’e gider, sonra sola Kûmiz’e dönersen 1 konaktır. Kumiz’den Ebher-i Zengan’a 1 konak, buradan Merucan’a 1 konak, buradan Hürmüz’e 2 konaktır. Hürmüz’den Fars’a, buradan Suru’ya 1 konak, buradan Ruvist’e 3 konak, buradan Târum’a 3 konaktır. Mesafelerin özeti budur.”¹⁸

Kirman’ın Vergisi

-“Kirman’ın zamanımızdaki gelirine gelince, Muhammed b. İlyas’a oğlunun isyanı, ondan sonra birbiri ardına el değiştirmesi sonucu Kirman’ın durumu değişti, bozuldu. Buranın vergi memurluğuna tayin

[18] İbn Havkal, *10. Asırda İslâm Coğrafyası*, ss: 278-279.

edilen bündarların bana söylediklerine göre, birçok sene Nasr için 500.000 dirhem vergi toplanmıştır.”¹⁹

İstahrî'nin (ö. 340/951-52'den sonra) Ülkelerin Yolları

10. asır coğrafyacılarından. Tam adı Ebu İshak İbrahim b. Muhammed İstahrî'dir. Kerhî olarak da bilinir. Kaynaklarda hayatı hakkında herhangi bir yerde detaylı malumat bulunmamaktadır. Coğrafya kitabında hal tercümesi yoktur. İran'ın İstahr şehrendendir. Asya'nın çoğu bölgelerini Hint sınırına kadar, İslam sınırlarını tanımak amacıyla ziyaret etmiştir. İbn Havkal'in eserinden 340/952 yılı civarında İbn Havkal ile görüşmüş olduğunu anlıyoruz. İbn Havkal kendisiyle görüştüğünde, ona eserini teslim etmiş ve üzerinde birtakım değişikliklerde bulunmasını istemiştir. Bu durumda onun 10. asrın ilk yarısında hayatta olduğu ve muhtemelen de 340/952'den sonra vefat ettiğini söyleyebiliriz. Mesâlikü'l-Memâlik günümüze ulaşan eseridir. Eser ilk olarak J. H. Moeller tarafından 1839'da özet şeklinde yayınlanmış, daha sonra İngilizce tercümesiyle beraber 1849'da fasiküller halinde Hamburg'da tekrar basılmıştır. M. J. de Goeje tarafından yapılan incelemesi 1870'te yayınlanmıştır.²⁰ Eserin Türkçe çevirisi M. Ağarı tarafından yapılmış ve 2015 yılında basılmıştır.²¹

İstahrî 10. bölümde Fars ülkesini anlatırken, 11. bölümde Kirman'ı anlatır. Şimdi bu bilgileriv verelim.

Fars Hakkında Genel Bilgiler

-“Fars'ın doğu yönünde Kirmân vardır. Batısı, Huzistân yerleşimleri ve Isfahân'dır. Kuzeyinde Fars ve Horasân arasında bulunan ve bir kısım Isfahân topraklarını da kapsayan çöl alan yer alır. Güneyi Fars denizidir. Sadece Isfahân yönüne düşen açı ile Kirmân'ın çöl arazisi yönüne düşen açısı hariç, Fars topraklarının haritadaki görüntüsü kare şeklindedir. Denizle birleştiği yerden başlayarak sona doğru hafif bir yay çizer. Bu iki açıda, Kirmân ve Isfahân tarafında dar bir yol oluşur. Zira Fars'ın ortasında yer alan Şîrâz, her iki açıya uzaklık olarak yarı yarıya mesâfededir. Bir başka deyişle Şîrâz ile Huzistân ve Şîrâz ile Kirmân arası aynı mesâfedir. Burada Fars'ın sınırlarını çizdim. Yerleşim yerlerini çok fazla ve yaygın bulunmaları nedeniyle anlatmadım. Aynı şekilde dağlardan da bahsetmedim; zira Fars'ta dağın olmadığı bir belde yoktur. Nereye gitsen bir veya birkaç dağ görürsün. Sadece, içerisinde minber bulunan meşhur ve bahsi geçen şehirleri anlattım. Bir risâlede Fars'taki büyüklü küçüklü yerleşim yerlerini, yerlerini belirterek anlattım; Allah kısmet ederse.”²²

[19] İbn Havkal, *10. Asırda İslâm Coğrafyası*, s. 279.

[20] Ağarı, *İslâm Coğrafyacılığı*, ss: 337-338.

[21] İstahrî, *Ülkelerin Yolları-Değerlendirme-Metin-*, çev: M. Ağarı, İstanbul, Ayışığı Kitapları, 2015.

[22] İstahrî, *Ülkelerin Yolları*, s. 105.

-“Şimdi Fars’taki yerleşim yerlerin, şehirleri, zimmet altında olanların mahalleri, kabile mahalleri, ateşevlerini, nehirleri ve denizleri anlatalım. Fars’ın bölgeleri 5 tanedir. Bunların içerisinde en geniş ve çevresinde en çok şehir bulunduranı İstahr’dır. Merkezî şehri İstahr’dır. İstahr, bu bölgenin en büyük şehridir. Büyüklük olarak ikinci sırada Erdeşîr Hurra gelir. Merkezî şehri Cûr’dur. Kubâz Hurra bu bölgeye girer. Erdeşîr Hurra’da Şîrâz ve Sîrâf gibi Cûr’dan daha büyük şehirler olmasına rağmen Cûr buranın merkezî şehri olmuştur. Zira Erdeşîr’in binâları ve kasırları oradadır. Şîrâz Fars’ın tamamının başkenti olmuştur. Hükümet merkezi ve divanlar oradadır. Şîrâz İslâm döneminde, sonradan kurulmuş bir şehirdir. Büyüklükte üçüncü sırada Dârâbecird gelir. Dârâbecird ve Fesâ bu bölgenin merkezî şehirleridir. Fesâ, bölgenin en bayındır şehridir. Bundan başka Dârâbecird Hükümet merkezi olarak inşâ edilmiştir. Büyüklük olarak dördüncü sırada Errecân gelir. En büyük şehri Errecân’dır. Bu bölgede Errecân’dan daha büyük bir şehir yoktur. Büyüklük olarak beşinci sırada Sâbûr gelir. Burası Fars’ın en küçük bölgesidir. Merkezî şehri Sâbûr’dur. Bölgede Sâbûr’dan daha büyük Nûbencân ve Kâzerûn gibi şehirler vardır. Fakat bu şehir kendisini kuran hükümdâr Sâbûr’a nisbetle anılır.”²³

-“Zimmet altında olanların mahalleri 5 tanedir. En büyüğü Rammu Cîleveyh’tir. Burası aynı zamanda Rammu Zemîcân olarak da bilinir. Büyüklük olarak ikinci sırada Rammu Ahmed b. Leys gelir. Burası aynı zamanda Levâlîcân olarak bilinir. Büyüklükte üçüncü olarak Rammu Hüseyin b. Sâlih gelir. Burası aynı zamanda Rammu Dîvân olarak bilinir. Sonra Rammu Şehriyâr gelir. Burası aynı zamanda Rammu Bâzencân olarak bilinir. Bâzencân İsfahân sınırında ve bu ramdan taşınmadır. Sonuncusu Rammu Ahmed b. Hasan’dır. Burası aynı zamanda Ramm Kâriyân olarak bilinir. Burası Erdeşîr’in karakoludur.”²⁴

-“İçerisinden gemilerin geçebileceği büyük nehirleri Tâb, Şîrîn, Şâzekân, Derhîd, Hûbezân, Ratîn, Sekkân, Cerşîf, Ahşîn, Kurra, Feravâb ve Tîrzeb’dır. Denizleri, Fars denizi, Behtekân gölü, Deşt-i Erzen gölü, Tevvez gölü, Cûbânân gölü, Cankân gölüdür. Ateşevleri açısından Fars’ta az da olsa ateşevi ve Mecûsî bulunmayan yer yoktur. Çoğunlukla Ehl-i Kitâb inancındadırlar. Burada bu evlerden vardır. Buraları kutsarlar. İleride bu konudan bahsedeceğim. Kaleler açısından Fars’ın geneline baktığımızda kalelerin bulunduğunu görürüz. Bunların bir kısmı, diğer bir kısmından daha sağlamdır. Çoğunlukla Seyfu/ Sîfu Benî Saffâr tarafından.”²⁵

[23] İstahri, *Ülkelerin Yolları*, ss: 106-107.

[24] İstahri, *Ülkelerin Yolları*, s. 107.

[25] İstahri, *Ülkelerin Yolları*, s. 108.

Fars Bölgesindeki Mesafeler

-“Şîrâz’dan Sirâf’a yol şöyledir: Şîrâz’dan Kefrah köyüne 5 fersah, Kefrah’dan Bahr köyüne 5 fersah, Bahr’dan Kuvâr’a az bir mesâfedir. Şehir içinden akan bir su şehri ikiye böler. Bahr’dan Bencemân köyüne 4 fersah, Bencemân’dan Cûr şehrine 6 fersah, Cûr’dan Deşt-i Şûrâb’a 5 fersah, oradan Hân Âzâdmerd’e 6 fersahtır. Burası çöl ortasında bir handır. Yaklaşık 3 fersah büyüklüğündedir. Tamamı olan Nercis 2 kat büyüklüğündedir. Hân Âzâdmerd’dan Kîrend köyüne 6 fersahtır. Kîrend’dan Mey köyüne 6 fersah, Mey’den geçitin başında bulunan Bâderkân Hân’a 6 fersah, Bâderkân Hân’dan Berekâne Hân’a 4 fersah, Berekâne Hân’dan Sirâf şehrine yaklaşık 7 fersahtır. Toplamı 60 fersahtır. Şîrâz’dan Keseh Hûma Yezd’e olan yol, Horasân yoludur. Şîrâz’dan Zerkân köyüne 6 fersah, Zerkân’dan İstahr şehrine 6 fersah, İstahr’dan Bîr köyüne 4 fersah, Bîr’dan Kehemend köyüne 8 fersah, Kehemend’dan Karyetu Beyd’e 8 fersah, Karyetu Beyd’dan Eberkûh şehrine 12 fersah, Eberkûh’tan Karyetü’l-Esed’e 13 fersah, Karyetü’l-Esed’dan Karyetü’l-Cevz’e 6 fersah, Karyetü’l-Cevz’dan Kal’atü’l-Mecûs köyüne 6 fersah, Kal’atü’l-Mecûs’dan Keseh Hûma Yezd şehrine 5 fersah, Yezd’dan Âbhîze’ye 6 fersahtır. Âbhîze bir köy değildir. Burası boş bir arazidir ve büyük incirler vardır. İşte burası Fars arazisinin sonudur ve toplamı 80 fersahtır. Şîrâz’dan Cennâbe’ye yol şu şekildedir: Şîrâz’dan Sekkân nehri kenarındaki Hânü’l-Esed’e 6 fersah, Hân’dan Deşt-i Erzen Hân’a 4 fersah, Deşt-i Erzen’dan Tîre köyüne 4 fersah, Tîre’dan Kâzerûn şehrine 6 fersah, Kâzerûn’dan Karyetu Dezîz’e 4 fersah, Karyetu Dezîz’dan Ra’sü’l-Akabe Hân’a 4 fersah, Ra’sü’l-Akabe’dan Tevvec şehrine 4 fersah, Tevvec’dan Cennâbe şehrine 12 fersahtır. Toplamı 44 fersahtır. Şîrâz’dan Şîrecân’a olan yol şu şekildedir: Şîrâz’dan İstahr’a 12 fersah, İstahr’dan Ziyâdabâz köyüne 8 fersah, Ziyâdabâz’dan gözetleme kulesi olan Kelvezer köyüne 8 fersah, Kelvezer’dan yakınında bir göl bulunan Cûbânân köyüne 6 fersah, Cûbânân’dan Karyetu Abdurrahmân’a 6 fersahtır. Burası Âbâze olarak anılan bir şehirdir. Karyetu Abdurrahmân’dan Bûdencân olarak anılan Karyetu’l-Âs şehrine 6 fersah, Karyetü’l-Âs’dan Sâhike’l-Kübrâ şehrine 8 fersah, Sâhik’ten Ribâtüs-Sermekân ribatına 8 fersah, Ribâtüs-Sermekân’dan Püştham’a Ribâtına 9 fersah, Püştham’dan Kirmân’ın şehri olan Şîrecân’a 9 fersahtır. Ribâtü’s-Sermekân Fars arazisindedir. Bunun dışında kalanlar Kirmân’a aittir. Böylelikle Şîrâz’dan Sermekân sınırına kadar mesâfe Ribâttoplam 62 fersahtır. Şîrâz’dan Cerûm-u Kirmân’a olan yol şu şekildedir: Şîrâz’dan Kehrecân yerleşimlerinden Hânımîm köyüne 7 fersah, oradan Huristân şehrine 7 fersah, Huristân’dan Ribât olarak bilinen menzile 4 fersah, Ribât’tan Kürüm şehrine 4 fersah, Kürüm’dan Fesâ şehrine 5 fersah, Fesâ’dan Tamistân şehrine 4 fersah, Tamistân’dan Cûmetü’l-Festcân şehrine 6 fersah, Festcân’dan Dârekân’a

4 fersah, Dârekân'dan Müreyzcân şehrine 4 fersah, Müreyzcân'dan Sinân şehrine 4 fersah, Sinân'dan Dârâbecird şehrine 1 fersah, Dârâbecird'den Rammu'l-Mehdî şehrine 5 fersah, Rammu'dan Rüstâku'r-Rüstâk şehrine 5 fersah, Rüstâku'r-Rüstâk'tan Fürc şehrine 8 fersah, Fürc'den Târum şehrine 14 fersahdır. Böylelikle Şîrâz'dan Târum'a toplam 82 fersahdır. Şîrâz'dan İsfahan'a olan yol şu şekildedir: Şîrâz'dan Hezâr şehrine 7 fersah, Hezâr'dan Mâîn şehrine 6 fersah, Mâîn'den bir gözetleme merkezi olan Kensâ'ya 6 fersah, Kensâ'dan Kenâr köyüne 4 fersah, Kenâr'dan Kasrı A'yan köyüne 7 fersah, Kasrı A'yan'dan İstahrân köyüne 7 fersah, İstahrân'dan Hân Üveys köyüne 7 fersah, Hân Üveys'ten Kevej köyüne 7 fersah, Kevej'den Kereh'e 8 fersah, Kereh'ten Hân Lencân köyüne 7 fersah, Hân Lencân'dan İsfahan'a 7 fersahdır. Fars'ın sınırı Hân Üveys'e kadardır. Şîrâz'dan oraya kadar olan mesâfe 43 fersahdır. Böylelikle Şîrâz'dan İsfahan'a toplam 72 fersahdır. Şîrâz'dan Huzistân'a olan yol şu şekildedir: Şîrâz'dan Cüveym'e 5 fersah, Cüveym'den Hulân köyüne 4 fersah, Hulân'dan suyu az ama büyük bir köy olan Harâra'ya 5 fersah, Harâra'dan Karkân'a 5 fersah, Karkân'dan büyük bir şehir olan Nûbencân'a 6 fersah, Nûbencân'dan Hûrebân köyüne 4 fersah, Hûrebân'dan Derhîd köyüne 4 fersah, Derhîd'den Hân Hammâd köyüne 4 fersah, Hân Hammâd'dan Bendek köyüne 8 fersah, Bendek'ten Hîr olarak bilinen Akârîb'e 4 fersah, Hîr'den Ra'seyn'e 4 fersah, Ra'seyn'den Errecân'a 7 fersah, Errecân'dan Sûku Senbîl'e 6 fersahdır. İkisi arasındaki sınır Kantaratu Tekân'dır. Errecân ile arası kısa bir mesâfedir. Böylelikle Şîrâz'dan Errecân'a toplam 60 fersahdır."²⁶

Fars Bölgesinin Suları, Havası, Toprağı

-“Fars arazisi bir çizgi ile Errecân'dan Nûbencân'a, Kâzerûn'a ve Hurra'ya bölünür. Buradan itibaren körfez sınırlarından Kârezîn'e geçer. Oradan Ramûm, Dârâbecird, Furc ve Târum'a kadar varır. Güney yönünde olan Cerûm, kuzey yönünde olan Sarûddur. Cerûm tarafında Errecân, Nûbencân, Mehribân, Şînîz, Cennâbe, Tevvec, Deşt-i Destkân, Hurra, Dâzîn, Mûrek, Kâzerûn, Deşt-i Bârîn, Cibrîn, Deşt-i Bûskân, Rammu Levâlicân, Kîzrîn, İrez, Semîrân, Humâyecân, Hîrbek, Kurân, Sirâf, Necîrem, Hısn İbn Umâre ve diğerleri yer alır. Sarûd tarafında İstahr, Beydâ, Mâîn, İrec, Kâmfeyrûz, Kurd, Kellâr, Serûstân, Evsbencân, Ürd, Rûn, Sırâm, Bâzerenc, Serden, Hurrame, Hîra, Neyrîz, Mâsekânât, İc, İstahbânân, Berem, Ruhnân, Bevvân, Tarhîşân, Cevberkân, İklîd, Sermek, Eberkûh, Yezd, Câreyn, Nâîn ve diğerleri yer alır. Sarûd ve Cerûm'daki şehirlerinin sınırlarında Fesâ, Cûr, Şîrâz, Sâbûr, Nûbencân ve Kâzerûn'da olduğu gibi ceviz ve hurma vardır. Sarûd'da soğğun şiddetinden dolayı meyvenin yetişmeyip sadece tarımın yapıldığı yerler vardır. Ürd, Rûn,

[26] İstahri, *Ülkelerin Yolları*, ss: 130-132.

Kurd, Rasâtîk, İstahriye ve Ruhnân bu gibi yerlerdendir. Cerûm'da sıcağın şiddetinden dolayı insanların yanında kuşlardan başka bir canlının barınmadığı yerler vardır. Agristân böyle bir yerdir. Burası küçük bir yerleşim yeri/ rustâk'tır. Kimi insanların bana bildirdiğine göre, burada vâdiye bakan bir evin içerisinde bir taş vardı. Bir de gördüler ki, güneş tepede iken bu taş ateşe düşen bir taş gibi patlıyordu. Sarûd'un havası tamamıyla sıhhatli iken, Cerûm'un havası tamamıyla sıhatsızdır. Havası sürekli değişir. Dârâbecird ve Tevvez dışında çoğu yerde veba görülmez. Cerûmda havası en güzel yerler Errecân, Sirâf, Cennâbe ve Şînz'dir. Bu iki bölge içerisinde en mutedil olanları Şîrâz, Fesâ, Kâzerûn ve Cûr gibi yerlerdir. Fars'ta havası en sıhhatli, halkının bedeni en sağlıklı olan yer Kâzerûn'dur. Sularına baktığımızda Kerre nehrinin ve Dârâbecird'in suları sıhhatlidir."²⁷

Fars Halkının Görünüşleri, Giysileri, Dinleri, Dilleri

-“Görünüşleri şöyledir: Cerûm halkı çoğunlukla zayıf, seyrek saçlı ve esmer tenlidir. Sarûd halkı daha şişman, sık saçlı ve beyaz tenlidir. Kendilerinin 3 Farsça dili vardır. Fars halkının tamamı bu dillerden birini konuşur ama diğerlerinin ne demek istediğini anlar. Yazdıkları dil Acem'dir. Mecûs dönemlerini, geçmişlerini, edebiyatlarını yazdıkları dilleri Pehlevice'dir. Bu dil ile ilgili olarak herhangi bir açıklama ihtiyacı bulunmaz. Arapça ile saltanat ve divan yazışmaları yapılır. Giysileri şöyledir: Sultanın giysisi akbiyedir.²⁸ Bazen, bol dış kıyafeti giyerler. Bu kıyafet, küttâbın giydiklerine göre daha geniş feraceli, cepli ve çoraplıdır. Sarıklarının altında uzun bir külah bulunur. Kabzalı kılıç takarlar. Bellerine kuşak sararlar. Ayaklarındaki terlikleri Horasân halkının giydiği terliklerden daha küçüktür. Kadılar deniyye²⁹ giyer. Deniyye sarıklı başlığa benzemez, kulakları ve başı örter. Üzerlerine gömlek ve cübbe takarlar, terlik giymezler. Küttâb bol dış kıyafeti giyer ve başlarına sarık sarıp altına da külah takar. Böylelikle kendilerini gizlerler, manevi kirlerden korurlar ve göz önünde olmazlar. Sultanın terliklerine benzeyen tarzda terlikler giyerler. Başlarını örtecek şekilde bir örtü kullanmazlar. Tüccarların, beylerin ve hükümdârların giysileri başı ve omuzları örten bir örtü, sarık ve terlikten ibarettir. Üzerlerine gömlek, cübbe ve iç giysisi giyerler. Giyim kuşamlarına dikkat ederler. Giysileri tek tiptir ve Irak halkının giysilerine benzer.”³⁰

[27] İstahri, *Ülkelerin Yolları*, ss: 134-135.

[28] *Akbiye*, bir çeşit süslü saltanat giysisidir; tıraz.

[29] *Deniyye*, bir çeşit küçük başlıktır.

[30] İstahri, *Ülkelerin Yolları*, ss: 134-135.

Fars'taki Toplumsal Yapılanma

-“Fars'taki insan katmanları şöyledir: Farslıların kitaplarında yazdığına ve anlattıklarına göre onların dünyaya hükmeden Dahhâk, Ceme, Efridûn gibi kralları vardı ve yeryüzünün sahibiydiler. Bu durum Efridûn bu mülkü iki oğlu arasında paylaştıncaya kadar bu şekilde devam etti. Fars kralları Zülkarneyn, Dârâ b. Dârâ'yı öldürünceye kadar İrânşehr'de oturmayı sürdürdüler. Bu olay sonunda mülûku't-tavâif³¹ ortaya çıktı. Bu durum Erdeşîr dönemine kadar bu şekilde devam etti. Erdeşîr, Fars ülkesine döndü ve onu Sâbûr, Behrâm, Kubâz, Feyrûz ve Hürmüz gibi kısıralar izledi. İslâm'ın gelişine kadar bu şekilde devam etti. İslâm dönemi ile birlikte iktidarları sona erdi. İktidarlarının son dönemlerinde kısıraların şehri Bâbil'deydiler. Daha sonra Fars ülkesinden ve kendi topraklarından Arapların ve Rumların yakınlarına göç ettiler. Yemen'den Tebâbia da uzaklara göç etmişti. Aynı şekilde Arap ülkelerinden Araplar da Bâbil'e göç etmişlerdi. Bu konudaki bahsi biraz uzatıyorum; zira onlarla ilgili geçmişin bilinmesini arzu ediyorum. İslâm döneminde taklidî emâretler şeklinde buldukları yerlerde istiklâllerini ilan etmişlerdi. Buralarda Fars ülkesini vatan edinmiş Araplar ve Farslar bulunuyordu. Zamanla bunlar buraların halkı oldular ve Batılılaştılar. Bunların kollarından birisi olan Hürmüzân, Hz. Ömer döneminde, esir edildi. Onun yanına gitti, konuştu, Hz. Ömer (as) kendisine eman verdi ve o da Müslüman oldu. Bu kişinin Âl-i Ebî Tâlib ile akrabalığı vardı. Mugîre b. Şu'be'nin kölesi Ebî Lü'lü' ile birlikte Hz. Ömer'i öldürmekle itham edildi. Hz. Ömer'in ölümünden sonra Abdullâh b. Ömer onu öldürdü. Söylenildiğine göre Selmân-ı Fârisî bu kollardan birinden gelir.”³²

Fars Bölgesinin Özellikleri

-“İstahr'da, tasavvuru mümkün olmayan taştan binâlar, sütunlar ve binâ kalıntıları bulunur. Farslılar bu yapıların Hz. Süleyman (as) ve Hz. Dâvûd (as)'ın mescidi olduğunu söylerler. Burası cinlerin inşâ ettiği bir binâdır. Bu binâ benim Ba'lebekke, Şam toprakları ve Mısır'da gördüğüm o devâsâ yapılara benzer. Günümüzde bu binâların bir benzerinin yapılma imkânı yoktur. İstahr yakınlarında bir çeşit elma vardır; bunların kimisi ekşi, kimisi tatlıdır. Mirdâs b. Ömer bu elmadan Hasan b. Recâ'ya bahsetti. O elmadan getirip görünceye kadar bu çeşit bir elmanın olabileceğine inanmıyordu. Karyetu Abdurrahmân'da bir kuyu vardır. Derinliği çok fazladır. Bütün sene kurudur. Ancak senenin belli bir dönemi gelir ve bu kuyudan su kaynamaya başlar. Öyle ki, kaynayan su yeryüzüne kadar çıkar ve bu su ile etrafındaki tarlalar sulanır ve daha sonra tekrar kurur.”³³

[31] Mülûku't-Tavâif, irili ufaklı devletçikler anlamında kullanılmıştır.

[32] İstahri, *Ülkelerin Yolları*, ss: 137-138.

[33] İstahri, *Ülkelerin Yolları*, s. 149.

-“Sâbûr civarında, üzerine Acem ülkesinin merzûbânlarının ve hükümdârlarının resimleri kazınmış bir dağ vardır. Bunların etrafında ateş yakılır ve bu resimlere ait hikâyeler ve kıssalar anlatılır. Errecân'da Hısnu'l-Ciss denilen yerde yerleşik olanlar bu hikâyeleri korumaya özen gösterirler. Cûr'da, Şîrâz yönünde, şehir kapısının yakınında Nezze olarak bilinen bir havuz vardır. Tabanına büyük miktarda bakır dökülmüştür. Tepesindeki çok küçük bir delikten çok miktarda su akar. Bu kadar küçük bir delikten bu derece çok miktarda suyun akması gözle görülmedikçe inanılabilecek bir konu değildir. Eberkûh yakınlarında külden tepeler vardır. Yöre halkı bu tepelerin Nemrûd b. Kenân'ın Hz. İbrahim'i (as) yakmak için kullandığı ateşin külleri olduğunu sanır. Ancak bu doğru değildir. Zira, Nemrûd Bâbil'de oturuyordu. Aynı şekilde Kenân kralları, Fars krallarından önce yaşamışlardı. Dârâbecird'den götürülen mumları anlatmıştık. Errecân'da, Sâhik el-Garb denilen köyde bir kuyu vardır. Halkı, ağırlıkları yularla sarkıtarak dibini ölçmek istediklerini, ama dibine ulaşamadıklarını söylüyorlar. Kuyudan sürekli olarak su çıkar ve bu çıkan su ile köyün su ihtiyacı karşılanır. Sâbûr yöresinin Hindîcân olarak bilinen bir yerleşiminde iki dağ arasında bir kuyu vardır. İçerisinden duman çıkar. Öyle bir alevlenir ki, etrafına hiç kimse yaklaşamaz. Üzerinden bir kuş geçtiği takdirde içine düşer ve kavrulur. Deşt-i Bârîn'de Cevr olarak bilinen bir köy vardır. Burası kısmetsiz bir köydür ve içerisinde ağaç yoktur. Burada bir ev halkı vardır ve bunlar sihirle uğraşırlar ve geçmiş olayları sorgularlar. Onlarla ilgili olarak anlatılan çok sayıda hikâyeye mevcuttur; ancak ben bunları kitabıma almayacağım.”³⁴

-“Dârâbecird'de beyaz, sarı, yeşil, siyah ve kırmızı renkte tuz dağları vardır. Bu dağlar kazılır ve elde edilen tuzlar buradan başka ülkelere götürülür. Diğer yerlerdeki tuzlar ya yerin altındadır ya da sudan elde edilir. Hâlbuki, buradaki tuz, görünür bir dağdır. Dârâbecird'de Râzekî yağı mevcuttur. Başka bir yerde bu yağ gibisi yoktur. Fars ülkesinde gümüş, demir, kurşun, kibritle ve petrol gibi madenlerin tamamı bulunur. Hemen hemen her yerde bulunmaları dolayısıyla Fars halkı bunları önemsemez. Ancak gümüş buralarda azdır. Sadece Yezd'de, Nâîn olarak bilinen mevkide bulunur. Burada altın madeni bulunduğu konusunda bir bilgi sahibi değilim. Serden'de pirinç madeni bulunur ve buradan Basra'ya ve diğer yerlere götürülür. İstahr dağlarından demir elde edilir. İstahr'a bağlı Dârâbecird'de civa üretimi yapılır. Fars ülkesinde divitler için siyah mürekkep üretilir. Bu boya diğerlerine tercih edilir. Şîrâz'da üretilen giysiler, buradan uzak ülkelere götürülür. İstahr'a bağlı yerleşim yerlerinden olan Cânât'ta zarif, pamuklu giysiler üretilir.”³⁵

[34] İstahri, *Ülkelerin Yolları*, s. 150.

[35] İstahri, *Ülkelerin Yolları*, ss: 154-155.

Fars Halkının Paraları, Ağırlıkları ve Karşılıkları

Fars ülkesinde alışveriş dirhem ile yapılır; ancak mallar dinar karşılığı olarak sunulur. Sicziyye günlerinden bugüne kadar dirhemlerin dinarların üzerinde Emîru'l-Mü'minîn'in ismi vardır. Ağırlıklarından 10 dirhem 7 miskâldir. Yemen ve diğer yerlerde dirhemın ağırlığı değişmez. Malların tartılarında, menn, Şîrâz'da büyük ve küçük olmak üzere 2 çeşittir. Büyük 1.040 dirhemdir. Erdebil haricinde menni bu vezin üzere kullanan başka bir yer görmedim. Diğer Bağdâd mennidir ve 260 dirhemdir. Bu men bütün Fars ülkesinde kullanılmaz. İslâm ülkelerinde de bundan başka bir ağırlığı kullanıldığını görmedim. Men, Beydâ'da 800 dirhem, İstahr'da 400 dirhem, Hurra'da 280 dirhem, Sâbûr'da 300 dirhem, Erdeşîr Hurra'nın bazı yörelerinde 240 dirhemdir. Keyl,³⁶ 1 cerîb³⁷ 10 kafiz,³⁸ 1 kafiz 16 rıtlıdır.³⁹ Bu miktar Yezid ayarlamasıdır ve bir miktar azalabilir. Ölçek buğday olduğunda rıtlı ağırlığı 130 dirhemdir. Bu durumda kafiz 1 keyldir ve yarım kafiz ile çeyrek kafiz de vardır. Bu kafizlerin hepsi kendi başına bir ölçektir. Küçük keyl normal kafiz ölçüsünün 1/24'üdür. İstahr'ın cerîbi ve kafizi Şîrâz'ın cerîbinin yarısıdır. Beydâ'nın mekâyîli⁴⁰ İstahr'ın mekâyilinden 5, 10 birim fazladır. Kâm Feyrûz'un ve ona bitişik olan yerlerin mekâyili, Beydâ'nın 2/5'i kadar fazladır. Errecân'ın mekâyili, Şîrâz'ın mekâyilinin 1/4'ü kadar fazladır. Sâbûr ve Kâzerûn'un mekâyili, Şîrâz'ın mekâyilinin 6/10'u kadar fazladır. Fesâ'nın mekâyili, Şîrâz'ın mekâyilinden 1/10 eksiktir.⁴¹

Fars Bölgesinin Vergisi

Kanunlara göre ister ekilsin ister ekilmesin belirli ölçülerde araziler vardır ve bu araziler ne artar ne de eksilir. Yüzölçümüne ve bölümlendirmeye göre alınacak haraç şöyledir: Eğer arazi ekilmişse haraç alınır, ekilmemişse alınmaz. Zimmet altında olan mahaller dışında Fars arazisi yüzölçümüne göre vergilendirilir. Zimmet altında olan mahallerin ise mukâtaât arazileri vardır. Bölümlendirilmiş araziler mukâtaât arazilerinden azdır. Her memlekette haraçlar yüzölçümüne göre değişir. En ağır haraç Şîrâz'dadır. Nitekim her çeşit ürün için belirli ölçüler konulmuştur. Cerib el-Kebir/Büyük hektar olarak buğday ve sulak arpa ekilen topraklardan 190 dirhem, sulak fasulye ekilen topraklardan 792 dirhem, sulak hurma ve üzümden 237,5 dirhem, sulak pamuktan 256 dirhem ve 4 davânik/ 7/6 dirhem, sulak üzüm bağlarından 1.425 dirhem haraç alınır.⁴²

[36] Keyl, Özellikle kuru meyve ve hububat ölçümünde kullanılan eski bir ölçektir.

[37] Cerîb, Hz. Ömer zamanından itibaren İslâm dünyasında kullanılan alan ve hacim ölçüsüdür. 2

[38] Kafiz, eski bir hacim ve alan ölçüsüdür.

[39] Rıtlı, Arap dünyasındaki en yaygın ağırlık birimidir.

[40] Mekâyîl, tahıl ölçüğüdür.

[41] İstahri, *Ülkelerin Yolları*, ss: 155-157.

[42] İstahri, *Ülkelerin Yolları*, ss: 158-159.

Kirman Hakkında Genel Bilgiler

-“Kirmân’ın doğusu Mukrân ve Bulûs tarafında deniz ile Mukrân arasında kalan çöl, batısı Fars, kuzeyi Horasân çölü ve Sicistân, güneyi Fars denizidir. Şîrecân sınırında, Fars sınırına elbise kolu gibi bir girişi vardır. Deniz burayı yay gibi kuşatır. Kirmân’ın Sarûd ve Cerûm bölgeleri vardır. Sarûd’un soğukluğu Fars’ın Sarûdunun soğukluğundan geri kalmaz. Cerûmlarında soğukluktan bir eser yoktur. Belki bazı bölgelerde söz konusu olabilir. Şîrecân, Cîruft, Bemme, Hürmüz ve Fars ile Cîruft arasındaki kimi yerler ile Rûbeyn şehri ve bazı yerler kimilerince Kirmân’dandır; kimilerince Kirmân’dan değildir. Keşîstân, Cîrûkân, Merzukân, Sûrkân, Velâşkird, Magûn, Cîrûft’tan Şîrecân’a kadar Nâcet, Hayr, Şîrecân ile Bemme arasında Şâmât, Behâr, Hannâb, Gubeyrâ, Kûgûn, Râîn, Servistân ve Dârecîn vardır. Cîruft ile Bemme arasında Hürmüz, Karyetu Cûz olarak bilinir. Şîrecân ile Fars arasında Ünâs, Kerkân, Bîmend, yine Fars ile Şîrecân arasında Dârâbecird sınırı, Hasanâbâz ve Kâhûn vardır. Şîrecân’dan çöle doğru Berdeşîr, Cenzerûz, Zerend, Firzîn, Mâhân, Habîs, Bemme civarında çöl yönünde Nermâşehr, Fehrec ve Senîc vardır. Senîc çölün ortasındadır ve Kirmân sınırından ayrılmıştır. Eğer buraya bitişik olsaydı, biz onu Fars ve Horasân çölü içerisinde değerlendirirdik. Daha sonra Hâş gelir. Kimileri buranın Sicistân sınırlarında olduğunu söyler. Ancak biz onu Kirmân sınırlarına dâhil ettik. Dağ civarında Bâriz, Reykân Kafir şehri ve Kuhistân-ı Ebî Gânim mahallesi vardır. Hürmüz ve Cîruft civarında Kûmîn şehri, Nehr-i Zencân ve Menûcân vardır. Deniz kenarındaki Şehrû’dâ minber vardır. Benim bildiklerim bu kadardır.”⁴³

Kirman Şehirleri Arasındaki Mesafeler

-“Kirmân şehirleri arasındaki mesâfeler şöyledir: Şîrecân’dan Fars sınırı üzerinden Rustâku’r-Rustâk’a ve Şîrecân’dan Kâhûn’a 2 merhale, Kâhûn’dan Hasanâbâz’a 2 fersah, Hasanâbâz’dan Rustâku’r-Rustâk’a 1 merhale, Şîrecân’dan Fars yönünde Rûzân’a, oradan Beymend’e 4 fersah, Beymend’dan Kerkân’a 2 fersah, Kerkân’dan Ünâs’a 1 merhale, Ünâs’tan Rûzân’a Fars sınırından 1 merhale, Şîrecân’dan Ribâtü’s-Sermekân’a ve Fars sınırına 2 merhaledir. Bu son ikisi arasında minber yoktur. Beşt-i Ham Şîrecân ile Ribâtü’s-Sermekân arasındadır. Şîrecân’dan sonra ilk merhalede Bemme ve Kuhistân olarak bilinen Şâmât bulunur. Şâmât’tan Behâr’a 1 merhale Behâr’dan Hannâb’a 1 merhale, Hannâb’dan Gubayrâ’ya 1 merhale, Gubayrâ’dan Kevigûn’a 1 fersah, Kevigûn’dan Râîn’e 1 merhale, Râîn’dan Serûstân’a 1 merhale, Serûstân’dan Dârecîn’e 1 merhale, Dârecîn’dan Bemme’ye 1 merhaledir. Şîrecân’dan Cîruft’a, Bemme yoluyla gidersen Serustân’a, sonra

[43] İstahri, *Ülkelerin Yolları*, ss: 160-161.

sağdan Hürmüz'e, Karyetu'l-Cevz'e dönerek 1 merhale, oradan Cîruft'a 1 merhaledir. Şîrecân'dan çıktığında Nâcet'e 2 merhale, Nâcet'ten Hayr'a 1 merhale, Hayr'dan Fidda dağına 1 merhale, Fidda dağından Derbây'a 1 merhale, Derbây'dan Cîruft'a 1 merhaledir. Şîrecân'dan Hubeys'e, oradan Ferzîn'e 2 merhaledir. Ferzîn'den Mâhân'a 1 merhale, Mâhân'dan Hubeys'e 3 merhale, Şîrecân'dan Zerend'e, oradan Berdeşîr'e 2 merhale, Berdeşîr'den Cenezrûz'a 1 merhale, Cenezrûz'dan Zerend'e 1 merhale, Zerend'den çöl sınırına 1 merhaledir. Bemme'den çöle, oradan Nermâşehr'e 1 merhale, Nermâşehr'den Fehrec'e çöl yönünde 1 merhale, Bemme'den Cîruft'a, oradan Dârecîn'e 1 merhale, Dârecîn'den Hürmüz'e 1 merhale, Hürmüz'den Cîruft'a 1 merhaledir. Cîruft'tan Fars'a, oradan Kanâtu's-Şâh'a 1 merhale, Kanâtu's-Şâh'tan Magûn'a 1 merhale, Magûn'dan Velâşkird'e 1 merhale, Velâşkird'den Sûrkân'a 1 merhale, Sûrkân'dan Merzukân'a 1 merhale, Merzukân'dan Cîrûkân'a 1 fersah, Cîrûkân'dan Keşîstân'a 1 merhale, Keşîstân'dan Rûbîn'e 1 merhale, Rûbîn'den Fars'a 1 merhaledir. Cîruft'tan Hürmüz'e doğru Velâşkird üzerinden yürürsün. Oradan Yesârek'e doğru dönersin. Oradan Kûmîn'e 1 merhale, oradan Nehr-i Zenkân'a 1 merhale, Nehr-i Zenkân'dan Menûcân'a 1 merhale, Menûcân'dan Hürmüz'e 2 merhaledir. Hürmüz'den Fars'a yol şu şekildedir: Hürmüz'den Şehrû'ya deniz kenarından 1 merhale, Şehrû'dan Ruveyst'e 3 merhale, Ruveyst'ten Târem'e 3 merhaledir. İşte bunlar, Kirmân'daki yolların tamamıdır."⁴⁴

Makdisî (ö. 390/1000 civarı) İslam Coğrafyası (Ahsenü't-Tekâsim)

Tam adı Şemseddin Ebu Abdullah Muhammed b. Ahmed b. Ebi Bekr el-Bennâ'dır. Lakabı Beşşârî olmasına rağmen Makdisî diye tanınmaktadır. 335/946 yılında Kudüs'te doğmuştur. Ahmed b. Tulun zamanında Akka kentinin kapılarını yapan el-Bennâ'nın torunudur. Adının Mukaddesi şeklinde anılması, Berlin yazmasını Hindistan'dan getirtmiş ve müellifi ilk defa bu şekilde tanıtmış olan Sprenger'e aittir. Ancak Kudüs şehri Beyt-i Makdis diye bilindiğinden Makdisî şekli daha doğrudur. Esrinde kendisine ait hal tercümesi yoktur. Ancak kaba hatlarıyla, gençliğini Kudüs'te geçirdiğini, çok genç yaşta seyahate çıktığını, Endülüs ve Sicistan hariç İslam memleketlerini dolaştığını bilmekteyiz. Ahsenü't-Tekâsim, müellifin coğrafya üzerine olan eseridir. Eser iki eski el yazması halinde muhafaza edilmiştir. Söz konusu nüshalar de Goeje tarafından yayınlanmıştır. Berlin yazması *Ahsenü't-Tekâsim fi Ma'rifeti'l-Ekâlîm* adını taşıırken, 1260 yılında istinsah edilmiş olan İstanbul yazması *Kitâbü'l-Ekâlîm* adını taşımaktadır. En çok bilinen ve tanınan baskısı 1906 yılında yapılanıdır. Aynı baskı 1977'de ve F. Sezgin tarafından

[44] İstahri, *Ülkelerin Yolları*, ss: 166-167.

Frankfurt'ta tekrar yayınlanmıştır.⁴⁵ Eserin Türkçe çevirisi A. Batur tarafından yapılmıştır.⁴⁶

Ahsenü't-Tekâsim'de de iki başlık halinde Fars ve Kirman hakkında bilgi verilmektedir.

Fars Hakkında Genel Bilgiler

-“Burası, toprağı madenlerle dolu, dağları ağaçlarla bezeli bir bölgedir. Ağacının dikeninden anzarot (sarcocolla) reçinesi, koyunlarından panzehir taşı alınır. Burada çok iyib ilinen bitumin üretilir. Sekiz acem bölgesi ona bağlanır. Burada hurma, limon, zeytin, kuşüzümü, şeker kamışı, enginar, ceviz, badem ve keçi boynuzu yetişir. Bölgede harmaniye, ipekli, kaliteli halı ve elbise üretilir. Acem giysileri, perdeleri, brokar gibi görünen keten elbiseleri, ipek brokar ve değişik türde kıyafetleri meşhurdur. Mesire yerleri ve başkentleri vardır. Fesâ, Şıab Bevvân ve Sâbûr gibi şehirleri oldukça güzeldir. Nevbendicân, Dârâbgird yenilenmiş göz alıcı şehirlerdir. Sîrâf'ın ve Errecân'ın üstün tarafları gizlenemez. İstahr şehri harikalar ve güzel binaların mekanıdır. Cûr, gülü ve meyveleriyle başka kasabalardan üstündür. Sâbûr, Soğd'a benzer; ama zeytin, limon ve şeker kamışıyla onu geride bırakır. Bütün bölge ağaçlar, meyveler ve nehirlerle bezelidir. Fars, muhteşem bir bölgedir. Toprakları bereketli, tarım mahsulü bol ve ticaret kârlıdır. Bir gün Ebû Hasan el-Muammeli bana Fars'ı nasıl bulduğumu sormuş ve ben de şu cevabı vermiştim: “Her türlü meyvenin yetişmesi, sıcak, soğuk ve ılıman iklimli yerlerin bulunması cihetiyle bölgeler arasında Suriye'ye en fazla benzeyen bir ülkedir. Dağları ormanlarla kaplı ve mâmur; bal üretiliyor, zeytin yetişiyor, topraklarından bereket fışkırıyor. Ben, tüm bunları Suriye dışında yalnız Fars'ta gördüm.” Ama zulüm ve haksızlık diyarı olmuş; her yer akrep kaynıyor, dili vahşi, vergiler ağır. Bazı bölgeler sıcak. Soğuk kesimleri daha iyi. Mecusî âyinleri aleni olarak yapıyor. Köylerin çoğunda hâkimiyet onlarda. Fars'ı mâmur hale getiren kişi Tahmures'tir.”⁴⁷

Makdisî, bu bilgilerin ardından Errecân, Erdeşir-i Hürre, Dârâbgird, Şiraz, Sâbûr, İstahr, Cennâbe, Sîrâf, Sûrû, Kâriyân, Fesâ, Nesâ, Eberkûh, Herat ve bunların dışında irili ufaklı yerleşim yerleri hakkında bilgi verir.

Fars Bölgesinin İklimi ve Etnik Yapısı

-“Bilesin ki, Fars'ta aşırı soğuk bölgeler vardır ve bu soğuk yüzünden ağaçlar meyve veremez ve tarım da yapılamaz. Örneğin Urd, Rûn, Ruhnân

[45] Ağarî, *İslam Coğrafyacılığı*, ss: 365-366.

[46] Muhammed b. Ahmed el-Mukaddesî, *İslam Coğrafyası (Ahsenü't-Tekâsim)*, çev: D. A. Batur, İstanbul, Selenge yay. 2015.

[47] el-Mukaddesî, *İslam Coğrafyası*, ss: 437-438.

ve İstahr çevresindeki yerler böyledir. Buna karşılık çok sıcak yerler de vardır ki, gün boyu uyku uyumanız mümkün değildir. Sîrâf, Errecân ve bu ikisi arasında kalan yerler böyledir. Bu iki ekstrem arasında ılıman iklimin hâkim olduğu yerler de vardır. Örneğin Şiraz ve şehirleri ile Sâbûr civarı böyledir. Bölgenin hemen her yerinde kar bulunur ve bunlar yakın veya uzak yerlerden taşınarak getirilir. Karlar genelde dağlardadır. Bölge genel olarak bakıldığında ağaçlıktır, bu yüzden tarım fazla yaygın değildir. İklim dengelidir; mesire yerleri güzel, kaleleri müstahkem, harikaları ve kendine özgü özellikleri çok, meyveleri lezzetlidir. Mecusîlerin sayısı Yahudilerin sayısından daha fazladır. Hıristiyanların nüfusu azdır. İnmeli insan çok azdır.”⁴⁸

Fars Bölgesinin Görenekleri

-“Şeyhler, ikindi namazından sonra akşam namazına kadar cemaatle otururlar. Sabah namazından kuşluk namazına kadar da aynı şeyi yaparlar. Cuma günleri birçok yerde toplanırlar. Şiraz’ın çok güzel bir camisi ve pek çok vaizi vardır. Cuma namazından sonra camilerinde tekbir getirilir. Minbere Hz. Peygamber’e salavat okuyarak çıkar ve hep birlikte minber karşısında tegannisiz ezan okurlar ve yalnızca bu işleri iyi bilen biri rehberlik eder. Cemaat siyah elbise giyer. Yünlü giymezler, ama çoğu cüppe giyer ve sarıklarının ucunu aşağı doğru sarkıtırlar. Şiraz’da cüppe giyenlere kimse itibar etmez, ama yelek giyenler dikkat çeker. Maşrıka âlimlere saygı gösterildiği gibi, burada kitaplara saygı gösterilir. Sahafların tezgahları bir hizadadır. Her ne kadar işçiliği pek iyi değilse de taş binalarının dış görünümü çok zariftir. Bir gün Şiraz’dayken bu duvar ustalarından birinin yanına oturdum. Bu arada yardımcıları taş yontmakla meşgullerdi. Tuğla büyüklüğündeki taşların üzerini çiziyor ve çizgiyi takip ederek yontuyorlardı. Bazen taş kırılıyordu, ama kırılan taşı dahi birbirine uyduruyorlardı. Kendilerine “Keski kullanırsanız taşı dörtgen şeklinde yontabilirsiniz” dedim ve Filistin’deki bina yapım tekniğini anlattım. Ayrıca bina yapım konusuyla ilgili bazı hususlarda onlarla tartıştım. Ustabaşı bana “Sen Mısırlısın” dedi. “Hayır, Mısırlı değil, Filistinliyim” dedim. “Duyduğuma göre siz taşı ağaç yontar gibi yontarmışsınız” dedi. Ben de “Öyledir” cevabını verdim. Bu defa “Sizin taşlarınız yumşak, ustalarınız da maharetli” dedi. Yine de bu insanlar işlerinde ustaydılar ve ülkenin diğer şehirlerindekiyle nazaran daha maharetliyidiler. Örneğin onların Re’s es-Sıkr, Cısr-i Dekvîd ve Cısr Ebû Talib’de yaptıkları eserleri gördüm. Suriye’de ve Akûr’da (Mezopotamya) bu insanların yaptıklarından daha güzelini yapacak ustalar yoktur. Camileri sütunlar üzerine inşa edilmiştir. Aşırı sıcak yüzünden hamam odalarında kalmanız mümkün değil. Babamın

[48] el-Mukaddesî, *İslam Coğrafyası*, s. 455.

gulamlarından biri bana Ebu'l Farac eş-Şirazi'nin Kudüs'te yaptığı bir hamamda odalardan birinin içine şömine yapmak suretiyle aynı hatayı işlediğini, - gerçi onun anlattığı gibi değildi, - fakat daha sonra Suriyelilerin uygulamasının farklı olduğunu görünce Fars usulünü bırarak, odaların bazılarını Suriye usulüne, bazılarını kendi ülkesinin usulüne göre yaptığını anlatmıştı. Hamamda peştemal giyenleri azdır. Bazen hamamda kadınlar çalışır. Süprüntülerini hep aynı yere dökerler. Cenazenin başını hep ön tarafa çevirirler. Cenaze merasimi sırasında erkekler önde, kadınlar arkada yürürler. Halbuki Huzistan'da erkek kadın yan yana yürür; cenaze merasimi sırasında ve mezarlıkta davul ve zurna çalarlar. Gayr-ı Arapların memleketlerinde hatim indirmek için mezarlığa gidip gitmedikleri tam olarak bilinmiyor. Yalnızca üç gün boyunca taziye için camide otururlar. Ayakkabı, terlik ve kuru olduğu için takunya giyerler. Teravih namazını iki defada kılar, çocukları ön safa geçirir; Nevruz ve Mihrican bayramlarını mecûsilerle birlikte kutlarlar. Şiraz'da eğlence yerleri ve genelevler açık ve ruhsatlardır.”⁴⁹

Fars Bölgesinde Ticaret

Errecân'dan çok güzel pekmez ve kaliteli sabun, incir, zeytin, havlu, yün kuşak ve baharat⁵⁶¹ ihraç edilir. Mehrubân'dan balık, meyve ve kaliteli kırba; Sînîz'den nakışlı giysi ihraç edilir. Belki de keteni Mısır'dan getirerek işliyorlar. Buradan ihraç edilen mallar bizzat halk tarafından üretilen şeylerdir. Sîrâf'tan havlu, inci, keten peçe, baharat ve terazi; Dârâbgird'den son derece kaliteli giysi, orta kalitede iç çamaşır, her tür halı, Abbâdân'dakine benzer kilim, dantel perde, aromatik tohum, hurma, pekmez ve en güzel yasemin; Furc'dan elbise, halı, perde, kaliteli pekmez, aromatik tohum ve keten; Târûm'dan pekmez, hurma, kırba, şişe, deri gerdel ve geniş yelpaze; Cehrem'den halı, perde, yolluk, kilim; Şiraz'dan hiçbir yerde emsali bulunmayan siyah kumaş elbise, dayanıklılık, zerafet ve güzellik açısından rakip tanımayan örme kumaştan dikilmiş çamaşır, harmaniye; ipekli, brokar, dantel ve elbise; Fesâ'dan ipekli kumaş, son derece kaliteli giysi, kilim, halı, havlu ve örme kumaştan yapılmış İsfahan'dakilere benzer çamaşır. Değerli takı ve ipek yorgan, masa, çadır, mendil vs. ihraç edilir. Sâbûr'da on çeşit yağ üretilir: Menekşe yağı, nilüfer yağı, nergis yağı, hurma yağı, süsen [iris] yağı, zanbak yağı, mersin yağı, limon yağı, patlıcan yağı ve portakal özü. Yağlar çok uzak yerlere, meyveler metropollere ihraç edilir. Kâzerûn'dan dantel işlemeli giysiler, Tevvez, Deriz ve çevresinden *debik* ve kadife havlular sekiz acem diyarının en ücra yerlerine gönderilir. Bu fabrikasyon mallarla şeteviyye denilen *mamuller* arasında büyük fark vardır. Cûr ve Kûl'dan emsalsiz gül suyu ve pek çok konfeksiyon; İstahr'dan piringç ve gıda maddesi, Rûdân'dan Bemm'de imal edilenlere benzer giysiler

[49] el-Mukaddesî, *İslam Coğrafyası*, ss: 455-457.

ve Trablus'ta işlenen derilerden daha güzel deriler, kırba ve terlikler ihraç edilir. Şiraz'ın *ömerî* denilen eriği, siyah kumaş elbisesi ve örme iç çamaşırı ile Errecân'ın pekmezinin bir benzeri yoktur. Errecân'da eşi emsali bulunmayan anzerot yetişir ve aynısı çok güzel takunyaların imal edildiği Sâbûr'da da bulunur. Dârâbgird'den hurma, nefr renkli ve ayrıca değişik renkte kant ihraç edilir. Buradaki akarsularda kılçıksız balık yetişir. Nîrîz dağlarında da anzerot yetişir. Yine burada bileğitaşı ve mîknatıs taşı vardır. Şiraz civarında yaprakları süsen yaprağını andıran, ortası nergise benzer reyhan, safran, zağferan ve badem yetişir. Fesâ'da çok kaliteli bir incir türü ve acaip bir servi ağacı, nadir rastlanır bir ayva çeşidi vardır. Dârâbgird'de bitümin çıkarılır. Errecân'da da bitümin çıkarılır. Nîrîz'de maden ocakları, tebeşir ve mühür yapımında kullanılan siyah balçık vardır. Şiraz ile Sâbûr arasında şeytan boku çıkarılır.”⁵⁰

Fars Bölgesinin Akarsuları, Gölleri ve Kaleleri

Bölge su yönünden oldukça zengindir ve birkaç nehir vardır. Tâb nehri İsfahan dağlarından doğarak bölge sınırı boyunca aktıktan sonra Errecân'a ulaşır. Bu nehir üzerinde birçok yerde karşıya geçmeyi sağlayan köprüler vardır. Bölgedeki diğer nehirler şunlardır: Şîrîn nehri, Şâkân nehri, Darkîd nehri, Hubdân nehri, Retîn nehri, İksîn nehri, Sekkân nehri, Cersîk nehri, Kürr nehri, Ferevâb nehri ve Tîrzâ nehri. Bunlar bölgenin en büyük nehirleridir. *Göller*: Bahtikân [Nîrîz] gölünün uzunluğu yirmi fersaktır; tuzludur ve İstahr bölgesinde yer alır. Sâbûr bölgesindeki Deşt-i Erzîn gölünün uzunluğu on fersaktır. Suyu tatlıdır, fakat zaman zaman kurur. Şiraz'a giden balıkların çoğu bu gölden sağlanır. Kâzerûn Gölü on fersah uzunluğundadır ve suyu tuzludur. Gölün birkaç kolu vardır ve pek çok balık çıkarılır. Cenkân Gölü yaklaşık yirmi fersah uzunluğundadır ve Erdeşir-i Hürre565 bölgesindeki yer alan uç kısımlarından tuz çıkarılır. Bâfehûye Gölü sekiz fersah uzunluğundadır ve tuzludur. Burada papirus ağacı ve çalılar yetişir. Çin Denizi bölgenin güney sahiline kadar uzanır. *Kaleler*: İstahr'da büyük bir kale vardır ve bir ucunun uzunluğu bir fersaktır. Kale içinde su havuzları vardır. Kalede daimi ikamet eden bir komutan vardır ve ayrıca tacirler ikamet ederler. Yine aynı kalede hükümdarların hazineleri ve câhiliye döneminin malları vardır. Şiraz'da Adududdevle tarafından yaptırılmış bir kale bulunmaktadır ve kendisi burası için çok önemli miktarda para harcamaktadır. Dağ eteğinde bir kuyu vardır. Nesâ, Keteş, Fesâ, Karyet el-Âs, Dârâbgird, Cunbed, Errecân ve Zîrabâd'da kaleler vardır ve bazıları deniz sahilindedir. İbrahim b. Muhammed el-Farisî, bölgedeki kalelerin sayısının beş yüz civarında olduğunu söylemiştir.”⁵¹

[50] el-Mukaddesî, *İslam Coğrafyası*, ss: 458-459.

[51] el-Mukaddesî, *İslam Coğrafyası*, ss: 461-462.

Fars Bölgesinin Vergileri, Ağırlık ve Uzunluk Ölçüleri

Şiraz'da bir cerib buğday ve arpa ekili tarlanın arazi vergisi 190 dirhem; bir hurma ağacının ve bir kavun tarlasının arazi vergisi 137 dirhem; bir pamuk tarlasının arazi vergisi 156 dirhem dört dânek, 569 bir üzüm bağının vergisi 1425 dirhemdir. Büyük cerib yetmiş zirâ', yani dokuz *kabzaya* 570 tekabül eden bir şer'î zirâ'dır. Huvar'daki arazi vergileri yukarıda verdiğimiz rakamların üçte ikisi oranındadır ve Raşid zamanında kanun haline getirilmişti. İstahr'daki arazi vergileri Şiraz'dakinden daha azdır ve hatta tarım arazileri için biraz daha düşüktür. Birkaç türlü ağırlık ölçüsü kulanırlar. Şiraz'da kullanılan büyük ritl sekiz Bağdadî ritla denktir. Sirke, süt ve benzeri şeyleri tartmakta kullanılır. Bir de Mekke mann'ları vardır. Bağdadî ritl'la et, ekme ve benzeri şeyler tartarlar. Fesâ'da ekme tartmak için kullanılan üç yüz dirhemlik mann, aynı zamanda pamuk ve hububat tartımında da kullanılır. Şeker, zağferan, bal, kına, boya ve eczane hammaddeleri 300 dirhemlik mann ile tartılır. Daha ağır mann, kuru et, et, demir ve benzeri şeylerin tartımında kullanılır ve 5-20 dirhem daha fazladır. Aynı adla anılan bir başka Dârâbgird mann'ı vardır ve eczane hammaddeleri hariç, her şey onunla tartılır. 440 dirhem ağırlığındadır. İplik, ekme, kırmızı boya, yün, tiftik, 480 dirhem ağırlığındaki mann'la tartılır. Nîrîz mann'ı, eczane hammaddeleri dışındaki şeylerin tartımında kullanılır ve 320 dirhem ağırlığındadır. Fesâ kafizi altı mann'dır ve bir mann 300 dirhemdir; ceviz ve arpa tartmada kullanılır. Pirinç, mercimek ve nohut tartmada kullanılan kafiz sekiz mann'dır. Arpa, kuru üzüm, kişmiş ve tohum tartımında kullanılan Nîrîz kafizi üç Bağdadî ritla denktir. Buğday tartmada kullanılan kafizin ağırlığı ondan biraz daha fazladır. Errecân kafizi üç ritl'dir ve şeker dışındaki şeylerin tartılmasında kullanılır. Büyük kafizleri ise on mann'dır. Bir mekkûk yarım kafiz, bir cerib on kafizdir. Vergi olarak her hurma ağacından yarım dirhem alınır. Köylerde bu oran değişir. Örneğin Senbil'de arazi vergisi 3,5 dirhem iken, Errecân'da 1-3 dirhem arasında değişir. Kayıt dışı arazilerin ortaya çıkarılması halinde, arazi vergisi 20 dirhemdir."⁵²

Kirman Hakkında Genel Bilgiler

-“Ana hatları itibariyle Fars'a benzer; fakat göreneklere açısından Basra gibidir ve karakteristik özellikleri cihetinden Horasan'a yakındır. Kirman denize sınır olduğu için soğukla sıcak, cevizle hurma ağacı yan yanadır. Burada pek çok hurma yetişir ve pekmezi boldur. Meyve ve yaş hurma da çoktur. Hakkında darb-ı meseller söylenen Cîruft ve herkesin yolunun uğradığı Menûkân buradadır. İnsanlar *Habîs* 572 hurmalarını tatmak için mola verirler. Kirman'da ovalar, dağlar, meralarda otlayan sürüler ve

[52] el-Mukaddesî, *İslam Coğrafyası*, ss: 466-467.

kum tepeleri vardır. Nâz-ı nimeti ve deve sürüleri boldur. Bu bölgede çok enteresan şeyler ve atölyeler vardır. Borulardan soğuk su gibi akan tuya bulunur. Bundan daha önce Nermâsîr'den söz ederken de bahsetmiştik. Bemm elbiseleri doğuda ve batıda şıklığıyla meşhurdur. Bununla birlikte halkı mütevizidir ve kötü huyları yoktur. Kirman, ticaretin ve lüksün kaynağıdır. Suyu sağlığa elverişli, iklimi mütedildir. Halkı dindar, iffetli ve temiz insanlardır. Bedenleri nahiftir ve pek de dengeli değildir. Dilleri düzgün ve akıllıdır. Bununla birlikte kültür seviyesi yüksek değildir. Kirman deniz kenarında olduğu için yılanları uzundur. Sahilleri sıcaktır ve ömürleri uzundur. Fakihleri ve vaizleri yoktur. Zaten halkın da fıkıhla falan işi yoktur. Bu kadar geniş bir bölge olmasına rağmen üzerinde gemilerin yüzdüğü bir nehri mevcut değil. Bölgenin şekli ve haritası aşağıdaki gibidir: (map XVIII) Ülke beş vilayet ve kırsal kesimden oluşur. Bunların ilki Fars tarafından başlayarak Berdesîr, sonra Nermâsîr, sonra Sîrcân, sonra Bemm ve en son olarak Cîruft'tur."⁵³

Kirman'ın İklimi, Görenekleri ve Ticareti

-“Bölgenin soğuk kesimleri sıcak kesiminden daha fazladır ve orta kesimleri tıpkı Fars gibi ılımandır. Fars, daha geniş, daha güzel ve daha mâmurdur. Bölge genel olarak bozkırdır ve sarp dağları vardır. Deniz içine bir yay gibi sokulur. El-Farisî575 Kumm'un Ruzân'da içeri sokulması gibi burayı da Fars'ın içine sokulmuş bir parça olarak görmektedir. Bölgenin soğuk kesimleri tıpkı Fars'ın soğuk kesimleri gibidir. Sıcak bölgeleri de aynı özelliktedir. Bununla birlikte soğuk kesimlerinde sıcak, sıcak kesimlerinde soğuk yerler de vardır. Bölge halkının teni esmerdir ve genelde iyi insanlardır.”⁵⁴

-Bölge halkı şık giyinmeyi sever ve görenekleri genel olarak Fars görenekleri gibidir. Hurma ağaçlarından aşağı dökülenleri toplamazlar. Bazen tıpkı Menûkân'da olduğu gibi bazı yerlerde hurma bulursunuz, fakat bunların da yüz mann'ı bir dirhemdir. Hurmaları develerle Horasan'a götürürler ve hurmanın yarısını deve sahibine verirler. Bazen bölgeye aniden yüz bin deve sokulur ve sultan her bir deve için bir dinar öder. Benim orada bulunduğum sırada Nermâsîr'de zina ve ahılsızlık hayli yaygındı. Deve sürücülerinden birinin bana anlattığına göre bir kadın bu yolculuk esnasında her deve sürücüsüyle tek tek yatmış.”⁵⁵

-“Burada ticaret kârlıdır; buradan Horasan'a hurma, Fars'a çivit ihraç edilir. Velâşcird dışından başlayarak Hürmüz'e kadar uzanan bölge bostanlarla kaplıdır. Bemm'den sarık, mendil, cüppe ve Merv'de üretilen elbiselerin hepsinden daha kaliteli elbise ihraç edilir ve elbiselerin çoğu

[53] el-Mukaddesî, *İslam Coğrafyası*, ss: 468-469.

[54] el-Mukaddesî, *İslam Coğrafyası*, s. 475.

[55] el-Mukaddesî, *İslam Coğrafyası*, s. 476

Sircân'da dikilir. Burada da Kumm'da yapılan tabure gibi şeyler yapılır ama, kalite olarak pek de iyi değildir. Cîruft civarında çivit ve kimyon üretilir; yine burada konfeti ve ucuz şerbet imal edilir. Bölge halkının gıda maddesinin ağırlıklı kesimini pirinç ve hurma oluşturur.”⁵⁶

KAYNAKÇA

- Murat Ağarı, “Irak ve Belh Coğrafya Ekolleri ve İlk Temsilcileri – İbn Hurdazbih, Ya’kubî ve İstahrî”, *Türkiyat Araştırmaları Enstitüsü Dergisi*, Yıl: 14, Sayı: 34, 2007, ss: 169-170.
- İbn Havkal, *10. Asırda İslâm Coğrafyası*, çev: R. Şeşen, İstanbul, Yeditepe yay. 2. Bsk. 2017.
- Murat Ağarı, *İslâm Coğrafyacılığı ve Müslüman Coğrafyacılar Doğuşu-Gelişimi ve Temsilcileri*, İstanbul, Kitabevi yay., 2002.
- İstahrî, *Ülkelerin Yolları-Değerlendirme-Metin-*, çev: M. Ağarı, İstanbul, Ayışığı Kitapları, 2015.
- el-Mukaddesi, Muhammed b. Ahmed, *İslam Coğrafyası (Ahsenü't-Tekâsim)*, çev: D. A. Batur, İstanbul, Selenge yay. 2015.

[56] el-Mukaddesî, *İslam Coğrafyası*, s. 477

SELÇUKLULAR ZAMANINDA TÛS (1040-1167)

Dr. Murat AKBAŞ

Mehmet Beğen Ortaokulu

ORC-ID: 0000-0003-1720-4598

muratakbas42@gmail.com

ÖZET

Kuruluşu Milattan Önce 2000'lere kadar uzanan İran'ın en eski şehirlerinden birisi olan Tûs, kuzeyde Kopet dağ silsilesi ile güneyde Binalud dağlarının arasındaki Keşfürrûz vadisinde bulunan bir yerleşim yeridir. Rakımı ortalama 985 metredir. İran'ın kuzeydoğusunda, Razavi Horasan Eyaleti sınırları içerisinde Meşhed'in batısında yer alan bu yerleşim yeri günümüzde eski rağbetini yitirmiş vaziyettedir. Tûs, Hz. Osman döneminde Horasan seferine görevlendirilen Abdullah b. Âmir tarafından 31/651 yılında fethedilerek İslâm şehirlerinden biri haline gelmiştir. Bu olaydan sonra, çoğunluğu İranlı olan şehre Araplar da yerleşmeye başlamıştır. Selçuklu döneminde şehirde Müslümanların yanında çok sayıda Hristiyanların da yaşadığı bilinmektedir. Dönemin coğrafyacılarına göre kuzeyindeki dağlardan beslenen akarsular sayesinde verimli bağ ve bahçeleriyle öne çıkan ve Horasan'ın büyük şehirlerinden olan Tûs ile Nişâbûr arasındaki uzaklık 10 fersah (62,3 km) kadardır. Selçuklu döneminde şehrin Taberân ve Nûkân adında iki büyük kasabası ve bin kadar köyü bulunuyordu. Bu köyler içerisinde Razkân, Senâbâz ve Fârmez en meşhurlarıdır. Tûs, Büyük Selçuklu veziri Nizâmülmülk başta olmak üzere İmâm-ı Gazâlî, Firdevsî, Ebû Ca'fer Tûsî, Nasîrüddîn Tûsî gibi ileri gelen siyaset, ilim, edebiyat ve tasavvuf ehlinin memleketi olması yönüyle Ortaçağ şehirleri içerisinde önemli bir yerleşim yeri olarak bilinmektedir. Şiîlerin 7. İmamı Ali b. Mûsa Rıza ile Abbâsî halifesi Hârûnürreşid'in kabrinin de burada yer alması şehrin önemini artırmıştır. Ali b. Mûsa'nın kabrinin bulunduğu yer o dönemde Tûs'un bağ ve bahçelik alanı olup günümüzde İranlı Şiîlerin ziyaretgâhı olan Meşhed adıyla bilinmektedir. Eski adı Nûkân olan Meşhed, Harezmsahların hâkimiyet alanında bulunan Tûs'ta Moğolların yaptıkları büyük katliam (1220) ile göç almaya başlamış, Timur dönemindeki yağma ve yıkımdan sonra (1389) Ali b. Mûsa Rıza'nın türbesinin çevresindeki hızlı iskânla günümüz İran'ın büyük şehirlerinden biri haline gelmiştir. Kaynaklara bakıldığında Selçuklular Tûs'u ilk olarak Çağrı Bey'in Anadolu seferi

sırasında ordusuyla buradan geçmesi suretiyle görmüşlerdir. Daha sonra 1038'de Selçuklu-Gazneli mücadelesinde Selçukluların bu şehirde tekrar görüldükleri ve bu tarihten itibaren başta Nişâbûr olmak üzere Tûs ve çevresine hâkim oldukları anlaşılmaktadır. 1072 yılında Melikşah tarafından Nizâmülmülk'e ikta olarak verilen bu yere Selçukluların hâkimiyetleri Sultan Sencer'in Oğuzlara esir düştüğü 1153 yılına kadar devam etmiştir. Bu tarihten sonra Sencer'in emirlerinden Müeyyed Ay-aba, Nişâbûr'la birlikte Tûs'a da hâkim olmuştur. Onun bu hâkimiyeti 1161 yılına kadar emirlik niteliğinde sürmüştür, bu tarihten sonra Sencer'in yeğeni Sultan Mahmud'un ölümüyle Müeyyed Ay-aba kendi adına hutbe okutarak Tûs'un da dâhil olduğu Nişâbûr'un hâkimi olmuştur. Şehir onun emirliği döneminde iki defa (1153 ve 1158) Oğuzlar tarafından yağmalanmıştır. Müeyyed Ay-aba 1167 yılında Arslanşah adına hutbe okutarak Tûs'un hâkimiyetini Harezmsahlar'a bırakmıştır. Selçuklular döneminde daha çok ilmî ve ticarî yönüyle bilinen şehrin içerisinde Nizâmiye Medresesi ile 150 öğrencisinin bulunduğu Gazâlî'ye ait bir medresenin varlığı buranın ilim faaliyetleri bakımından önemli bir şehir olduğunu göstermektedir. Nizâmülmülk Tûs'a medreseyle birlikte bir de camii yaptırmıştır. Şehrin ipek yolunun güney kolu üzerinde bulunması, pek çok ticarethane ve başta dokuma olmak üzere imalathaneleri ile korunaklı saraylar ihtiva etmesi dikkat çekicidir. Bu özelliklerine ilave olarak ılıman iklimi ve sulak arazileriyle şehirde tarımsal faaliyetler yapılmış, Tûs, Selçuklu döneminde kendisine mahsus kayısısı ile ün kazanmış bir yerleşim yeri olmuştur. Coğrafyacılar burada çıkarılan obsidyen taşı ile çömlek yapımında kullanılan beyaz bir taştan söz etmektedirler.

Anahtar Kelimeler: Büyük Selçuklu Devleti, İran, Tûs, Siyasî, Ekonomik, Kültürel

TUS AT THE TIME OF THE SELJUKS (1040-1167)

ABSTRACT

Tus, one of the oldest cities in Iran dating back to the time of 2000 BC, is a settlement located in the Keşfurrüz valley between the Kopet mountain range in the north and the Binalud mountains in the south. Its altitude is on average 985 meters. This settlement, located to the west of Mashhad within the borders of Razavi Khorasan Province, in the northeast of Iran, has lost its former popularity today. Tûs it was conquered by Abdullah b. Âmir in 31/651 during the reign of Hz. Osman. Thus, it became one of the Islamic cities. After this incident, Arabs also began to settle in the city, the

majority of whom were Iranian. It is known that during the Seljuk period, many Christians lived in the city besides Muslims. According to the geographers of the period, the distance between Tus and Nishabur, one of the big cities of Khorasan, which stands out with its fertile vineyards and gardens thanks to the rivers fed by the mountains in its north, is about 10 fersahs (62.3 km). During the Seljuk period, the city had two big towns called Taberan and Nukan and about a thousand villages. Among these villages, Razkan, Senâbâz and Farmez are the most famous. Tûs is known as an important settlement among medieval cities in that it is the hometown of prominent people of politics, science, literature and mysticism such as the Great Seljuk vizier Nizâmülmülk, Imam-i Ghazali, Firdevsî, Abu Ca'fer Tûsî, Nasîrüddîn Tûsî. The fact that the tombs of Ali b. Musa Rıza The 8th Imam of the Shiites, and Abbasid caliph Harunürreşid are located here has increased the importance of the city. The place where the tomb of Ali b. Moses was located was the vineyard and garden area of Tus at that time and is known as Mashhad, which is the visitor of Iranian Shiites today. Mashhad, formerly known as Nukan, started to migrate with the great massacre (617/1220) committed by the Mongols in Tus, which is located in the area of domination of the Khwarezmshahs, after the plunder and destruction during the Timurid period (1389), with the rapid settlement around the mausoleum of Ali b. Musa Reza, it has become one of the major cities of modern-day Iran. When looking at the sources, the Seljuks first saw Tus by passing through here with the army of Çağrı Bey during the Anatolian campaign. Later, it is understood that the Seljuks were seen again in this city during the Seljuk-Ghaznavid struggle in 1038 and they dominated Tus and its environs, especially Nişabur, from this date on. This place, which was given to Nizamulmulk by Melikshah in 1072 as an ikta, continued to be dominated by the Seljuks until 1153, when Sultan Sencer was captured by the Oghuz. After this date, Müeyyed Ay-aba, one of the emirs of Sencer, mastered Tus together with Nisapur. His dominance continued as an emirate until 1161. After this date, with the death of Sencer's nephew Sultan Mahmud, Müeyyed Ay-aba had a sermon delivered in his own name and became the king of Nishabur, including Tus. The city was plundered by the Oghuz twice (1153 and 1158) during his emirate's reign. Müeyyed Ay-aba delivered a sermon on behalf of Arslanşah in 1167 and left the dominance of Tus to the Khwarazmshahs. The existence of the Nizâmiye Madrasa and a madrasah belonging to Gazâlî with 150 students in the city, which was mostly known for its scientific and commercial aspects during the Seljuk period, shows that this place is an important city in terms of scientific activities. It is noteworthy that the city is located on the southern branch of the silk road, contains many trade houses, factories, especially

weaving, and sheltered palaces. In addition to these characteristics, agricultural activities have been carried out in the city with its mild climate and wetlands, Tus became a famous settlement with its unique apricots during the Seljuk period. Geographers talk about obsidian stone excavated here and a white stone used for making pottery.

Keywords: Great Seljuk State, Iran, Tus, Political, Economic, Cultural

GİRİŞ

İran'ın kuzeydoğusundaki en eski yerleşim yerlerinden biri olan Tûs şehrinin Selçuklular dönemindeki siyasi, sosyal, ekonomik ve kültürel durumu çalışmanın konusunu oluşturmaktadır. Çalışma; Nizâmülmülk, Gazâlî, Firdevsî gibi önemli kişilerin memleketi olan Tûs'un Selçuklu dönemindeki genel özelliklerini ve Türk-İran tarihine ne gibi katkısının olduğunu ortaya koymak amacıyla yapılmıştır. Çalışmaya başlamadan önce bu kadîm şehirle ilgili özellikle kültürel manada pek çok malumatın ortaya konulabileceği varsayılmıştır. Ancak yapılan literatür araştırmasında Selçuklu döneminde Tûs şehrinin ekonomik, sosyal ve kültürel alanıyla ilgili verilerin çok kısa ve eksik olduğu görülmüştür. Tûs şehriyle ilgili yapılan modern çalışmalarda ise¹ Selçuklu dönemi ya hiç ele alınmamış ya da bu dönemle ilgili çok az bilgi verilmiştir. Bu durumun nedeni kaynakların çok zengin bilgiler içermemesinden kaynaklanmıştır. Bu çalışmada nitel araştırma yöntemlerinden mevcut durumla ilgili literatür taraması yapılmıştır. Bu taramada dönemin tarih, coğrafya, tabakât, evâil ve edebiyat kaynakları çalışılmıştır.

Eski adı Susia olan Tûs, adını Keyhüsrev tarafından bu bölgenin ıktâ olarak kendisine verilen kişi olan Tôs'tan almış olmalıdır². Tûs/Teves Arapçada güzel olan şeyler için kullanılmaktadır. Tûs'la aynı kelimedenden türeyen Tâs, tüyleri güzel olduğu için Tavus kuşu için kullanılmıştır³. Ancak araştırmamıza konu olan Tûs'un bu anlamla ilişkisi olmayıp Minorsky'nin, Firdevsî'nin Şehnâmesinden atıf gösterdiği Tôs (kişi ismi)'tan alma ihtimali daha güçlü görünmektedir.

[1] 1 Modern çalışmalar, V. Minorsky, *Tûs*; W. Barthold, *İran Tarihi Coğrafyası*; R. Kurtuluş, *Tûs*, Seyyid Muhammed Kâzım, *Meşhed-i Tûs*'tur. Tûs'la ilgili en kapsamlı çalışma Muhammed Kâzım'ın *Meşhed-i Tûs* adlı kitabı olup o, kitabında Selçuklular dönemini de yer ayırmıştır. Bunun yanında Gazâlî'nin medresesi ile Tûs'lu âlimler hakkında verdiği bilgiler eseri bu konuyla ilgili olarak daha değerli kılmiştir. Ancak Gazâlî medresesi ile ilgili verdiği bazı malumatları kaynağa dayandırmaması kuşku uyandırmaktadır.

[2] Ebû Ali Miskeveyeh, *Tecâribü'l-Ümem*, I, Tahran 2000, s. 77; Viladimir Minorsky, "Tûs", *İslâm Ansiklopedisi*, XII/II, İstanbul 1988, s. 124.

[3] Kâfî, İsmail b. İbâd, *el-Muhîd fî-l-Luğâ*, II, Beyrut 1994, s. 270.

Tûs aynı adla olmasa da ilk olarak MÖ. 2000'lerde bu bölgede yaşayan Pîşdâdîler döneminde Kralları Cem/Cemşid tarafından kurulmuştur⁴. Şehir, Selçuklular döneminde de Tûs adıyla bilinirken Yakut Hamevî⁵, Horasanlıların nedenini bilmediği bir şekilde Tûs'u البقر (İnek) diye isimlendirdiklerinden bahsetmektedir.

Tûs, İran'ın kuzeydoğusunda Kopet dağlarının güneyi ile Binâlûd dağlarının kuzey doğusundaki geniş bir vadi olan Keşfürrûz'da yer almaktadır. Eski kaynaklar Tûs'un fiziksel özelliğiyle ilgili olarak (من تعور الجبال) Dağların çukurlarından/ vadilerindedir) şeklinde bilgi vermişlerdir⁶. Şehrin Topografya haritasına bakıldığında şehir merkezinin etrafını yüksekliği 1000 metre olan tepelerin sardığı görülmektedir. Şehrin kendisi ortalama 985 metre yüksekliğindedir.

Ortaçağ coğrafyacılarına göre Tûs, Nûkân ve Taberân adında iki büyük kasaba ve binlerce köyden oluşmaktadır⁷. Mukaddesî'ye göre (ö. 390/1000)⁸ Taberân, Tûs'un en büyük yerleşim yeridir. Taberân'ın çevresi büyük bir kale ile çevrili olup pek çok tüccarın uğradığı canlı bir pazarı vardır. Kuyuları ve kanalları olan şehir, envai çeşit meyveleri olan bereketli bir yerdir. Ya'kûbî (ö. 292/905), "Nişâbûr'la Tûs arası 2 merhaledir, halkının ekserisi acem olup bunların yanında çoğu Tay' kabilesinden olan Araplar vardır" diyerek buna ek olarak Tûs'un en büyük şehri Nûkân olup haracı Nişâbûr'la aynıdır şeklinde bilgi vermektedir⁹. Bu durumda Taberân ve Nûkân'ın farklı dönemlerde nüfus ve gelir bakımından birbirlerini geçtikleri anlaşılmaktadır.

Tûs, İran'ın kuzeydoğusunda Kopet dağlarının güneyi ile Binâlûd dağlarının kuzeyinde yer alan geniş bir vadi olan Keşfürrûz üzerinde yayılmıştır. Şehir kendisine en yakın büyükşehir olan Nîşâbûr'a 10 fersah/ 62,3 km'dir¹⁰. Burası özellikle Kopet dağlarından gelen akarsular tarafından sulanan verimli arazilere sahiptir. Bu nedenle en eski dönemlerden günümüze dek tarım önemli ekonomik faaliyet olmuştur. Bunun yanında ortalama yükseltisinin 985 olması ikliminin ılıman olmasını sağlamış ve burada çeşitli tarım ürünlerinin yetiştirilmesi mümkün olmuştur. Şehir ortaçağda kayısı ile şöhet kazanmıştır.

Tûs, Horasan'ın önemli ticaret merkezlerinden biridir. Şehrin

[4] Askerî, *el-Evâil*, (thk. Muhammed Es-Seyyidü'l-Vekîl), Tanta 1987, s. 411.

[5] Hamevî, *Yâkut Mu'cemü'l-Büldân*, IV, Beyrut 1977, s. 50.

[6] İbn Abdürrabîh, *el-Ikdü'l-Ferîd*, Beyrut 1983, VII, s. 281; Hamevî, *Mu'cemü'l-Büldân*, IV, Beyrut 1977, s. 49; Minorsky, "Tûs", *İslâm Ansikopedisi*, XII/II, s. 123.

[7] Mukaddesî, *Ahsen*, Leyden 1877, s. 319; Hamevî, *Mu'cem*, IV, Beyrut 1977, s. 49; Sema'nî, *Ebü Sa'd, el-Ensâb*, IX, Kahire 1981, s. 95.

[8] Mukaddesî, *Ahsen*, Leyden 1877, s. 319.

[9] Ya'kûbî, *el-Büldân*, Beyrut 2001, s. 93.

[10] Hamevî, *Mu'cemü'l-Büldân*, IV, Beyrut 1977, s. 49.

ticarî metai hasır ve hububattır. Hasırın ticaret metai olması şehrin nehirlerinde bolca kamış yetiştiğine işaret etmektedir. Şehirde sağlam ve büyük mahzenlerin, dükkânların bulunması ticaretin canlı olduğunu göstermektedir. Tûs, güzel bel kuşakları ve kaliteli hırkaları ile de meşhur olmuştur¹¹.

Tûs, tarım ve ticaretin yanında zengin yer altı kaynaklarıyla da dönemin coğrafyacılarının dikkatinden kaçmamıştır. Hudûdü'l-Âlem'de verilen bilgilere göre, şehrin kuzeyindeki dağlardan bakır, kurşun, gümüş, şap ve firuze taşı çıkarılmaktadır¹². Bunun yanında Tûs'ta bol miktarda obsidyen taşı çıkarıldığından ve sadece burada bulunup her türlü çanak ve çömlek yapılabilen beyaz bir taşın varlığından söz edilmektedir. Kaynaklar, Tûsluların bu beyaz taş sanatkârlıklarıyla ilgili olarak, "Allah, Dâvûd'a demiri yumuşattığı gibi Tûslulara da taşı yumuşatmıştır" şeklinde bir rivâyete yer vermişlerdir¹³.

Mukaddesî, Tûs'u Nesâ ve Ebiverd'le birlikte Nişâbûr'un hazinelerinden birisi olarak zikretmektedir¹⁴. Muhtemelen bu üç şehir zirai üretim alanları olarak bölgenin tarım ihtiyacını karşıladığından bu şekilde adlandırılmıştır. Tûs'un hazine olarak sayılması buranın iktisadi olarak zengin bir şehir olmasından da kaynaklanmış olabilir. Yâkûbî'nin, Tûs'un haracı ile Nişâbur'un haracını eşit göstermesi bu düşüncemizi desteklemektedir¹⁵.

Sınırları Tûs'un da kuzeyinde yer alan Kopet dağlarına kadar uzanan eski İran'ın içerisinde bulunan bu şehrin ilk halkıyla ilgili kesinleşmiş bir bilgi yoktur. Ancak Kafkaslar üzerinden İran coğrafyasına gelen Medler, onların halefi Persler ile Sami, Sind ve Turan topluluklarının karışımıyla karmaşık bir sosyal yapı olan Aryan halkını oluşturmuşlardır. Tûs bölgesindeki halk ile Aryan halkı arasında bağ olmadığı iddia edilip bu bölgedekilerin İskit asıllı olabileceği dile getirilmiştir¹⁶. Halkı farklı olsa da Tûs, tarihi geçmişi milattan önce 9. yüzyıllarda hâkim olan Perslerin-Ahamenişlerin döneminde de varlığını sürdüren bir şehir olarak karşımıza çıkmaktadır¹⁷. Şehir, daha sonra bölgeye hâkim olan Parthların (MÖ 247-MS 224) başkenti olmuştur¹⁸. Onların

[11] Şehâbeddîn, Nüveyrî, *Nihâyetü'l-Ereb Fî Fünûni'l-Edeb I*, Kahire 2002, s. 371; Anonim, *Hudûdü'l-Âlem*, Kahire 2002, s. 153; Mukaddesî, *Ahsen*, Leyden 1877, s. 324, 325.

[12] Anonim, *Hudûdü'l-Âlem Mine'l-Maşrîki İle'l-Mağrib*, Kahire 2002, s. 115.

[13] Bîrûnî, *el-Cemâhir Fî Marifeti'l-Cevâhir*, byy., s. 85; Seâlibi *el-Lütfu ve'l-Letâif*, byy., s. 5.

[14] Mukaddesî, *Ahsen*, Leyden 1877, s. 300.

[15] *Kitâbü'l-Büldân*, Beyrut 2001, s. 93.

[16] Özgür Kahraman, *Eski Çağ Tarihinde Parthlar*, İstanbul 2002, s. 41.

[17] Menek, "Ahameniş İmparatorluğu", *KAİME*, 5/1, 2022, s. 7. Retrieved from <https://dergipark.org.tr/en/download/article-file/1609043>; Can, Şeker, "Yerleşik Göçebe Uzun-Zaman Mekanlarının Gölgesinde İran'ın Tarihsel Seyri: Ahamenişlerden İran İslam Cumhuriyetine", *Basılmamış Doktora Tezi*, Ankara 2020 s. 147.

[18] Özgür Kahraman, *Parthlar*, İstanbul 2002, s. 15, 37.

burayı başkent yapmalarındaki en önemli sebebin bölgenin zengin su kaynakları ve tarım alanlarına sahip, kuzey ve güneyindeki yüksek ve engebeli arazilerle korunaklı bir vadide bulunması olmalıdır.

Parthlar hâkimiyet alanlarında bölgesel şahlıklara izin vermiş ve bu şahlar Eşkânîler diye de adlandırılan Parthlara bağlı olarak hüküm sürmüşlerdir. Eşkânîlerin hâkimiyet alanında önemli bir yer edinen Sâsânîlerin atası Bâbek, onlar adına bölgeyi yönetecek bir kudrete sahip olmuştur. Ölmeden önce Bâbek, Sâsânî soyu adına İran bölgesinde özellikle Istahar'da önemli bir nüfuz edinmiştir. Bâbek'in ölümüyle Şapur kısa zaman onun halefi olmuş, bu duruma karşı olan Erdeşir, Şapur'un altında Sasânîlerin yükselen kudretini eline geçirip İsfahan çevresini de alarak gün geçtikçe bağımsızlığa yaklaşmıştır. Onun bağımsız bir Sâsânî devletini kurmasını sağlayan olay, 224 yılında Eşkânîlerin son şahı Erdevân'la yaptığı savaşta galip gelerek Erdevân'ı öldürmesi olmuştur¹⁹. Bu olaydan sonra 226 yılında Tûs ve İran bölgesinin hâkimiyeti Sâsânîlerin eline geçmiştir.

Hız. Ömer'in halifeliği döneminde Ahnef b. Kays komutasındaki İslâm ordusu neredeyse İran'ın tamamını fethetmişlerdi. Ancak kuzeyde kalan Tûs'un onun döneminde fethedildiğiyle ilgili bir malumat olmadığından buranın fethinin ilk olarak Hız. Osman döneminde gerçekleştiğini varsayıyoruz. Pek çok kaynak da Tûs'la ilgili verdikleri malumatlarda buranın Hız. Osman döneminde Abdullah b. Âmir tarafından 31/651 yılında fethedildiği şekliendir²⁰. Abdullah b. Âmir Tûs Merzûbânı tarafından davet edilmek suretiyle Basra'dan buraya gelmiş, yapılan anlaşma neticesinde şehir, 600000 dirhem karşılığında sulh yoluyla İslâm devletine bağlanmıştır²¹. Tûs'un bir İslâm şehri olmasından sonra burada bazı karışıklıklar yaşandığı, tam manasıyla İslâmî siyasetin yerleşmediği anlaşılmaktadır. Bu konuyla ilgili olarak Emevî halifesi Abdülmelik döneminde (125/742-743) Benî Temîm'den bir zümre şehri işgal etmiştir²².

Horasandaki Emevî- Abbâsî mücadelesinde Tûs'un önemli bir yeri vardır. Tûs ve çevresine Abbâsî dâisi olarak görevlendirilen Kahtabe b. Şebîb, Tûs yakınlarında Emevîlerin Horasan valisini yenilgiye uğratıp öldürmek suretiyle Horasan'ın hâkimiyetini Abbâsîlere kazandırmıştır²³.

[19] Zerrînkûb & Zerrînkûb, *Sâsânîler'in Siyasî Tarihi*, (çev. Ali Hüseyin Togay), İstanbul 2019, s. 25-32.

[20] Belazürî, *Fütûhu'l-Büldân*, Beyrut 1988, s. 326; Taberî, *Târîh*, IV, Mısır 1966, s. 302; İbnü'l-Cevzî, *Muntazâm*, IV, Beyrut 1992, s. 15.

[21] Şehâbüddîn en-Nüveyrî, *Nihâyetü'l-Ereb Fî Fünûni'l-Edeb*, Kahire 2002, XIX, s. 422.

[22] Salih, Özçamça, " Büyük Selçuklu Şehirleri ve Ulaşım-Ticaretteki Yeri", Yayınlanmamış Doktora Tezi, Bursa 2007, s. 87.

[23] Taberî, *Tarih*, VII, Mısır 1966, s. 389; Anonim, *Ahbârü'd-Devleti'l-Abbâsîyye*, Beyrut bty., s. 323.

Abbâsî halifelerinin Tûs ve çevresinde çıkan karışıklıklarla mücadele etmek için buraya geldikleri görülmektedir. Halife Hârûnürreşîd siyasi isyan ve karışıklıkları çözmek amacıyla Horasan'a geldiğinde 192/807 yılında Senâbaz'da (Nûkân) hastalanarak vefat etmiş ve buraya defnedilmiştir²⁴. Halife Me'mun'un, veliaht tayin ettiği Şîilerin 7. İmamı Ali bin Rıza 202/817 yılında burada zehirlenerek vefat etmiş ve Me'mun tarafından babasının mezarının bitişiğine gömülmüştür. İmam Ali b. Rıza'nın defninden sonra burası Meşhed diye anılmış, Şîilerin önemli ziyaretgâhı olmuş ve gün geçtikçe büyüyen bir merkez haline gelmiştir²⁵.

Selçuklular Döneminde Tûs

Abbâsîler döneminde Tûs ve çevresi Tâhirîlerin ve ardından Samânîlerin hâkimiyetinde yer almıştır. Daha sonra Gaznelilerin eline geçmiştir. Kaynakların bildirmediği bir sebeple Sebüktekin Meşhedi yıktırması, daha sonra Sultan Mahmud burayı tekrar yaptırarak, üzerine vakıflar bağışlamış, Tûs halkının buraya gelen ziyaretçileri engellemelerine de izin vermemiştir. Bu gelişmeden sonra burası bütün Horasan ve Mâverâünnehir'den gelen ziyaretçilerle dolup taşmıştır²⁶. Gaznelilerin son döneminde Horasan'a görevlendirilen Arslan Câzip Tûs'ta valilik yapmıştır. Onun valiliği döneminde Çağrı Bey'in önderliğinde 3000 Selçuklu askeri buradan geçerek Doğu Anadolu seferine çıkmıştır (1016-1021). Selçukluların Tûs'u ilk defa bu sefer esnasında gördükleri tahmin edilmektedir²⁷.

Selçuklular, Çağrı Bey'in önderliğinde, 1018 yılında Gaznelilerden izin almadan onların toprağı olan Horasan/Tûs üzerinden Anadolu'ya geçmişlerdir. Onların Tûs'u kullanmalarındaki en önemli sebep Tûs halkının Gaznelilere karşı baştan beri devam eden olumsuz tutumu olmalıdır. Zahoder'in, Beyhakî ve Mukaddes'den alıntı göstererek Tûsluların Gaznelilere karşı gösterdiği bu olumsuz tutumun yerinde bir gerekçe olduğu anlaşılmaktadır. Bunun en belirgin göstergesi daha sonraki yıllarda 1034 yılında Tûsluların Gazne valisi Aslan Câzib'in kaldığı yönetim merkezi olan Nişâbûr'a kadar gidip Gazneli devletine isyan ederek burayı yağmalamalarıdır. Onların bu girişimlerinde pek çok Tûslu, Gazneliler tarafından kılıçtan geçirilmiş, muhtemelen bu olay daha sonraki yıllarda meydana gelen Selçuklu-Gazneli mücadelesinde de Tûsluların Selçuklu tarafını tutmalarında rol oynamıştır²⁸.

[24] Halife b. Hayyât, *Târîh*, Dimaşk 1986, s. 164.

[25] Ebû'l-Fadl Beyhakî, *Târîhü'l-Beyhakî*, (çev. Yahya el-Haşşab, Salih Neş'et), Kahire 1999, s. 150.

[26] İbnü'l-Esîr, *el-Kâmil*, VII, Beyrut 1987, s. 190; Sibt İbnü'l-Cevzî, *Mir'âtü'z-Zamân*, XVIII, Dimaşk 2013, s.370.

[27] V. Minorsky, "Tus", *İA*, XII/II, s. 125; Erkan Göksu, *Büyük Selçuklular*, İstanbul 2020, s. 20; Cihan Piyadeoğlu, *Büyük Selçuklular*, İstanbul 2020, s. 23.

[28] İbnü'l-Esîr, *el-Kâmil*, VII, Beyrut 1987, s. 762, 789; Zahoder, "Selçuklu Devletinin Kuruluşu

1037 yılındaki Selçuklu- Gazneli arasında yaşanan Serahs savaşında Çağrı Bey, Gazneli komutan Hacip Subaşı'nın peşine düşerek Tûs'a kadar gelmiş ve burada Gaznelilerin pek çok askerini ele geçirip ganimetini yağmalamıştır. İbnü'l-Esîr'e göre bu başarı Selçuklulara Horasan hâkimiyetini sağlamıştır. Bu olaydan sonra Tûs, Selçukluların eline geçmiş ve Selçukluları benimseyen halk, 1038 yılı Kasım ayında Sultan Mesud'un askerleriyle Tûs önlerine geldiğinde şehre girmesine engel olma girişiminde bulunarak Selçuklulara olan bağlılıklarını göstermişlerdir. Gaznelilerin Tûslulara yönelik saldırısına karşı halk kendini korumak için dağların tepelerine sığınmıştır. Bu arada şehri yağmalayan Gazneli askerleri Sultan Mesud'un talimatıyla halkı tepeden indirmeye yönelmiştir. Gazneli askerlerinin onları aşağıya çekip aralarında yaşanan çarpışma neticesinde pek çok Tûslu ölmüştür²⁹.

Sultan Alparslan dönemindeki Tûs ile ilgili herhangi bir malumata erişilememiştir. Ancak Sultan Melikşah dönemine kadar devletin hâkimiyetinde olan şehir, Nizâmülmülk'e ıktâ olarak verilmiştir. Nizâmülmülk burada bir medrese (Nizâmiye Medresesi) ve bir camii inşa ettirmiş, Meshedi (Harûnürreşîd ile İmam Ali b. Rıza'nın türbesi) tadilatından geçirtmiştir³⁰. Nizâmülmülk'ün ölümünden sonra şehir onun oğullarına kalmıştır. Gazâlî'nin Nizâmülmülk'ün oğlu Fahrülmülk'e yazdığı bir mektupta Tûs'taki dihkân ve ileri gelenlerin zulmünden bahsederek, ondan bu duruma çare bulmasını istemiştir. 1094-1095 yılında Nizâmülmülk'ün diğer oğlu Müeyyidü'l-Mülk'ün buradan İsfahan'a çağrılarak Berkyaruk'un veziri olması her iki oğlunun bir süre Tûs'u yönettiklerini göstermektedir³¹.

Sultan Berkyaruk'un Horasan'ı Sencer'e ıktâ olarak bırakmasıyla Tûs, Sencer'in hâkimiyet alanında olmuştur. Bu arada şehirde büyük bir kuraklık meydana gelmiş, akarsular ve ağaçlar kurumuş, insanlar tarım yapamamış ve büyük bir kıtlık ve açlık baş göstermiştir. Gazâlî bir mektubunda bu durumu Sencer'e bildirerek ondan yardım istemiştir. Bu mektubu Gazâlî'nin Nişâbü'r'dan Tus'a döndüğü 489/1096 yılında yazdığı düşünülmektedir. Bu mektuptan sonra Sencer'in Tûs'la ilgili ne yaptığı bilinmemektedir³².

Sirasında Horasan" *Bellekten*, XIX, (çev. İsmail Kaynak), Ankara 1955, s. 519 Retrieved from <https://belleten.gov.tr/tam-metin-pdf/1194/tur>.

[29] İbnü'l-Esîr, *el-Kâmil*, VIII, s. 11, 230; 241; Nüveyrî, *Nihâyetü'l-Ereb*, XXVI, s. 275; Piyadeoğlu, *Selçuklular*, İstanbul 2020, s. 46.

[30] İbnü'l-Esîr, *el-Kâmil*, VIII, s. 237; Zehebî, *Siyerü Âlâmî'n-Nübelâ*, XIX, (thk Ahmed Arnavud vd.), Beyrut 1987, s. 96.

[31] Reşîdü'ddîn, Fazlullah, *Selçuklu Devleti*, (çev. Erkan Göksu, & Hasan Hüseyin Güneş), İstanbul 2010, s. 144; Nüreddîn Âli Ali, *Fedâilü'l-Enâm Min Resâilî Hüccetî'l-İslâm*, Tunus 1972, s. 68.

[32] Nüreddîn Âli Ali, *Fedâilü'l-Enâm Min Resâilî Hüccetî'l-İslâm*, Tunus 1972, s. 34.

Bu olaydan sonra Tûs'un yüzü hiç gülmemiş, şehir sürekli siyasi ve mezhebî kavgaların içerisinde kalarak pek çok istilâ ve yağmaya maruz kalmıştır.

510/1116 yılında Meşhed'de Alevî biri ile fakihler arasında çıkan çatışma büyük bir fitneye dönüşmüş, Alevî ve Şafiî gruplar çatışarak ölümler ve yağmalar yaşanmış, Meşhed (Türbe) tahrip edilmiştir. Bu gelişmeden sonra türbenin tekrar zarar görmemesi için Alevîlerin nakibi olduğunu düşündüğümüz Adudüddîn Ferâmerz tarafından beş yıl sonra buraya büyük bir duvar yaptırılmıştır³³.

Sultan Sencer'in 548/1153 yılında Oğuzlarla yaptığı savaşı kaybetmesinden sonra Nişâbûr gibi Tûs da Oğuzlar tarafından işgal edilmiştir. Zehebî'ye göre³⁴ bu olayda Oğuzlar şehirdeki önemli kişileri de katletmiştir. Tûs imamı Ali El-Mârişkî, Alevîlerin nakibi Ali el-Müsevî, Hatîb İsmail b. Abdü'l-Muhassin ve şeyhlerin şeyhi Muhammed b. Muhammed bu işgalde öldürülmüşlerdir. Bunların yanında halktan pek çok kişi öldürülmüş, malları yağmalanmış, camii, medrese ve evler yıkılmış, sadece Meşhed ile surla korunmuş birkaç yer kalmıştır. Bu işgalden sonra halk, Meşhed ve çevresinde yaşamaya başlamış, yeni Tûs şehri Meşhed olmuştur³⁵.

Sultan Sencer'in vefatıyla (552/1157) Horasan'daki Selçuklu emirleri arasında hâkimiyet mücadelesi baş göstermiştir. Bu mücadeleyi etrafında önemli bir nüfuz elde eden Müeyyed Ay-aba kazanmış, Nişâbûr'u merkez edinerek bu bölgenin hâkimi olmuştur. Ancak Horasan ve çevresinde kendisini Sultan kabul ettiren Sultan Sencer'in kız kardeşinin oğlu Mahmud Han'ın etrafında toplanan Oğuzlar, 553/1158 Kasım ayında Tus'u yağmalayıp pek çok kişiyi öldürmüşlerdir. Bu işgal ve yağma 556/1161 yılında tekrarlanmıştır. Bu tarihte Mahmud Han, Nişâbur'da biraz kaldıktan sonra Nişâbur'un bazı köyleri ile Tûs'u da yağmalamış, bu arada Ali b. Rıza'nın Meşhedine girip içerisindeki insanları öldürerek mallarını ele geçirmiş, türbelerde kubbe bırakmayıp hepsini yıktırılmıştır³⁶.

Mahmud Han'ın işgalinden sonra Tûs'un başına Ebubekir Candar'ın getirildiği anlaşılmaktadır. Bir yıl kadar şehri zulümle idare eden Ebubekir Candar'a karşı Müeyyed Ay-aba harekete geçmiş, Ebubekir Candar'ın zalimane davranışlarından dolayı halk Müeyyed Ay-aba'ya destek vermiştir. Çaresizliğini gören Ebûbekir Candar, kaleden inerek eman dilemiş ve Müeyyed Ay-aba tarafından tutuklanarak hapsedilmiştir.

[33] İbnü'l-Esîr, *el-Kâmil*, IX, s. 166.

[34] *Târîhü'l-İslâm*, XXXVII, Beyrut 1994, s. 39.

[35] İbnü'l-Esîr, *el-Kâmil*, IX, s. 166.

[36] İbnü'l-Esîr, *el-Kâmil*, IX, s. 421, 448; Zehebî, *Târîh*, XXXVIII, Beyrut 1994, s. 13.

Böylece Tûs tekrar Müeyyed Ay-aba'nın eline geçmiştir³⁷.

Müeyyed Ay-aba Tûs'ta 558/1163 yılına kadar kendi adına hutbe okutturmuştur. Bu tarihten sonra Tûs ve çevresinde hutbelerde kendi adıyla birlikte Irak Selçuklu Sultanı Arslan b. Tuğrul b. Muhammed'in adını okutmaya başlamıştır. Burası bir müddet Irak Selçuklularına dâhil olmuştur. Irak Selçuklularının şehre ne kadar hâkim oldukları bilinmemektedir. Ancak Müeyyed Ay-aba 562/1167 yılında Harezmsâh İlarşan adına hutbe okutmak suretiyle şehrin hâkimiyetini Harezmsâhlar'a bırakmış, böylece Tûs üzerindeki Selçuklu hâkimiyeti tamamen ortadan kalkmıştır³⁸.

Selçuklular Döneminde Tûs'ta İlmî, Mezhebî ve Tasavvufî Durum

Selçuklular Tûs'a hâkim olmadan önce burada Alevî, Şafîî ve Kerrâmî mezheplerinin var olduğu görülmüştür. Hanefî mezhebi mensubu neredeyse yoktur. Alevîlerin başında bir nakîbin olması onların sayıca fazla olduklarını göstermektedir. Bunun yanında Şafîî müntesiplerinin fazlalığı da dikkat çekmektedir. Selçuklu dönemi Tûs ulemasının çoğu Şafîîdir. Şafîî olan vezir Nizâmülmülk ve İmâm-ı Gazâlî de Tûsludur³⁹.

Yakut el- Hamevî, Tûs'tan sayılamayacak kadar çok ilim ve fıkıh ulemasının çıktığını söyleyerek Gazâlî ve kardeşi Ahmed el-Gazâlî'nin ilmî birikimlerinin şehrin ilmî zenginliğini göstermesi bakımından yeterli olacağını eklemiştir⁴⁰. Beyhakî de Tûs'u âlim ve zâhidlerin madeni şeklinde nitelendirmiştir⁴¹. Gerçekten de tabakât kitaplarına bakıldığında Tûslu ya da başka beldelerden olan pek çok âlimin burada ilmî bir faaliyet yürüttüğü görülmektedir⁴².

Tûs ilmî seviyesi ve ulemasının varlığına bakılarak pek çok ilmî faaliyetin yürütüldüğü bir şehir olarak karşımıza çıkmaktadır. Buna rağmen kaynaklar Tûs'taki medreselerle ilgili çok fazla bilgi vermemiştir. Ancak imla meclislerinden, yetişen fıkıh ve tefsir âlimlerinden anlaşıldığına göre medrese dışında yoğun eğitim faaliyetlerinin yürütüldüğü anlaşılmaktadır. Medreselerin azlığının sebebi medreseleriyle meşhur olan Nişâbûr'un Tûs'a çok yakın olması olabilir. Ayrıca şehir Oğuz işgalleriyle tarumar edildiğinden medreselerin de zarar görüp yok

[37] İbnü'l-Esîr, *el-Kâmil*, IX, s. 455; A. Yılmaz, C. Gençtürk, "Büyük Selçuklu Emîri Müeyyed Ay-Abâ ve Nişâbûr Melikliği'nin Kuruluşu", *History Studies*, 12(5), Samsun 2020, s. 2440.

[38] İbnü'l-Esîr, *el-Kâmil*, IX, s. 462; Cüveynî, *Târih-i Cihan Güşa*, (çev. Mürsel Öztürk), Ankara 2013, s. 263-264; A. Yılmaz, C. Gençtürk, "Büyük Selçuklu Emîri Müeyyed Ay-Abâ ve Nişâbûr Melikliği'nin Kuruluşu", *History Studies*, 12(5), Samsun 2020, s. 2442, 2445.

[39] Mukaddesî, *Ahsen*, s. 323; Sübkî, *Tabakâtü's-Şâfiyyeti'l-Kübra*, 2. baskı, (thk. M. M. et-Tannâhî, & A. M. el-Hulv), VIII, Mısır 1992, s. 96, 200; VII, s. 29,47; IX, s. 14.

[40] Yakut el- Hamevî, *Mu'cemü'l-Büldân*, IV, s. 49.

[41] *Târîhü'l-Beyhakî*, Kahire 1999, s. 40.

[42] Mervezî, *et-Tahbîrü fi'l-Mu'cemî'l-Kebîr*, II, Bağdat 1975, s. 339; el-Fârisî, *el-Müntehabü mine's-Siyâkî li- Târîhi Neysâbûr*, Lübnan 1989.

edildiği düşünülebilir. Zahîrüddîn el-Beyhakî'nin verdiği bilgilere göre⁴³ dönemin en yetkin dil ve matematik âlimlerinden sayılan şâir ve müfessir de olan Taberistânî Ebû Ali el-Fadl b. el-Hasan (v. 548/1154) Tûs'un o dönemde yaşamış ilim adamlarındandır. Beyhakî, Ebû Ali'nin Senâbaz'da Bâbü Irak adında bir medresesinin varlığından da söz etmiştir. Tûs âlimlerinin hal tercemelerine bakıldığında onların daha çok Fıkıh, Tefsir, Hadis, Usûl, Hilâf gibi dînî ilimlerde yetkin olduğu görülmektedir. Fakat Ebû Ali Matematik ve Edebiyatta da ön planda olan bir âlim olarak dikkat çekmektedir⁴⁴.

Ebû Ali'nin medresesinin dışında Nizâmülmülk'ün yaptırdığı Nizâmiye Medresesinin varlığını Şafiî âlim Ebü'l-Muzaffer el-İsferâyîni'nin (v. 471/1078) burada ders verdiği ile ilgili bilgiler veren kaynaklardan; İmâm-ı Gazâlî'nin evinin yanına inşa ettirdiği ve 150 kadar öğrencisinin bulunduğu medresesinin varlığını da kendisinin 504/1110 yılında Nizâmülmülk'ün oğlu Ahmed'e gönderdiği mektupta bu öğrencileri bırakıp Bağdat'a gidemeyeceğini bildirmesinden öğreniyoruz⁴⁵.

Seyyid Muhammed Kâzım, Gazâlî'nin medresesinin Keşfürrûz nehrinin kenarında olduğu, buranın sel baskını ile yıkıldığı bilgisini vermektedir⁴⁶. Onun su baskınıyla yıkıldığı bilgisini kaynakla desteklememesi sebebiyle medresenin selden yıkıldığı düşüncesine temkinli yaklaşmak gerekir. Ancak bu ve diğer medreselerin muhtemelen oğuz işgalleriyle tahrip edilip yıkıldığı, fazla uzun ömürlü olmadıkları düşünülmektedir. Bu düşüncemizi destekleyen en önemli husus, Oğuz istilâsı ile pek çok âlimin hayatını kaybettiği bilgisinin kaynaklarda zikredilmesidir⁴⁷.

Tefsirü'l-Kebîr adında döneminin meşhur Tefsir kitabının yazarı olan ve müellif kaynaklarında Şahfûr adıyla tanıtılan Tûs Nizâmiye Medresesi müderrisi Ebu'l-Muzaffer, vefatına kadar (471/1078) burada pek çok öğrenci yetiştirmiştir⁴⁸. Şafiî öğrencilerin Tûs'taki önemli eğitim merkezi olduğu bilinen Nizâmiye Medresesinin akıbeti ve diğer müderrisleri hakkında kaynaklarda bir malumata rastlayamadık. Ancak Ebu'l-Muzaffer'in medresede Tefsir ve Usûl dersleri verdiği öğrencisi Sehl b. Ahmed b. Ali'nin hal tercemesinden anlaşılmaktadır⁴⁹.

[43] Beyhakî, *Târîhu Beyhakî*, s. 138.

[44] Beyhakî, *age.*, s. 139.

[45] İmâdüddîn, Ebû'l-Fida, *el-Muhtasâr Fî Ahbârî'l-Beşer*, Mısır t.y., II, s. 225; Mirayzen, Asîrî, "el-Hayâtü'l-İlmiyye Fîl-İrâk Fîl-Asri's-Selcûkî", *Basılmamış Doktora Tezi*, Mekke 1985, s. 526; Nüreddîn Âli Ali, *Fedâilü'l-Enâm*, s. 85.

[46] Seyyid Muhammed Kâzım, *Meşhed-i Tûs*, Tahran 1970, s. 581.

[47] Sübkî, *Tabakâtü's-Şâfiyyeti'l-Kübra*, IV, s. 395; VI, s. 200; Beyhakî, *Târîhu Beyhakî*, 2004, s. 38; Nüreddîn Âli Ali, *Fedâilü'l-Enâm*, s. 85.

[48] Dâvûdî, *Tabakâtü'l-Müfessirîn*, Beyrut 1983, I, s. 218.

[49] Zehebî, *Târîh*, XXXIV, s. 297.

İslâm dünyasının bilinen ve pek çok dalda ileri seviyede olan âlimi Ebû Hâmid Muhammed el- Gazâlî (v.505/1112), 450/1085 yılında Tûs'ta doğmuş ve ilk eğitimini burada almıştır. Vezir Nizâmülmülkle tanışmasından sonra Selçuklu Devleti içerisinde yıldızı parlayan Gazâlî, Bağdat ve Nişâbûr medreselerinde dersler vermiştir. Bağdat medresesinde iken tasavvuf hayatına giren İmâm-ı Gazâlî, uzun bir aradan sonra Tûs'a geri dönerek buradaki evinin yanına bir medrese ve sûfiler için bir hankâh (ribat) yaptırmıştır. O, burada ölümüne kadar ilmî ve tasavvufî dersler vermiştir. İmâm-ı Gazâlî, Kelâm, Bâtınîlik ve Felsefe ile ilgili tenkitlerini derslerinde öğrencilerine yoğun bir şekilde burada vermiştir. Bunun yanında kadîm mantık bilgilerini İslâmî bir usûl ile Müslümanların uzun süre okuyacağı mantık ilmine çevirerek bunu da buradaki medresede öğrencilerine verdiği düşünülmektedir.⁵⁰ İmâm-ı Gazâlî'nin Tûs'taki medresesinde zühd ve tasavvufî yönünün ağır bastığını düşündüğümüzde sadece ilim merkezi gibi düşünülen medresenin aynı zamanda tekke gibi de faaliyet yürüttüğü anlaşılabilir. Bu yönüyle onun medresede eğitim verirken örtülü bir tasavvufî faaliyet gerçekleştirdiğinden yola çıkarak başka beldelerdeki medreselerde de yaygınlaşacak olan ilim ve tasavvuf bileşenindeki ilmî faaliyet örneğinin ilkinin Tûs'ta gerçekleştiğini söyleyebiliriz.

İmâm-ı Gazâlî'nin hocası Ebû Ali Fârmezî (v. 1085), Tûs'un Fârmez köyünden olup Nişabur'da Ebü'l-Kâsım El-Kuşeyri'nin medresesinde yıllarca kalarak kendisini ilmî ve tasavvufî anlamda yetiştirmiş, daha sonra Tûs'a dönerek buranın derin şeyhlerinden sayılan Ebü'l-Kâsım el-Kerkânî'nin yanında zikir ve fikirle kemâle ererek meşhur şeyhlerden olmuştur. Vezir Nizâmülmülk'ün de saygısını kazanan Fârmezî, Tûs'ta önemli bir tasavvuf şeyhi ve yetkin bir âlim olarak bilinmiştir. Nişâbûr'da onun ilmi yetkinliği hakkında Cüveynî'ye sorulmuş, o da: "Avı Ebü'l-Hasan el-Büstî gibi biri olan adam hakkında ne diyeyim?" şeklinde cevap vermiştir. O, Selçuklu dönemi önemli tasavvuf tarikatlarının iki büyük öncüsü olan Gazâlî ile Yusuf Hemedânî'nin tasavvufî yönden yetişmelerinde emek vermiştir. Fârmezî iyi bir hadis âlimi olup Nişâbur'un önemli şeyhlerinden Ebü'l-Fütûh el-Harkûşî, onun hadis talebelerindedir. Fârmezî'nin başta İmâm-ı Gazâlî olmak üzere talebeleri vasıtasıyla öncelikle Tûs'ta, daha sonra da diğer beldelerde tasavvufî görüşleri yayılmıştır. Onun tasavvuf silsilesi Yusuf Hemedânî'den Ahmet Yesevî'ye ve Şâhî Nakşibend'e kadar uzanmıştır.⁵¹ Böylece Tûs'ta başlayan bu tasavvufî hareket Horasan, Mâverâünnehir, Irak ve Anadolu'da yayılarak Nakşibendî ve Kâdiriyye gibi tarikat

[50] Mustafa Çağrı, "Gazzâlî", *DİA*, XXII, İstanbul 1996, s. 492.

[51] İbn Asâkir, *Tebyînü Kezîbi'l-Müfterî*, Beyrut 1983, s. 295; İbnü'l-Cevzî, *Muntazâm*, XVII, s. 25; Zehebi, *Siyer*, XVIII, s. 565; XIX, s. 324; Sübkî, *Tabakât*, V, s. 304, 305.

silsileleri olarak günümüze kadar devam etmiştir. Hal böyle iken o dönemde Tûs'ta bir tarikat adı kaynaklarda görülmemiştir. Bu durumu değerlendirdiğimizde Hz. Muhammed dönemine kadar uzanan tasavvufî hayatın belli bir ekol, kol veya tarikat isimleriyle adlandırılması daha sonra ortaya çıkmıştır.

SONUÇ

Nişâbur'dan sonra bölgenin önemli bir şehri olan Tûs, bölgenin en eski yerleşim yerlerinden biridir. İçerisinde akarsuların aktığı şehir uzun yıllar tarımda ileri olmuş, bunun yanında zengin ticaret şehirlerinden biri sayılmıştır. Ticaretten çok tarım ve madencilik geliştiği şehrin haracının Nişâbûr'la aynı olduğunun kaynaklarda geçmesi buranın Selçuklulardan önce zengin bir şehir olduğunu gösterir. Tûs, Selçuklular döneminde bazı kuraklıklar ve savaşlar geçirdiğinden ekonomik olarak gerileme göstermiştir. Şehirde yaşayan insanların düşünce ve inançlarına bakıldığında çoğunun Alevî ve Şafî mezheplerinden olduğu görülmektedir. Hanefîlerin varlığıyla ilgili bilgiye ulaşılmamıştır. Selçukluların buraya çok önem verdiği görülmemiştir. Ancak Nizâmülmülk'ün hem ıktası hem de memleketi olması gereği o, mescid ve medrese gibi binalar yaptırmıştır. Halkın Selçuklu taraftarı olduğu, onların Oğuzlara karşı Selçukluların yanında yer aldığından bilinmektedir. Pek çok Şafî âlimin bu şehirden çıktığı tabakâtlarda geçen Tûsî nisbeli âlimlerin çokluğundan anlaşılmaktadır. Ancak bu âlimler burada doğmalarına rağmen eğitimlerini genelde başka şehirlerde gerçekleştirmişlerdir. Bu durum şehirdeki eğitim yapısının ya geri olduğu ya da eğitim merkezi ve eğiticilerin az olduğu izlenimini vermektedir. Fakat Tûsî Tûs'ta yaşayan pek çok âlim ve devlet adamının olması bu düşünceyi zayıflatmaktadır. Tûslu âlimlerin özelliklerine bakarak burada dînî ilimlerin yanında matematik, edebiyat gibi derslerin de verildiği anlaşılmaktadır. Daha sonraki dönemlerde Nasirüddîn Tûsî gibi âlimlerin yetişmesinde etkili olacak hem naklî hem de aklî bilimsel alt yapıların da bu süreç içerisinde geliştiği değerlendirildiğinde bu dönemde de aklî ilimlere yer verildiği düşünülebilir. Tûs'u ön plana çıkaran önemli hususlardan biri de Tasavvuf menbaı olmasıdır. Tûslu olan ama Nişâbur'da yetişen Ebû Ali Fârmezî ile başlayan tasavvuf hareketi Tûs'tan Anadolu'ya kadar pek çok alanda yayılma göstererek günümüze kadar uzanmıştır. Tûs'un ilmî, fikrî, ekonomik ve siyasî gidişatına en büyük zararı Oğuz işgalleri vermiştir. Şehir, Oğuzların sık sık işgaline maruz kalarak tahrip edilmiştir. Selçukluların son zamanlarında şehir pek çok savaşa maruz kalmış, bir türlü gelişme gösteremeyerek doğusundaki Senâbaz/Nûkân kasabası olan Meşhed'in gölgesinde kalmıştır. Günümüzde de Meşhed'e bağlı küçük bir yerleşim yeridir.

KAYNAKÇA

- Âli Ali, N. (1972). *Fedâilü'l-Enâm Min Resâili Hücceti'l-İslâm el-Ğazâlî*. Tunus: ed-Dârü't-Tûnusîyye Li'n-Neşr.
- Anonim. (2002). *Hudûdü'l-Âlem Mine'l-Maşrîki İle'l-Mağrib*. (E.-S. Y. Hâdî, Dü.) Kahire: ed-Dârü's-Sakâfiyye li'n-Neşr.
- Anonim. (t.y.). *Ahbârü'd-Devleti'l-Abbâsiyye*. (A. E.-M. Abdülaziz Ed-Dûrî, Dü.) Beyrut: Dârü't-Tulay'a.
- Asîrî, M. S. (1985). *el-Hayâtü'l-İlmiyye f'l-İrâk f'l-Asri's-Selcûkî*. Ümmü'l-Kurâ Üniversitesi, Kısmü'd-Dirâsati'l-Ulyâ'l-Hadariyye. Mekke: Basılmamış Doktora Tezi.
- Askerî, E. H. (1987). *el-Evâil*. Tanta: Dârü'l-Beşîr.
- Belâzûrî, A. b. (1988). *Fütûhu'l-Büldân*. Beyrut: Dârü Mektebeti'l-Hilâl.
- Beyhakî, E.-H. Z. (2004). *Târîhu Beyhak*. Dimaşk: Dârü İkra.
- Bîrûnî, E. R. (t.s.). *el-Cemâhir Fî Ma'rifeti'l-Cevâhir*. b.y.
- Cüveynî, A. A. (2013). *Târîh-i Cihan Gûşa*. (M. Öztürk, Çev.) Ankara: Türk Tarih Kurumu Yay.
- Çağrıçı, M. (1996). Gazzâlî. *Diyanet İslâm Ansiklopedisi* (Cilt 13, s. 489-505). içinde İstanbul: Türkiye Diyanet Vakfı. Ocak 17, 2023 tarihinde <https://islamansiklopedisi.org.tr/gazzali#1> adresinden alındı
- Dâvûdî, Ş. (1983). *Tabakâtü'l-Müfessirîn* (Cilt 1). Beyrut: Dârü'l-Kütübi'l-İlmiyye.
- Ebu'l-Fidâ, İ. İ. (t.y.). *el-Muhtasâr Fî Ahbâri'l-Beşer*. Mısır: El-Matbaatü'l-Hüseyniyye.
- Efendioğlu, M. (2009). Sem'ânî, Abdülkerîm b. Muhammed. Komisyon içinde, *DİA* (Cilt 36, s. 461-462). İstanbul: TDV. Yayınları.
- el-Fârîsî, E.-H. A. (1989). *el-Müntehabü mine's-Siyâki li-Târîhi Neysâbûr*. (M. A. Abdülazîz, Dü.) Lübnan: Dârü'l-Kütübi'l-İlmiyye.
- Fazlullah, R. (2010). *Câmiü't-Tevârîh*. (E. Göksu, & H. H. Güneş, Çev.) İstanbul: Selenge Yayınları.
- Göksu, E. (2020). *Büyük Selçuklular*. İstanbul: Selenge Yay.
- Halife b. Hayyât, E. A. (1976). *Târîhu Halife b. Hayyât* (2. b.). (E. Z. El-Ömerî, Dü.) Dimaşk: Dârü'l-Kalem.
- Hamevî, Y. (1977). *Mu'cemü'l-Büldân* (Cilt IV). Beyrut: Dârü Sâdır.
- İbn Abdürrabîh, E. Ö. (1983). *el-İkdü'l-Ferîd*. Beyrut: Dârü'l-Kütübi'l-İlmiyye.
- İbn Asâkir, S. E.-K. (1983). *Tebyînü Kezîbi'l-Müfterî Fîmâ Nüsibe İle'l-İmâm Ebi'l-Hasen el-Eş'arî* (3. b.). Beyrut: Dârü'l-Kütübi'l-Arabî.
- İbnü'l-Cevzî, E.-F. A. (1992). *el-Muntazâm fî Târîhi'l-Mülûki ve'l-Ümem* (Cilt 15-20). (M. A. Ata, & M. A. Ata, Dü.) Beyrut: Dârü'l-Kütübi'l-İlmiyye.
- İbnü'l-Esîr, E.-H. A.-K.-Ş. (1987). *el-Kâmil fî't-Târîh* (Cilt 8). (M. Y. ed-Dakkâk, Dü.) Beyrut: Dârü'l-Kütübi'l-İlmiyye.
- Kâfî, İ. b. (1994). *el-Muhît Fî'l-Luğa*. (M. H. Yasin, Dü.) Beyrut: Âlemü'l-Kütüb.
- Kahraman, Ö. (2002). *Eski Çağ Tarihinde Parthlar*. İstanbul: Basılmamış Yüksek Lisans Tezi.
- Mavkiü'd-Düreri's-Seniyye. (2023, Eylül 8). *Dorar.net*. ed-düreri's-Seniyye: <https://dorar.net/history/search?q=%D8%B7%D9%88%D8%B3&y=&t=3&st=w&category=0&subcat=0&era=0> adresinden alındı
- Menek, İ. H. (2022). Antik Çağın Görkemli Medeniyeti: Ahamenişler. *Artuklu Kaime Uluslararası İktisadî ve İdari Araştırmalar Dergisi*, 1-26.
- Mervezî, A. b. (1975). *et-Tahbîru fî'l-Mü'cemi'l-Kebîr* (Cilt 2). (M. N. Sâlim, Dü.) Bağdat: Rîasetü Dîvânî'l-Evkâf.
- Minorsky, V. (1988). Tüs. Komisyon içinde, *İslâm Ansiklopedisi* (Cilt 12/2, s. 123-130). İstanbul: Milli Eğitim Yayınevi.
- Miskeveyh, E. A. (2000). *Tecâribü'l-Ümem ve Teâkübü'l-Himem*. Tahran: Dârü Sirûş li't-Tabâa ve'n-Neşr.
- Mukaddesî, Ş. E. (1877). *Ahsenü't-Tekâsîm Fî Ma'rifeti'l-Ekâsîm*. Leyden: Matbaatü Berîl.
- Nüveyrî, Ş. (2002). *Nihâyetü'l-Ereb Fî Fünûni'l-Edeb*. Kahire: Dârü'l-Kütüb.

- Özçamça, S. (2007). *Büyük Selçuklu Şehirleri ve Ulaşım-Ticaretteki Yeri*. Bursa: Yayınlanmamış. Eylül 20, 2022 tarihinde https://tez.yok.gov.tr/UlusalTezMerkezi/tezDetay.jsp?id=a1HWyE7m8o4_Ajh0znW6KA&no=L158lzksjF3NdZ72zXxxsg adresinden alındı
- Piyadeoğlu, C. (2020). *Büyük Selçuklular*. İstanbul: Kronik Yayınları.
- Seâlibî, A.-M. (t.s.). *El-Lütfu ve'l-Letâif*. b.y.
- Sibt İbni'l-Cevzi, Ş. (2013). *Mirâtü'z-Zamân fî Tevârihi'l- Âyân* (Cilt 18-22). (Muhammed Enes, & K. M. el-Harrût, Dü) Beyrut: Dârü'r-Risâleti'l-Âlemiyye.
- Sübkî, T. A. (1992). *Tabakâtü's-Şâfiyyeti'l-Kübra* (2. b., Cilt 1-10). (M. M. et-Tannâhî, & A. M. el-Hulv, Dü) Mısır: el-Hicr.
- Şeker, C. (2020). *Yerleşik Göçebe Uzun-Zaman Mekanlarının Gölgesinde İran'ın Tarihsel Seyri: Ahamenişlerden İran İslam Cumhuriyetine*. Ankara: Basılmamış Doktora Tezi.
- Taberî, E. C. (1966). *Târîhu'r-Rüsûl vel-Mülûk* (2. b., Cilt 8-9). (İ. Ebu'l-Fadl, Dü.) Mısır: Dârü'l-Maârif.
- Ya'kûbî, A. b. (2001). *El-Büldân*. Beyrut: Darü'l-Kütübi'l-İlmiyye.
- Yılmaz, A., & Gençtürk, C. (2020). Büyük Selçuklu Emîri Müeyyed Ay-Aba ve Nişâbü'r Melikliği'nin Kuruluşu. *History Studies*, 12(5), 2427-2453.
- Zahoder, B. (tarih yok). Selçuklu Devletinin Kuruluşu Sırasında Horasan. *Belleten*, 491-527. Ağustos 5, 2022 tarihinde <https://belleten.gov.tr/tam-metin-pdf/1194/tur> adresinden alındı
- Zehebî, Ş. E. (1994-1995). *Târîhu'l-İslâm ve Vefayâtü'l-Meşâhiri ve'l-İslâm* (Cilt 1-52). (A. Tedmûrî, Dü.) Beyrut: Dârü'l-Kitâbi'l-Azelî.
- Zehebî, Ş. E. (tarih yok). *Siyerü Âlâmü'n-Nübelâ* (Cilt 1-25). Beyrut: Müessesetü'r-Risâle.
- Zerrînkûb, A., & Zerrînkûb, R. (2019). *Sâsânîlerin Siyâsî Tarihi*. İstanbul: Önsöz Yayıncılık.

SELÇUKLU DÖNEMİ HADİS LİTERATÜRÜ: EBU'N-NECİB ES-SÜHREVERDİ (Ö.563/1168) VE ŞEHİR BA'Zİ'L- ELFÂZİ'L-MÜŞKİLE Fİ'L-MESÂBİH (GARİBU'L-MESÂBİH) İSİMLİ ESERİ

Dr. Öğr. Üyesi Mustafa Yasin AKBAŞ

Afyon Kocatepe Üniversitesi, İslami İlimler Fakültesi

ORC-ID: 0000-0003-0257-1694

myakbas@aku.edu.tr

ÖZET

Bu tebliğde geniş bir coğrafyada hakimiyet kuran Selçuklular dönemindeki hadis kültürüne dair Ebu'n-Necîb es-Sühreverdî ve *Şerhu Ba'zî'l-Elfâzî'l-Müşkile fi'l-Mesâbih (Garîbu'l-Mesâbih)* incelenmektedir. Bunun için Selçuklu devri hadis faaliyetlerine, önemli muhaddislere ve telif ettikleri eserlere değinilmektedir. Tebliğde dönemin hadis kültürünü ifade etmesi ve Sühreverdî'nin şerhinin asıl kaynağı olması sebebiyle *Mesâbihü's-Sünne* ile müellifi Begavî hakkında da bilgi verilmektedir. Çünkü Begavî yazdığı eserler ile büyük bir ilgiye mazhar olmuş önemli bir Selçuklu devri muhaddisidir ve *Mesâbihü's-Sünne* hakkında çok sayıda şerh bulunmaktadır. Bu esere yazılan ilk şerhin müellifi olarak bilinen Büyük Selçuklu Devleti devri muhaddislerinden Sühreverdî ve şerhi de tebliğde etraflıca ele alınmaktadır. Sühreverdî İran'ın Zencan şehri yakınlarındaki Sühreverd kasabasında doğup çeşitli ilim merkezlerine yaptığı yolculukların ardından Bağdat'a yerleşmiş ve Nizamiye Medresesi müderrisliği yapmış bir âlimdir. Onun henüz yazma halde bulunan *Garîbu'l-Mesâbih* isimli eseri *Mesâbihü's-Sünne*'deki hadislerin bir kısmını açıklamaktadır. Tebliğde *Garîbu'l-Mesâbih*'e ait özellikler hakkında bilgi verilmekte ve eserin diğer *Mesâbihü's-Sünne* şerhleri ile karşılaştırılması yapılmaktadır. Böylelikle Selçuklu dönemi hadis literatürü hakkında sunulan genel çerçeve bir âlim ve eseri incelenerek örneklendirilmektedir.

Anahtar Kelimeler: Selçuklu, Hadis, Begavî, Sühreverdî, Garîbu'l-Mesâbih.

THE HADITH LITERATURE OF THE SELJUK PERIOD: ABU NAJIB AL-SUHRAWARDI (D. 563/1168) AND HIS BOOK NAMED SHARH BA'D ALFAZ AL-MUSKHILA FI AL-MASABIH (GHARİB AL-MASABIH)

ABSTRACT

In this paper, Abu Najib al-Suhrawardi and his book named Sharh Ba'd Alfaz al-Muskhila fi al-Masabih (Gharib al-Masabih) about the hadith culture in the Seljuk period, which dominated a wide geography, are examined. For this, the hadith activities of the Seljuk period, important hadith scholars and the works they copyrighted are mentioned. In the era of the Seljuks, who struggled with the crises caused by the Mongol attacks, the crusaders and the Shia expansion policies, there were also developments in the science of hadith, some of the important scholar in the history of hadith lived in this period. Muhaddiths living in this period, when over 400 works on the field of hadith were copyrighted, both ensured the transfer of the first period of hadith to the next periods and continued their scientific activities in important science centers.

In the paper, information is also given about Masabih al-Sunnah and its author, Baghawi, since it expresses the hadith culture of the period and is the main source of Suhrawardi's commentary. Because Baghawi is an important Seljuk period muhaddith who had a great interest in the works he wrote and there are many commentaries on Masabih al-Sunnah. Known as the author of the first commentary written on this work, Suhrawardi and his commentary, one of the hadiths of the Great Seljuk State, are discussed in detail in the paper.

Suhrawardi is a scholar who was born in the town of Suhraward, near the city of Zanjan in Iran, settled in Baghdad after his travels to various science centers and worked as a professor at the al-Nizamiyya. Suhrawardi, who took lessons from the mystics as well as the important hadith scholars of his time, also gave education to his students in the ribat he established, apart from his professorship in the al-Nizamiyya. The names brought up by Suhrawardi's students are noteworthy in terms of representing the scientific tradition that he started.

Suhrawardi's commentary named Gharib al-Masabih, which is still in manuscript form, explains some of the hadiths in Masabih al-Sunnah. The author makes use of gharib al-hadith-type works and gives brief explanations about some hadiths. These explanations include not only the lesser known words but also the indirect or hadith meanings of the commonly used words.

It is unclear to what extent this work had an impact on later Masabih commentaries or other hadith works. Because both the author and his nephew are known by the nisba of as-Suhrawardi. Since the references made in later sources are only in the form of Suhrawardi, it is not possible to eliminate this uncertainty at this stage. For this, there is a need for an edition critique based on a manuscript. Considering this work, which is the first commentary of Masabih, and the influence of Suhrawardi's knowledge and his students, it is revealed that he is a scholar whose name should be mentioned in the hadith literature of the Seljuk period.

Keywords: Seljuk, Hadith, Masabih al-Sunnah, Suhrawardi, Garib al-Masabih.

GİRİŞ

Tarihi süreçte Müslümanlar farklı coğrafyalara yayılmış, hadisleri ve dolayısıyla İslam'ı insanlara ulaştırmışlardır. Müttekaddimûn döneminde hadislerin yazılması, farklı tasnif şekilleriyle eserlerin telifi ile usûl, ricâl bilgisi ve lafızların anlaşılmasına yönelik konularda çeşitli kitaplar kaleme alınmıştır. Hadis ilminde önemli kabul edilen ve sonraki kitapların temelini teşkil eden bu eserler ile yürütülen ilmî faaliyetler hicrî beşinci asırda tarih sahnesine çıkan Selçuklu devrinde de devam etmiştir. Geniş bir coğrafyada hakimiyet kuran Selçuklularda çeşitli ilim merkezlerinde yaşamış çok sayıda muhaddis bulunmaktadır. Önemli medrese ve dâru'l-hadîslerin kurulduğu bu üç asırlık evrede hadis ilminde otorite sayılabilecek muhaddisler yaşamış, farklı türlerde kitaplar telif etmişlerdir. İlmî birikimin sonraki asırlara intikalinde önemli bir rol üstlenen Selçukluların Moğol saldırıları, Haçlılar ve Şîî yayılma politikaları gibi krizlerle mücadele ettiğini ifade etmek gerekmektedir.

Selçukluların hakimiyet kurdukları bölge ile tarih sahnesinde varlığını sürdürdüğü dönem dikkate alındığında muhaddislerin bütünü, telif ettikleri eserler ve hadis ilmînin seyri bu tebliğde ele alınamayacaktır. Ancak öne çıkan isimler ile temel eserleri ve ilim merkezlerine kısaca değinerek Begavî'nin *Mesâbîhü's-Sünne* isimli eseri ile bu esere Ebu'n-Necîb es-Sühreverdî'nin kaleme aldığı *Şerhu Ba'zî'l-Elfâzî'l-Müşkile fi'l-Mesâbîh (Garîbu'l-Mesâbîh)* adlı şerhi incelenecektir. Böylelikle Selçuklu devrinde hadis ilminin seyri ile oluşan literatürü kısaca hatırladıktan sonra henüz yazma halde bulunan mezkur eser hakkındaki bulgularımızı zikrederek bu literatüre müellifi ve eserinin eklenmesi gerektiğini ortaya koymuş olacağız.

Selçuklu Dönemi Hadis Kültürü

Müslümanların tarihinin yaklaşık 3 asırlık bir kesitinde (Büyük Selçuklular 1040-1194, Anadolu Selçukluları 1075-1318) hakimiyetini sürdüren Selçukluların devrinde ve memalikinginde yaşayan muhaddisler ile telif ettikleri eserler incelendiğinde hadis kültürüne ilişkin bir kanaate ulaşabiliriz. Konuyla ilgili yapılan bir çalışmada sadece Büyük Selçuklular devrinde yaşayan 130 muhaddis hakkında bilgi verilmektedir. (Topaloğlu, 1988, 48-122) Tebliğde bu isimlerden bir kısmını -hadis tarihinde telif ettikleri önemli eserleri sebebiyle- zikredeceğiz. Bahsedeceğimiz ulemânın dışında bu devirdeki çok sayıda muhaddis hadis ilminin gelişimine ve sonraki nesillere intikaline hizmet etmiştir. Yine Selçuklu dönemi hadis kültürünün ortaya konulabilmesi için devrin önemli ilim merkezleri olan Bağdat, İsfahan, Nişabur, Hemedan, Dimaşk, Rey, Merv, Herat, Kazvin, Buhara, Semerkant, Belh, Şiraz, Vasıt, Ehvaz, Basra, Kufe, Mekke, Medine, Kudüs şehirlerini ve Nizâmiye Medreseleri ile dârü'l-hadîsleri hatırlamak gerekmektedir.

Sahîh-i Buhârî'nin önemli ravilerinden Ebû Zer el-Herevî (434/1043) aslen Heratlı olup ilmî yolculukların ardından Mekke'de yıllarca Buhârî nüshalarını bir araya getirerek okutmuştur. Hâkim en-Nîsâbü'rî'nin öğrencilerinden meşhur hadis hafızı Beyhakî (458/1066) telif ettiği *es-Sünenü'l-kübrâ*, *Marifetü's-sünen ve'l-âsâr* başta olmak üzere pek çok eser ile hadis tarihinde yer almaktadır. Selçuklu döneminde telif edilen az sayıdaki hadis usulü eserlerinden (Topaloğlu, 1988, 168) *el-Kifâye fî ilmi'r-rivâye* müellifi Hatîb el-Bağdâdî (463/1071) Selçuklu Sultanı Tuğrul Bey dönemi muhaddislerindedir. İleride genişçe temas edeceğimiz Ferrâ el-Begavî (516/1122) de bu dönemlerde yaşamış hadis hafızlarındandır. Tarihçi muhaddis Sem'ânî (562/1166) ilmî seyahatlerinde 100 civarında beldeye gitmiş, 7000'e yakın hoca ile görüşmüştür. Çoğu eseri günümüze ulaşmayan Sem'ânî'nin şüphesiz en önemli kitabı *el-Ensâb*'dir.

Selçuklu hakimiyetindeki Bağdat'ta yetişen, Horasan bölgesine seyahatler yapan fakih, tarihçi muhaddis İbn Asâkîr (571/1176) dönemin önemli isimlerindedir. Onun en hacimli çalışması *Târîhu medîneti Dimesşk* bu devirde telif edilmiş kıymetli bir eserdir. Hadis ilminde nâsih-mensûh meselesine dair *el-İ'tibâr fî beyâni'n-nâsih ve'l-mensûh mine'l-âsâr* isimli kitabıyla şöhret bulan Hazîmî (584/1188) de aslen Hemedanlı olup çeşitli beldelere seyahat eden Selçuklu muhaddislerindedir. İslâmî ilimlerin neredeyse bütün dallarında eser telif eden Ebu'l-Ferec İbnü'l-Cevzî (597/1201), hadis tarihinde özellikle uydurma rivayetleri bir araya getirdiği *el-Mevzû'ât* isimli eseriyle bilinmektedir. İbnü'l-Esîr lakabıyla anılan üç alimden *Câmiu'l-usûl li-ehâdîsi'r-Resûl* müellifi Mecdüddîn

(606/1210) ile *Üsdu'l-gâbe fi ma'rifeti's-sahâbe* müellifi İzzeddin İbnü'l-Esîr (630/1233) de Selçuklu Atabegleri döneminde yaşayan önemli hadis alimleri arasında zikredilmelidir.

Bu dönemde telif edilen 411 eser arasında öne çıkan telif türleri ravi biyografileri (47), derleme hadis eserleri (29), şehir tarihleri (20), mu'cem (19), fedâil (19), hadis usulü (15), erbaûn (11), garîbü'l-hadîs (10) şeklindedir. Bunların yanı sıra emâlî, fevâid, avâlî, müselsel ve mecâlis gibi yeni türlerde telif edilen eserler de bu dönemin dikkat çekmektedir.(Topaloğlu, 1988, 166-168) Yukarıda ifade ettiğimiz üzere hadis tarihinin önemli muhaddislerinden bir kısmı da bu devirde yaşamışlardır.

Selçuklu devrinde hadis ilminde yaşanan bazı gelişmeler veya değişiklikler bulunmaktadır. Bu dönemde yeni bazı türlerde eserler kaleme alınmış, isnadı hafzedilmiş eserlerin telifi artmış, temel hadis kaynaklarından yararlanılarak yeni kitaplar yazılmış ve bu yüzden hadis öğrenmek için yapılan seyahatlerin önemi azalmıştır.(Toksarı, 2004, 187-189) Bahsettiğimiz hususların tamamına örnek olarak zikredebileceğimiz *Mesâbihü's-Sünne* Selçuklu devri muhaddislerinden Begavî tarafından telif edilmiştir.

Bu dönemde hadis eğitim-öğretim faaliyetlerini de içeren kurumsal yapılar dikkat çekmektedir. Selçukluların Bağdat'ı fethetmelerinin ardından bir süredir Abbasî halifesinin otoritesini sarsmaya çalışan, Kuzey Afrika'dan başlayarak Mısır ve ardından Şam'da hakimiyet kuran Fâtımîlerin Şîî propagandaları karşısında Abbasi halifesi ile Ehl-i Sünnet çizgiyi himaye ettikleri görülmektedir.(Özpinar, 2020, 444) Fatımîlerin yayımlacı politikasının sonucunda eğitim faaliyetlerini sürdürmek üzere el-Ezher'i açtıkları da bilinmektedir. Bunun karşısında Büyük Selçuklu veziri Nizâmülmülk (485/1092) tarafından Bağdat'ta kurulan Nizâmiye Medresesi Batınî ve Mutezilî propagandaya karşı koyma çabasının yanı sıra Ehl-i Sünnet düşüncesinin öğretimi ve yaygınlaşmasına da katkı sağlamıştır.(Özaydın, 2007, 38/188) Zamanla farklı beldelerde de kurulan bu medreselerde hadis ilmi de öğretilmekteydi. Tebliğe konu edinilen Ebu'n-Necîb es-Sühreverdî de bu medresede baş müderrislik görevinde bulunan isimlerdendir.

Medreselerden farklı olarak hadis ihtisasına yönelik eğitimin verildiği dârü'l-hadisler de Selçuklular devrinde kurulmuştur. İlk dârü'l-hadis Dımaşk ve Halep Atabegi Nûreddin Mahmûd Zengî (1146/1174) tarafından İbn Asâkîr (571/1175) adına Şam'da kurulmuş ve Dârü'l-Hadîsi'n-Nûriyye ismiyle anılagelmiştir.(Bozkurt, 1993, 8/528) Bu medresenin açıldığı yer de Şîî-Fatîmî propagandasının sürdürüldüğü

şehir olması kuruluş amacı açısından dâru'l-hadîsler ile Nizâmiye Medreseleri'nin birbirine benzediğini göstermektedir.(Özpinar, 2020, 447) Sonraki dönemlerde özellikle Memlûkler ve Osmanlılar devrinde çok sayıda dâru'l-hadîs inşa edilmiştir. Anadolu'da açılan dâru'l-hadislerden İnce Minareli Medrese de Selçuklu devrinde hadis öğretimine tahsis edilen kurumlardan bir tanesidir.(Yardım, 1993, 8/532) Selçuklu devrinde açılan dâru'l-hadislerin sayısı 20'yi geçmiştir.(Topaloğlu, 1988, 180-181) Bu kurumların işlevi ve sayısı Selçuklu devri ilmî faaliyetleri ile hadis ilminin seyrini ifade etmesi açısından önemlidir.

İsimlerine temas ettiğimiz muhaddisler, ilim merkezleri olarak zikrettiğimiz kurumlar ve Selçuklu dönemi sonrası (özellikle Memlûkler devri) hadis çalışmalarına baktığımızda Selçukluların hadis tarihindeki yeri hakkında bazı kanaatlere ulaşmak mümkündür. Hadis tarihinde mütekaddimûn döneminin sonlandığı ya da bir başka deyişle rivayet döneminin yerini nakil döneminin almaya başladığı bir evrede tarih sahnesine çıkan Selçukluların muhatap olduğu önemli bazı krizler bulunmaktaydı. Haçlı saldırıları ile Moğol istilası arasında varlığını korumaya çalışan ve siyasi-ilmî-kültürel sürekliliğini muhafaza çabasında olan Selçuklular, mezhebî kavgalar ile batınî yayılma politikalarının doğurduğu karışıklıklarla mücadele etmişlerdir.(Benzer değerlendirmeler için bk. Özpinar, 2020, 449-453) Bu şartlar altında mütekaddimûn devri hadis çalışmalarının sonraki nesillere intikalinde rol üstlenmiştir. Kriz döneminin¹ yükünü sahiplenen bu nesiller, her şeye rağmen yukarıda bahsettiğimiz ilmi çevrelerde faaliyet sürdürmüş ve çeşitli eserler telif etmiştir. Bu telifler hadisin altın çağındaki eserler hakkında cem, ihtisar, yeni tasnif, etraf, zevâid, ricâle dair olsa da Mizzî, Zehebî, İbn Hacer gibi önemli muhaddislerin de öncülleri sayılabilir.

Begavî ve Mesâbîhü's-Sünne İsimli Eseri

Muhyissünne ve Ruknüddîn lakapları ile meşhur Ferrâ el-Begavî Horasan bölgesi muhaddislerindedir. Aslen Merverrûz ile Harat arasındaki Bağşûr (Bağ) kasabasından olan Begavî, babası veya dedesinin mesleğinden dolayı (kürkçülük) Ferrâ veya İbnü'l-Ferrâ şeklinde anılmaktadır. Horasan bölgesindeki ilmî seyahatlerinde Kâdı Hüseyin b. Muhammed el-Merverrûzî başta olmak üzere çok sayıda hocadan ders alan Begavî Merverrûz'e yerleşmiştir. Burada dersler vermiş; hadis, fıkıh, tefsir ve kıraat alanında önemli eserler telif etmiş ve 510 (1116) yılında vefat etmiş ve hocasının yanına defnedilmiştir.

[1] Bu dönemlere ilişkin yaptığı araştırmasını *Kriz Döneminde Hadis ve Yorum* başlığı ile ifade eden Selim Demirci'nin çalışmasında (İstanbul: İlem, 2020) Fatimîler, Selçuklular, Zengîler, Eyyûbiler ve Memlûkler devirleri hakkında önemli değerlendirmeler bulunmaktadır. Özellikle de İlhanlılar ile Memlûkler'in rekabetinin doğurduğu merkez-çevre ayrımı, ulemâ sınıfı ile telif edilen eserler ve ilim merkezleri çerçevesinde kıyaslamalar dikkat çekmektedir.

(İbn Hallikân, 1968, 2/136-137; Zehebî, 1427, 14/328-329; Sübkî, 1964, 7/7577; Güngör, 1992, 5/340)

Begavî'nin Muhyissünne lakabı hadis kaynaklarından seçtiği rivayetleri konularına göre tasnif ederek lafızlarını açıkladığı, fikhî hükümlere temas ettiği ve ihtilafli meseleleri ele aldığı *Şerhu's-Sünne* isimli eseri sebebiyle verilmiştir. Güvenilir hadis kaynaklarından seçtiği rivayetlerin isnadlarını hafzederek konularına göre sıraladığı *Mesâbîhü's-Sünne*'nin yanı sıra *el-Câmî Beyne's-Sahîhayn*, *el-Envâr fî Şemâilî'n-Nebiyî'l-Muhtâr*, *Şerhu Câmi'i't-Tirmizî* isimli eserleri hadis alanındaki telifleridir. Ayetleri açıklarken rivayetlerin yanı sıra ulemânın görüşlerini bir araya getirdiği *Meâlimü't-Tenzîl* isimli tefsiri de şöhret bulan eserlerindedir. Bunların dışında fıkıh ve kiraate dair de kitapları bulunmaktadır.(Güngör, 1992, 5/340)

Mesâbîhu's-Sünne Begavî'nin en çok yaygınlık kazanan, üzerine çok sayıda çalışmanın yapıldığı hadis eseridir. Begavî bu kitabını hazırlarken Müslümanların Kur'ân'dan sonra sünnetten de nasiplerinin bulunması amacını güttüğünü belirtmektedir. Eserde kaynak olarak yararlandığı muhaddislere itimadı ve senedleri uzatmamak kastı sonucunda isnadları hafzettğini, kimi yerlerde sahabi raviyi zikrettiğini belirtmektedir. Ale'l-ebvâb olan kitapta her konu başlığındaki rivayetleri *sıhah* ve *hisan* şeklinde taksim eden Begavî, sahihler ile *Sahîhayn*'da yer alan rivayetleri; hasen rivayetler ile Ebû Dâvûd es-Sicistânî (275/889), Tirmizî (279/892) ve diğer muhaddislerden naklettiği hadisleri kastetmiştir. Begavî eserinde zayıf veya garib rivayetlere temas etmiş, münker veya mevzu rivayetlere ise yer vermemiştir.(Begavî, 1407, 1/109-110)

Eserin tasnifinde *Sahîhayn*'da yer almayan rivayetlerin hasen şeklinde isimlendirilmesi eleştirilere konu olmuştur. Begavî bu kullanımında yaygın kabule aykırı hareket ederek yeni bir isimlendirmeye gitmesi sebebiyle eleştirilmiştir.(Akbaş, 2022, 38) Eser hakkındaki diğer bir eleştiri ise uydurma rivayetleri ihtiva etmesiyle ilgilidir. Ebû Hafs Sirâcüddin el-Kazvî'nin (750/1349) iddiasına Alâî (761/1359) ve İbn Hacer (852/1449) cevap vermişlerdir.(Hatiboğlu, 2004, 29/258)

Mesâbîhu's-Sünne hakkında farklı içerik ve yöntemlerle hazırlanmış çok sayıda eser bulunmaktadır. Eserdeki rivayetlerin tahriri, ravilerin tanıtımı hakkında Sadreddin el-Münâvî'nin (803/1401) *Keşfu'l-Menâhîc ve't-Tenâkîh fî Tahrîci Ehâdîsi'l-Mesâbîh* isimli eseri kaleme almış, talebesi İbn Hacer de bu eserden yararlanarak *Hidâyetü'r-Ruvât ilâ Tahrîci'l-Mesâbîh ve'l-Mişkât* adlı kitabı telif etmiştir. Aynı konuda Bahşîzâde Abdullah Efendi (ö.?) *el-Ubâb fî Terâcimi Ruvâti'l-Mesâbîh mine't-Tâbiîn ve'l-Ashâb* isimli bir eseri de bulunmaktadır. *Mesâbîh*'ten

derlenen rivayetlerin müstakil kitap olarak hazırlanmasının yanı sıra Osmanlı döneminde Türkçe'ye çevrilen eserin manzum hale getirilen örnekleri de bulunmaktadır.(Akbaş, 2022, 37-39) Eser hakkında yapılan çalışmalardan bahsederken özellikle hatırlanması gereken telif Hatîb et-Tebrîzî'nin *Miškâtü'l-Mesâbîh*'idir. Begavî'nin ikili tasnifine üçüncü bir bölüm ekleyen Hatîb et-Tebrîzî, raviler hakkındaki bilgiler, eserdeki kapalılıklara dair izahlar ve eklediği 1511 rivayet ile *Miškât*'ı telif etmiştir.(Demirci, 2014, 101-105)

Selçuklu ve Osmanlı dönemlerinde *Mesâbîh* üzerine çok sayıda şerh kaleme alınmıştır. Konuyla ilgili daha önce yaptığımız çalışmada 40 şerhin kaynaklarda zikredildiği, bunlardan (6 matbu 19 yazma) 25 şerhin günümüze ulaştığı, 4 şerhin ise farklı kaynaklardaki bilgilere bakıldığında kayıp olarak kabul edilebileceği tespit edilmişti. Ayrıca 11 şerhin adının kaynaklarda zikredilmesine rağmen başka bilgilerle desteklenmemesi sebebiyle nispet şeklinde değerlendirilebileceği ifade edilmişti. Aynı çalışmada şerhlerin çoğunlukla hicrî 7-8. asırlarda, Begavî'nin de yaşadığı Horasan ile çevresindeki İran ve Azerbaycan bölgesinde telif edildiği ortaya konulmuştu. Etki gücü yönüyle öne çıkan şerhlerin de yine Şiraz, Tebriz ve Bağdat bölgesi ulemaya ait olduğu tespit edilmişti. (Akbaş, 2022, 66-68) Sonraki müelliflerin sıkça alıntıda bulunduğu, zengin içerikli şerhler Tûribişî, Kâdî Beydâvî, Müzhirî ve Eşref el-Fukkâî tarafından telif edilmiştir. Bu eserler kadar olmasa da Zeyn'ul'arab, İbn Melezkâde ve Musannifek'in eserlerini *Mesâbîh*'in meşhur şerhleri arasında zikredilebilir. Osmanlı dönemi şerhlere bakıldığında büyük ölçüde mezkur bölgede ve özellikle 7 ve 8. yüzyıllarda telif edilen temel şerhlerden istifade ile hazırlanan eserler olduğu dikkat çekmektedir. (Akbaş, 2022, 53-54)

Mesâbîh hakkında ilk telif edilen şerh veya garîbu'l-hadîs türündeki eser Ebü'n-Necîb es-Sühreverdî'ye aittir. Çalışmanın bundan sonraki kısmında müellif ve eser hakkında bilgi verip eserin türü ile *Mesâbîh* şerhleri arasındaki yerini tespit etmeye çalışacağız.

Ebü'n-Necîb es-Sühreverdî

Aslen İran'ın Cibâl bölgesindeki Sühreverd kasabasından olan Ebü'n-Necîb Ziyâüddîn Abdülkâhir b. Abdillâh es-Sühreverdî, Hz. Ebubekir'in soyundan olduğu için Bekrî veya Kureşî nispetleriyle de anılmaktadır. İsfahan ve Bağdat'a gidip ilim tahsil etmiş, Ebû Alî b. Nebhân ve Ebû Ali Haddâd başta olmak üzere farklı hocalardan ders okumuştur. Nizâmiye Medresesi'nde iki yıl kadar (Muharrem 545-Recep 547) baş müderrislik yapmış muhaddis, fakih, mutasavvıf bir alimdir. Sultan Mes'ud b. Muhammed Tapar'a yakınlığı ile bilinen Sühreverdî, sultan

ile Abbasi Halifesi Muktefî-liemrillâh arasındaki gerginliğin etkisiyle sultanın vefatından sonra baş müderrislik görevini bırakmak zorunda kalmış, halifenin emriyle bir müddet hapsedilmiş ve kırbaçlanmıştır. Müderrisliğinin ardından uzlete çekilmiş, Dicle kenarında inşa edilen ribatta hayatını sürdürmüştür.

Hayatının sonlarına doğru (557 yılında) Beytü'l-Makdis'i ziyaret için Kudüs'e yaptığı yolculukta Sultan Nûreddin Mahmud Zengî ile Kudüs kralı arasındaki çekişmeden dolayı muvaffak olamamıştır. Sultan Dımaşk'te kendisine ikramda bulunmuş, Sühreverdî de bir süre burada kalarak hadis ve zikir halkaları kurmuştur. Ardından Bağdat'a dönmüş ve 563 yılında vefat etmiştir. Dicle kenarındaki medresesinin yanına defnedilmiştir.

Selçuklu sultanlarının kendisine iltifat ettiği Sühreverdî, kendi medrese ve tekkesinde fıkıh ve hadis derslerinin yanı sıra irşad faaliyeti sürdürmüştür. Sühreverdiyye tarikatının kurucusu sayılan *Avârifü'l-Maârif* müellifi ve Sühreverdî'nin yeğeni Ebû Hafs Şihâbüddîn es-Sühreverdî (632/1234) öğrencileri arasında yer almaktadır. Talebelerinden Ammâr-ı Yâsir el-Bitlisî ile İsmâil Kasrî gibi isimler de Kübreviyye tarikatı kurucusu Necmeddîn-i Kübrâ'yı yetiştirmişlerdir. (İbn Asâkir, 1415, 36/412-415; İbn Hallikân, 1968, 3/204-205; Zehebî, 1427, 15/200-202; Sübkî, 1964, 7/174-175; Öngören, 2010, 38/35)

İnceleyeceğimiz *Garîbu'l-Mesâbih*'in yanı sıra *Âdâbü'l-Mürîdîn* isimli müridlerin tasavvuf yolunda uyması gereken kuralları ihtiva eden önemli bir eseri bulunmaktadır. Müritlerin adabına dair meseleler tasavvuf literatüründe Serrâc'ın (378/988) *el-Lümâ'sı*, Ebû Tâlib el-Mekkî'nin (386/996) *Kûtü'l-Kulûb*'u gibi eserlerde bir bölüm olarak veya kapsamlı olmayan Haris el-Muhâsibî'nin (243/857) *Âdâbü'n-nüfûs*, Hakîm et-Tirmizî'nin (320/932) *Âdâbü'l-Mürîdîn*'i gibi müstakil eserlerde ele alınmıştır. Ancak konuyla ilgili müstakil ve ayrıntılı ilk kitap Sühreverdî'nin *Âdâbü'l-Mürîdîn*'i kabul edilmektedir. (Gökbulut, 2008, 142) Kaynaklarda Şâfiî tabakası ve esmâ-i hüsnâ şerhi olan iki eser daha Sühreverdî'ye nispet edilmektedir. (Öngören, 2010, 38/36)

Ebu'n-Necîb es-Sühreverdî için sûfi, fakih ve muhaddis sıfatları kullanılmaktadır. Bu şekilde anılmasına gerekçe olan durumları inceleyerek onun ilmî kişiliği hakkında fikir sahibi olabiliriz. Kaynaklarda Sühreverdî'nin babasının yanı sıra Abdulkâdir Geylânî ile onun hocası Muhammed b. Müslim ed-Debbâs'tan manevi terbiye aldığına ve kendisine hilafet verildiğine dair kayıtlar bulunmaktadır. (Öngören, 2010, 38/36) Ayrıca yetiştirdiği talebelerin yanı sıra müderrislikten ayrıldıktan sonra ribatına çekilmesi ve telif ettiği *Âdâbü'l-Mürîdîn*

isimli eseri onun sūfi kimliğine ışık tutmaktadır. Nizâmiye Medresesi baş müderrisliği, ilim tahsil ettiği hocalar, kendisinden istifade eden öğrenciler, telif ettiği *Garîbu'l-Mesâbîh* isimli eseri onun muhaddis yönünü ortaya koymaktadır. Ondan hadis dinleyen isimlerin arasında meşhur muhaddislerden İbn Asâkir'in de bulunması sahip olduğu ilmî birikimi ifade etmesi açısından önemlidir.(Sübkî, 1964, 7/174) Ayrıca verdiği fetvalar sebebiyle Iraklılar'ın müftüsü olarak anılmasını sağlamıştır.(İbn Kesîr, 1993, 1/662-663)

Sühreverdî'den sonraki *Mesâbîh* şârihlerine baktığımızda ona benzer bir ilmî kişilik ile karşılaşmaktayız. Farklı ilimlerde birikimi ile şöhret bulan *Mesâbîh* şârihleri arasında muhaddis kimliği ile öne çıkan şârih yok denilecek kadar azdır.(Akbaş, 2022, 54) *Mesâbîh*'in telif türü, okunduğu coğrafyadaki ilim geleneği ve şerhlere muhatap olan insanların ihtiyaçları gibi hususlar müelliflerin ilmî birikimi hakkındaki bu detayı anlamamıza katkı sağlamaktadır.(Akbaş, 2022, 54, 67-68) Selim Demirci'nin tespitlerine göre merkez-çevre ayrımı, bu dönemlerde telif edilen hadis eserlerine etki etmiştir. Konuyu bu çerçevede değerlendirdiğimizde *Mesâbîh* şerhlerinin daha çok çevre kabul edilebilecek bir coğrafyada hazırlanmış olması Demirci'nin tespitlerini desteklemektedir.(Krş. Demirci, 2020, 146-154) Sühreverdî hem bir müderris hem hadis dinleyip aktarmış bir muhaddis hem de *Garîbu'l-Mesâbîh* ile *Adâbu'l-Mürîdîn* isimli eserlerinde hadisçi yönünü göstermiş bir müelliftir. Sühreverdî *Adâbu'l-Mürîdîn*'de 160 civarı hadise yer vermiş ve çeşitli yorumlarda bulunmuştur.(Gökbulut, 2008, 145)

Şerhu Ba'zi'l-Elfâzi'l-Müşkile fi'l-Mesâbîh (Garîbu'l-Mesâbîh) İsimli Eser

Sühreverdî'nin bu eseri Kâtip Çelebi tarafından *Mesâbîhu's-Sünne*'nin ihtisarı şeklinde anılmaktadır. Zirikli'nin *Garîbu'l-Hadîs* ismiyle zikrettiği eseri Kehhâle ise hatayla *Mişkâtu'l-Mesâbîh*'i Begavî'ye nispet ederek Sühreverdî'nin kitabını da bu eserin ihtisarı şeklinde kaydetmektedir. (Kâtip Çelebi, 1941, 2/1698; Ziriklî, 4/49; Kehhâle, 5/311) Kaynaklarda bu şekilde anılan eserin yazma nüshaları günümüze ulaşmıştır. Mektebetü'l-Esed (nr. 71/43) ve Taşkent (nr. 4776) nüshalarının da bulunduğu belirtilen eserin Taşkent nüshası *el-Ezhâr* şeklinde kaydedilmiştir. Başka bir *Mesâbîh* şerhinin Sühreverdî'ye nispeti de ihtimal dahilindedir. Biz bu çalışmada Şehit Ali Paşa Koleksiyonu'ndaki (nr. 453) nüshadan hareketle değerlendirmede bulunacağız.

Yazma nüshanın kapağında *Şerhu Ba'zi'l-Elfâzi'l-Müşkilât fi'l-Mesâbîh* ismiyle kaydedilen eserin ferağ kaydında Müstensih Ahmed Bolusay es-Sevâkînî (?) 3 Rebiülevvel 1116'da tamamladığı istinsah için *Şerhu Elfâzi'l-Müşkilât mine'l-Mesâbîh* ismini kullanmaktadır.(Sühreverdî,

Şehid Ali Paşa, 453, 52b) Nesih hatlı nüshada bölüm ve bab başlıkları ile rivayetlerin başındaki kelimeler (örn. kavluhû, ruviye, ve kâle, an, mâ ruviye) kırmızı mürekkeple yazılmıştır.

Mesâbihü's-Sünne'den 27 bölüm, 203 bab başlığına ve rivayetlerden bir kısmına yer vermiştir. Elimizdeki 1b-52b şeklinde kaydedilen nüshada ilim bölümünün eksik olduğunu düşünmekteyiz. Zira sayfalar arası geçişteki reddâde kelimesi sonraki sayfa ile uyuşmamaktadır. (Sühreverdî, Şehid Ali Paşa, 453, 3b-4a) Dolayısıyla eserin bu kısmı muhtemelen kaybolmuştur. Benzer bir durum sonraki sayfalarda da karşımıza çıkmaktadır. (Sühreverdî, Şehid Ali Paşa, 453, 15b) 34 ile 35 varakları arasında numaralandırılmamış bir varak daha bulunmaktadır. Bu yüzden eserin aslının 53 varaktan daha uzun olduğunu söyleyebiliriz. (Krş. Öngören, 2010, 38/36)

Eserin ulaşabildiğimiz bu tek nüshasında mukaddime bulunmamaktadır. Nüshada bütün babler da yer almamaktadır. Örneğin *Mesâbihü's-Sünne*'de 8 babledan oluşan Savm bölümü *Garîbu'l-Mesâbih*'te 3 bab şeklindedir. (Begavî, 1407, 2/65-107; Sühreverdî, Şehid Ali Paşa, 453, 15a-b) Ayrıca 27 bab içerisinde "lâ şey' fih, leyse şey' fih" gibi ifadelerle herhangi bir rivayet veya bilgi bulunmamaktadır. (Sühreverdî, Şehid Ali Paşa, 453, 8a, 8b, 9a, 9b, 10b, 13b, 14b, 18b, 19b, 23a, 28b, 29a, 33b, 37a, 37b, 41a, 44a, 50b) Bahsettiğimiz bu hususlar inceleyebildiğimiz nüshaya has özellikler olabileceği gibi müellifin yöntemi sonucunda eserin orijinal şeklinin bu olduğu da düşünülebilir. Şimdilik elimizdeki sınırlı bilgiler nihai bir yorum yapmaya el vermemektedir.



Resim 1: *Garîbu'l-Mesâbih*'in Şehid Ali Paşa (nr.453) Nüshasının Kapağı

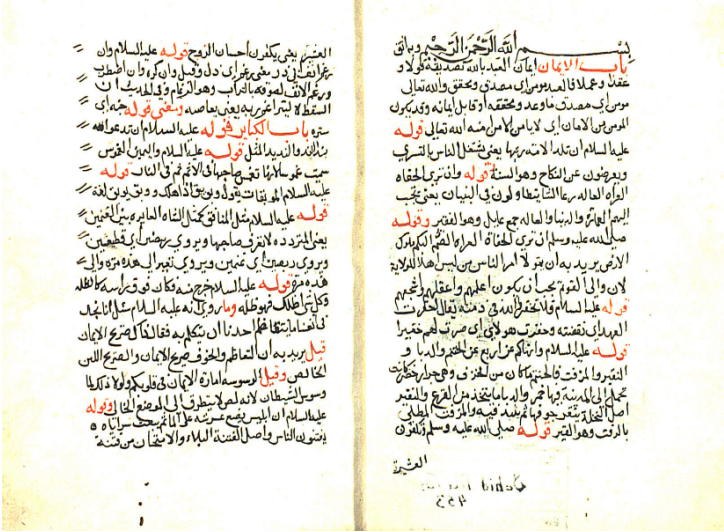

Resim 2: Garibu'l-Mesâbih'in Şehid Ali Paşa (nr.453) Nüshasının İlk Sayfası

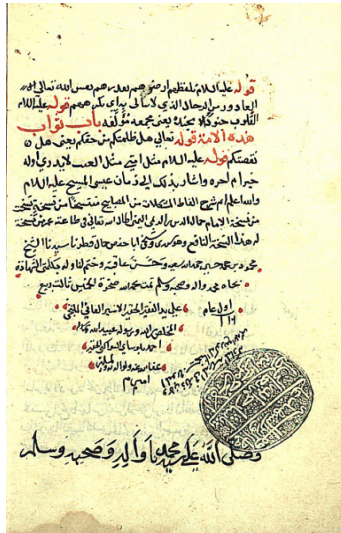

Resim 3: Garibu'l-Mesâbih'in Şehid Ali Paşa (nr.453) Nüshasının Son Sayfası

Şekil ve Muhteva

Sühreverdî, garibu'l-hadîs türünde sayılabilecek şekilde rivayetin açıklayacağı kelimelerini zikredip kısa bilgiler vermektedir. Hadis şerh kitaplarında sıklıkla görülen rivayetin sihhati, raviler hakkında bilgiler, rivâyet ile bâb başlığı arasındaki ilişki, rivayetten doğan

hükümler gibi içeriklere bu eserde rastlanmamaktadır. Müellif büyük ölçüde garib lafızların açıklamasıyla yetinmektedir. Ancak ahkâma dair kimi rivayetleri biraz genişçe ele almaktadır, sadece garib lafızları açıklamakla yetinmemektedir. Örneğin necasetin temizlenmesi hakkındaki rivayetleri açıklarken fikhî izahlara ve farklı yorumlara yer verebilmektedir.(Sühreverdî, Şehid Ali Paşa, 453, 4b)

Eserin özelliklerinden birisi de bâb başlığı hakkında verdiği bilgilerdir. Bu bilgiler de kelime izahları şeklindedir. Örneğin teyemmüm bâbında teyemmüm kelimesinin kast etmek, yönelmek anlamına geldiğini bildirmektedir.(Sühreverdî, Şehid Ali Paşa, 453, 4b-5a. Diğer örnekler için bk. 1b, 5b, 10a, 15a) Kelime izahlarında farklı görüşlere de yer verebilmektedir. Evvâb kelimesinin izahında bu minvalde açıklamalar bulunmaktadır.(Sühreverdî, Şehid Ali Paşa, 453, 10a)

Müellif istifaede ettiđi kaynakları açıkça zikretmemektedir. Ancak yazma nüshadan hareketle yaptığımız tahriçte muhtelif eserlerin kaynak olarak kullanıldığı kanaatine ulaştığımızı söyleyebiliriz. Özellikle Kâsım b. Sellâm'ın (224/838) *Garîbu'l-Hadîs*'i(Sühreverdî, Şehid Ali Paşa, 453, 5a, 6a, 9a; Krş. Kâsım b. Sellâm, 1984, 4/86, 4/70, 3/148) ile *Kitâbu'l-Garîbeyn fi'l-Kur'ân ve'l-Hadîs* isimli eseriyle Ahmed b. Muhammed el-Herevî'nin (401/1011) Sühreverdî'nin kaynakları arasında yer aldığı görölmektedir.(Krş. Sühreverdî, Şehid Ali Paşa, 453, 2a, 2b, 3b, 15a; el-Herevî, 1999, 4/1070, 1/366, 6/1963, 6/1937) Müellifin Ebû Ali Muhammed b. Sâid b. Nebhân'dan (511/1118) Kâsım b. Sellâm'ın *Garîbu'l-Hadîs*'ini okuduđu zikredilmektedir.(Zehebî, 2003, 12/300) Yaptığı açıklamalarda Kâsım b. Sellâm'dan doğrudan alıntı olmasa da lafızları açıklarken benzer üslup kullandığı dikkat çekmektedir.

Sühreverdî'nin şerhinde takip ettiđi yöntem ve zikrettiđi bilgileri ifade etmesi için örnek bir kısmı burada inceleyebiliriz:

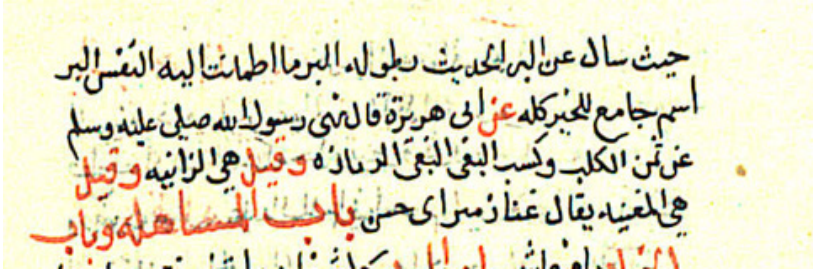
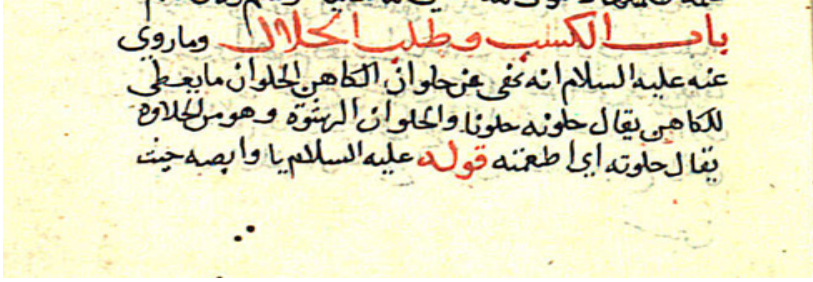

Resim 4: Garîbu'l-Mesâbih'in "Helal kazanç ve Helal Lokma Talebi" Bölümü (19a-b)

باب الكسب وطلب الحلال

وما روي عنه عليه السلام أنه نهى عن خلوان الكاهن.

الخلوان ما يعطى للكاهن. يقال خلوته خلوانًا. والخلوان الرشوة، وهو من الخلاوة، يقال: خلوته أي أطعمته.

قوله عليه السلام: «يا وابصة» حيث [19ظ] سأل عن البرِّ، الحديث بطوله. «البر ما اطمأنت إليه النفس». البر اسم جامع للخير كله.

عن أبي هريرة قال: «نهى رسول الله صلى الله عليه وسلم عن ثمن الكلب وكسب البغي». البغي الرمارة، وقيل: هي الزانية، وقيل: هي المغتية، يقال: هي غناء زمير؛ أي حسن.

Helal Kazanç ve Helal Lokma Talebi

Hız. Peygamber'den nakledildiğine göre Rasulullah büyüçünün elde ettiği kazancı (*hulvânu'l-kâhin*) yasaklamıştır.

Kazanç (yani *hulvân*), büyüçüye verilen şeydir. Şöyle denilir: ona bir şey verdim (*halevtuhû hulvânen*). Hulvân rüşvet demektir, bu kelime tatlılıktan (*halâvet*) gelmektedir. Halevtuhu denildiğinde ona yedirdim demiş olunur. (Kâsım b. Sellâm, 1984, 1/181; el-Herevî, 1999, 2/489)

Vâbisa'nın Hz. Peygamber'e iyiliği (*birr*) hakkında sorduğunda Rasulullah'ın "Ey Vâbise... İyilik (*birr*) nefsin kendisiyle mutmain olduğu şeydir." buyurması. İyilik (*birr*) bütün hayırları toplayan kuşatıcı bir isimdir.(el-Herevî, 1999, 1/166)

Ebu Hüreyre (r.a.) Rasulullah'ın (s.a.s.) "köpekten elde edilen kazanç ve zina eden kadının kazancından nehyetti." (hadisi hakkında). Bağıyy: kaç göz yapan kadındır (*remmâze*). Zinâ eden kadın veya şarkıcı kadın (*muğanniye*) olduğu da söylenmiştir. Güzel şarkıya gınâ zemîr (zemîr: kaval, ney ve düdük çalmaktır) denilmektedir.(Kâsım b. Sellâm, 1984, 3/356)

İncelediğimiz bu kısım *Mesâbîh*'te 23 rivayetten oluşurken müellif sadece 3 rivayetdeki lafızları açıklamaktadır.(Begavî, 1407, 2/306-313; Sühreverdî, Şehid Ali Paşa, 453, 19a-b) Sühreverdî sadece "hulvânu'l-kâhin" veya "kesbu'l-bağıyy" gibi nadir kullanılan kelimelerdeki kapalılığı gidermeye çalışmamakta, "birr" kelimesi gibi yaygın olarak kullanılan ve anlamı bilinen kimi kelimeleri de hadiste geçen siyaka göre kazandığı anlamı netleştirmek amacıyla açıklamaktadır. Burada Hz. Peygamber'in "iyilik nefsin kendisiyle mutmain olduğu şeydir" şeklindeki iyilik tanımını "iyilik bütün hayırları kuşatıcı bir isimdir" şeklinde yorumlamaktadır. Kaynakları bu rivayet çerçevesinde incelediğimizde Herevî'nin *Kitâbu'l-Garîbeyn*'inde birr kelimesinin muhtelif manaları zikredilirken bu anlam "*Sevdiğiniz şeylerden infak etmedikçe iyiliğe ulaşamazsınız*" (Âl-i İmrân, 3/92) ayetindeki birr kelimesinin açıklamasında zikredilmiştir. (el-Herevî, 1999, 1/167) Diğer açıklamalar ise her iki eserden veya bir tanesinden olabilecek şekildedir.

***Mesâbîhu's-Sünne* Şerhleri Arasındaki Yeri**

Sühreverdî, Begavî'nin eseri telif etmesinden kısa süre sonra bu şerhi telif etmiştir. Ondan sonra telif edilen Tûribişti, Kâdî Beydâvî'nin şerhleri *Mesâbîh*'in hacimli şerhleri arasında yer almaktadır. Bu durum hadis tarihinde hacimli şerhlerin yazım sürecini anımsatmaktadır. Nitekim zengin içerikli şerhlerden önce garîbu'l-hadis, ricâlu'l-hadis, ihtilâfu'l-hadis, ilelu'l-hadis, nasih-mensûh gibi konularda yazılan müstakil kitaplar bulunmaktadır. Bu eserlerdeki bilgilerin bir kısmı hadis şerhlerinde bir araya getirilmiş, zengin içerikli şerhlerin yazıldığı dönemde ricâlu'l-hadis dışındaki alanlara dair hacimli telifler görülmemektedir.(Türçan, 2020, 34-35) Mâlik'in *Muvatta'* ve *Sahîhayn* hakkındaki çalışmalar incelendiğinde Hattâbî ve İbn Abdilberr öncesinde bahsettiğimiz şekilde çalışmaların telif edildiği dikkat çekmektedir. Bu eserlerin ricali, rivayetlerin tahriri, garib kelimelerin izahı gibi muhtelif konularda yazılan kitaplar sonraki şerhlerin kaynakları arasında yer

almaktadır.(Karagözoğlu, 2020, 55) Bu tür çalışmalar şerh edebiyatının gelişimini de temsil etmektedir.

Zengin içerikli şerhlerin, kendilerinden önceki önemli telifattan beslendiği bilinmektedir. Aynı durum temel hadis kaynaklarından sonraki devirlerde telif edilen derleme türü kitaplar için de geçerlidir. Bu minvalde Sühreverdî'nin *Garîbu'l-Mesâbîh*'i de *Mesâbîhu's-Sünne* üzerine telif edilecek geniş hacimli temel şerhlerin öncülerinden kabul edilebilir. Herhangi bir hadis eserini okurken ihtiyaç duyulacak en temel bilgileri yani eserdeki garib lafızların açıklamasını Sühreverdî bir araya getirmiştir. Eser yaygınlık kazanıp daha fazla okundukça ihtiyaç duyulan bilgiler artacak, muhtelif yönlerine dair eserler telif edilecektir. Nitekim Sadruddin el-Münâvî'nin raviler ve sıhhat yönüyle bilgiler verdiği *Keşfu'l-Menâhic ve't-Tenâkîh fî Tahrîci Ehâdîsi'l-Mesâbîh* isimli eseri ile İbn Hacer'in hocası Münâvî'nin bu eserinden istifade ile telif ettiği *Hidâyetu'r-Ruvât ilâ Tahrîci'l-Mesâbîh ve'l-Miškât* isimli kitabı da bu minvalde değerlendirilebilir. İncelediğimiz yazma nüshadan hareketle müellifin *Mesâbîh*'i öğrencilerine okuturken verdiği bilgilerin kaydedilmesi sonucu bu eserin ortaya çıktığını düşündürmektedir. Başka nüshaların temini ile bu ihtimal netleştirilebilecektir.

Kaynaklarda Sühreverdî'den yapılan nakillerin hem ondan hem de yeğeni Ebû Hafs Şihâbüddîn es-Sühreverdî'den olma ihtimali nedeniyle bu eserin sonraki kaynaklara etkisi hakkında kesin konuşmak şu aşamada güç bir durumdur.(Aynî, 19/18; Kastallânî, 1323, 2/466) Müellifin *Âdâbü'l-Mürîdîn*'de hadislere yer vererek yorumlaması bu durumu daha güç hale getirmektedir. Ayrıca özellikle garîbu'l-hadîs kaynaklarından nakillerini kendi ifadeleriyle meczederek eserinde yer vermesi sonraki eserlere ne ölçüde intikal ettiğini belirsiz hale getirmektedir. Ancak Sühreverdî'nin *Mesâbîh*'in ilk şârihi olmasının yanında yeğeni Şihâbüddîn es-Sühreverdî'nin *Mesâbîh*'in önemli şârihlerinden Tûribiştî'nin hocaları arasında yer alması(Kâtib Çelebi, 2010, 3/12) dikkat çekici bir husustur. Muhtemelen müderris olarak okuttuğu bu eserin kendisinden sonraki dönemde yaygınlık kazanarak eser üzerine çok sayıda şerh kaleme alınması da bunu göstermektedir.

SONUÇ

Selçuklular krizlerle mücadele eden bir devlet olarak tarihte yer almıştır. Anadolu'nun İslamlaşmasının yanı sıra hadis tarihindeki ilk eserlerin sonraki dönemlere intikalini sağlamışlardır. Ayrıca bu dönemlerde ve coğrafyada yaşayan çok sayıdaki muhaddis hem hadis eğitim-öğretim faaliyetini sürdürmüş hem de önemli eserler telif etmişlerdir. Selçuklular devrinde yaşayan 130'un üzerinde muhaddis,

telif edilen 400'ün üzerindeki eser bu durumu net bir şekilde ortaya koymaktadır. Ayrıca gerek Nizâmiye Medreseleri gerek hadis ihtisasına yönelik eğitim veren dârü'l-hadisler bu dönemde kurulan ve hadis ilminin eğitim-öğretim faaliyetinin sürdürüldüğü önemli kurumlardır.

Begavi'nin *Mesâbîhu's-Sünne* isimli hadis eseri Selçuklu devrinin önemli teliflerindedir. Hem Selçuklu hem de özellikle İlhanlılar ile Osmanlı coğrafyası ve dönemlerinde hadis meclislerinde okunan bu eser hakkında çok sayıda çalışma yapılmıştır. *Mesâbîh*'i şerh eden ilk eser Sühreverdî'nin *Garîbu'l-Mesâbîh*'idir. Muhtemelen müellifin medresede okuturken hadisler hakkında yaptığı kısa açıklamalarından teşekkül eden bu şerhin günümüze ulaşan nüshalarından Şehit Ali Paşa (nr. 453) koleksiyonunda bulunan nüshasında eksiklikler bulunmaktadır. Yine de müellifin yöntemi hakkında bazı ipuçları sunan bu nüshadan hareketle eserin büyük ölçüde garîbu'l-hadîs türünden bilgileri bir araya getirdiği görülmektedir.

Sühreverdî, Kâsım b. Sellâm'ın *Garîbu'l-Hadîs*'ini hocasına okumuştur. Şerhinde de Kâsım b. Sellâm'ın ile Ahmed b. Muhammed el-Herevî'nin *Kitâbu'l-Garîbeyn fi'l-Kur'ân ve'l-Hadîs* isimli eserinden iktibaslar dikkat çekmektedir. Ancak bu nakillerinde müellif kaynak belirtmemekte, nakillerinde manayı yansıtmaya öncelik vermektedir. *Mesâbîh*'in çok az bir kısmını açıklayan şerhin sonraki şerhlere etkisi belirsizdir. Henüz yazma halde bulunan şerhin bahsettiğimiz özelliklerinden dolayı sonraki kaynaklara intikali kanaat belirtmek şu aşamada mümkün değildir. Müellifin bir başka eseri *Âdâbü'l-Mürîdîn*'de de hadislerin yorumuna yer vermesi, kendisiyle aynı nisbe ile anılan yeğeni Şihâbüddîn es-Sühreverdî'nin de bulunması bu durumu daha da zorlaştırmaktadır.

Müellif ve eserinin hadis tarihi içerisindeki konumunu tahlil etmek için müellifin müderrislik görevi, yetiştirdiği isimlere ve içerisinde bulunduğu ilim geleneğine dikkat çekmek gerekmektedir. Nizamiye Medresesi baş müderrisliğinin yanı sıra Kudüs yolculuğunda bir süre misafir kaldığı Dîmeşk'te ilim ve irşad faaliyetinde bulunan Sühreverdî, Begavi'nin *Mesâbîh*'i telif etmesinden kısa süre sonra okuyarak bazı açıklamaları zikrederek eser üzerine ilk şerhi telif etmesi dikkat çekicidir. Zira müelliften kısa süre sonra *Mesâbîh* hakkında zengin içerikli şerhler kaleme alınmıştır. Bu şerhlerden birisinin müellifi Tûribişti de müellifin yeğeninin öğrencileri arasında yer almaktadır. Bu yönüyle Sühreverdî, Selçuklu devri muhaddisleri arasında anılmayı hak etmekte, eserinin yazma nüshalarının bir araya getirilerek tahkikine ihtiyaç duyulmaktadır.

KAYNAKÇA

- Akbaş, Mustafa Yasin. "Meşâbihu's-Sunne Şerh Literatürü". *Ankara Üniversitesi İlahiyat Fakültesi Dergisi* 63/1 (2022), 33-80.
- Aynî, Bedreddin Ebû Muhammed Mahmud b. Ahmed. *Umdetü'l-kârî fî şerhi Sahîhi'l-Buhârî*. 12 Cilt. Beyrut: Dâru İhyâi't-Türâsi'l-Arabî, ts.
- Begavî, Ebû Muhammed Muhyissünne Hüseyin b. Mesud. *Mesâbihu's-Sünne*. thk. Yusuf Abdurrahman Mar'aşlı vd. 5 Cilt. Beyrut: Dârü'l-Ma'rife, 1407.
- Bozkurt, Nebi. "Dârülhadis". *Türkiye Diyanet Vakfı İslâm Ansiklopedisi*. 8/527-529. İstanbul: TDV Yayınları, 1993.
- Demirci, Selim. "el-Hatîb et-Tebrizî ve Mişkâtü'l-Mesâbih'i Üzerine". *Hadis Tetkikleri Dergisi* 12/2 (2014), 95-113.
- Demirci, Selim. *Kriz Döneminde Hadis ve Yorum - Haçlı ve Moğol Saldırıları Gölgesinde Hadis Alimleri*. İstanbul: İlem, 2020.
- Gökbulut, Süleyman. "Ebu'n-Necîb Ziyâüddîn es-Sühreverdî ve Âdâbü'l-Mürîdîn Adlı Eseri". *DEÜİFD* 28 (2008), 135-152.
- Güngör, Mevlüt. "Begavî, Ferrâ". *Türkiye Diyanet Vakfı İslâm Ansiklopedisi*. 5/340-341. İstanbul: TDV Yayınları, 1992.
- Hatiboğlu, İbrahim. "Mesâbihu's-Sünne". *Türkiye Diyanet Vakfı İslâm Ansiklopedisi*. 29/258-260. Ankara: Türkiye Diyanet Vakfı Yayınları, 2004.
- Herevî, Ebu Ubeyd Ahmed b. Muhammed el-. *Kitâbu'l-Garîbeyn fî'l-Kur'ân ve'l-Hadîs*. thk. Ahmed Ferîd el-Mezîdî. 6 Cilt. Mekke: Mektebetü Nizâr Mustafa el-Bâz, 1999.
- İbn Asâkir, Ebu'l-Kâsım Sikatüddin Ali b. Hasan b. Hibetullah. *Târîhu Dımaşk*. thk. Amr b. Gurâme el-Umerî. 80 Cilt. Dâru'l-Fikr, 1415.
- İbn Hallikân, Ebu'l-Abbas Şemseddin Ahmed b. Muhammed. *Vefeyâtü'l-a'yân ve enbâu ebnâi'z-zamân*. thk. İhsân Abbâs. 7 Cilt. Beyrut: Dâru Sâdir, 1968.
- İbn Kesîr, Ebu'l-Fidâ İmâdüddin İsmail b. Ömer. *Tabakâtü'l-fukahâi's-Şâfiyyîn*. thk. Ahmed Ömer Haşim, Muhammed Zeynühum Muhammed Azeb. 2 Cilt. Kahire: Mektebetü's-Sekafeti'd-Diniyye, 1993.
- Karagözoğlu, Mustafa Macit (ed.). *Hadis Şerh Literatürü 1*. İstanbul: İFAV Yayınları, 2020.
- Kâsım b. Sellâm, Ebu Ubeyd. *Garîbu'l-Hadîs*. thk. Hüseyin Muhammed. 5 Cilt. Kahire: el-Heyetü'l-Amme, 1984.
- Kastallânî, Ahmed b. Muhammed b. Ebubekir. *İrşâdu's-sârî li-şerhi Sahîhi'l-Buhârî*. 10 Cilt. Bulak: el-Matbaatü'l-Kübra'l-Emiriyye, 1323.
- Kâtib Çelebi, Hacı Halife Mustafa b. Abdullah. *Keşfü'z-zunûn an esâmi'l-kütüb ve'l-fünûn*. 2 Cilt. Bağdat: Mektebetü'l-Müsennâ, 1941.
- Kâtib Çelebi, Hacı Halife Mustafa b. Abdullah. *Süllemü'l-vüsûl ilâ tabakâti'l-fuhûl*. thk. Mahmud Abdülkadir el-Arnaut. 5 Cilt. İstanbul: İslâm Tarih, Sanat ve Kültür Araştırma Merkezi (IRCICA), 2010.
- Kehhâle, Ömer Rıza. *Mu'cemü'l-müellifîn*. 13 Cilt. Beyrut: Mektebetü'l-Müsennâ, ts.
- Öngören, Reşat. "Sühreverdî, Ebü'n-Necîb". *Türkiye Diyanet Vakfı İslâm Ansiklopedisi*. 38/35-36. İstanbul: TDV Yayınları, 2010.
- Özaydın, Abdülkerim. "Nizâmiye Medresesi". *Türkiye Diyanet Vakfı İslâm Ansiklopedisi*. 38/188-191. İstanbul: Türkiye Diyanet Vakfı İslâm Araştırmaları Merkezi (İSAM), 2007.
- Özpinar, Ömer. "Selçuklu Dönemi İlk Dâru'l-Hadîslerinin Sosyo-Kültürel Hayattaki Yeri ve Önemi". *I. Uluslararası Selçuklu Tarihi Coğrafyası Sempozyumu Bildiri Kitabı*. 439-470. Konya: Necmettin Erbakan Üniversitesi Yayınları, 2020.
- Sübkî, Ebû Nasr Taceddin İbnü's-Sübkî Abdülvehhab b. Ali b. Abdilkâfi. *Tabakâtü's-Şâfiyyeti'l-kübrâ*. Kahire: Matbaatu İsa el-Babi el-Halebi, 1964.
- Sühreverdî, Ebü'n-Necîb Ziyâüddîn Abdülkâhir b. Abdillâh es-. *Şerhu ba'zi'l-elfâzi'l-müşkile fi'l-Mesâbih (Garîbu'l-Mesâbih)*. İstanbul: Süleymaniye Kütüphanesi, Şehid Ali Paşa, 453, 52 vr.

- Toksarı, Ali. "Selçuklularda Hadis Eğitimi ve Öğretimi". *Selçuklu Tarihi Kültür ve Medeniyet (Bildiriler I)*. 185-195. Ankara: Türk Tarih Kurumu Yayınları, 2004.
- Topaloğlu, Nuri. *Selçuklu Devri Muhaddisleri*. Ankara: Diyanet İşleri Başkanlığı Yayınları, 1988.
- Türçan, Zişan. *Hadis Şerh Geleneği - Doğuşu, Gelişimi ve Dönüşümü*. Ankara: Türkiye Diyanet Vakfı Yayınları, 2. Basım, 2020.
- Yardım, Ali. "Dârülhadis (Anadolu Selçukluları ve Osmanlılar'da Dârülhadis)". *Türkiye Diyanet Vakfı İslâm Ansiklopedisi*. 8/529-532. İstanbul: TDV Yayınları, 1993.
- Zehebî, Ebû Abdillâh Şemseddin Muhammed b. Ahmed b. Osman. *Siyeru a'lâmi'n-nübelâ*. 18 Cilt. Kahire: Dâru'l-Hadîs, 1427.
- Zehebî, Ebû Abdillâh Şemseddin Muhammed b. Ahmed b. Osman. *Târîhu'l-İslâm ve vefeyâtü'l-meşâhîr ve'l-a'lâm*. thk. Beşşâr Avvâd Ma'rûf. 15 Cilt. Dâru'l-Garbi'l-İslâmî, 2003.
- Ziriklî, Hayreddin. *el-A'lâm: kâmusu terâcim li eşheri'r-riçâl ve'n-nisâ mine'l-Arab ve'l-müstarebîn ve'l-müsteşrikîn*. 8 Cilt. Beyrut: Dâru'l-İlm li'l-Melâyîn, ts.

BÜYÜK SELÇUKLULAR DÖNEMİMDE NİŞÂBÛR'DA TASAVVUFÎ HAYAT

Arş. Gör. Dr. Nadir BAŞTÜRK

Necmettin Erbakan Üniversitesi, Ahmet Keleşoğlu Eğitim Fakültesi
nadirbasturk@gmail.com

ÖZET

Nişâbûr şehri, tarihin her döneminde bilim, düşünce, kültür ve sanat merkezi olmuştur. Bunun sebebi Nişâbûr'un her siyasî iktidar döneminde askerî ve siyasî yönetim merkezi olmasının yanında, önemli ticaret yollarının kavşak noktasında yer almasından kaynaklanmaktaydı. Horasan coğrafyasında hankâh inşalarının ve tasavvuf sohbetlerinin ilk olarak Nişâbûr şehrinde başladığı düşünülmektedir. Özellikle tasavvuf, sûfî ve tarîkat âdâbı, Nişâbûr'da kendi hankâhını kuran ve birçok öğrenci yetiştiren Ebû Saîd-i Ebü'l-Hayr (ö. 440/1049)'a dayandırılmaktadır. Nişâbûr'da Ebû Saîd-i Ebü'l-Hayr haricinde pek çok tasavvuf ehlinin de olduğu görülmektedir. Bunlar arasında; Ebû Ali ed-Dekkâk (ö. 405/1014-15), Muhammed b. Hüseyin es-Sülemî (ö. 412/1021-22), Ebü'l-Kâsım el-Kuşeyrî (ö. 465/1072-73), Ebû Ali el-Fârmedî (ö. 477/1084) ve Ebû Hâmid el-Gazzâlî (ö. 505/1111) sayılabilir.

Ebû Saîd-i Ebü'l-Hayr, hankâhta sürekli Kur'ân okuma ve ibadet etme yerine, beyitler, gazeller söylemeyi ve semâ meclisleri düzenlemeyi tercih etmiştir. Âşına olunmayan bu durum ve ritüeller başta medrese âlimleri olmak üzere bütün çevrelerin dikkatini çekmiştir. İlk başlarda medrese ehli ile tasavvuf ehlinin çatışma yaşadığı Nişâbûr şehrinde, Kuşeyrî ve Gazzâlî gibi âlimlerin çalışmaları ve gayretleriyle hankâh ve medreseler barışmış, iç içe geçmiş ve dayanışma içerisinde olmuştur. Bu açıdan pek çok âlimin tasavvufî yönü ön plana çıkmaya başlamıştır. Bazen medresede başlayan eğitimin hankâhta devam ettiği de görülmüştür.

Horasan bölgesindeki âlimler ve sûfîler, kendi medreselerini ve hankâhlarını devletten bağımsız şekilde asırlar öncesinde kurmaya başlamışlardı. Bölgeye hâkim olan Selçuklular, XI. yüzyılın ikinci yarısından itibaren medreseler ve hankâhlar kurmaya, âlimleri ve mutasavvıfları desteklemeye başladılar. Selçuklu veziri Nizâmülmülk (ö. 485/1092), Selçuklu topraklarında çok sayıda medrese kurdururken, bir dizi hankâh da inşa ettirmişti. Ayrıca meşhur sûfîlerinden Ebû Ali

el-Fârmedî ve Ebü'l-Kâsım el-Kuşeyrî Selçuklu döneminde destek ve himaye görmüşlerdir. Özellikle Baba Tâhir-i Uryân (ö. 447/1055) ve Ebû Saîd-i Ebü'l-Hayr gibi sûfîler, Tuğrul Bey (ö. 455/1063) ve Alp Arslan (ö. 465/1072) tarafından saygı ve itibarla karşılanmıştır. Sultan Sencer (ö. 552/1157)'in Yûsuf el-Hemedânî (ö. 535/1140)'nin hankâhına para göndermesi, Selçuklu sultanlarının sûfîleri koruduklarını ve onlara destek olduklarını göstermektedir. Aslında Selçuklular, Mâverâünnehir ve Horasan'ın tamamında Türklerdeki Sünnî İslâm düşüncesini güçlendiren âlimleri ve sûfîleri her açıdan desteklemişler, büyük bir saygı ve hürmet göstermişlerdir. Böylece Türkler arasında tasavvuf da yavaş yavaş yayılmış ve kuvvetlenmiştir. Selçukluların tasavvufu desteklemesi ve Nîşâbûr şehrinin güçlü bir bilim ve tefekkür hayatının olmasından dolayı, tasavvuf gelişmek için Nîşâbûr'da en uygun zemini bulmuştur.

Anahtar Kelimeler: Selçuklular, Nîşâbûr, Tasavvuf ve Sûfîler.

SUFI LIFE IN NISHAPUR DURING THE GREAT SELJUQS PERIOD

ABSTRACT

The city of Nishapur has been a center of science, thought, culture and art in every period of history. The reason for this was due to the fact that Nishapur was the center of military and political administration during every period of political power, as well as being located at the crossroads of important trade routes. It is thought that the construction of khanqah and sufism conversations first started in the city of Nishapur in the geography of Khorasan. Especially sufism, sufi and sect etiquette are based on Abu Sa'id-i Abu'l-Khayr (d. 440/1049), who established his own khanqah in Nishapur and trained many students. It is seen that there are many sufi people in Nishapur except Abu Sa'id-i Abu'l-Khayr. Among them, can be counted Abu Ali ed-Dekkak (d. 405/1014-15), Muhammad b. Husayn as-Sulami (d. 412/1021-22), Abu'l-Qasim al-Qushayri (d. 465/1072-73), Abu Ali al-Farmadi (d. 477/1084) and Abu Hamid al-Ghazali (d. 505/1111).

Abu Sa'id-i Abu'l-Khayr preferred to sing couplets, ghazals and organize sema assemblies instead of constantly reading the Qur'an and worshipping in the khanqah. This unfamiliar situation and rituals attracted the attention of all environment, especially madrasah scholars. At first, in the city of Nishapur, where the people of the madrasa and the people of sufism had a conflict, they reconciled with the studies

and efforts of scholars such as Qushayri and Ghazali, the khanqah and madrasahs intertwined and were in solidarity. In this respect, the Sufi aspect of many scholars has begun to come to the fore. Sometimes it has been observed that the education that started in the madrasa continues in the khanqah.

Scholars and sufis in the Khorasan region had started to establish their own madrasas and khankahs independently of the state centuries ago. The Seljuks who dominated the region, XI. from the second half of the century, they began to establish madrasahs and khanqahs, support scholars and sufis. Seljuk vizier Nizam al-Mulk (d. 485/1092), while establishing a great number of madrasahs in the Seljuk lands, had also built a series of khanqahs. In addition, Abu Ali al-Farmadi and Abu'l-Qasim al-Qushayri, one of the famous sufis, received support and patronage during the Seljuk period. Especially sufis such as Baba Tahir-i Uryan (d. 447/1055) and Abu Sa'id-i Abu'l-Khayr were received with respect and dignity by Tughril Beg (d. 455/1063) and Alp Arslan (d. 465/1072). The fact that Sultan Sanjar (d. 552/1157) sent money to Yusuf al-Hamadani (d. 535/1140)'s khanqah shows that the Seljuk sultans also protected and supported the sufis. In fact, the Seljuks supported the scholars and sufis who strengthened the Sunni Islamic thought of the Turks in all aspects of Maverannehir and Khorasan, and showed great respect and reverence. Thus, sufism decisively spread and strengthened among the Turks. Because the Seljuks supported sufism and the city of Nishapur had a strong scientific and contemplative life, sufism found the most suitable ground for its development in Nishapur.

Keywords: Seljuks, Nishapur, Sufism and Sufis.

GİRİŞ

Tasavvuf sohbetlerinin ve hankâh inşalarının Horasan coğrafyasında ilk kez Nîşâbûr'da başladığı anlaşılmaktadır. Zira Nîşâbûr şehrinin İslâm fetihleriyle beraber siyasî ve askerî bir merkez olduğu gibi, ilim ve kültür faaliyetlerinin yürütüldüğü, özellikle de tasavvufî ve irfânî meselelerin tartışıldığı şehir haline dönüştüğü görülmektedir. Köklü bir tasavvuf geleneğinin olduğu Nîşâbûr'da, IV./X. ve V/XI. yüzyıllarda pek çok hankâh ortaya çıkmış ve Nîşâbûr şehri sûfilere toplanma merkezi haline gelmişti¹. Horasan bölgesindeki tasavvufî hayat, ilk olarak bir şeyh çevresindeki öğrenci halkaları biçiminde şekillenmişti. Hankâh yapıları ise özel olarak tasavvuf eğitimi amacıyla tertip edilmemişti. Sadece şeyh

[1] Muhsin, KEYÂNÎ, *Hankahlar Tarihi*, (trc. Ali Ertuğrul ve Süleyman Gökbulut), İstanbul 2013, s. 200.

ve müritleri için teşkil edilmiş bir konut özelliği taşımaktaydı². Diğer taraftan Horasan tasavvuf geleneğinde sabit bir tarikat veya silsilenin ortaya çıkmadığı ifade edilmektedir. Meşhur tasavvuf ehli Ebû Saîd-i Ebû'l-Hayr (ö. 440/1048-49) dahi bir silsile öne sürmemiş, tarikat ve terbiye yöntemi kendisiyle oluşmuş ve vefatıyla son bulmuştur. Nitekim bu dönemdeki sûflerin esas olarak kabul ettikleri silsile değil, şeyhin bizâtihi kendisi olmuştur³. Ebû'l-Kâsım el-Kuşeyrî, Ebû Saîd-i Ebû'l-Hayr vefat ettiği zaman onun hankâhına bir haberci göndererek: “*Eğ̈er maksad şeyh ise, o gitti. Şimdi sizin benim yanımda olmanız yararlıdır.*” şeklindeki teklifini iletmiştir⁴. Bu yüzden Nîşâbûr’da Kâdiriyye, Rifâiyye ve Sühreverdiyye gibi sabit bir kural ve esasa dayalı tarikatlar ortaya çıkmamıştır. Selçuklular döneminde Nîşâbûr’da yetişmiş veya irşâd faaliyetlerinde bulunmuş Kuşeyrî, Gazzâlî ve diğer isimler çeşitli silsilelerin tasavvufî öğretilerine tesir etmişler, fakat kendileri bir silsile oluşturmamışlardır⁵.

III./IX., IV./X. ve V./XI. asırlarda İslâm dünyasında iki temel tasavvuf cereyanı mevcuttu. Bunlardan biri Bağdat, diğeri ise Nîşâbûr ekolüydü. Bağdatekolünün önderi Cüneyd-i Bağdâdî (ö. 297/909), Nîşâbûrekolünün önderleri Ebû Nasr es-Serrâc (ö. 378/988), öğrencisi Muhammed b. Hüseyin es-Sülemî (ö. 412/1021-22) ve onun da öğrencisi Ebû'l-Kâsım el-Kuşeyrî (ö. 465/1072-73) idi. Hz. Peygamber’e tâbi olmak ve ilk sûflerin yolundan gitmek her iki ekol temsilcilerinin temel prensipleri arasında yer almaktaydı. Serrâc ve Kuşeyrî gibi Nîşâbûr sûfleri, eserlerinde şahsî görüşlerine çok az yer verirdiler. Bu açıdan Nîşâbûr ekolünün temsilcileri eserlerinde tarafsız bir şekilde tasavvufî görüşlere yer verirken, Bağdat ekolü temsilcileri ise kendi tasavvufî görüşlerine yer verme eğiliminde olmuşlardır⁶. Nîşâbûr ve Bağdat ekolünün farklılaştığı diğeri bir husus, Nîşâbûr tasavvuf anlayışına mensup sûflerin Bağdat tasavvuf anlayışını şeklî bulmalarıdır. Nîşâbûr ekolünün temsilcileri, tasavvufu dışarıya hissettirmeden sadece kalpte yaşamak gerektiğini ve insanın esas amacının nefsi terbiye etmek, riyadan kaçınmak ve sadece Allah’a yönelmek olduğunu savunmuşlardır. Bu tasavvufî düşünceler ekseninde Hamdûn-ı Kassâr (ö. 271/884) tarafından Melâmetiyye ismiyle farklı bir ekol geliştirilmiştir⁷. Ancak Bağdat ekolüne bağlı olduğu bilinen Kuşeyrî, risâlesinde Melâmetiyye’ye ayrı başlık olarak yer vermese de diğeri bölümler içerisinde verdiği bilgilerde bu ekole mesafeli yaklaştığı

[2] Spencer J., TRIMINGHAM, *The Sufi Orders in Islam*, Oxford 1971, p. 166.

[3] S. TRIMINGHAM, *Sufi*, p. 199.

[4] M. KEYÂNÎ, *Hankahlar*, s. 199.

[5] M. KEYÂNÎ, *Hankahlar*, s. 197-198.

[6] Süleyman, ULUDAĞ, “Kuşeyrî’nin Hayatı ve Risâlesi”, *Tasavvuf İlmine Dair: Kuşeyrî Risâlesi* (B. Baskı), (haz. Süleyman Uludağ), İstanbul 2016, s. 45-46.

[7] Osman, TÜREK, *Ana Hatlarıyla Tasavvuf Tarihi* (7. Baskı), İstanbul 2020, s. 82.

hissiyatı hâsıl olmuştur⁸. Kuşeyrî'nin bu şekilde tavır takınmasının nedeni, bu tasavvufî düşüncenin şeriata mugâyir bazı yönelimlere sahip olması söylenebilir.

Nîşâbûr ekolünün bir diğer boyutunun fütüvvet olduğu anlaşılmaktadır. İlk başlarda tasavvufî düşünce olarak ortaya çıkan fütüvvet hareketinde fetâ “*sûfî*”, fütüvvet ise “*tasavvuf*” olarak yorumlanmıştır. Nîşâbûr'un önde gelen sûfilerinden Sülemî'nin fütüvvetle ilgili âdâb, ahlâk ve diğer niteliklerin sûfilerde de bulunması gerektiğini savunduğu bildirilmektedir⁹. Kuşeyrî'nin tasavvufî fütüvvetle ilişkin görüşlerine baktığımızda: “*Fütüvvetin esası insanın ebedî olarak başkası için çalışmasıdır.*” şeklinde kaydedilmektedir¹⁰. Bu yüzden Nîşâbûr, melâmet ve fütüvvet gibi tasavvufî hareketlerin doğduğu ve geliştiği şehir olarak kabul edilmektedir¹¹. Daha sonraki dönemlerde fütüvvet hareketinin siyasî, iktisadî ve toplumsal hüviyete kavuştuğu görülecektir.

Nîşâbûr'da Şeriat-Tarîkat Çatışması ve Barışı

Şeriat ve tarîkat arasında, ilk sûfilerden itibaren fakihlerle karşılıklı bir çatışmanın olduğu ifade edilmektedir. Tasavvuf bir ilim olarak ortaya çıktığı dönemlerde mutasavvıflar kendilerini fakihlerden ayırmışlardı. Bunu yaparken hakikat kavramını ortaya atmışlar ve bunun üzerinden kendilerini açıklamışlardı. Şeriatı fakihlerin, hakikati ise kendilerinin temsil ettiğini iddia eden sûfiler, şeriatı reddetmemekle birlikte asıl olanın hakikat olduğunu söyleyerek, kendilerinin daha üstün konumda olduklarını ortaya koymaya çalışmışlardı¹². Bu sebeplerden dolayı, yıllarca medreseler ve hankâhlar birbirlerinden uzak durmuş ve hatta düşman dahi olmuşlardı. Medreselerdeki âlimler tasavvuf ehline şüpheyle yaklaşırken, tasavvuf ehli ise medrese âlimlerini resmîyetçi, şekilci ve özden uzak kimseler olarak görüyorlardı¹³. Nîşâbûr'daki çatışmanın odağında Ebû Saîd-i Ebû'l-Hayr'ın olduğu anlaşılmaktadır. Ebû'l-Hayr Hankâhı diğer hankâhlardan yapı itibarı ile farklı olmamakla birlikte, işleyiş bakımından farklılık arz etmiştir. Ebû Saîd hankâhta sürekli Kur'ân okuma yerine, beyitler ve gazeller söylemeyi tercih etmiş ve sıklıkla semâ meclisleri düzenlemiştir¹⁴. Bu durum Nîşâbûr'un ileri gelenleri tarafından Gazneli Mahmud'a şikâyet edilmişti. Sultan Mahmud: “*İki mezhebin, Şâfiî ve Hanefîlerin imamları toplanıp o kişinin*

[8] KUŞEYRÎ, *Tasavvuf İlimine Dair: Kuşeyrî Risâlesi* (8. Baskı), (haz. Süleyman Uludağ), İstanbul 2016, s. 311, 316.

[9] Süleyman, ULUDAĞ, “Fütüvvet”, *DİA*, XIII, İstanbul 1996, s. 260.

[10] KUŞEYRÎ, *Risâle*, s. 305.

[11] S. ULUDAĞ, “Kuşeyrî”, s. 46.

[12] Akif, DURSUN, *Tasavvuf Fıkıh İlişkisi*, Doktora Tezi, Marmara Üniversitesi Sosyal Bilimler Enstitüsü, İstanbul 2020, s. 508.

[13] S. ULUDAĞ, “Kuşeyrî”, s.19.

[14] M. KEYÂNÎ, *Hankahlar*, s. 203-204.

halini araştırsınlar ve şer'î hükümler neyi gerektiriyorsa onu yapsınlar." demişti. Nîşâbûr'un ileri gelenleri onu idam ettirmeyi düşünüyorlardı¹⁵. Ebû Saîd'e muhalif grubun içerisinde Nîşâbûr kadısı Kâdî Saîd, İmâmü'l-Haremeyn'in babası Ebû Hamîd el-Cüveynî, Nîşâbûr Alevîleri ve Ebü'l-Kâsım el-Kuşeyrî de bulunmaktaydı¹⁶. Ancak Ebû Saîd görülmeyeni görmesi, duyulmasını duyması ve bilinmeyi bilmesi marifetiyle bu kararı bertaraf etmiş ve Nîşâbûr eşrafi ile arasında sulh sağlanmıştı¹⁷. Hatta Ebü'l-Kâsım el-Kuşeyrî bir gün Ebû Saîd'i eleştirmek için yanına gittiği zaman Ebû Saîd, Kuşeyrî'nin kalbinden geçenleri bir bir ona söylemiştir. Ebû Saîd'in bu manevî gücü, aralarında bir dostluğun kurulmasını sağlamıştır. Ebû Saîd, Kuşeyrî'yi zahîr ilimlerde, Kuşeyrî de tasavvuf ve hankâh adabı konularında Ebû Saîd'i üstad bilmıştır. Kuşeyrî oğluna Ebû Saîd ismini vermesinin yanı sıra Ebû Saîd'in kendi hankâhında sohbet düzenlemesi için teklifte bulunmuştur¹⁸.

Dahasınragerek Kuşeyrî gerekse Gazzâlî, tasavvufileşeriati uzlaştırmak için mücadele etmişlerdir. Fakat Kuşeyrî ve Gazzâlî'nin yöntemleri birbirinden farklı olmuştur. Kuşeyrî tasavvufu şeriata yaklaştırmaya çalışırken, Gazzâlî şeriati tasavvufa yaklaştırmayı tercih etmiştir. Kuşeyrî döneminde tasavvuf şeriattan oldukça uzaklaşmış, şeriati önemsemeyen tasavvuf anlayışı her tarafta yaygınlık kazanmıştı. Bu durum Sünnî ve muhafazakâr çevrelerin tasavvufa mesafeli yaklaşmalarına neden olmuştu¹⁹. Kuşeyrî, şeriat ile tasavvufu bir paranın iki yüzü olarak görüyor, biri olmadan diğerinin de olamayacağına inanıyordu²⁰. Bu inançla hareket eden Kuşeyrî, tasavvufu ayet ve hadislere dayandırmış, ayet ve hadisler işlenen konuların temelini teşkil etmiştir²¹. Böylece Kuşeyrî, tasavvufu şeriata aykırı unsurlardan temizlemiş, İslâmî esaslara dayandırmış ve tasavvufu şeriata yaklaştırmayı başarmıştır. Kuşeyrî'nin bu çalışmalarından sonra muhafazakâr Sünnîlerin tasavvufa karşı tutumları değişikliğe uğramış ve tasavvufu benimsemeye başlamışlardır. Nitekim tasavvuf, Sünnî çevrelerde Kuşeyrî'den sonra hızla yayılmaya başlamıştır²². Kuşeyrî'ye "*şeriat ile tasavvufu uzlaştıran kişi*" unvanı verilmesi de bu yüzdendir. Özellikle Kuşeyrî'nin bu unvanı almasında *Risâle* adlı eserinin büyük bir yeri vardır²³. Çünkü Kuşeyrî eserinde her ismi, fikri, görüşü ve kelimeyi Ehl-i sünnet çizgisine göre yer vermiş²⁴

[15] İBN MÜNEVVER, *Tevhidin Sırları*, (trc. Süleyman Uludağ), İstanbul 2004, s. 92-96.

[16] Abdülhüseyn, ZERRİNKÜB, *Costecû-yi der Tasavvuf-i İnan* (13. Baskı), Tahrân 2014, s. 62.

[17] İBN MÜNEVVER, *Tevhidin Sırları*, s. 92-96.

[18] İBN MÜNEVVER, *Tevhidin Sırları*, s. 7-11.

[19] S. ULUDAĞ, "Kuşeyrî", s. 46.

[20] S. ULUDAĞ, "Kuşeyrî", s. 44.

[21] S. ULUDAĞ, "Kuşeyrî", s. 44-45.

[22] S. ULUDAĞ, "Kuşeyrî", s. 47.

[23] S. ULUDAĞ, "Kuşeyrî", s. 19.

[24] S. ULUDAĞ, "Kuşeyrî", s. 28.

ve tasavvufun medreselerdeki Sünnî akîde ile uyuştuğunu ve Sünnîliği koruma gayretinde olduğunu savunmuştur²⁵.

Gazzâlî de tasavvufî fikirlerin İslâm'a uygun olduğunu gösterme çabasına girmiş, yaptığı yorumlarla şeriatı tasavvufa yaklaştırmıştır. Gazzâlî'den sonra tasavvuf, Ehl-i sünnet muhitinde kendisine sağlam bir zemin bulmuştur. Bu açıdan Gazzâlî zâhir ile bâtını, şeriat ile hakikati bağdaştıran bir sûfi-düşünür olarak kabul edilmektedir. Zâhirî ve şer'î ilimler alanında geniş bilgiye sahip olması sebebiyle tehlikeli gördüğü ve şeriata uygun olmayan tasavvufî fikirleri eleştirmesi, zâhir ulemâsının ona saygı duymasına neden olmuştur²⁶. Gazzâlî'ye göre mutasavvıflar ilmi öğrenmeye teşvik etmiyorlar, hükümleri ve hikmetleri ilimde aramanın beyhude olduğunu ifade ediyorlardı. Zira mutasavvıflara görünen hakikatler ilim tahsil etmekle değil, dünyadan el çekerek, zühd ve takva içerisinde Allah'a yönelerek elde edileceğini iddia ediyorlardı²⁷. Ancak mutasavvıfların bu yolu tehlikelidir. Akıl zayıfladığı için faydasız bir kuruntu içerisinde bocalayıp duracaklardır. Tasavvuf yoluna girmeden bütün ilimleri öğrenmiş olsalardı, bu hayalî kuruntulardan kurtulurlardı. Dolayısıyla bütün ilimleri tahsil etmek zaruridir²⁸. Gazzâlî açısından tasavvufun evveli ilim, ortası amel ve sonu ise mevhîbedir. İlim muradı keşfeder ve açığa çıkarır, amel talebe yardım eder, mevhîbe de son gayeye ulaştırır²⁹. Gazzâlî, *İhyâ* isimli eserinde de önce takva ve şeriata uyma konusunu sistemleştirdi. Sonra sûfilerin riayet ettikleri âdâb ve gelenekleri açıklayarak, mutasavvıfların ibarelerinde geçen ıstılahları izah etti. Başlangıçta tasavvuf, sadece ibadetten ibaret olup şeyhlerin hallerinden ve ağızlarından öğrenilen bir bilgi halindeydi. Gazzâlî'nin çalışmaları neticesinde tasavvuf, Müslümanlar için fıkıh, hadis ve tefsir gibi sistemleştirilmiş ilim haline gelmiştir³⁰. Böylece Gazzâlî, dinî felsefenin çeşitli konularında yazdığı kitap ve risâleleri ile İslâm dünyasında asırlarca tesirli olacak olan Sünnî İslâm tasavvufunun esaslarını oluşturacaktır³¹. Aslında Gazzâlî, İslâm'daki felsefî düşüncenin gelişmesinden daha fazla İslâm tasavvufunun gelişmesine hizmet etmiştir. Tasavvuf onunla birlikte yeni döneme girmiş ve İslâm kültüründe adeta resmî kimlik kazanmıştır. Gazzâlî gibi İslâmî ilimlerde otorite kabul edilen bir âlimin tasavvufu ilim olarak kabul etmesi ve onu özünde yaşaması, tasavvufun İslâm'a uygunluğu için adeta bir delil teşkil etmişti. Tasavvufa karşı olumsuz tutum değişmiş ve tasavvuf

[25] Ahmed, ATEŞ, "Kuşeyrî", *İA*, VI, Eskişehir 2001, s. 1037.

[26] Süleyman, ULUDAĞ, "Gazzâlî", *DİA*, XIII, İstanbul 1996, s. 516.

[27] GAZZÂLÎ, *Mizanü'l Amel: Amellerin Ölçüsü*, (trc. Remzi Barışık), Ankara 1970, s. 78-79.

[28] GAZZÂLÎ, *Mizanü'l Amel*, s. 80-81.

[29] GAZZÂLÎ, *Tasavvufun Esasları*, (trc. Ramazan Yıldız), İstanbul t.y., s. 34.

[30] İsmail, KÖKSAL, "Fıkıh Tasavvuf ilişkisi", *Tasavvuf: İlimi ve Akademik Araştırma Dergisi*, 1(2), 1999, s. 91.

[31] İbrahim, KAFESOĞLU, *Türk Millî Kültürü* (3. Baskı), İstanbul 1997, s. 381-382.

ulemânın çoğunluğunca kabul görmeye başlamıştı. Bundan dolayı da kendisinden sonra gelen ulemânın çoğunluğu kendisi gibi, bir yönüyle şeriatı diğer yönüyle tasavvufu temsil ederek iki yönlü olmuşlardı³². Gazzâlî sayesinde tasavvuf İslâm inancının normal bir unsuru olmuş ve Ehl-i Sünnet'in görüşleriyle bağdaşır hale gelmiştir³³. Neticede Gazzâlî, tasavvufa meşruiyet kazandırmış ve bu ilmin İslâm ilimleri arasında mütâlaa edilmesine sebep olmuştur. Zamanına kadar çeşitli görüşlerden dolayı yerilen ve kabul edilmeyen tasavvufu, İslâm düşüncesi içerisinde herkesçe kabul edilebilecek bir şekle sokarak Sünnî bir düşünce ve yaşayış haline getirmiştir³⁴.

Nîşâbûr'da Ebû'l-Kâsım el-Kuşeyrî ve Ebû Hamîd el-Gazzâlî'nin açtığı bu yoldan ilerleyen âlim ve zâhidler, bir süre medresede dinî bilgileri edindikten sonra hankâhlara yönelmişlerdir. Bazıları da medrese eğitiminin ortasında alan değiştirip tasavvuf eğitimi için hankâhlara geçmişlerdir³⁵. Bu kişilerden biri olan Ebû Ali el-Fârmedî (ö. 477/1084), Nîşâbûr'daki Sarâcan Medresesi'nde ilim tahsil ederken meşhur sûfî Ebû Saîd-i Ebû'l-Hayr ile tanışmış ve sohbet meclisinde bulunduktan sonra ondan çok etkilenmiştir. Fârmedî bu durumu Ebû'l-Kâsım el-Kuşeyrî'ye anlatmış ve Kuşeyrî de: "*Evlat, var ilim öğren!*" demiştir. Medresedeki üç yıllık eğitimini bitirdikten sonra eşyalarını toplayıp Ebû'l-Kâsım el-Kuşeyrî'nin hankâhında tasavvuf eğitimi almaya başlamıştır³⁶. Ebû Bekir eş-Şevkânî'nin babası Muhammed'in Nîşâbûr'da ilim öğrenirken, her gün ders bitiminde Ebû Saîd'in hankâhına gittiği, ikinci namazına kadar onun yanında kaldığı ve medreseye geri döndüğünü aktarılmaktadır³⁷. Serahslı Ebû Nasr İyâzî ise, fıkıh öğrenmek için İmâmü'l-Haremeyn el-Cüveynî'nin yanına gelmiş ve çeşitli ilimlerde derinleşmişti. O da Ebû Saîd'in tesirinde kalarak, medreseden ayrılıp onun hizmetine girmeyi düşünmüştü. Bu durumu haber alan Cüveynî, şeyhin hizmetine girmesine engel olmayacağını, ancak Ebû Saîd gibi olamayacağını ve bu uğurda ilimden de mahrum kalacağını ifade etmişti. Hocasına hak veren İyâzî, hem medresedeki ilim öğrenimine hem de şeyhin sohbetlerine devam etmiştir³⁸. Örneklerden anlaşıldığı üzere, tasavvuf ehli ile medrese ehlinin barışmasından sonra, medreselerden hankâhlara bir yönelim olmuştur.

Aynı zamanda tasavvufun Nîşâbûr'da yayılması ve etkili bir zühud hareketi olması Şâfiî mezhebiyle ilişkilendirilmektedir. Fıkıh ve

[32] Mehmet, BAYRAKDAR, *İslâm Felsefesine Giriş*, Ankara 1988, s. 241-242.

[33] İbrahim Agâh, ÇUBUKÇU, *Gazzâlî ve Şüphelilik*, Ankara 1964, s. 81.

[34] Hayri, ALTINTAŞ, *Tasavvuf Tarihi*, Ankara 1986, s. 91.

[35] M. KEYÂNÎ, *Hankahlar*, s. 117.

[36] İBN MÜNEVVER, *Tevhidin Sırları*, s. 133-134.

[37] İBN MÜNEVVER, *Tevhidin Sırları*, s. 132.

[38] İBN MÜNEVVER, *Tevhidin Sırları*, s. 135-136.

hadis âlimi, Eş'arî kelamcısı ve sûfî olan Kuşeyrî, Şâfiî mezhebine ve tasavvufa aynı derecede bağlı olduğu aşikârdır. Hayatının son dönemine kadar kendi medresesinde hadis ve tasavvuf dersleri vermiştir. Bu açıdan köklü ve yerleşmiş bir mezhep olan Şâfiî mezhebi, tasavvufa öğretilip uygulanabileceği bir kurumsal çerçeve sağlamıştır³⁹. Kuşeyrî, medresesinde *Risâle*'sini öğrencilerine okuttuğu gibi başkalarının okutabilmesi için icâzetler vermiştir. Böylece medreselerin temel amacı, fıkıh ve hadis öğretmek olarak kalsa da tasavvufî metinlerin medreselerin müfredatlarında yer aldığı anlaşılmaktadır⁴⁰. Ayrıca Ebû'l-Kâsım el-Kuşeyrî'nin oğlu Ebû Nasr el-Kuşeyrî, Nîşâbûr Nizâmiye Medresesi'nde dersler vermesinin yanı sıra hankâhta da dersler vermiştir. Özellikle Gazzâlî'nin sık sık hankâhlarda inzivaya çekildiği, ömrünün son günlerini medrese ve hankâhta geçirdiği kaynaklarda bildirilmektedir. Yukarıdaki bilgilerden hareketle, şeriat ile tarîkatın barışmasından sonra medreseler ile hankâhlar arasında her zaman çok ince bir çizginin olduğunu söyleyebiliriz. Pek çok medrese âlimi tasavvuf ile ilgilenmiş, önde gelen birçok sûfî medrese âlimlerinin otoritesini tanımışlardır. Bu itibarla Nîşâbûr'da; âlim ile sûfî veya medrese ile hankâh arasındaki farkın belirsizleştiği, tasavvuf ehli ile medrese ehlinin yakınlaştığı ve bütünleştiği açıktır⁴¹. Ancak yine de gerek medreselerde yetişmiş sûfîlerin gerekse tasavvufa yönelmiş medreselilerin, bu köklü çatışmayı tamamen ortadan kaldıramadıkları düşünülmektedir⁴².

Esasında en baştan itibaren sûfîler fıkıhtan uzak kimseler değildi. Sûfîliği ile meşhur olmuş çok sayıda fakih olduğu gibi, fakihliği ile meşhur olmuş sûfî de bulunmaktadır. Nitekim tasavvufun ilk eserlerini veren Nîşâbûrlu sûfîlerden Serrâc ve Kuşeyrî fetvâ verebilecek düzeyde fakihtiler⁴³. Tasavvufta fikhin önemle vurgulanmasının nedeni, tasavvuftaki hakikat kavramından hareketle, Hasan Sabbâh örneğinde olduğu gibi, pek çok bâtınî grubun ortaya çıkmasıdır. Sûfî âlimler bu durumu kontrol altına almak için şeriata bağlılık vurgusu yapmışlar, zâhir hükme uymayan bâtınî halin geçersizliğini kabul etmişlerdir. Burada da kontrol fıkıh tarafından sağlanmıştır⁴⁴. Bu açıdan Selçuklu çağında yaşamış mutasavvıfların en önemli misyonu, Sünnî İslâm dünyasını tehdit eden Şîf-Bâtınî fikirlerle karşı Kur'an ve Sünnet temelinde, Sünnî İslâm tasavvuf anlayışını ortaya koymaktı. Çünkü Bâtınîlerin zâhir olan şer'î emirlerin geçersiz ve sadece

[39] Margaret, MALAMUD, "Ortaçağ Nişabur'unda Tasavvufî Teşkilatlar ve Otorite Yapıları", (trc. Hicret KARADUMAN), *Bozok Üniversitesi İlahiyat Fakültesi Dergisi [BOZİFDER]*, 16, 16 (2019/16), s. 222-224.

[40] M. MALAMUD, "Nişabur", s. 226-227.

[41] Omid, SAFİ, "Büyük Selçuklularda Devlet-Toplum İlişkisi", (trc. Bülent Keneş), *Türkler*, V, Ankara 2002, s. 358-359.

[42] Mehmet Fuad, KÖPRÜLÜ, *Türk Edebiyatı Tarihi* (2. Baskı), İstanbul 1980, s. 128.

[43] A. DURSUN, *Tasavvuf Fıkıh İlişkisi*, s. 508.

[44] A. DURSUN, *Tasavvuf Fıkıh İlişkisi*, s. 508-509.

bâtın kısmının önemli olduğunu iddia etmeleri, bunun da ancak mâsum bir imâmın aracılığı ile öğrenebileceğini savunmaları İslâm dünyası için ciddi bir tehdit haline gelmişti⁴⁵. Selçuklular bu sapkın görüş ile topyekûn mücadele etmişlerdir. Selçuklu sultanları kılıçla, âlimler ve mutasavvıflar kalem ile mücadele ederek, Şiî-Bâtınîlerin görüş ve propagandaları engellenmiştir. Selçukluların âlimlere ve mutasavvıflara ciddi destekler sağlayarak himaye etmelerinin temelinde de bu tehdit yatmaktadır.

Selçukluların Tasavvufî Düşünceye ve Tasavvuf Ehline Yaklaşımı

Selçuklular, Ehl-i sünnet inancını güçlendirmek ve siyasî otoritelerini meşrulaştırmak için âlimlere ve sûfilere devletin bütün imkânlarını seferber etmişlerdir. Horasan bölgesinde Selçuklulardan önce kendi yapı ve teşkilâtlarını kurmuş olan ulemâ sınıfı ve sûfiler, Selçuklulara her türlü desteği sağlamalarının karşılığında yeni medrese ve hankâh yapılarına kavuşmalardı. Ayrıca maddî yardımlar da almışlardı. Devlet ile dinî zümreler arasında böylesine güçlü bir bağ ilk olarak Horasan'da tesis edilmişti⁴⁶. Çünkü mutasavvıflar Ehl-i sünnet akîdesini güçlendirmelerinin yanında, insanları İslâmî hükümlere uymaya ve birliğe çağırdığı için Selçuklular döneminde tasavvuf önemini muhafaza etmiştir. Selçuklu sultanları sûfilere korumuş ve onlara destek olmuşlardır. Örneğin, ünlü sûfilerinden Ebû Ali el-Fârmedî ve Ebü'l-Kâsım el-Kuşeyrî, Selçuklu döneminde destek ve himaye görmüşlerdir⁴⁷. Özellikle Baba Tâhir-i Uryân (ö. 447/1055) ve Ebû Saîd-i Ebü'l-Hayr gibi sûfiler, Tuğrul Bey ve Alp Arslan tarafından saygı ve itibarla karşılanmıştır⁴⁸.

Tuğrul Bey, Hemedân'a geldiği vakit bir tepenin üzerinde Baba Tâhir, Baba Ca'fer ve Şeyh Hamşa'yı görmüştür. Yanlarına giderek ellerini öptüğü zaman Baba Tâhir ona: "*Ey Türk, Allah'ın kullarına ne yapacaksın?*" diye sormuştur. Tuğrul Bey tevazu ile: "*Sen ne buyurursan.*" dediğinde ise, Baba Tâhir: "*Allah'ın buyurduğu şeyi yap! Muhakkak ki Allah adalet ve ihsan yapılmasını emreder.*" (Kur'ân) ayetiyle nasihatle bulunmuştur. Tuğrul Bey de saygıyla: "*Öyle yaparım.*" şeklinde cevap vermiştir. Baba Tâhir sonrasında parmağındaki yüzüğü çıkarıp Tuğrul Bey'e hediye etmiş ve: "*Bütün memleketleri bunun gibi senin avucuna koydum. Adalet üzere ol!*" demiştir. Tuğrul Bey'in bu yüzüğü daima sakladığı ve savaşlarda parmağına taktığı rivayet edilmektedir⁴⁹. Ebû

[45] Ahmet, OCAK, *Selçukluların Dinî Siyaseti (1040-1092)*, İstanbul 2002, s. 132.

[46] M. MALAMUD, "Nişabur", s. 220.

[47] Ahmet, OCAK, *Selçuklu Üniversiteleri: Nizâmiye Medreseleri* (2. Baskı), İstanbul 2017, s. 295.

[48] Coşkun, ALPTEKİN, "Büyük Selçuklular", *Büyük İslâm Tarihi*, VII, İstanbul 1992, s. 212-213; İbrahim, KAFESOĞLU, "Selçuklular", *IA*, X, Eskişehir 2001, s. 405.

[49] RÂVENDÎ, *Rahatü's-sudûr ve Âyetü's-sürûr*, (nşr. Muhammed İkbâl), Tahrân 1385/2007, s. 98-99; RÂVENDÎ, *Rahatü's-sudûr ve Âyetü's-sürûr: Gönüllerin Rahatı ve Sevinç Elâmeti*, I, (nşr. Muhammed İkbâl, trc. Ahmet Ateş), Ankara 1954, s. 97-98.

Saîd ise, Büyük Selçuklu Devleti'nin kuruluşunu müjdelemişti. Daha devlet kurulmadan önce Tuğrul ve Çağrı Beyler, Ebû Saîd'i Mihene'de ziyaret etmişler, elini öpmüşler ve ona hürmet göstermişlerdi. Ebû Saîd de Çağrı Bey'e: *"Biz Horasan mülkünü sana, Irak mülkünü de Tuğrul'a vermiş bulunuyoruz."* demişti. İki kardeş bu müjdenin ardından Ebû Saîd'e saygılarını sunarak yanından ayrılmışlardı. Bir tarafta zenginlik, şatafat ve sefa içerisinde Gazneli Mes'ûd, diğer tarafta yokluk ve imkânsızlıkla mücadele eden Selçuklular vardı. Selçukluların en önemli farkı ise, Allah'a olan inançları ve teslimiyetleri idi. Nitekim Allah'ın yardımını ve inâyetiyle Horasan mülkünü Mes'ûd'un elinden almayı başarmışlardı⁵⁰. Tuğrul ve Çağrı Beylerin anne tarafından kardeşi İbrahim Yınal'ın Nîşâbûr'da şahnelik yaptığı dönemde halka baskı uyguladığı ve bu yüzden sevilmediği kaydedilmektedir. Nîşâbûr halkı, Ebû Saîd'in sohbet meclislerinde ona beddua etmesini istemişti. Lâkin Ebû Saîd bunu kabul etmemişti. Bir gün İbrahim Yınal, Ebû Saîd'in meclisine ağlayarak girdi ve kendisini affetmesini istedi. Ebû Saîd, İbrahim Yınal'ı affetmesi ve abisi Tuğrul Bey'e isyan etmesi neticesinde; yöneticiliğinin, servetinin ve hatta canının gidebileceğini söyledi. İbrahim Yınal bütün bunları kabul etti. Ebû Saîd bir kâğıda *"İbrahim bizdendir!"* yazdı ve ona verdi. İbrahim Yınal'ın isyan hareketi başarısızlıkla sonuçlandı ve yakalandı. İdam edileceğini anlayınca, Ebû Saîd'in yazdığı kâğıdın defnedilirken avucuna konulmasını istedi. Zira ahirette kurtuluşunun o kâğıt olduğunu düşünüyordu⁵¹.

Nizâmülmülk'ün Ebû Saîd ile karşılaşması, daha çocuk yaşlarında Serahs'ta gerçekleşmiştir. Ebû Saîd, Serahs'ta dolaşırken Nizâmülmülk'ün içinde bulunduğu çocuk grubunu işaret ederek: *"Kim Cihanın Efendisini görmek istiyorsa gelsin baksın, işte burada durmaktadır."* demişti. Nizâmülmülk bunu yıllar sonra anlayacak, kendisinin geleceğini Ebû Saîd'in yıllar önce gördüğünü fark edecekti⁵². Nizâmülmülk gençlik yıllarında da Ebû Saîd ile görüşmüştür. Ebû Saîd onu hankâhında ağırlamış ve Nizâmülmülk'ten bir kemeri alarak: *"Çok geçmeden önünde dört bin kemer bağlanacak ve kemerlerin hepsi altın olacak!"* demiştir. Nizâmülmülk'ün bu olay ile ilgili: *"Ben ne bulmuşsam Şeyh Ebû Saîd'in bereketi sayesinde buldum. Bu sebeple âlemdeki sûfîlerin kölesiyim."* dediği aktarılmaktadır⁵³. Ebû Saîd'in müridi olduğu bildirilen Nizâmülmülk'ün şeyhe bağlılığından dolayı bütün mutasavvıfları koruduğu ve geçimlerini temin ettiği kaydedilmektedir⁵⁴. Nizâmülmülk'ün Nîşâbûr'un meşhur

[50] İBN MÜNEVVER, *Tevhidin Sırları*, s. 163-164; Mehmet Altay, KÖYMEN, *Tuğrul Bey ve Zamani*, İstanbul 1976, s. 21.

[51] İBN MÜNEVVER, *Tevhidin Sırları*, s. 131-132.

[52] İBN MÜNEVVER, *Tevhidin Sırları*, s. 84.

[53] İBN MÜNEVVER, *Tevhidin Sırları*, s. 110.

[54] İBN MÜNEVVER, *Tevhidin Sırları*, s. 365.

sûflilerinden Ebû'l-Kâsım el-Kuşeyrî ve Ebû Ali el-Fârmedî (ö. 477/1084-85) ile de sık sık görüştüğünü bilmekteyiz. Ancak Nizâmülmülk'ün Fârmedî hakkında: “Fârmedî huzuruma geldiği zaman; beni azarlıyor ve nasihatlerde bulunuyor, işlediğim kusurları ve yaptığım zulmü zikrediyor. Ben onun sözlerinden faydalanıyordum ve yaptığım yanlışlardan dönüyordum.”⁵⁵ şeklindeki dikkat çekici ifadeleri, Nizâmülmülk'ün tasavvuf ehline yaklaşımını gösterir niteliktedir.

Sultan Melikşah, Ahmed el-Gazzâlî'nin müridi ve onun büyük bir hayranıydı. Bir gün Ahmed el-Gazzâlî'nin Sencer'i yanağından öptüğü haberi Melikşah'a verilmişti. Melikşah bu duruma çok sevinmiş ve oğluna: “Yeryüzünün yarısına sahip oldun, eğer iki yanağını da öpseydi yeryüzünün tamamına sahip olacaktın.” demişti⁵⁶. Sultan Sencer'in ise, Oğuzların elinden kurtulduktan sonra Mihene'ye uğradığı ve vefat etmiş olan Ebû Saîd için: “Şüphesiz Mihene mübârek bir mekândır. Şeyhin kabrinin bulunduğu mekândan daha aziz ve ulu bir mekân da yoktur.” dediği not edilmiştir⁵⁷. Yine Sultan Sencer'in Yûsuf el-Hemedânî'nin tekkesine 50.000 dinar göndermesi, bu dönemdeki diğer âlim ve mutasavvıflar gibi, Yûsuf el-Hemedânî'nin de desteklendiğini göstermektedir⁵⁸. Ayrıca, Sultan Sencer'in ve askerlerinin Şeyh Mehd el-Bârûdî isimli tasavvuf ehlinin müridi olduğu bildirilmektedir⁵⁹. Bütün bu örneklerden anlaşılacağı üzere Selçuklular, tasavvuf ehli ile kuvvetli bir bağ tesis etmişlerdir. Çünkü samimi bir şekilde İslâmiyet'i benimsemiş olan Selçuklular, Mâverâünnehir ve Horasan'ın tamamında Türklerdeki Ehl-i sünnet akîdesini güçlendiren âlimleri ve sûflileri her açıdan desteklemişler, büyük bir saygı ve hürmet göstermişlerdir. Böylece Türkler arasında tasavvuf yavaş yavaş yayılmış ve kuvvetlenmiştir⁶⁰. Bu bağlamda Türk dünyası tasavvufî fikirlere alışmış, mutasavvıfların görüş ve düşünceleri yalnızca şehirlerde değil, göçebe Türkler arasında da yayılmıştı. Allah rızası için halka birçok iyilikte bulunan, onlara cennet ve saadet yollarını gösteren sûflileri, eskiden dinî bir kutsiyet yükledikleri ozanlara benzeten Türkler, onları kabul ediyor ve dediklerine inanıyorlardı⁶¹. Bu itibarla Selçukluların desteği ile tasavvuf Türkistan ve Horasan coğrafyalarında gelişmek için en uygun

[55] İBNÜ'L-ADİM, *Bugyetü't-talep fi Târîh-i Halep (Seçmeler): Biyografilerle Selçuklular Tarihi*, (trc. Ali Sevim), Ankara 1982, s. 48; Mehmet Altay, KÖYMEN, *Büyük Selçuklu İmparatorluğu Tarihi: Alparslan ve Zamanı*, III (4. Baskı), Ankara 2011, s. 371; İBNÜ'L-CEVZÎ, *el-Muntazam fi târîh'l-ümem'de Selçuklular*, (trc. ve not. Ali Sevim), Ankara 2014, s. 159.

[56] KAZVİNİ, *Âsâr'ül-bilâd ve âhbâr'ül-ibâd*, II, (Farsça trc. Muhammed Murad b. Abdurrahman), Tahrân 1373/1994, s. 191.

[57] İBN MÜNEVVER, *Tevhidin Sırları*, s. 353.

[58] Necdet, TOSUN, “Yûsuf el-Hemedânî”, *DİA*, XLIII, İstanbul 2013, s. 13.

[59] İBN MÜNEVVER, *Tevhidin Sırları*, s. 369.

[60] Mehmet Fuad, KÖPRÜLÜ, *Türk Edebiyatında İlk Mutasavvıflar* (3. Baskı), Ankara 1976, s. 18.

[61] M. F. KÖPRÜLÜ, *İlk Mutasavvıflar*, s. 19.

zemini bulmuştur⁶². Özellikle Selçukluların hâkimiyetinde olan Horasan coğrafyasında, Türklerin tasavvufa kendi dünya görüşlerini ve ahlâk anlayışlarını katmasıyla tasavvuf daha canlı hâle gelmiş ve Horasan'da birçok tasavvufî ekol ortaya çıkmıştır. Aynı zamanda bu tasavvufî fikir ve akımlar pek çok İslâm coğrafyasını tesir altına almıştır⁶³.

İslâmiyet'in kabulünden itibaren Türk toplumunun ahlâk anlayışı, dünya görüşü, toplumsal ilke ve kuralları, medreseler ile hankâhlarda fikrî olarak işlenmiş ve olgunlaştırılmıştır. Bu durum Türk toplumunun yeni din ve değerler açısından eğitilmesi şeklinde yorumlanmıştır⁶⁴. Ancak medreselerden ziyade hankâhlar, Bozkır kültürünün bir parçası olan Türkler üzerinde daha çok etkili olmuştur. Çünkü tasavvuf, Türk toplumunun sosyal ve kültürel yapısına daha uygun düşmekteydi⁶⁵. Bu nedenle Türklerin İslâm yorumu tasavvufî özellik taşımıştır. Diğer taraftan sûfilerin, gazi sıfatıyla fetihlere katılması ve cihad faaliyetlerinde bulunmaları Türklerin alplik özellikleri ile örtüşmekteydi⁶⁶. Böylece vatan ve ülkü fikirleriyle kaynaşmış bir Türk sûfliği ortaya çıkmıştır. Türk alpleri, Horasan'ın tasavvufî ortamında yetişmiş "baba" ve "abdal" gibi adlarla bilinen Türk tasavvuf şeyhlerinin liderliğinde "alp-eren"ler olarak, Anadolu'da ise "gazi"ler unvanını alarak yurt müdafaasında ve fütûhâtlarda bulunmuşlardır⁶⁷.

Selçuklular Döneminde Nişâbûr'da Kurulmuş Olan Hankâhlar

XI. yüzyılın ilk yarısında Nişâbûr'daki hankâh inşalarında bir artış yaşanmakla birlikte⁶⁸, XI. yüzyılın ikinci yarısında Selçuklu idarecilerinin hankâhlar kurup mutasavvıfları desteklemeye başlamasıyla hankâh sayıları daha da artmıştır. Nitekim, Selçuklu veziri Nizâmülmülk Selçuklu topraklarında çok sayıda medresenin yanında, bir dizi hankâh inşa ettirmişti⁶⁹. Nişâbûr'da Selçuklulardan önce kurulmuş ve faaliyetlerine devam eden hankâhlar bulunduğu gibi, Selçuklular döneminde de kurulmuş olan hankâhların varlığı görülmektedir. Bu hankâhları aşağıdaki şekliyle sıralayabiliriz:

Ebû Osman el-Hîrî Hankâhı: Aslen Reyli olan Ebû Osman el-Hîrî, Şah Şucâ' el-Kirmânî ve Yahya b. Muâz er-Râzî'nin tasavvuf sohbetlerinde bulunmuştur. Sonra Şah Şucâ' el-Kirmânî ile beraber Ebû Hafs el-Haddâd'ı

[62] İ. KAFESOĞLU, *Türk Millî Kültürü*, s. 381.

[63] C. ALPTEKİN, "Büyük Selçuklular", VII, s. 212-213; İ. KAFESOĞLU, "Selçuklular", *İA*, X, s. 405.

[64] Yahya, AKYÜZ, *Türk Eğitim Tarihi* (11. Baskı), Ankara 2007, s. 20.

[65] İ. KAFESOĞLU, *Türk Millî Kültürü*, s. 381-382.

[66] Fatih M., ŞEKER, *Selçuklu Türklerinin İslâm Tasavvuru* (2. Baskı), İstanbul 2015, s. 89.

[67] İ. KAFESOĞLU, *Türk Millî Kültürü*, s. 382-383; İ. KAFESOĞLU, "Selçuklular", *İA*, X, s. 405.

[68] M. MALAMUD, "Nişabur", s. 235.

[69] M. MALAMUD, "Nişabur", s. 236.

ziyaret için Nişâbü'r'a gelmiştir. Ebû Haf's'tan icâzet almış ve onun kızıyla evlenmiştir. Ebû Osman el-Hîrî, şehrin Mulkâbâz mahallesinde oturmuş, mahallesindeki hankâhında uzun süre tasavvuf sohbetleri düzenlemiş ve 298/910-11 yılında da vefat etmiştir⁷⁰. Tasavvuf ehlinin ulularından ve itibarlılarından olan Ebû Osman el-Hîrî, şeriat ve tarikat ilimlerin her dalına hâkim, sözü ölçülü ve tesirli idi⁷¹. Dolayısıyla Ebû Osman el-Hîrî'nin değeri âlimlerce sürekli olarak ifade edilmiş, mümtaz kişiliği muhaddislerce aktarılmıştır⁷². Yine kaynaklarda Ebû Osman el-Hîrî: "Dünyada dördüncüsü olmayan üç kişi vardır. Nişâbü'r'da Ebû Osman, Bağdat'ta Cüneyd ve Şam'da Ebû Muhammed Cellâ." şeklinde geçmektedir⁷³. Nişâbü'r'da tasavvufun yayılmasına öncülük eden Ebû Osman el-Hîrî, fütüvvet ve Melâmîlik hareketlerinin savunucuları arasında yer almıştır⁷⁴.

Sûfî Nişâbü'rî Hankâhı: Hüseyin b. Ya'küb b. Yûsuf Sûfî en-Nişâbü'rî tarafından kurdurulmuş olan Sûfî Nişâbü'rî Hankâhı, Nişâbü'r'daki zâhidlerin ve sûfîlerin toplanma yeri olmuştur. Sûfî en-Nişâbü'rî, 336/947-48 yılında vefat etmiş ve bu hankâha defnedilmiştir⁷⁵.

Büşencî Hankâhı: Herat yakınlarındaki Büşenc'de doğan Ebü'l-Hasan el-Büşencî, gençlik yıllarında Nişâbü'r'da Ebû Osman el-Hîrî'den dersler almıştır. Bir süre Irak'ta kaldıktan sonra, ayrı kaldığı memleketine geri dönünce zındıklıkla suçlanmıştır. Memleketi Büşenc'ten sürülmesiyle Nişâbü'r'a gelmiş ve insanlardan uzak bir yaşam sürmek için hankâhını inşa etmiş ve 348/959 yılında vefat edinceye kadar öğrenci yetiştirmekle meşgul olmuştur⁷⁶. Ayrıca Büşencî, Horasan'daki fütüvvet hareketinin temsilcileri arasında zikredilmektedir⁷⁷.

Bustî Hankâhı: Ebû Hatem Muhammed b. Hibbân b. Ahmed b. Hibbân el-Bustî, ilköğrenimini Bust ve çevresinde tamamlamış, Nişâbü'r'da Ebû Bekr b. Hezmîye'den fıkıh eğitimi almıştır. Daha sonra Buhara'ya, Şam'a ve İskenderiye'ye eğitim için gitmiş, başta hadis olmak üzere fıkıh, Arap

[70] İBN MÜNEVVER, *Tevhidin Sırları* s. 122; M. KEYÂNÎ, *Hankahlar*, s. 201; KUŞEYRÎ, *Risâle*, s. 118.

[71] Ferîdüddîn, ATTAR, *Tezkiretü'l-Evliya*, (haz. Süleyman Uludağ), Bursa 1984, s. 510.

[72] İSBEHÂNÎ, *Hilyetu'l-Evliyâ*, VIII, (trc. Hasan Yıldız, Hüseyin Yıldız, Zekeriya Yıldız), İstanbul 2015, s. 368.

[73] KUŞEYRÎ, *Risâle*, s. 118; ATTAR, *Tezkire*, s. 510.

[74] Erhan, YETİK, "Ebû Osman el-Hîrî", *Dîa*, X, İstanbul 1994, s. 208.

[75] HÂKİM-i NİŞÂBÜRÎ, *Târih-i Nişâbü'r*, (tlhs. Ahmed b. Muhammed b. Hasan b. Ahmed el-Ma'rûf), Tahrân t.y., s. 86; Ali, ZÂKERÎ, *Medâris-i ve Kitabhânehâ-yi Nişâbü'r*, Pâyânnâme-yi Doktora, Dânişgâh-i Tahrân Dânişkede-yi İlâhiyyât ve Ma'rûf-i İslâmî, Tahrân 2536/1357/1978, s. 287.

[76] SUBKÎ, *Tabakât-üş-Şâfi'iyeti'l-kübrâti'l-kübrâ*, III, (nşr. Muhammed Tanahî ve Abdülfettâh Muhammed el-Hulv), Kahire 1383/1964, s. 344-345; İBNÜ'L-CEVZÎ, *el-Muntazam fî târihi'l-mülûk ve'l-ümem*, XIV, (nşr. Muhammed Abdülkâdir Ata ve Mustafa Abdülkâdir Ata), Beyrut 1412/1992, s. 120; Osman, TÜRER, "Ebü'l-Hasan Büşencî", *Dîa*, VI, İstanbul 1992, s. 475.

[77] KUŞEYRÎ, *Risâle*, s. 139.

dili, kelâm, felsefe, tıp ve ilm-i nüçûm alanlarında pek çok hocadan icâzetler almıştır. 334/945 yılında Nişâbü'r'a geri döndükten sonra ders meclisleri düzenlemeye başlamış ve 337/948-49 yılında Nişâbü'r'da hankâhını kurdurarak orada eğitim faaliyetlerine devam etmiştir. Bustî, 21 Şevval 354/20 Ekim 965 tarihinde vefat etmiş ve evinin yanındaki medresesine defnedilmiştir⁷⁸.

Ebû Ali Dekkâk Hankâhı: Bu hankâh 391/1000-01 yılında, sûfî âlim Ebû Ali ed-Dekkâk tarafından inşa edilmiştir. Ebû Ali ed-Dekkâk, 405/1014-15 yılında vefat edinceye kadar hankâhında eğitim ile meşgul olmuştur⁷⁹. Ebû Ali ed-Dekkâk öldükten sonra hankâhın yönetimi öğrencisi ve damadı olan Ebü'l-Kâsım el-Kuşeyrî'ye geçtiği için Ebü'l-Kâsım el-Kuşeyrî Hankâhı olarak bilinmeye başlanmıştır.

Hergûşî Hankâhı: Nişâbü'r'un âlim ve zâhidlerinden olan Abdülmelik b. Ebû Osman Muhammed b. İbrâhim en-Nişâbü'rî ez-Zâhid el-Hergûşî, hankâhını inşa ettirmiş ve tasavvuf eğitimiyle meşgul olmuştur. Hergûşî, 407/1016-17 yılında vefat ettikten sonra Hergûş sokağında kendisi için ihdas edilen hankâha defnedilmiştir⁸⁰.

Sülemî Hankâhı: Horasan âlimlerinin ve sûfîlerinin lideri olan İsmâil b. Sülemî en-Nişâbü'rî, 325/936-37 yılında Nişâbü'r'da doğmuştur. Nişâbü'r'un önemli âlimlerinden olan babasını küçük yaşta kaybedince Ebû Amr İsmâil b. Nucayd tarafından yetiştirilmiş ve eğitilmiştir. İsmâil b. Sülemî en-Nişâbü'rî, hadis öğrenmek için Irak, Rey, Hemedân, Merv, Hicaz ve diğer yerlere seyahatler yapmıştır. Sonrasında Nişâbü'r'a dönen Sülemî, hankâhını kurdurmuş ve nefis terbiyesi eğitimi vermiştir. 412/1021-22 yılında da vefat etmiş ve Nişâbü'r'daki hankâhına defnedilmiştir. Sülemî'nin yazdığı *Tabakâtü's-süfiyye* ve *Risâletü'l-Melâmetiyye* adlı eserler tasavvuf tarihinin en önemli kaynakları arasında yer almaktadır⁸¹. Diğer taraftan Nişâbü'r'un sûfî şeyhleri arasında zikredilen Ebû Abdullah Bâkû, uzun süre Sülemî Hankâhı'nda ikâmet etmiş ve Nişâbü'r'daki pek çok sûfî onun meclisinde bulunmuştur. Sülemî'den sonra bu hankâhın ismi Abdullah Bâkû Hankâhı olarak

[78] SEM'ÂNÎ, *el-Ensâb*, II, (thk. Abdurrahman Yahya el-Muallimî el-Yemânî), Haydarabâd 1312/1962, s. 225-226; A. ZAKERÎ, *Nişâbü'r*, s. 283; Mehmet A., SÖNMEZ, "İbn Hibbân", *DİA*, XX, İstanbul 1999, s. 63.

[79] FÂRISÎ, *el-Muhtasar min Kitabi's-Siyâk li-Târîh-i Nişâbü'r*, (thk. ve nşr. Muhammed Kâzım el-Mahmûdî), Tahrân 1384/2005, s. 3-5; Feridûn, GİRÂYLÎ, *Nişâbü'r Şehr-i Firûze*, Meşhed 1357/1978, s. 502-503; Recep, USLU, "Ebû Ali ed-Dekkâk", *DİA*, IX, İstanbul 1994, s. 112.

[80] SUBKÎ, *Tabakât*, V, s. 222-223; ZİRİKLÎ, *el-A'lâm*, IV (15. Baskı), Beyrut 2002, s. 163; İSNEVÎ, *Tabakâtü's-Şâfi'iyye*, I, (thk. Kemâl Yûsuf el-Hevt), y.y. 2002, s. 228-229; FÂRISÎ, *el-Muhtasar*, s. 220-221; FÂRISÎ, *el-Müntehab min es-Siyâk li-Târîh-i Nişâbü'r*, (İntihâb: İbrâhim b. Muhammed es-Sarîfînî, thk. ve nşr. Muhammed Kâzım el-Mahmûdî), Tahrân 1391/2013, s. 506-507; Richard W., BULLIET, *The Patricians of Nishapur*, Massachusetts 1972, p. 251-252; A. ZAKERÎ, *Nişâbü'r*, s. 134, 283.

[81] SUBKÎ, *Tabakât*, IV, s. 143-144; ZİRİKLÎ, *el-A'lâm*, VI, s. 99; A. ZAKERÎ, *Nişâbü'r*, s. 285-286; F. GİRÂYLÎ, *Nişâbü'r*, s. 509; Tahsin, YAZICI, "Sülemî", *İA*, XI, Eskişehir 2001, s. 94-95.

kaydedilmektedir. Ebû Abdullah Bakû, 426/1034-35 yılında Nîşâbûr'da vefat etmiştir⁸². Ayrıca Abdullah Bâkû'nun Ebû Saîd ile görüştüğü ve ona itiraz eden sorular sorduğu bildirilmektedir. Bunlardan birisi de semâ esnasında gençlerin raks etmeleri olmuştur. Ebû Saîd, bunu gençlerin enerjilerini atmaları için uygun gördüğünü, yoksa gençlerin başka günahlara yönelebileceğini ifade etmiştir⁸³.

Mulkâbâzî Hankâhı: Hadis âlimleri arasında güvenilir isimlerden olan Ebû Hamîd Ahmed b. Abdülazîz b. Muhammed b. İshâk b. Kubaysa el-Mulkâbâzî, Nîşâbûr'un Mulkabâz mahallesinde oturmuş ve evini hadis öğrencilerine açmıştır. Adı geçen mahallede tesis edilen hankâh ise ona tahsis edilmiştir. Ebû Hamîd el-Mulkâbâzî, 342/953-54 yılında doğmuş ve 414/1023-24 yılında vefat etmiştir⁸⁴.

Tarsûsî Hankâhı: Meşhur muhaddisler arasında yer alan Ebû Abdullah ed-Dinverî, 413/1022-23 yıllarında Nîşâbûr'da bulunmuş ve Adenîyyin sokağında bulunan Tarsûsî Hankâhı'nda ikâmet etmiştir. Ebû'l-Kâsım el-Kuşeyrî de dâhil olmak üzere, pek çok âlim onun ilim meclisinde bulunmuş ve ondan istifade etmişlerdir. Ebû Abdullah ed-Dinverî, 414/1023-24 yılında vefat etmiş ve Hîre Mezarlığı'na defnedilmiştir⁸⁵.

Ebü'l-Hayr Hankâhı: Ebû Saîd-i Ebü'l-Hayr, 357/967 yılında bugün Türkmenistan'ın güneydoğusunda bulunan Mihene (Mihana) kasabasında doğmuştur. Ebû Saîd'in sûfiler ve tasavvufla ilk tanışması babası sayesinde olmuştur. Ebû Saîd, Merv'de çeşitli hocalardan dersler aldıktan sonra Serahs'ta Ebü'l-Fadl es-Serahsî'nin hankâhında bir müddet tasavvuf eğitimi almış ve ondan oldukça etkilenmiştir. Daha sonra Nîşâbûr'a Ebû Abdurrahman es-Sülemî'nin yanına gelmiş ve eğitimine devam etmiştir. Ebû Saîd, Nîşâbûr'daki eğitimini tamamlamasının ardından Tarsûsî Hankâhı'nda meclis kurup sohbetlerine başlamış ve kısa sürede ünü yayılarak etrafında pek çok mürit toplanmıştır⁸⁶. Devamında Nîşâbûr'daki Aden-i Kûyân mahallesinde⁸⁷ kendi hankâhını kuran Ebû Saîd-i Ebü'l-Hayr, birçok öğrenci yetiştirmiş ve sûfî şeyhlerin neredeyse tümü onun öğrencileri arasında yer almıştır. Ayrıca bütün sûfî, tarîkat ve tasavvuf âdâbı ona dayandırılmıştır⁸⁸. Zira Ebû Saîd, hankâh ile ilgili usûl ve yükümlülükleri Ebû Bekir Müeddib'e maddeler

[82] GİRÂYLÎ, *Nîşâbûr*, s. 543.

[83] İBN MÜNEVVER, *Tevhidin Sırları*, s. 205-206.

[84] FÂRİSÎ, *el-Muhtasar*, s. 89-90; FÂRİSÎ, *el-Müntehab*, s. 101; R. BULLIET, *Nishapur*, p. 194.

[85] ZEHEBÎ, *Siyeru a'lâmi'n-nübelâ*, XVII, (nşr. Şuayb el-Arnaût), Beyrut 1405/1985, s. 383-384; FÂRİSÎ, *el-Müntehab*, s. 264; F. GİRÂYLÎ, *Nîşâbûr*, s. 542; M. KEYÂNÎ, *Hankahlar*, s. 201.

[86] SUBKÎ, *Tabakât*, V, s. 306-308; ZEHEBÎ, *Siyeru a'lâmi'n-nübelâ*, XVII, s. 622; İBN MÜNEVVER, *Tevhidin Sırları*, s. 7-11; FÂRİSÎ, *el-Muhtasar*, s. 336; FÂRİSÎ, *el-Müntehab*, s. 675-676; A. ZERRİNKÜB, *Tasavvuf-i İran*, s. 61-62; Tahsin, YAZICI, "Ebû Saîd-i Ebü'l-Hayr", *DİA*, X, İstanbul 1994, s. 220.

[87] İBN MÜNEVVER, *Tevhidin Sırları*, s. 112.

[88] KAZVİNÎ, *Âsar'ül-bilâd*, II, s. 113; M. KEYÂNÎ, *Hankahlar*, s. 202.

halinde yazdırmıştı⁸⁹. Ebû Saîd'in Nîşâbûr'daki hankâhı Horasan ve Mâverâünnehir bölgelerindeki irfan ehlinin ve sûfilerin uğrak yeri olmuştur. Ebû Saîd son sohbetini kurduktan bir hafta sonra 4 Şaban 440/Ocak 1048 tarihinde vefat etmiştir⁹⁰.

Ebû'l-Kâsım el-Kuşeyrî Hankâhı: Diğer bölümlerde değindiğimiz üzere, Ebû'l-Kâsım el-Kuşeyrî'nin tasavvuf tarihinde çok önemli bir yeri vardır. Kuşeyrî bir gün Nîşâbûr'da Ebû Ali ed-Dekkâk'ın tasavvuf sohbetine katılmış ve sonrasında onun tesirinde kalarak tasavvuf ile ilgilenmeye başlamıştır. Bir taraftan da diğer ilimlerin tahsiline devam etmiştir⁹¹. Kuşeyrî tasavvuf eğitimini, aynı zamanda kayınpederi olan Ebû Ali ed-Dekkâk, Ebû Abdurrahman es-Sülemî ve Ebû Saîd-i Ebû'l-Hayr gibi meşhur sûfilerden almıştır. Ebû Saîd-i Ebû'l-Hayr'dan yirmi yaş genç olmasına rağmen, tasavvufta makam olarak dönemin önemli sûfilerin arasına girmeyi başarmıştır. Kuşeyrî'nin tasavvuf anlayışı, olabildiği kadar mistik, ama bir o kadar da dogmatik özellik taşıymaktaydı⁹². Hem Eş'arî fakihi hem de sûfî olan Ebû'l-Kâsım el-Kuşeyrî, *Risâle* adlı eserini tasavvufun Ehl-i sünnet inancıyla bir çelişkisinin olmadığını ispatlamak için yazmıştır⁹³.

Ebû Mansûr Zurâbâdî Hankâhı: Tâhir b. Abdullah Ebû Mansûr ez-Zurâbâdî (ö. 480/1087-88), Tuğrul Bey döneminde Nîşâbûr reisliği yapmış ve evini hankâha çevirerek tasavvuf eğitimine vakfetmiştir⁹⁴.

Ebû'l-Feth el-Amîd Hankâhı: Sultan Melikşah döneminin önemli devlet adamlarından biri olan Ebû'l-Feth el-Amîd, Nîşâbûr'a gelip bir hankâh inşa ettirmiş ve bu hankâha birçok vakıf tahsis etmiştir. 407/1016-17 yılında doğmuş olan Ebû'l-Feth el-Amîd'in Nîşâbûr'da birçok tasavvuf ehlinden hadis rivayet ettiği ve 479/1086-87 yılında vefat ettiği kaydedilmektedir⁹⁵.

Haşşâb Hankâhı: Ebû'l-Fazl el-Amîd el-Haşşâb, Nizâmülmülk'ün hizmetinde bulunmuş ve Nîşâbûr'daki Men'î Camii'nin yanına sûfiler için bir hankâh inşa ettirmiştir. Haşşâb burada 493/1099-1100 yılında vefat edinceye kadar tasavvuf eğitimi ile meşgul olmuştur⁹⁶.

[89] İBN MÜNEVVER, *Tevhidin Sırları*, s. 325-326; S. TRIMINGHAM, *Sufi*, p. 167; M. KEYÂNÎ, *Hankahlar*, s. 204.

[90] FÂRİSÎ, *el-Muhtasar*, s. 336; FÂRİSÎ, *el-Müntehab*, s. 675-676; İBN MÜNEVVER, *Tevhidin Sırları*, s. 14; A. ZERRİNKÜB, *Tasavvuf-i İnan*, s. 61; T. YAZICI, "Ebû Saîd-i Ebû'l-Hayr", *DİA*, X, s. 221.

[91] S. ULUDAĞ, "Kuşeyrî", s. 11-12.

[92] A. ZERRİNKÜB, *Tasavvuf-i İnan*, s. 65; S. ULUDAĞ, "Kuşeyrî", s. 18.

[93] S. ULUDAĞ, "Kuşeyrî", s. 19, 27-28.

[94] BÂHÂRZÎ, *Dümyetü'l-kasr ve 'usratü ehli'l-'asr*, II, (thk. Muhammed Altûncî), Beyrut 1414/1993, s. 1105-1106; FÂRİSÎ, *el-Müntehab*, s. 409.

[95] FÂRİSÎ, *el-Muhtasar*, s. 367; FÂRİSÎ, *el-Müntehab*, s. 714.

[96] FÂRİSÎ, *el-Müntehab*, s. 79; M. KEYÂNÎ, *Hankahlar*, s. 201.

Ergiyânî Hankâhî: Âlim ve zâhid olan Ebü'l-Feth el-Hâkim Sehl b. Ahmed b. Ali el-Ergiyânî, 426/1034 yılında Nîşâbûr'un Ergiyân nâhiyesinde doğmuştur. Başlangıçta Merv'de ve Tûs'ta çeşitli âlimlerden dersler aldıktan sonra Nîşâbûr'a gelip İmâmü'l-Haremeyn el-Cüveynî'nin öğrencisi olmuştur. Nîşâbûr'da bir süre münâzara meclislerine katılmasına rağmen, Ergiyân'a dönmüş ve orada kadılık görevinin yanında dersler de vermiştir. Daha sonra Ergiyân'da kendisine bir hankâh inşa ettirip 499/1105-06 yılında vefat edinceye kadar ibadet ve Kur'ân okumakla meşgul olmuştur⁹⁷.

Yukarıdaki hankâhlara ek olarak, Sandûkî Hankâhî, Ebû Ali Sandalî Hankâhî, Mahmûd Hankâhî ve Serâvî Hankâhî gibi başka hankâhların da olduğu kaydedilmektedir⁹⁸.

Selçuklular Döneminde Nîşâbûr'da Yetişen Tasavvuf Ehli İsimler

Selçuklular döneminde Nîşâbûr'da tasavvufun Sünnî çevrelerde değer ve itibar görmesi neticesinde, pek çok tasavvuf ehlinin yetiştiği görülmektedir. Aslında tasavvufî düşünce bağlamında Horasan bölgesinin kalesi olan Nîşâbûr şehrinde, Selçuklulardan önce de birçok değerli sûffinin varlığı kaynaklarda zikredilmektedir. Ancak konumuz Selçuklular ile sınırlı olduğu için, bu bölümde sadece Selçuklu çağında Nîşâbûr'da yaşamış sûffilere yer verilecektir. Ayrıca bu isimleri çoğaltmak da mümkündür:

Ebû Ya'lâ İshâk es-Sâbûnî es-Sâcâzî (ö. 455/1063): Sâbûnî ailesinin en önemli ismi arasında yer alan Ebû Ya'lâ es-Sâcâzî sûffî olmasına rağmen, kardeşi Ebû Osman es-Sâbûnî'nin hasta olduğu ve seyahat ettiği zamanlarda abisinin yerine Nîşâbûr kadılığı yapmıştır. Abisinden altı yıl sonra, 455/1063 yılında Nîşâbûr'da vefat eden Ebû Ya'lâ es-Sâcâzî, Meydân-ı Hüseyin'e açılan Harb sokakta metfundur⁹⁹.

Ebü'l-Kâsım Abdülkerîm b. Hevâzin b. Abdümelik Zeynüslâm el-Kuşeyrî (ö. 465/1072-73): Ebü'l-Kâsım el-Kuşeyrî, Nîşâbûr civarındaki kasabada 376/986-87 yılında dünyaya gelmiştir. Daha çocuk iken babasını kaybetmiş olan Ebü'l-Kâsım el-Kuşeyrî, Ebû Bekr Muhammed

[97] Celâleddin, HÜMÂYÎ, *Gazzâlinâme: serh-i hâl ve âsar ve efkâr-ı imâm-ı Muhammed Gazzâlî*, Tahrân 1317/1938, s. 319; SUBKÎ, *Tabakât*, IV, s. 391-392; İBN HALLİKÂN, *Vefeyâtü'l-â'yân ve enbâ'ü ebnâ'iz-zamân*, II, (thk. İhsân Abbâs), Beyrut 1392/1972, s. 433-434; İBNÜ'L-CEVZÎ, *el-Muntazam*, XVII, s. 96; İSNEVÎ, *Tabakât*, I, s. 43-44; FÂRİSÎ, *el-Muhtasar*, s. 110-111; FÂRİSÎ, *el-Müntehab*, s. 369-370; İBNÜ'L-ESİR, *el-Kâmil fi't-târih*, VIII, (trc. Ahmet Ağırakça vd.), İstanbul 2016, s. 514; A. ZÂKERÎ, *Nîşâbûr*, s. 262-263, 282; F. GİRÂYLÎ, *Nîşâbûr*, s. 545; Nûrullah, KİSÂÎ, *Medâris-i Nizâmiyye ve Te'sîrât-ı İlmî ve İctimâî-yi Ân* (2. Baskı), Tahrân 1374/1995, s. 102; Cihan, PIYADEOĞLU, *Güneş Ülkesi Horasan: Büyük Selçuklular Dönemi*, İstanbul 2012, s. 272-273.

[98] M. KEYÂNÎ, *Hankahlar*, s. 201-202.

[99] ZEHEBÎ, *Siyeru'l-â'imîn-nübelâ*, XVIII, s. 75-76; İBNÜ'L-İMÂD, *Şezerâtü'z-zeheb fi ahbârî men zeheb*, V, (nşr. Abdülkâdir Arnaût), Dimaşk 1406/1986, s. 234-235; FÂRİSÎ, *el-Müntehab*, s. 201-202; R. BULLIET, *Nishapur*, p. 137-138.

b. et-Tûsî'den fıkıh, İbn Fûrek'ten kelâm ve Ebû Ali ed-Dekkâk'tan tefsir öğrenmiştir. Esasında Kuşeyrî; fıkıh, kelâm, hadis, tefsir ve edebiyat âlimi olmasına rağmen, daha çok mutasavvif olarak tanınmıştır. Kuşeyrî, Tuğrul Bey'in 430/1038-39 yılında Nîşâbûr'u ele geçirdiği ve Selçuklu Devleti'nin kurulduğu dönemde Nîşâbûr'da bulunmaktaydı. Eş'arîlik'e kuvvetli bir şekilde bağlı olan Ebü'l-Kâsım el-Kuşeyrî, 436/1044-45 yılında Eş'arî'nin hadis ehlinde olduğuna ve Ehl-i sünnet akîdesine bağlı bulunduğuna dair bir fetva yayınlaması nedeniyle Mu'tezile taraftarı olan Tuğrul Bey'in vezîri Amîdülmülk el-Kündürî'nin baskılarına maruz kalmıştır. Kuşeyrî, bu gergin ortamda İmâmü'l-Haremeyn el-Cüveynî ile birlikte Nîşâbûr'u terk etmiş ve Nizâmülmülk'ün vezîr olmasıyla tekrar Nîşâbûr'a geri dönmüştür. Hem medresesinde hem de hankâhında dersler vermiş olan Ebü'l-Kâsım el-Kuşeyrî, 465/1072-73 yılında Nîşâbûr'da vefat etmiştir¹⁰⁰.

Ebû Ali Fazl b. Muhammed el-Fârmedî (ö. 477/1084-85): Horasan'ın büyük sûfîlerinden olan Ebû Ali el-Fârmedî, 407/1016-17 tarihlerinde Tûs'a bağlı Fârmed Köyü'nde doğmuştur. Ebü'l-Kâsım el-Kuşeyrî'nin öğrencisi olmuş ve aynı zamanda onun hizmetinde bulunmuştur¹⁰¹. Sonrasında Ebü'l-Kâsım el-Cürcânî'den ders almak için Tûs'a gitmiş ve ondan icâzet almıştır¹⁰². Fârmedî, Ebû Saîd-i Ebü'l-Hayr'dan etkilenecek tasavvufa yönelmiş ve Kuşeyrî'den tasavvuf eğitimi almaya başlamıştı. Gazzâlî'nin de Fârmedî'nin tasavvufî düşüncelerinden etkilendiği düşünülmektedir.

Mübârek/Sitteyk bint Ebû Osman İsmâil b. Ahmed es-Sâbûnî (ö. 490/1096-97): Ebû Osman İsmâil b. Abdurrahman b. Ahmed es-Sâbûnî'nin üçüncü kızı olan Mübârek/Sitteyk es-Sâbûnî, 415/1024-25 yılında doğmuştur. Babasından ziyade daha çok amcasını takip etmiş, tasavvuf üzerinde yoğunlaşmıştır. Bütün birikimini sûfîlere ve fakirlere harcamış olan Mübârek/Sitteyk es-Sâbûnî, 490/1096-97 yılında vefat etmiş ve Nîşâbûr'daki Hîre Mezarlığı'na defnedilmiştir¹⁰³.

[100] DÂVÛDÎ, *Tabakâtü'l-müfessirîn*, I, Beyrut t.y., s. 345 vd.; SUBKÎ, *Tabakât*, V, s. 153-160; ZEHEBÎ, *Şiyeru a'lâmî'n-nübelâ*, XVIII, s. 227-232; İBNÜ'L-İMÂD, *Şezerâtü'z-zeheb*, V, s. 275-276; İBN KÂDÎ ŞÜHBE, *Tabakâtü'ş-Şâfi'iyye*, I, (nşr. el-Hâfız Abdü'l-Alîm Hân), Beyrut 1407/1987, s. 254-255; KAZVİNÎ, *Âsâr'ül-bilâd*, II, s. 278-279; YÂKÛT el-HAMEVÎ, *Mu'cemü'l-üdebâ*, IV, (thk. İhsân Abbâs), Beyrut 1414/1993, s. 1570-1573; BÂHÂRZÎ, *Dümyetü'l-kasr*, II, s. 993-994; YÂFİL, *Mir'âtü'l-cenân ve 'ibretü'l-yakzân fî ma'rifeti havâdisi'z-zamân*, III, (nşr. Halîl el-Mansûr), Beyrut 1417/1997, s. 70-71; SAFEDÎ, *el-Vâfi bi'l-vefeyât*, XIX, (nşr. Ahmed Arnaût ve Türkî Mustafâ), Beyrut 1410/2000, s. 63-64; ZİRİKLÎ, *el-A'lâm*, IV, s. 57; FÂRISÎ, *el-Muhtasar*, s. 229-230; FÂRISÎ, *el-Müntehab*, s. 523-529; R. BULLIET, *Nishapur*, p. 151-153; A. ZÂKERÎ, *Nîşâbûr*, s. 239; F. GİRÂYLÎ, *Nîşâbûr*, s. 500; A. ZERRÎNKÛB, *Tasavvuf-i İnan*, s. 65; A. ATEŞ, "Kuşeyrî", *İA*, VI, s. 1035; Süleyman, ULUDAĞ, "Abdülkerim b. Hevâzin Kuşeyrî", *DİA*, XXVI, İstanbul 2002, s. 473-475; S. ULUDAĞ, "Kuşeyrî", s. 11-15.

[101] C. HÛMÂYÎ, *Gazzâlinâme*, s. 280.

[102] Tahsin, YAZICI, "Ebû Ali el-Fârmedî", *DİA*, X, İstanbul 1994, s. 90.

[103] FÂRISÎ, *el-Muhtasar*, s. 115; FÂRISÎ, *el-Müntehab*, s. 376-377; R. BULLIET, *Nishapur*, p. 140; C. PİYADEOĞLU, *Horasan*, s. 461.

Hüccetü'l-İslâm Ebû Hamîd Muhammed b. Muhammed b. Ahmed el-Gazzâlî et-Tûsî (ö. 505/1111): Eş'arî kelâmcısı, Şâfiî fakihî, mutasavvîf ve büyük İslâm düşünürü olan Ebû Hamîd el-Gazzâlî, 450/1058-59 yılında Nîşâbûr'un Tûs kasabasında dünyaya gelmiştir¹⁰⁴. Babası Muhammed'in tasavvufa ilgisi olduğu ve oğulları Muhammed ile Ahmed'in iyi bir eğitim almaları için gayret sarfettiği kaydedilmektedir. Hatta bir sûfî arkadaşından oğullarının eğitimiyle ilgilenmesini istemişti. Gazzâlî muhtemelen ilk eğitimini baba dostundan almıştı¹⁰⁵. Gazzâlî, Nîşâbûr Nizâmiye Medresesi'ndeki eğitimini tamamlayınca, Bağdat Nizâmiye Medresesi'ne müderris olarak atanacaktır. Her ne kadar Bağdat'ta önemli eserler vermesine ve çok sayıda öğrenci yetiştirmesine rağmen, fikir tıkanıklığı ve fikrî karmaşanın içine düşmüştü¹⁰⁶. Çünkü dünya arzuları, makam ve mevkileri ile uzlet hayatı arasında kalmıştı. Bir gün Gazzâlî'nin dili tutuldu ve medresede ders veremeyecek hale geldi. Gazzâlî bu sıkıntılardan tamamen kurtulmanın yolunun Bağdat'ı terk etmek olduğuna kanaat getirdi¹⁰⁷. İlk olarak Şam'a gitti ve Şam'daki Emeviyye Camii'ne çekilerek iki yıl nefsin ve kalbini terbiye etmek için mücadele etti. Sonra Kudüs'e gitti ve orada da bir süre inzivaya çekildi. Daha sonra ise hac vazifesini yerine getirmek için Mekke ve Medine'ye gitti. Gazzâlî'nin bu inziva ve halvet döneminin çok verimli geçirdiği ifade edilmektedir¹⁰⁸. Gazzâlî'nin kırk yaşlarında tasavvufa yöneldiği düşünülmektedir. Ancak Ebû'l-Kâsım el-Kuşeyrî'nin öğrencisi olan Ebû Ali el-Fârmedî (ö. 477/1084-85)'nin bazı kaynaklarda Gazzâlî'nin şeyhi olarak kabul edilmesinden dolayı, onun daha yirmi yedi yaşına gelmeden tasavvufî hayata yakın bir ilgi duyduğu anlaşılmaktadır¹⁰⁹. Hatta tasavvufa yöneldiğinde şeyhinin tavsiyelerini dinleyerek uzlet hayatına başladığı söylenebilir.

Gazzâlî, uzun süren uzlet hayatından sonra, vatan hasreti ve çocuklarının özlemi ile memleketi Tûs'a geri dönmüştü. O dönemde Sultan Sencer'in vezîri olan Nizâmülmülk'ün oğlu Fahrülmülk, ona Nîşâbûr Nizâmiye Medresesi'nde ders vermesi için davet göndermişti. Bu davet üzerine Gazzâlî, 499/1105-06 yılında Tûs'tan Nîşâbûr'a geldi ve Nîşâbûr Nizâmiye Medresesi'nde eğitim ve öğretim faaliyetleriyle meşgul oldu¹¹⁰. Gazzâlî kendi eserinde Nîşâbûr Nizâmiye Medresesi'nde

[104] Mustafa, ÇAĞRICI, "Gazzâlî", *DİA*, XIII, İstanbul 1996, s. 489.

[105] Kasım, KUFRALI, "Gazzâlî", *İA*, IV, Eskişehir 2001, s. 748; M. ÇAĞRICI, "Gazzâlî", *DİA*, XIII, s. 489-490.

[106] C. HÜMÂYÎ, *Gazzâlî'nâme*, s. 121; Abdülhüseyin, ZERRÎNKÛB, *Fırar ez-Medrese* (13. Baskı), Tahrân 2014, s. 105.

[107] GAZZÂLÎ, *el-Minkızu Min-ad-Dalâil* (2. Baskı), (trc. Hilmi Güngör), Ankara 1960, s. 60-61.

[108] M. ÇAĞRICI, "Gazzâlî", *DİA*, XIII, s. 492-493.

[109] S. ULUDAĞ, "Gazzâlî", *DİA*, XIII, s. 516.

[110] A. ZÂKERÎ, *Nîşâbûr*, s. 227; N. KİSÂÎ, *Medâris-i Nizâmiyye*, s. 96-97; M. ÇAĞRICI, "Gazzâlî", *DİA*, XIII, s. 493.

ders vermeye başlamasını: “Ben eskiden insana mevki kazandıran *ilmî yayıyordum. Maksadım, niyetim; mevki ve şeref kazanmaktı. Fakat şimdi insana mevki terk ettiren, rütbeden uzaklaşmayı öğreten ilme davet ediyorum.*” şeklinde ifade etmektedir¹¹¹. Ancak ders vermeye başlasa da uzlet hayatını özlemiş ve üç yıl kadar devam ettirdiği görevini terk ederek, 502/1108-09 yılında tekrar Tûs’a dönmüştür¹¹². Tûs’ta kendi eğitim ve öğretim faaliyetlerini yürütmek için bir medrese ve bir hankâh kurduğunu, vefat edinceye kadar öğrenci yetiştirmiş ve eserler telif etmiştir¹¹³. Selçuklu döneminin en büyük âlimi ve tefekkürü olan Gazzâlî, 14 Cemâziyelâhir 504/18 Aralık 1111 tarihinde ebedî âleme irtihâl etmiştir¹¹⁴.

Ebü'l-Berekât Abdurrahman b. Adevî Ömerî en-Nîşâbûrî (ö. 546/1151-52): Nîşâbûr’un önemli sûfleri arasında yer alan Ebü'l-Berekât, dönemin âlimlerden hadis rivayet etmiştir. Sem’ânî gibi öğrenciler yetiştiren Ebü'l-Berekât, 482/1089-90 yılında doğmuş ve 546/1151-52 yılında Nîşâbûr’da vefat etmiştir¹¹⁵.

Ebü'l-Hayr Abdurrahman b. İbrâhim b. Ebî Nasr en-Nîşâbûrî es-Sûfî (ö. 548/1153-54): 472/1079-80 dünyaya gelen Ebü'l-Hayr en-Nîşâbûrî, Ebû Saîd Muhammed b. Abdülazîz es-Saffâr, Ebû Bekr b. Halef ve Ebû Bekr Muhammed b. Yahya el-Müzekkî’den hadis dersleri almıştır. Kendisinden de Müeyyed et-Tûsî Abdürrahîm b. es-Sem’ânî gibi âlimlerin hadis rivayet ettiği kaydedilmektedir. Birçok mutasavvıfın eserini bilen ve öğrencilerine anlatan Ebü'l-Hayr en-Nîşâbûrî, 548/1153-54 yılında vefat etmiştir¹¹⁶.

Ebü'l-Kâsım Abdurrahman b. Ali es-Sehtenî en-Nîşâbûrî (ö. 549/1154-55): Ebü'l-Kâsım es-Sehtenî, Nîşâbûr’un önemli zâhidleri ve şeyhleri arasında yer aldığı ve Ferîdüddîn Attâr’ın eserini ona ithâf ettiği bildirilmektedir. Ebü'l-Kâsım es-Sehtenî, 549/1154-55 yıllarındaki Oğuzların saldırılarında öldürülmüştür¹¹⁷.

Ebü'l-Ma’ânî Abdülkerîm b. Ebü'l-Feth en-Nîşâbûrî (ö. 556/1161-62): Meşhur muhaddisler arasında yer alan Ebü'l-Ma’ânî, yıllarca yeni Nîşâbûr Mescidi’nde ilim ve vaaz meclisleri düzenlemiştir. Sûfî olduğu ve Ebû Abdurrahman es-Sülemî’nin kitabı *Âdâbi’s-sûfîyye*’sini anlattığı kaydedilmektedir. Ebü'l-Ma’ânî, 556/1161-62 yılında vefat etmiştir¹¹⁸.

[111] GAZZÂLÎ, *el-Mınkız*, s. 82.

[112] M. ÇAĞRICI, “Gazzâlî”, *DİA*, XIII, s. 493.

[113] N. KİSÂÎ, *Medâris-i Nizâmîyye*, s. 98.

[114] K. KUFRALI, “Gazzâlî”, *İA*, IV, s. 750.

[115] F. GİRÂYLÎ, *Nîşâbûr*, s. 509.

[116] SAFEDÎ, *el-Vâfî*, XI, s. 32.

[117] SUBKÎ, *Tabakât*, VII, s. 151-152; F. GİRÂYLÎ, *Nîşâbûr*, s. 516.

[118] F. GİRÂYLÎ, *Nîşâbûr*, s. 511.

SONUÇ

Türklerin İslâmiyet'i benimsedikleri ilk dönemlerden itibaren tasavvufa hep ilgi ve merak duydukları bilinmektedir. Ehl-i sünnet akîdesini güçlendirmeyi hayatî önemde gören Selçuklu sultanları ve idarecilerinin sûfleri koruması ve desteklemesiyle tasavvufî düşünce, Nîşâbûr'da gelişmek için uygun bir zemin bulmuştur. Böylece Nîşâbûr şehri; ilim, irfan, tefekkür ve tasavvufî hayatın merkezi haline gelmiştir. Nîşâbûr'daki bu ortam içerisinde tasavvufî düşüncenin değişim ve dönüşüm yaşadığı da görülmektedir. Nitekim literatüre şeriat ve tarîkat çatışması olarak geçen hâl son bulmuş, Kuşeyrî ve Gazzâlî gibi âlim ve sûfler sayesinde tasavvufî düşünce Kur'ân ve Sünnet temeline çekilmiştir. Neticede, başta muhafazakâr çevreler olmak üzere, Ehl-i sünnet çevrelerinin tasavvufa mesafeli yaklaşımları ortadan kalkmış, tasavvuf bütün çevrelerde değer ve itibar görmeye başlamıştır. Selçuklular döneminde Nîşâbûr'da bulunan sûflerin biyografilerine bakıldığında hem zâhir hem de bâtın ilimlerle meşgul olmaları bu durumun diğer bir göstergesi olarak söylenebilir. Bu açıdan şeriat ile tarîkat barışması, medreseler ile hankâhları birleştirmiş ve bütünleştirmiştir. En önemlisi ise, Nîşâbûr âlimleri ve sûfleri tarafından Kur'ân ve Sünnet ışığında Sünnî İslâm tasavvufunun esasları belirlenmiştir. Ayrıca, Nîşâbûr tasavvuf ekolünün karakterini belirleyen akımların Melâmetiyye ve tasavvufî fütüvvet hareketleri olduğu anlaşılmaktadır. Bu şekilde farklı kimliğe dönüşen Nîşâbûr ekolü, başta Anadolu olmak üzere, geniş İslâm coğrafyalarında yankı ve tesirler oluşturmıştır.

KAYNAKÇA

- AKYÜZ, Yahya, *Türk Eğitim Tarihi* (11. Baskı), Ankara 2007.
- ALPTEKİN, Coşkun, "Büyük Selçuklular", *Büyük İslâm Tarihi*, VII, İstanbul 1992, s. 95-230.
- ALTINTAŞ, Hayri, *Tasavvuf Tarihi*, Ankara 1986.
- ATEŞ, Ahmed, "Kuşeyrî", *İA*, VI, Eskişehir 2001, s. 1035-1038.
- ATTAR, Feridüddîn, *Tezkiretü'l-Evliya*, (haz. Süleyman Uludağ), Bursa 1984.
- BÂHÂRZÎ, Ebü'l-Hasan Ali b. el-Hasan b. Ali Ebü't-Tayyib, *Dümyetü'l-kasr ve 'usratü ehli'l-'asr*, II, (thk. Muhammed Altûncî), Beyrut 1414/1993.
- BAYRAKDAR, Mehmet, *İslâm Felsefesine Giriş*, Ankara 1988.
- BULLIET, Richard W., *The Patricians of Nishapur*, Massachusetts 1972.
- ÇAĞRICI, Mustafa, "Gazzâlî", *DİA*, XIII, İstanbul 1996, s. 489-505.
- ÇUBUKÇU, İbrahim Ağâh, *Gazzâlî ve Şüphecilik*, Ankara 1964.
- DÂVÜDÎ, Şemseddîn Muhammed b. Ali b. Ahmed, *Tabakâtü'l-müfessirîn*, I, Beyrut t.y.
- DÜRSÜN, Akif, *Tasavvuf Fıkah İlişkisi*, Doktora Tezi, Marmara Üniversitesi Sosyal Bilimler Enstitüsü, İstanbul 2020.
- FÂRİSÎ, İmâm el-Hâfız Ebü'l-Hasan, *el-Muhtasar min Kitabi's-Siyâk li-Târîh-i Nîşâbûr*, (thk. ve nşr. Muhammed Kâzım el-Mahmûdî), Tahrân 1384/2005.
- FÂRİSÎ, İmâm el-Hâfız Ebü'l-Hasan, *el-Müntehab min es-Siyâk li-Târîh-i Nîşâbûr*, (İntihâb: İbrâhim b. Muhammed es-Sarîfîni, thk. ve nşr. Muhammed Kâzım el-Mahmûdî), Tahrân 1391/2013.

- GAZZÂLÎ, *el-Mınkızu Min-ad-Dalâl* (2. Baskı), (trc. Hilmi Güngör), Ankara 1960.
- GAZZÂLÎ, *Mizanü'l-Amel: Amellerin Ölçüsü*, (trc. Remzi Barışık), Ankara 1970.
- GAZZÂLÎ, *Tasavvufun Esasları*, (trc. Ramazan Yıldız), İstanbul t.y.
- GİRÂYLÎ, Feridün, *Nişâbûr Şehr-i Fîrûze*, Meşhed 1357/1978.
- HÂKİM-i NİŞÂBÜRÎ, *Târîh-i Nişâbûr*, (tlhs. Ahmed b. Muhammed b. Hasan b. Ahmed el-Ma'rûf), Tahrân t.y.
- HÜMÂYÎ, Celâleddin, *Gazzâlinâme: serh-i hâl ve âsâr ve efkâr-ı imâm-ı Muhammed Gazzâlî*, Tahrân 1317/1938.
- İBN HALLİKÂN, Ebü'l-Abbâs Şemseddîn Ahmed b. Muhammed b. İbrâhîm, *Vefeyâtü'l-a'yân ve enbâ'ü ebnâ'iz-zamân*, II, (thk. İhsân Abbâs), Beyrut 1392/1972.
- İBN KÂDÎ ŞÜHBE, Ebü's-Sıdk Takıyüddîn Ebü Bekr b. Ahmed b. Muhammed b. el-Esedî ed-Dımaşkî, *Tabakâtü's-Şâfi'iyye*, I, (nşr. el-Hâfız Abdül-Alîm Hân), Beyrut 1407/1987.
- İBN MÜNEVVER, *Tevhidin Sırları*, (trc. Süleyman Uludağ), İstanbul 2004.
- İBNÜ'L-ADİM, Kamâl al-Dîn, *Bugyetü't-talep fî Târîh-i Halep (Seçmeler): Biyografilerler Selçuklular Tarihi*, (trc. Ali Sevim), Ankara 1982.
- İBNÜ'L-CEVZÎ, Ebü'l-Ferec Abdurrahman b. Ali b. Muhammed, *el-Muntazam fî târîhi'l-mülûk ve'l-ümem*, XIV, XVII, (nşr. Muhammed Abdülkâdir Ata ve Mustafa Abdülkâdir Ata), Beyrut 1412/1992.
- İBNÜ'L-CEVZÎ, Ebü'l-Ferec Abdurrahman b. Ali b. Muhammed, *el-Muntazam fî târîh'l-ümem'de Selçuklular*, (trc. ve not. Ali Sevim), Ankara 2014.
- İBNÜ'L-ESÎR, Ebü'l-Hasan İzzeddîn Ali b. Muhammed, *el-Kâmil fî't-târîh*, VIII, (trc. A. Ağırakça, B. Eryarsoy, Z. Tüccar, A. Özaydın, Y. Apaydın, A. Köşe), İstanbul 2016.
- İBNÜ'L-İMÂD, Ebü'l-Felâh Abdülhay b. Ahmed b. Muhammed es-Sâlihî el-Hanbelî, *Şezerâtü'z-zeheb fî ahbârî men zeheb*, V, (nşr. Abdülkâdir Arnaût), Dımaşk 1406/1986.
- İSBEHÂNÎ, Ebü Nuaym, *Hılyetu'l-Evliyâ*, VIII, (trc. Hasan Yıldız, Hüseyin Yıldız, Zekeriyâ Yıldız), İstanbul 2015.
- İSNEVÎ, Ebü Muhammed Cemâleddîn Abdürrahîm b. el-Hasan b. Ali el-Ümevî, *Tabakâtü's-Şâfi'iyye*, I, (thk. Kemâl Yûsuf el-Hevt), y.y. 2002.
- KAFESOĞLU, İbrahim, *Türk Millî Kültürü* (3. Baskı), İstanbul 1997.
- KAFESOĞLU, İbrahim, "Selçuklular", *İA*, X, Eskişehir 2001, s. 353-416.
- KAZVİNÎ, Zekeriyâ b. Muhammed, *Âsâr'ül-bilâd ve âhbâr'ül-ibâd*, II, (Farsça trc. Muhammed Murad b. Abdurrahman), Tahrân 1373/1994.
- KEYÂNÎ, Muhsin, *Hankahlar Tarihi*, (trc. Ali Ertuğrul ve Süleyman Gökbulut), İstanbul 2013.
- KİSÂÎ, Nûrullah, *Medâris-i Nizâmiyye ve Te'sîrât-ı İlmî ve İctimâî-yi Ân* (2. Baskı), Tahrân 1374/1995.
- KÖKSAL, İsmail, "Fıkıh Tasavvuf İlişkisi", *Tasavvuf: İlmî ve Akademik Araştırma Dergisi*, 1(2), 1999, s. 83-104.
- KÖPRÜLÜ, Mehmet Fuad, *Türk Edebiyatında İlk Mutasavvıflar* (3. Baskı), Ankara 1976.
- KÖPRÜLÜ, Mehmet Fuad, *Türk Edebiyatı Tarihi* (2. Baskı), İstanbul 1980.
- KÖYMEN, Mehmet Altay, *Tuğrul Bey ve Zamanı*, İstanbul 1976.
- KÖYMEN, Mehmet Altay, *Büyük Selçuklu İmparatorluğu Tarihi: Alparslan ve Zamanı*, III (4. Baskı), Ankara 2011.
- KUFRALÎ, Kasım, "Gazzâlî", *İA*, IV, Eskişehir 2001, s. 748-760.
- KUŞEYRÎ, *Tasavvuf İlimine Dair: Kuşeyrî Risâlesi*, (haz. Süleyman Uludağ), İstanbul 2016.
- MALAMUD, Margaret, "Ortaçağ Nişabur'unda Tasavvufî Teşkilatlar ve Otorite Yapıları", (trc. Hicret KARADUMAN), *Bozok Üniversitesi İlahiyat Fakültesi Dergisi [BOZİFDER]*, 16, 16 (2019/16), s. 217-242.
- OCAK, Ahmet, *Selçukluların Dinî Siyaseti (1040-1092)*, İstanbul 2002.
- OCAK, Ahmet, *Selçuklu Üniversiteleri: Nizâmiye Medreseleri* (2. Baskı), İstanbul 2017.

- PİYADEOĞLU, Cihan, *Güneş Ülkesi Horasan: Büyük Selçuklular Dönemi*, İstanbul 2012.
- RÂVENDÎ, Muhammed b. Ali b. Süleyman, *Rahatü's-sudûr ve Âyetü's-sürûr*, (nşr. Muhammed İkbâl), Tahrân 1385/2007.
- RÂVENDÎ, Muhammed b. Ali b. Süleyman, *Rahatü's-sudûr ve Âyetü's-sürûr: Gönüllerin Rahatı ve Sevinç Elâmeti*, I, (nşr. Muhammed İkbâl, trc. Ahmet Ateş), Ankara 1954.
- SAFEDÎ, Ebû's-Safâ Selâhuddîn Halil b. İzzeddîn b. Abdullah, *el-Vâfi bi'l-vefeyât*, XI, XIX, (nşr. Ahmed Arnaût ve Türkî Mustafâ), Beyrut 1410/2000.
- SAFÎ, Omid, "Büyük Selçuklularda Devlet-Toplum İlişkisi", (trc. Bülent Keneş), *Türkler*, V, Ankara 2002, s. 352-363.
- SEM'ÂNÎ, Ebû Sa'd Abdülkerîm b. Muhammed b. Mansûr el-Mervezî, *el-Ensâb*, II, (thk. Abdurrahman Yahya el-Muallimî el-Yemânî), Haydarabâd 1312/1962.
- SÖNMEZ, Mehmet A., "İbn Hibbân", *DİA*, XX, İstanbul 1999, s. 63-64.
- SUBKÎ, Taceddîn Ebû Nâsr Abdülvehhâb b. Ali, *Tabakât'ü's-Şâfi'iyeti'l-kübrâti'l-kübrâ*, III, IV, V, VII, (nşr. Muhammed Tanahî ve Abdülfettâh Muhammed el-Hulv), Kahire 1383/1964.
- ŞEKER, Fatih M., *Selçuklu Türklerinin İslâm Tasavvuru* (2. Baskı), İstanbul 2015.
- TOSUN, Necdet, "Yûsuf el-Hemedanî", *DİA*, XLIII, İstanbul 2013, s. 12-13.
- TRIMINGHAM, Spencer, J., *The Sufi Orders in Islam*, Oxford 1971.
- TÜRER, Osman, *Ana Hatlarıyla Tasavvuf Tarihi* (7. Baskı), İstanbul 2020.
- TÜRER, Osman, "Ebû'l-Hasan Bûşencî", *DİA*, VI, İstanbul 1992, s. 475-476.
- ULUDAĞ, Süleyman, "Fütüvvet", *DİA*, XIII, İstanbul 1996, s. 259-261.
- ULUDAĞ, Süleyman, "Gazzâlî", *DİA*, XIII, İstanbul 1996, s. 515-518.
- ULUDAĞ, Süleyman, "Abdülkerîm b. Hevâzin Kuşeyrî", *DİA*, XXVI, İstanbul 2002, s. 473-475.
- ULUDAĞ, Süleyman, "Kuşeyrî'nin Hayatı ve Risâlesi", *Tasavvuf İlmine Dair: Kuşeyrî Risâlesi* (8. Baskı), (haz. Süleyman Uludağ), İstanbul 2016, s. 12-75.
- USLU, Recep, "Ebû Ali ed-Dekkâk", *DİA*, IX, İstanbul 1994, s. 112.
- YÂFÎ, Ebû Muhammed Afifüddîn Abdullah b. Es'ad b. Alî b. Süleymân el-Yemenî, *Mir'âtü'l-cenân ve 'ibretü'l-yakzân fî ma'rifeti havâdisi'z-zamân*, III, (nşr. Halîl el-Mansûr), Beyrut 1417/1997.
- YÂKÛT el-HAMEVÎ, Ebû Abdullâh Şehâbeddîn, *Mu'cemü'l-üdebâ'*, IV, (thk. İhsân Abbâs), Beyrut 1414/1993.
- YAZICI, Tahsin, "Ebû Ali el-Farmedî", *DİA*, X, İstanbul 1994, s. 90.
- YAZICI, Tahsin, "Ebû Saîd-i Ebû'l-Hayr", *DİA*, X, İstanbul 1994, s. 220-222.
- YAZICI, Tahsin, "Sülemî", *İA*, XI, Eskişehir 2001, s. 94-96.
- YETİK, Erhan, "Ebû Osman el-Hîrî", *DİA*, X, İstanbul 1994, s. 208.
- ZÂKERÎ, Ali, *Medâris-i ve Kitabhânehâ-yi Nîşâbûr*, Pâyânâme-yi Doktora, Dânişgâh-i Tahrân Dânişkede-yi İlahiyyât ve Ma'rûf-i İslâmî, Tahrân 2536/1357/1978.
- ZEHEBÎ, Ebû Abdullah Şemseddîn Muhammed b. Ahmed b. Osman b. Kaymaz, *Siyeru a'lâmi'n-nübelâ*, XVII, XVIII, XIX, (nşr. Şuayb el-Arnaût), Beyrut 1405/1985.
- ZERRİNKÛB, Abdülhüseyn, *Costecü-yi der Tasavvuf-i İnan* (13. Baskı), Tahrân 2014.
- ZERRİNKÛB, Abdülhüseyn, *Firar ez-Medrese* (13. Baskı), Tahrân 2014.
- ZİRİKLÎ, Hayreddîn, *el-A'lâm*, IV, VI (15. Baskı), Beyrut 2002.

SELÇUKLU DÖNEMİNDE CİBÂL BÖLGESİNDE BİR ŞEHİR: NİHÂVEND

Okan KÜSGÜN

Cumhuriyet Üniversitesi, Fen Edebiyat Fakültesi

ORC-ID: 0000-0002-3288-2920

okanksgn@gmail.com

ÖZET

Nihâvend Savaşı'ndan (642) sonra İran'ın merkezine kadar ilerleyen Araplar, burada dağlık bir alan ile karşılaştılar. Bu yüzden de bu bölgeyi kendi dillerinde "Dağlar" anlamına gelen "Cibâl" olarak adlandırdılar. Hemedan'ın güneyinde kurulan Nihâvend, Orta Çağ İslam coğrafyacıları tarafından Cibâl'de bulunan nimeti bol ve meyveleri ile ünlü şehir olarak tanımlanmaktadır. Geçmişi antik çağlara kadar giden Nihâvend, Sâsânîler (226-651) döneminde önemli bir şehirdi. Bununla birlikte şehir, esas ününü Sâsânî ve İslam orduları arasında gerçekleşen Nihâvend Savaşı ile kazandı. Böylece Nihâvend'de İslam hâkimiyeti de başlamış oldu. Bu tarihten sonra da Emevîler (661-750), Abbâsîler (750-1258), Sâmânîler (819-1005) ve Büveyhîler (932-1062) gibi devletlerin hâkimiyeti altına giren şehir bir dönem de Hasanveyh (959-1015) ve Kâkûyîler (1007-1119) gibi yerel hanedanlıkların hâkimiyeti altında kaldı.

Selçukluların Cibâl bölgesine olan ilgisi bağımsızlıklarını ilan etmelerinin hemen ardından başladı. Tuğrul Bey (1040-1063) tarafından İbrahim Yınal, Cibâl bölgesini fethetmesi için görevlendirildi. İbrahim Yınal bu emre uyarak içerisinde Nihâvend'in de bulunduğu Cibâl bölgesinde hâkimiyet kurdu. Selçukluların Cibâl bölgesindeki hâkimiyetleri iki şekilde gelişti. Bunlardan birisi daha çok yerel güçler ve Selçuklu emirlerinin ön plana çıktığı ilk süreci kapsamaktaydı. Diğeri ise Sultan Sencer (1118-1157) zamanına denk gelen idari taksimatla Cibâl bölgesinin Irak Selçuklularının (1118-1194) sınırları dahilinde kaldığı dönemdi.

Selçuklu döneminde Nihâvend, birtakım siyasi ve sosyal olaylara sahne oldu. Bunlardan birisi Nizâmü'l-Mülk'ün Nihâvend yakınlarında öldürülmesiydi. Berkyaruk (1092-1104) ile Muhammed Tapar'ın (1105-1118) mücadelesinin Nihâvend yakınlarında gerçekleşmesi ve sonrasında da Nihâvend'de Selçuklu Emiri Mengübars'ın isyan girişimi bu devirdeki olaylara verilebilen diğer örneklerdi. Şehrin Selçuklu

zamanında dini durumu ise Abdülcélil Kazvî'nin (ö. 1165'ten sonra) *Kitâbü'n-Nak'*ında geçen kayıtlardan anlaşılmalıdır. Bu dönemde Şafii düşünceye sahip insanların yaşadığı Nihâvend, 1105 yılında Sevadlı bir ismin kalkıştığı “*Yalancı Peygamber Olayı*”na da şahit oldu. Ekonomik açıdan ise şehrin elindeki en önemli güç safran ve meyve üretimiydi. Diğer taraftan ise Nihâvend, darphaneleri ile ünlenmiş bir merkezdi. Eşkânîler (M.Ö. 247- M.S. 224) döneminden Kaçar Hanedanlığı (1794-1925) zamanına kadar işleyişini sürdüren Nihâvend darphanesi Selçuklular zamanında da etkin bir şekilde kullanıldı. Şehirde inşa edilmiş olan Cuma Cami de Selçuklu dönemine tarihlendirilen önemli bir eserdir.

Çalışmamızda, Nihâvend şehrinin tarihi coğrafyası anlatılıp, Selçukluların Cibâl bölgesindeki faaliyetlerinin ardından Nihâvend'in durumuna değinilecektir. Bu dönemde şehirde yaşanan siyasi ve sosyal olaylardan bahsedildikten sonra Nihâvend'in dini ve ilmi durumu anlatılacaktır. Şehrin ekonomik yapısı hakkında bilgi verilmesinin ardından Nihâvend'de darbedilmiş Selçuklu dönemine ait paralardan dört adet örnek verilecektir. Son olarak da şehirde inşa edilmiş olan Cuma Cami hakkında bilgi verilecektir.

Anahtar Kelimeler: Cibâl, Nihâvend, Selçuklu, Nizâmülmülk, Mengübars, Darphane, Sikke, Cuma Cami.

NAHÂVAND: A CITY IN THE JEBÂL REGION IN THE SELJUQ PERIOD

ABSTRACT

After the Nahâvand War (642), the Arabs who advanced to the center of Iran, encountered a mountainous area here. That's why they named this region “Jebâl”, which means “*Mountains*” in their language. Nahâvand which was established in the south of Hamadan, is defined by the medieval Islamic geographers as the city in the Jebâl which is famous for its abundant blessings and fruits. Nahâvand whose history goes back to ancient times, was an important city during the Sâssânids (226-651) period. However, Nahâvand gained its real fame with the “*Nahâvand War*”, which took place between the Sâssânid and Islamic armies. Thus, the Islamic domination in the city began. After this date, the city came under the rule of the Umayyads (661-750), Abbâsids (750-1258), Sâmânids (819-1005) and Buwayhids (932-1062), and for a while it was also under the rule of local dynasties such as Hasan al-Wayh (959-1015) and Qâqūyids (1007-1119).

Seljuqs interest in the Jebāl region started right after they declared their independence. Ibrahim Yinal was commissioned by Tugrul Bey (1040-1063) to conquer the Jebāl region. Ibrahim Yinal also obeyed this ordered and established dominance in the Jebāl region, which also included Nahāvand. The dominance of the Seljuqs in the Jebāl region developed in two ways. One of these was the first period when local powers and Seljuq emirs came to the fore. The other was that Jebāl region remained within the borders of the Irāqi Seljuqs under administrative division that coincided with the reign of Sultan Sanjar (1118-1157).

During the Seljuq period, Nahāvand witnessed some political and social events. One of them is the murder of Nizām al-Mulk near Nahāvand. The fact that the struggle of Berkyārūq (1092-1104) and Mahammad Tapar (1105-1118) took place near Nahāvand and then the rebellion attempt of the Seljuq Prince Mengubars in Nahāvand are examples of the events in this period. The religious status of the city during the Seljuq period is understood from the records in Abd al-Jalel Qazwīnī's *Kitāb al-Nakz*. Nahāvand, where people with Shafii thought lived during this period, also witnessed the "*Fake Prophet Incident*" in 1105, in which a name from Sevad took off. In terms of economy, the most important power in the hands of the city saffron and fruit production. On the other hand, Nahāvand is a center famous for its mints. The Nahāvand mint, which continued its operation from the Ashkānī period to the Qajar Dynasty (1794-1925) , was also used effectively during the Seljuq period. The Jame Mosque, which was built in the city, is also dated to Seljuq period.

This study, the historical geography of the city of Nahāvand will be explained and the situation of Nahāvand after the activities of Seljuqs in the Jebāl region will be discussed. After mentioning the political and social events in the city during this period, the religious and scientific situation of Nahāvand will be explained. After giving information about the economic structure of the city, four examples of coins from Seljuq period that were struck in Nahāvand will be given. Finally, information will be given about Jame Mosque, which was built in the city.

Key Words: Jebāl, Nahāvand, Seljuq, Nizām al-Mulk, Mengubars, Mint, Coin, Jame Mosque.

GİRİŞ

Coğrafi bir ad olarak “Cibâl” İran’ın merkezini ve batısının da bir kısmını içerisine alan bölgeyi ifade etmektedir. Tarih boyunca birçok farklı isimle anılan “Cibâl”e İslam egemenliği başlamadan önce ilk olarak “Medlerin yaşadığı yer” anlamına gelen “Medya” denilmekteydi (Diyakanof, 1345: 107-111). “Medya” ismi Sâsânîler döneminde bir değişikliğe uğradı ve artık bu bölge “Mah” olarak anılmaya başlandı (Ahmedvend, 1399: 48). Nihâvend’de gerçekleşen ve İslam ordularının zaferi ile sonuçlanan savaşın ardından İran’da İslam egemenliği hızlı bir şekilde görülmeye başlandı. Bu fetihler esnasında İran’ın merkezi bölgelerine ilerleyen Araplar, burada Zağros Dağlarının¹ orta kısmı olarak nitelendirebileceğimiz dağlık bir bölge ile karşılaştılar. Karşılaştıkları bu tablo onların bölgeyi kendi dillerinde “dağ/dağlar” anlamına gelen “Cibâl” kelimesi ile nitelendirmelerini sağladı (Ahmedvend, 1399: 48; Bosworth, 2008: 617, 618). “Cibâl” ismi İran’da bir coğrafi ad olarak Orta Çağ İslam coğrafyacılarının yazdıkları eserlerde de görülmeye başlandı. Bu durum doğrudan Nihâvend ile de alakalıydı. Şehrin bulunduğu konum Batı İran coğrafyasının bir kısmını da içine almakla beraber İran’ın merkeziydi. Bu bakımdan düşünüldüğünde İslam coğrafyacıları Nihâvend’i, Hemedan, Kum, Kâşân ve Burûcerd gibi önemli merkezler ile birlikte Cibâl bölgesi içerisinde göstermişlerdi (İstahrî, 2020: 183; İbn Hurdazbih, 2008: 33; Yakûbî, 2021: 65; *Hudûdü’l-Âlem Mine’l-Meşrik İle’l-Magrib*, 2020: 90; İbn Havkal, 1366: 111; Kazvîni, 1919: 76).

Cibâl bölgesine olan ilgileri bağımsızlıklarını tam anlamıyla kazanmalarının ardından başlayan Selçuklular, 23 Mayıs 1040 günü Dandanakan Savaşı’nda Gazneli ordusunu tabiri caizse savaş meydanından silerek büyük bir zafer kazandı. Gazneli Hükümdarı Mesud (1030-1041) savaş meydanından yüz atlısı ile birlikte kaçarak canını zor kurtarmıştı (Beyhakî, 2019: 534-574; el Hüseyînî, 1999: 8, 9; İbn Kesîr, 1994: 133; Kazvîni, 2018: 343; Sevim, 1993: 457). Aslında Dandanakan Savaşı, Selçuk Bey’in Yenikent şehrinden Cend’e göç etmesinin ardından başlayan Selçuklu Devleti’nin kuruluş hikayesinin tam bağımsızlıkla taçlandığı bir zafer mahiyetindedir. Bu başarı Selçuk Bey’in torunları Tuğrul ve Çağrı beylere nasip oldu ve Tuğrul Bey de Selçuklu Devleti’nin ilk hükümdarı olarak ilan edildi (Bundârî, 2016:3,4; Reşîdü’d-dîn Fazlullâh, 2018: 68, 69; Köymen, 1976: 16, 17).

Devletlerini resmen kurmuş olan Selçuklular, Tuğrul Bey’i “*Horâsân Emiri*” olarak selamladılar. Bu selamlamanın ardından da yaptıkları ilk

[1] Azerbaycan’dan Hürmüz’e kadar uzanan ve İran’ı batıdan güneye kapsayan yüksek dağ silsilesi. Hûzistan, Lûristan, Kırmanşah ve Fars gibi günümüzdeki eyaletler boyunca sıralanan Zağros dağlarının en yüksek noktası ise yaklaşık beş bin metre yükseklikle Fars’ta bulunan Dina zirvesidir (Cihanşahi, Seyyahi, 1346: 18).

iş bir Türk geleneğini devam ettirmek oldu. Bu gelenek de fethedilmesi planlanan bölge ve şehirleri aralarında paylaşmaktı. Bu taksimata göre Çağrı Bey Merv'de, Tuğrul Bey Nişâbûr'da, Musa Yabgu ise Herât'ta kalacaktı. (Reşîdü'd-dîn Fazlullâh, 2018: 68, 69; Köymen, 1976: 16, 17, Sümer, 371, 372). Bu paylaşım aslında Selçukluların, Horâsânın ardından tüm İran'ı elde etmeleri sonucunu doğurdu. Şöyle ki Selçuklular, Gaznelileri mağlup etmelerinin ardından tüm İran'ı kısa bir sürede elde edeceklerdi. Selçukluların, İran fetihleri esnasında ön plana çıkan isim ise Tuğrul Bey'in aynı zamanda anne bir kardeşi² olan İbrahim Yınal olacaktı. Onun, İran fetihlerinde ön plana çıkması da Tuğrul Bey tarafından Cibâl bölgesinin elde edilmesi için görevlendirilmesinden kaynaklanmaktaydı. (İbnü'l Esîr, 1991: 386, 387; İbn Kesîr, 1994: 142). Tuğrul Bey'den aldığı görev doğrultusunda yola çıkan İbrahim Yınal, Rey üzerine yürüyerek burasını almış sonraki durağı ise Burûcerd olmuştu. Bu şehri de aldıktan sonra hedefini Hemedan olarak belirleyen İbrahim Yınal buraya gelmeden şehrin hâkimi Ebu Kalicâr Gersâsb (1044-1048), Hemedan'ı terk etmişti. Hemedan halkı da İbrahim Yınal'a şehrin kapılarını açmıştı. Bu gelişmeden sonra başlayan Hemedan'da Selçukluların ilk egemenliği fazla uzun sürmedi. İbrahim Yınal'ın Rey'e döndüğünü duyan Ebu Kalicâr Gersâsb, tekrar Hemedan'a gelerek şehri ele geçirdi. Bu esnada Rey'e gelen Tuğrul Bey, İbrahim Yınal'dan Rey ve Cibâl bölgesindeki şehirleri teslim aldı. (İbnü'l Esîr, 1991: 386-389). Bu durum elbette ki Cibâl'in tam manasıyla hâkimiyet altına alındığı anlamına gelmiyordu çünkü henüz Hemedan bile tamamen elde edilememişti. 1045/1046 yılında Tuğrul Bey, İbrahim Yınal'dan Cibâl bölgesindeki hareketlerine devam etmesini istedi. Bu emir doğrultusunda İbrahim Yınal ilk olarak Hemedan'ı, Ebu Kalicâr Gersâsb'in elinden kesin olarak aldı. Daha sonra İbrahim Yınal, Dinever ve Karmisin üzerine yürüyüp buraları da aldı. Bu iki merkez kısa sürede elden çıksa da Selçuklular Cibâl bölgesindeki faaliyetlerine devam etmişti. Özellikle İbrahim Yınal, Anadolu Seferi'ne çıkmadan önce bu bölgedeki konumunu iyice güçlendirdi (İbnü'l Esîr, 1991: 386-427; Piyadeoğlu, 2013: 123-129).

Nihâvend Şehrinin Tarihi Coğrafyası

İbn Hurdazbih (ö. 912-913) tarafından dünyanın güzel şehirleri arasında gösterilen ve Hemedan'ın güneyinde yer alan Nihâvend (İbn Hurdazbih, 2008: 147)'in isim kökeni hakkında birtakım rivayetler bulunmaktadır. Bu rivayetlerden birisi ve belki de en çok kabul göreni şehri inşa etmenin Hz. Nuh'a nisbet edilmesidir. Buradan yola çıkarak da şehrin adının "*Nuh'un oturduğu yer*" anlamına gelen "*Nuh*" ve "*Avend*"

[2] Tuğrul Bey ile İbrahim Yınal'ın anne bir kardeş olması Türklerde genel olarak erkeğin, ölen erkek kardeşin dul eşi ile evlenmesi şeklinde gerçekleşen "*levirat*" evliliğinin tipik bir örneğidir. Levirat geleneği ile alakalı daha geniş bilgi için bkz. (Musa Şamil Yüksel, 2010 : 2027-2058.)

kelimelerinin birleşiminden ortaya çıktığı düşünülmektedir. Bir başka rivayet ise şehrin çömlüklerinin ünlü olmasından kaynaklanmaktadır. Bu rivayete göre de Farsçada çömlük/testi anlamına gelen “Avend” kelimesinden yola çıkıp ilk başlarda “Çömlük/Çömlüğün Şehri” anlamına gelen “Şehr-i Avend” olmuş daha sonra da bu isim “Nuh Avend” e dönüşmüş ardından da burası “Nihâvend” olarak anılmaya başlanmıştır. Şehrin isminin kökeni hakkındaki bir diğer rivayet ise Farsçada “ile birlikte durmak” anlamına gelen “Niha” kelimesi ile “yer ve giriş” anlamına gelen “Vend” kelimesinden oluştuğu düşüncesidir (Efrasyabpoor, 1378: 112-115; Kedaksaz, 1375: 149).

Deniz seviyesinden yüksekliği bin yedi yüz doksan metre olan Nihâvend’in tarihi, antik çağlara kadar dayanmaktadır. İslamiyet öncesi İran’ında Sâsânîler devrinde de mühim bir şehir olan Nihâvend’in esas önem kazanmasını sağlayan gelişme İslam orduları ile Sâsânîlerin arasında gerçekleşen “Nihâvend Savaşı” oldu. Hükümdar III. Yezdicerd’ (632-651)’in öncülüğünde ve Zü’l Hacib Merdanşah komutasında birbirleri ile mektupla haberleşip bir araya gelen Rey, İsfahan, Kumis ve Hemedan halklarının birleşmesiyle toplanan Sâsânî ordusu, Hz. Ömer (634-644) tarafından komutanlığa atanmış Numan b. Mukarrin öncülüğündeki İslam ordusu ile karşılaştı. Sâsânî ve İslam ordusu arasında gerçekleşen ve Belâzurî (ö.892-893)’nin anlattıklarına göre Çarşamba, Perşembe ve Cuma günü olmak üzere üç gün boyunca süren savaşı İslam orduları kazandı. Nihâvend’de elde edilen başarı o kadar büyüktü ki bu zafer “Fethu’l-Futuh” olarak da adlandırıldı. Nihâvend zaferi, İslam tarihi açısından düşünüldüğünde önemli bir dönüm noktasıydı. Böylesi bir yorum yapılmasının sebebi de bu savaşın ardından İslam ordularının Sâsânîlere ait önemli şehirleri elde etmesiydi. Böylece de İran’da İslam egemenliği hızlı bir şekilde görülmeye başlandı (Belâzûri, 2013:344-349; Sarıçam, 2007: 98, 99; A. Zerrinkub, R. Zerrinkub, İstanbul 2019: 162-168.)

İslam hâkimiyetinin başlamasının ardından Nihâvend, çeşitli devlet ya da yerel hanedanlıkların egemenliği altında bulundu. Emevî ve Abbâsîlerin yanı sıra şehre hâkim olan diğer devletler arasında Sâmânîler ve Büveyhîler gösterilmektedir (Seyyidan, 1379: 221-281). Nihâvend’de hüküm sürmüş yerel hanedanlıklar ise Dinever merkezli kurulmuş olan Hasanveyhlerdir. 959 yılında Hasanveyhlerin hâkimiyeti altında bulunan şehir elli yıl boyunca onların elinde kalmıştır. Nihâvend’e hâkim olan bir diğer hanedanlık ise Ebu Kalicar Gerşasb’ın bir dönem faaliyetlerde bulunduğu Kâkûyî hanedanlığıdır (Sarıçam, 2007: 98, 99).

Selçuklu Döneminde Nihâvend'de Siyasi Hayat

Ev sahipliği yaptığı Nihâvend Savaşı ile İslam egemenliğinin başladığı şehirde Selçuklu egemenliğinin ne zaman başladığı ve bu olayın hangi hükümdar dönemine denk geldiği konusunda kaynaklarda yeterli bilgi bulunmamaktadır. Bununla birlikte yapılacak yorumlardan birisi Selçukluların Cibâl bölgesinde hâkimiyet kurmalarının ardından Nihâvend'e de hâkim oldukları düşüncesidir (Beyat, 1381: 65). İlerleyen yıllarda ise Sultan Sencer döneminde gerçekleştirilen taksimatın bir sonucu olarak Nihâvend'in, Hemedan merkezli kurulan Irak Selçuklu Devleti'nin egemenliği altında kaldığını söylemek de doğru olacaktır (Beyat, 1381: 71; Seyyidan, 1379:249).

Selçukluların Cibâl bölgesinde hâkimiyet kurdukları dönemde Nihâvend şehrinin siyasi yapısı ve şehrin şahit olduğu olaylar hakkında kaynaklarda çok kısıtlı bilgiler bulunmaktadır. Selçuklu tarihi kaynaklarında Nihâvend ile alakalı karşılaştığımız olayları, şehir ile bağlantılı olan gelişmeler oluşturmaktadır. Selçuklu tarihi kaynaklarında karşımıza çıkan ilk olay ise Vezir Nizâmü'l-Mülk'ün öldürülmesidir. Vezirlik görevine Sultan Alp Arslan (1064-1072)'in son zamanlarında tayin edilen ve tam adı Ebu Ali Kıvâmü'd-dîn Hasen b. Ali b. İshak et-Tûsî olan Nizâmü'l-Mülk, Melikşah döneminde de ön plana çıkan bir isimdir. Vezir, Sultan Melikşah (1072-1092) döneminin son zamanlarında Terken Hatun ve Tâcü'l-Mülk başta olmak üzere birçok devlet adamı ile sorun yaşamaya başlamıştı. Böylesi bir durumun görülmesindeki temel sebep ise elbette ki Nizâmü'l-Mülk'ün devlet kademesindeki etkisinin çok fazla olmasıydı. Bu etki Sultan Melikşah'ın da dikkatini çekmiş hatta her iki isim arasında gerginlik başlamıştı. Bu gerginlik artık onların konuşmalarına dahi yansıyor. 1092 yılına gelindiğindeyse Selçuklu Sultanı Melikşah, Nizâmü'l-Mülk ve devlet erkanından olanlar İsfahan'dan Bağdat'a doğru yola çıktı. Bu yolculuk Selçuklu veziri Nizâmü'l-Mülk'ün ölümünün gerçekleşeceği bir seyahat olacaktı. Selçuklu tarihi kaynaklarının çoğu³ vezirin Nihâvend yakınlarında öldürüldüğü konusunda hemfikirdir. Bu kaynaklardan birisi olan *el-Bidâye ve'n-Nihâye*'nin yazarı İbn Kesîr (ö.1373), Nizâmü'l-Mülk'ün İsfahan'dan Bağdat'a Sultan Melikşah ile yola çıktığını söyler. Kafilenin Nihâvend'e yaklaştığında Nizâmü'l-

[3] *Ahbarü'd Devleti's Selçukiyye*, Nizâmü'l-Mülk 'ün öldürüldüğü yer konusunda bir bilgi vermez ve anlatılan olaylar da birçok kaynak ile örtüşmemektedir. Eserde vezirin, Alamut kalesini kuşattığını, bunun üzerine kaleden iki kişinin çıktığını ve bunların nallarının izlerinin ters olduğunu söyler. Bu durumun kale etrafına gitmiş olduklarını gösterdiğini söyleyen müellif, Nizâmü'l-Mülk 'ün bu esnada hamamdan çıktığını ve bir mahfede oturarak yemek yediğini söyler. Kaleden çıkan iki adamdan birisinin şikayetini aktarma bahanesiyle vezire yaklaşarak yanında bulunan bıçağıyla Nizâmü'l-Mülk 'e vurduğunu söyler (el-Hüseynî, 1999: 45); Nizâmü'l-Mülk 'ün ölümü hakkında belki de en dikkat çekici bilgiler veren Nizâmî Aruzî-yî Semerkandî, *Çehâr Makâle* isimli eserinde vezirin ölümünün gerçekleşme süreci ile alakalı herhangi bir bilgi vermese de onun Bağdat'ta vefat ettiğini söyler (Semerkandî (ö.1157), 2016: 83, 84).

Mülk'ün Sultan Melikşah'a "Hz. Ömer zamanında burada bir grup sahabe öldürülmüştü. Bunların yanında olan kişiye ne mutlu." dediğini söyleyen müellif, burada Ramazan ayında iftar vaktinden sonra Nizâmü'l-Mülk 'ün yanına yardım isteyen bir çocuğun geldiğini ve bu çocuğun vezirin yanına vardığında da elindeki bıçakla veziri öldürdüğünü söyler (İbn Kesîr, 1994: 280, 281). İbnü'l Esîr (ö. 1233) de *el Kâmil fi't-Târîh* isimli eserinde Nizâmü'l-Mülk 'ün Nihâvend yakınlarında, kendisine yaklaşıp yardım isteyen Batnilerden Deylemli bir genç tarafından öldürüldüğünü ifade eder. Müellif, veziri öldüren gencin kaçarken ayağını çadırın ipine bağlayıp düştüğünü ve sonrasında da yakalanarak öldürüldüğünü aktarır (İbnü'l-Esîr, 1991: 176, 177). İbn'ül Âdim (ö. 1262) ise Nizâmü'l-Mülk'ün Nihâvend ve Sahne arasında öldürüldüğüne değinmektedir (İbn'ül Âdim, 2011: 71). Nişâbüri (ö. 1186), *Selçuknamesi*'nde Nizâmü'l-Mülk 'ün İsfahan'dan Bağdat'a hareket edip Nihâvend'e vardıkları esnada "mayası bozuk ve hor görülmüş mülhitler" tarafından hançerlenerek öldürüldüğünü aktarır (Nişâbüri, 2018: 96). Aynı şekilde Mîrhând (ö. 1498) da vezirin Nihâvend'de, Tâcü'l-Mülk'ün gayreti ve Hasan Sabbah'ın emriyle fedailerden birisi tarafından öldürüldüğünü kaydetmiştir (Mîrhând, 2018: 128). Reşîdü'd-dîn Fazlullah (ö. 1398) da Nizâmü'l-Mülk 'ün Nihâvend'de öldürüldüğü konusunda isimlerini zikrettiğimiz müellifler ile hemfikirdir (Reşîdü'd-dîn Fazlullah, 2018: 88).

Selçuklu tarihi hakkında malumat veren birincil kaynaklarda Nihâvend ile ilgili bilgiye Muhammed Tapar ile Berkyaruk mücadelesinde de rastlamaktayız. Bu da her iki ismin birbirleriyle giriştiği mücadelelerden üçüncüsünün Nihâvend yakınlarında yaşanmış olduğu bilgisidir. Bu mücadele ise şu şekilde gerçekleşmiştir. Muhammed Tapar'ın Bağdat'tan ayrılması üzerine Nihâvend istikametinde onu takibe çıkan Berkyaruk, Ruzraver civarında ona yetişti. Bu da her iki ordunun birbiri ile karşılaşmasına sebebiyet verecekti. Esasen bakıldığında her iki ordunun sayısı da kısmen birbirine denk görünmekteydi. Karşı karşıya gelen iki ordunun hemen bir mücadeleye girişmeyip, birbirilerine karşı saygı göstermeleri de oldukça dikkat çekiciydi. Aslında bu durum her iki tarafında savaşmak istemediği anlamına geliyordu (Özaydın, 1990: 26-28). Zaten bu esnada da Buldacı riyasetinde Muhammed Tapar'ın elçilik heyeti Berkyaruk tarafına gitmiş ve Ebu'l-Mehâsin ve Emir Ayaz ile gerçekleşen görüşmenin ardından ise savaşa son vermişlerdi. 1101 yılında gerçekleşen bu olayın ardından her iki isim arasında yapılan anlaşmayla oluşan barış ortamı fazla uzun sürmedi. Kısa sürede yeni bir mücadele daha başladı. Bu mücadeleler sonrasında iki isim arasında bir anlaşma daha sağlandı ve toprak paylaşımına gidildi. Bu paylaşımın ardından Berkyaruk, içerisinde Nihâvend'in de olduğu Cibâl bölgesinin şehirlerine sahip oldu (İbnü'l-Esîr, 1991: 270, 271; Özaydın, 1990: 26-35).

Nihâvend'de Selçuklu zamanı siyasi gelişmeleriyle alakalı en net bilgilere 1105 yılında yaşanan bir isyan hareketinde rastlamaktayız. Kaynaklara “*Mengübars İsyanı*” olarak geçen bu girişim Selçuklu hanedanından olan Mengübars'ın, Muhammed Tapar'a karşı giriştiği bir hareket olarak tanımlanmaktadır. İsfahan'da ikamet eden Mengübars, zamanla mali sıkıntı içerisine düşmüştü. Düştüğü sıkıntının boyutu o kadar büyüktü ki gün geçtikçe kendisine erzak dahi bulamaz bir hale geldi. Bu sebeple de çareyi İsfahan'dan çıkıp Nihâvend'e gitmekte buldu. Onun Nihâvend'e gelişinin ardından kendisine bazı emirler ve çok sayıda da asker katıldı. Hal böyle olunca da o, kısa sürede etrafında toplanan insan sayısının fazla olmasından da cesaret almış olacak ki isyan hareketine girişti. Nihâvend'i silah zoruyla işgal etmesi isyan hareketinin ilk safhasını oluşturuyordu. Şehri kısa sürede ele geçirmesinin ardından da kendi adına hutbe okuttu. Daha sonra da Porsukoğullarına⁴ bir haber gönderdi. Gönderdiği haberde onlardan kendisine itaat etmesini istedi. Mengübars'ın bu girişimi Selçuklu Devleti merkezinde büyük bir yankı uyandırdı. Sultan Muhammed, bu isyanın önüne geçmek için hemen harekete geçti. Bu doğrultuda zamanında hapsedtiği Porsukoğlu Zengi'yi kullanmak istemiş olacak ki Zengi, Mengübars isyanının başlamasının ardından kardeşlerine bir mektup gönderdi. Mektubunda kardeşlerine Mengübars'a itaat etmemelerini eğer ona itaat ederlerse kendisini kastederek başına gelecek işler hakkında endişeli olduğunu söylemişti. Ayrıca mektubunda, onlardan asi Selçuklu emirini yakalamalarını da istedi. Mektubun ulaştığı Porsukoğulları, hemen bir plan hazırladı. Bu plana göre Mengübars'a bir mektup göndereceklerdi. Mektupta Mengübars'a itaat edeceklerini bildirmiş olacaklar ki bu mektubu aldıktan sonra asi emir, doğruca onların yanına hareket etti. Porsukoğulları da Mengübars'a doğru yola çıktı. Her iki taraf buluştular. Bu buluşmada Porsukoğulları, Hûzistan'da Mengübars'ı yakaladı. Hûzistan o dönemde onların kontrolü altındaydı. Porsukoğullarınca yakalanan Mengübars daha sonra İsfahan'a götürüldü. Sultan Muhammed Tapar, İsfahan'a getirilmesinin ardından Mengübars'ı hapsedti. Diğer taraftan da Selçuklu Sultanı, Porsukoğullarının bu isyanı bastırmada oynadıkları rolden dolayı bir nevi onlara teşekkür etmek adına hapiste bulunan kardeşleri Zengi'yi serbest bıraktı. Böylece Nihâvend'de başlayan Selçuklu emirinin isyanı daha fazla büyümeden son buldu (İbnü'l-Esîr, 1991: 321; Özaydın, 2020:102, 103).

Kaynaklarda, Sultan Sencer'in 1134 ila 1152 yılları arasında Irak Selçuklu Hükümdarı olacak olan Mesud b. Muhammed Tapar (1134-

[4] Tanımlanan ilk reislerinin Porsuk olduğu, bu yüzden de Porsukoğulları olarak adlandırılan ve baba-oğul-torun olarak aynı isme anılan Selçuklu kumandanlarının ailelerine verilen isimdir. Selçukluların Irak siyasetinde önemli rol oynayan Porsukoğulları hakkında ayrıntılı bilgi için bkz: (Özaydın, 2020: 91-111) (Muhsin Rahmeti, 111-127)

1152) ile olan mücadelesinde de Nihâvend hakkında bilgiler geçmektedir. Bu olay, Mesud b. Muhammed Tapar'ın Irak Selçuklu Sultanı Mahmud b. Muhammed'(1118-1131)in 1131 yılındaki ölümünün ardından tahtı ele geçirmek için girişimlerde bulunmasıyla başladı. Mesud b. Muhammed Tapar, bu amaç doğrultusunda Bağdat'a Abbasi halifesinin yanına gitti. Onun buradaki maksadı girişeceği yolda halifenin desteğini almaktı. Bu durumu Selçuklu Sultanı Sencer de öğrendi. Kendisine karşı ittifak oluştuğunu fark eden Sencer, Rey'den yola çıkarak Hemedan'a geldi. Sonrasında da Nihâvend'e doğru yola çıkıp⁵ askerlerine de arkasından gelmesini söyledi. Birkaç gün sonra buradan da ayrılarak Dinever'e vardı. Dinever'de 1132 yılında gerçekleşen savaşta Sultan Sencer, Irak Selçuklu tahtını elde etmek isteyen Mesud'u mağlup etti. Sultan Sencer mağlup olan yeğeni Mesud'u yanına çağırttı. Yeğenin af dilemesinin ardından Sencer onu merkezi Gence olan Arrân'a tayin etti. Sultan Tuğrul b. Muhammed Tapar (1132-1134) da Irak Selçuklularının ilk hükümdarı oldu (İbnü'l-Esîr, 1991: 533, 535; Bundârî:2016: 146-148; el-Hüseynî, 1999: 70, 71; Köymen, 2011: 190; Sümer, 2009: 349).

Selçuklu Döneminde Nihâvend'de Dini ve İlmî Hayat

Nihâvend'in dini yapısı ile alakalı bilgilere onuncu yüzyıl İslam coğrafyacıları arasında gösterilen İbn Havkal' (ö. X. yy) ın *Sûretü'l-Arz* isimli eserinden ulaşmaktayız. Müellif, Nihâvend ile alakalı bilgiler verirken şehrin dini yapısına da değinmiş ve burada eski ve yeni olmak üzere iki tane mescidin olduğunu söylemiştir (İbn Havkal, 1366:111). Selçuklu dönemi Nihâvend'in dini yapısıyla ilgili olarak en net bilgilere Selçuklularla çağdaş olan Abdücelil Kazvî'nin *Kitâbü'n-Nakz* isimli eserinden ulaşmaktayız. Kazvî'nin eserinde Selçuklu şehirlerinin dini yapıları hakkında bilgi verirken Nihâvend'in Şafii eğilimde olduğunu ve şehirde bulunan camilerde Şafii geleneğine uygun olarak namaz kılındığını söyler (Kazvî'nî, 1358: 459). Burada dikkat çeken bir nokta ise Hamdullah Müstevfi Kazvî'nî (ö. 1340'tan sonra)nin yazdığı *Nüzhetü'l-Kuûb* isimli eserdir. Eserini, Abdücelil Kazvî'nin *Kitâbü'n-Nakz*'ından yaklaşık yüz elli yıl sonra yazan Hamdullah Müstevfi Kazvî'nî Nihâvend'in dini yapısı hakkında bilgi verirken şehirde yaşayan halkın çoğunlukla Şii olduğunu söylemektedir (Kazvî'nî, 1919: 76). Görüldüğü üzere telif edilmiş tarihleri arasında yüz elli yıllık fark bulunan bu iki eserde Nihâvend şehrinin dini yapısında bir farklılık görülmektedir. Burada yapılacak en iyi yorum geçen bu yüz elli yıllık süreçte şehirde dini yapının değişmiş olabileceğidir. Burada şunu söylemekte faydalı olacaktır. Selçuklu döneminde Nihâvend Şii düşünceye sahip olsaydı bu durumdan kendisi

[5] İbnü'l-Esîr, Sencer'in Nihâvend'de değil Esedâbâd'da konakladığını söyler (İbnü'l-Esîr, 1991:534).

de bir Şii olan ve eserinde Şiiliği ön plana çıkararak Abdülcelil Kazvî'nin tarafından övgü ile bahsedildi (Ahmedi, Halendi, Abdollahi, 1396: 233, 234).

Selçuklu döneminde Nihâvend'de karşılaşılan en ilginç gelişmelerden birisi de şehrin “*Yalancı Peygamber*” olayıdır. 1105 yılında gerçekleşen bu olayda Nihâvend şehrinde yaşayan Sevadlı birisi kendisini peygamber ilan etmiş ve bu iddia ile de bir harekete başlamıştır. “*Sevadlı Yalancı Peygamber*” Nihâvend halkını daha da derinden etkilemek için yanında bulunan dört kişiye Ebubekir, Ömer, Osman ve Ali isimlerini vererek olaya peygamberin yanında dört halife imajı vermeye çalışmıştır. Nihâvendliler arasında yalancı peygambere inananlar olmuş ve bunlar onun etrafında toplanmaya başlamıştı. İbn Kesîr'in “*ayak takımından cahiller*” olarak nitelendirdiği Nihâvendliler arasından mal ve mülklerini onun uğruna harcayanlar dahi olmuştu. Yalancı peygamberin kendisi de tüm mal varlığını bu uğurda harcamıştı. Ancak Nihâvend merkezli ortaya çıkan bu olay fazla uzun sürmemiş ve bu girişim kısa sürede bastırılmış, yalancı peygamber ise o civarda öldürülmüştü (İbnü'l-Esîr, 1991: 322; İbn Kesîr, 319). Hem Mengübars'ın hem de Sevadlı Yalancı Peygamber'in Nihâvend'de aynı yıl isyana girişmesi Nihâvend halkının “*Bir adam peygamberliği bir başkası da hükümdarlığı dava ettiler, ancak çok kısa sürede hâkimiyetleri zeval buldu.*” şeklinde yorum yapmasına neden oldu (İbn Kesîr, 1994: 319).

Selçuklu zamanında Nihâvend şehrinde ilmi hayat ile alakalı çok detaylı bilgilere sahip değiliz. Bununla birlikte Nihâvend'de bulunmuş ya da Nihâvendli olan bazı isimler bilinmektedir. Bunlardan birisi Hicri 407 ya da 409 yılında doğduğu konusunda rivayetler bulunan ve künyesi Ebu Ömer olan Muhammed b. Ahmed b. Ömer'dir. Nihâvendli olan Ebu Ömer, yaşadığı devrin önemli fakihleri arasında gösterilmektedir. Ebu'l-Hasan ve Mâverdî başta olmak üzere çeşitli isimlerden hadis dinlemiştir. Uzun süre Basra kadılığı görevini yürütmüş olan Ebu Ömer, Hicri 497 senesinde vefat etmiştir (İbn Kesîr, 1994: 317, 318). Künyesi Ebu Sa'd olan Ahmed b. Muhammed ise aslen İsfahanlıdır. Sonrasında Bağdat'a taşınmış ve hadis dinlemiştir. Selefilere yolunda olan Ebu Sa'd zaman zaman beyaz bir gömlek ya da bir nevi bornoz giyerek çarşıya çıkardı. On bir kez hacca giden Ebu Sa'd, hadis yazdırır ve çokça oruç tutardı. Hicri 540 yılında seksenli yaşlarına yaklaşmışken Nihâvend'de vefat etti (İbn Kesîr, 1994: 405).

Selçuklu Döneminde Nihâvend'de Sosyal ve Ekonomik Hayat

Nihâvend'in toplumsal yapısı hakkında bilgiye İslam coğrafyacılarından Yakub' (ö. 905'ten sonra)nin *Kitâbü'l-Büldân*'ından ulaşmaktayız.

Müellif eserinde Nihâvend'de çok fazla sayıda Arap ve Acem halkının yaşadığını söyler (Yakubî, 2021: 65). On ikinci yüzyılda Nihâvend'e gelen seyyah Tudelalı Benjamin ise şehirde dört bine yakın Yahudi'nin bulunduğunu ifade eder (Benjamin, 2009: 95). Nihâvend'in ekonomik yapısı konusunda bize yardımcı olan en önemli kaynaklar elbette ki Orta Çağ İslam coğrafyacılarının yazdığı eserlerdir. Bu kaynaklardan çoğu Selçuklu öncesinde yazılmış olsa da eserlerde adı geçen ve İran coğrafyasında yetiştirilen ürünler Selçuklu döneminde de büyük oranda ekilmeye ve yetiştirilmeye devam edilmiştir (Lambton, 1988: 158). Bu açıdan düşünüldüğünde Nihâvend şehrinin ekonomik olarak önemli merkezlerden birisi olduğu yorumunu yapabiliriz. Şehir özellikle meyve ve safran üretimi konusunda ön plandadır. Bu özellik İslam coğrafyacılarının eserlerine de yansımıştır. Bu eserler arasında gösterilen *Hudûdü'l Alem*'de Nihâvend'in nimetinin bol, önemli bir safran ve meyve üretim merkezi olduğu söylenmektedir (*Hudûdü'l Alem*, 2020: 89). Bu durum İbn Havkal ve İstahrî' (ö. 951'den sonra)nin eserlerine de yansımış ve her iki müellif de Nihâvend'in nimetinin bol olduğunu ifade ederek burada üretilen meyvelerin Irak'a dahi gönderildiğinden bahsetmişlerdir (İbn Havkal, 1366: 111; İstahrî, 2020: 185). Ebu Dülef (ö. X.yy) ise şehirde cegen ağacının yetiştiğini ve bu ağacın sağlamlıkta eşinin benzerinin bulunmadığını söyler (Ebu Dülef, 2020: 97).

Cibâl bölgesi tarih boyunca sahip olduğu darphaneler açısından ön plana çıkmıştı. Bu açıdan düşünüldüğünde İran'da en önemli para darbetme merkezlerinin başında Nihâvend'de bulunmaktaydı. Şehrin bu özelliği meskukat konusunda araştırmalarda bulunan ve bu çalışmalarında İran'daki darphanelere de eğilen Eugene Leggett'in çalışmalarına da yansımıştı (Eugene Leggett, 1885: 32, 47, 49, 74). Nihâvend darphanesi Eşkânîler⁶ döneminde kurulmuş ve Kaçar Hanedanlığı dönemine kadar faaliyette bulunmuştur (Beglu, 1384: 155). Burada Selçuklu döneminde şehirde bulunan darphanenin Nihâvend'in para darbetme açısından ünlenmesine sebebiyet verdiği yorumunu yapabiliriz. Diğer taraftan ise tarih boyunca Nihâvend'de darbedilmiş sikkeler hakkında araştırma yapan ve bu araştırmalarını da "*Negâreşî ber-pîşîne i Nihâvend be istinâd-i sikke-yi neviştehâ*" isimli makalesinde kaleme alan Ferîdûn Arzûmânî, Nihâvend'de Eşkânîler döneminde başlayan para darbetme işinin Büveyhîler döneminin ardından karanlık bir evreye girdiğini söyler. Şehirde Büveyhî egemenliğinin ardından daha çok siyasi olayların olduğunu ve bunun da büyük bir göç dalgası ile desteklendiğini ifade eder (Arzûmânî, 1380: 68-81). Ferîdûn Arzûmânî, Büveyhî dönemi derken aslında Selçuklu dönemini de içerisine alan bir süreci kastetmektedir.

[6] Mesudî'ye göre Nihâvend ile birlikte Dinever, Hemedan, Masebedan ve Azerbaycan'da hüküm sürmüş bir topluluktur (Mesudî, 2011: 205).

Burada Arzûmânî'nin bu görüşüne katılmadığımızı ifade etmeliyiz. Bizim en büyük dayanağımız ise Selçuklu döneminde Nihâvend'de darbedilmiş paralara ulaşılmış olmasıdır. Aşağıda vereceğimiz Selçuklu döneminde Nihâvend'de darbedilmiş para örnekleri de bu düşüncemizi kanıtlamaktadır (Coşkun Alptekin, 2021: Örnek 1: 309; Örnek 2: 310; Örnek 3: 312; Örnek 4: 313).

Örnek 1: Darbedildiği Yer: Nihâvend -Tarih: 517(H): Dönem: Selçuklu

سنجر	المحارث
لا اله الا الله	محمد رسول الله
وهده لا شريك له	السلطان العظم
المسترشد بالله	محمود بن محمد
السلطان الا عظم	(مغيث الدين)
(Ön Yüz)	(Arka Yüz)

Sikkenin iç tarafında ise: بسم الله ضرب هذا الدينار نيهوندنة
سع و عشرة و خمسينة ifadeleri yer almaktadır.

Örnek 2: Darbedildiği Yer: Nihâvend -Tarih: Bilinmiyor: Dönem: Selçuklu

سنجر	لا اله الا الله
محمد رسول الله	وهده لا شريك له
السلطان العظم	المسترشد بالله
محمود بن محمد	السلطان الا عظم
مغيث الدين	
(Ön Yüz)	(Arka Yüz)

Paranın iç çevresinde ise

بسم الله ضرب هذا الدينار نيهوندنة
سع و عشرة و خمسينة ... سنة ifadeleri yer almaktadır.

Örnek 3: Darbedildiği Yer: Nihâvend -Tarih: 521(H): Dönem: Selçuklu

عدل	محمد رسول الله
لا اله الا الله	المسترشد بالله
وهدهلا شريك له	السلطان العظم
السلطان العظم	ابوالقاسم محمود
سنجر بن ملكشاه	بن محمد
(Ön Yüz)	(Arka Yüz)

Sikkenin iç çevresinde ise بسم الله ضرب هذا الدينار بنياوند (Okunmuyor) ifadeleri yer almaktadır.

Örnek 4: Darbedildiği Yer: Nihâvend -Tarih: 522(H): Dönem: Selçuklu

عدل	محمد رسول الله
لا اله الا الله	المسترشد بالله
السلطان العظم	السلطان العظم
وهدهلا شريك له	ابوالقاسم محمود
ابوالقاسم محمود	السلطان العظم
سنجر بن ملكشاه	بن محمد
(Ön Yüz)	(Arka Yüz)

Paranın iç yüzünde ise;

بسم الله ضرب هذا الدينار بنياوند

Ifadeleri yer almaktadır. سنة اثنين و عشرين و خمسين

Nihâvend Cuma Cami

Nihâvend'de Selçuklulara ait mimari eser varlığı konusu içerisinde tartışma barındırmaktadır. Bunun sebebi ise Selçuklu zamanında inşa edildiği düşünülen Nihâvend Cuma Cami'nin tam yapılış tarihi hakkında fazla net bir bilgi bulunmamasıdır. Bu cami ile alakalı olarak en net bilgilere bölgede alan araştırması yapan Hamidreza Sohrabiabad'ın çalışmalarından ulaşmaktayız. Günümüzde Nihâvend şehir merkezinde bulunan yapı, Sohrabiabad'ın kaydettiklerine göre 1986 yılındaki 1706 numaralı tescil belgesinde Selçuklu dönemine tarihlendirilmiştir (Sohrabiabad, 2012: 53n). Nihâvend Cuma Cami, kurulduğu günden bu yana çok fazla sayıda onarım geçirmiştir. Bu yüzden de yapının orijinal şekli günümüze kadar ulaşamamıştır. Sohrabiabad, yaptığı saha çalışmasında Nihâvend Cuma Cami'nin kitabelerinin söküldüğünü ifade eder. Bununla beraber yaptığı incelemeler esnasında yöre halkı

tarafından caminin çekilen fotoğraflarının olduğunu ve bu fotoğraflardan da kitabelerinin görüldüğünü söyler. Ayrıca kitabelerden birisinin Selçuklu dönemine ait olduğunu aktarır. Sohrabiabad'ı kitabenin Selçuklu zamanına ait olduğu düşüncesine sevk eden nokta ise sahip olduğu yazı üslubu ve dil özellikleridir (Sohrabiabad, 2012: 53-55).

SONUÇ

Kökene antik dönemlere kadar dayanan Nihâvend şehri, Sâsânîler ile İslam ordusu arasında gerçekleşen ve Müslümanlarca kazanılan savaşa ev sahipliği yapmasıyla ünlenmiştir. “*Nihâvend Savaşı*” olarak adlandırılan bu mücadelenin ardından İran’da İslam hâkimiyeti başlamış ve İran’ın iç bölgelerine ilerleyen Araplar burada karşılaştıkları dağlık alan nedeniyle burasını dillerinde dağlar anlamına gelen “*Cibâl*” olarak isimlendirmişlerdir. Nihâvend’i de içerisinde barındıran Cibâl bölgesine Selçukluların ilgisi bağımsızlıklarını ilan etmelerinin hemen ardından başladı. Tuğrul Bey’den aldığı emir ile bu bölgede fetih hareketlerine girişen İbrahim Yınal belli bir süre sonra Nihâvend’in de içerisinde bulunduğu Cibâl’de egemenliği sağladı.

Selçuklu dönemi Nihâvend şehrinde yaşanan siyasi gelişmeler çoğunlukla şehirle bağlantılı olaylar olarak karşımıza çıkmaktadır. Bunlardan ilki vezir Nizâmü’l-Mülk ‘ün Nihâvend civarında öldürülmesidir. Sonrasında ise Berkyaruk ile Muhammed Tapar arasında yaşanan mücadele şehrin yakınlarında gerçekleşmiştir. Selçuklu Emiri Mengübars ise İsfahan’dan yola çıkıp Nihâvend’e gitmiş burada isyan ederek şehri zorla ele geçirmiş ve kendi adına hutbe okutsa da onun isyanı kısa sürede bastırılmıştır. Mesud b. Muhammed Tapar ile girişeceği Dinever Savaşı öncesinde Sultan Sencer’in gelip Nihâvend’de bulunduğu da kaynaklarda kaydedilen bir diğer bilgidir.

Nüzhetü’l-Kulûb’de Nihâvend’in dini yapısının Şii düşünceye sahip olduğu söylene de Selçukluların çağdaşı olan Abdülcélil Kazvî’nin *Kitâbü’n-Nakz*’ında Selçuklu döneminde şehirde yaşayan insanların çoğunun Şafii olduğunu söylemektedir. Bu dönem “*Yalancı Peygamber*” olayına da şahit olan Nihâvend’de yetişmiş en önemli ilim adamları arasında gösterilen Ebu Ömer, bir dönem Basra kadılığı görevini üstlenmiştir.

Üretilen meyveler ve safran ile ön plana çıkan Nihâvend’de halk çoğunlukla Arap ve Acem’dir. Tudelalı Benjamin’in aktardıklarına göre az sayıda da olsa Yahudi’nin de yaşadığı Nihâvend üretilen meyveler ve safran ile ünlüdür. Şehrin en önemli özelliği ise Eşkânîlerden Kaçar Dönemi’ne kadar işleyen darphanedir. Selçuklu zamanında da etkin bir şekilde kullanılan darphanede bu dönemde darbedilmiş paralar

bulunmaktadır. Son olarak ise şehirde bulunan Cuma Cami'nin Selçuklu Döneminde inşa edilmiş olduğuna yönelik birtakım izlerin varlığı Selçukluların Nihâvend'de mimari faaliyetlerde de bulunduğunu kanıtlaması açısından dikkat çekicidir.

KAYNAKÇA

- ABBAS Ahmedvend, Sal Nohem, "Bazşinas-ı Tarikhe Ma'na ve Mahdudeh-ı Estelah-ı Irak-ı Acem (Ta payan devre-i Elhanyan)", Şomâre -i Evvel, Peyapi 17 Payiz ve Zemistan 1399.
- ALPTEKİN Coşkun, *Selçuklu ve Atabeglikler Tarihi Üzerine Araştırmalar*, Haz. Osman G. Özgüdenli, İstanbul 2021.
- ARZÜMANÎ Fereydûn, "Negareşi ber Pişine i Nehavend be Estinad Sikke Nuvişteha", *Ferhengan*, Payiz 1380, Şomâre 9, ss. 68-81.
- BELÂZURÎ, *Fütûhu'l Büldân*, Çev. Mustafa Fayda, İstanbul 2013
- BEYAT Azizullah, "Nehavend der Devre i Selçukiyan", *Ferhengan* 11, Sal 1381.
- BOSWORTH C. Edmund, "Jebal", *Encyclopaedia Iranica*, V. XIV, Fas. c 6, pp. 617-618. Y. 2012.
- BUNDÂRÎ, *Zübdetü'n-Nusra ve nuhbetü'l-usra*, Çev. Kıvameddin Burslan, Ankara 2016.
- EBU DÜLEF, *er-Risalatü's-saniye*, Çev. Serdar Gündoğdu, İstanbul 2020.
- EBÜ'L FAZL MUHAMMED B. HÜSEYN el-BEYHAKÎ, *Tarih-i Beyhakî*, Çev. Necati Lugal, Haz. Hicabi Kırilangıç, Ankara 2019.
- EFRASYABPOOR Ali Ekber, "Vucuh ı Tesmiye i Nehâvend", *Ferhengan*, Zemistan 1378, Şomâre 2, ss. 112- 127.
- HAMDULLAH Müstevfi el-Kazvîni, *Nüzhetü'l-Kulûb*, İng. Çev. G. Le Strange, Leyden, E.J. Brill. London 1919.
- HAMDULLAH Müstevfi-yi Kazvini, *Tarih-i Güzide*, Çev. Mürsel Öztürk, Ankara 2018.
- Hudûdü'l Alem mine'l-meşrik ile'l- magrib*, Çev. Abdullah Duman, Murat Ağarı, İstanbul 2020
- İBN HAVKAL, *Sûretü'l-Arz*, Farsçaya Çev. Cafer Şiar, Tahran 1366.
- İBN HURDAZBİH, *el-Mesalik ve'l-Memalik*, Çev. Murat Ağarı, İstanbul 2008.
- İBN'ÜL ADİM, *Bugyat at-Talab fi Tarih Halab*, Yay. Ali Sevim, Ankara 2011.
- İBNÜ'L-ESİR, *el-Kâmil Fi't târih*, Çev. Abdülkerim Özaydın, C.9, İstanbul 1991
- İBN KEŞİR, *el-Bidâye ve'n-nihâye*, Çev. Mehmet Keskin, C.12, İstanbul 1994.
- İREC Cihanşahi, SEYYAHİ Abbas, *Coğrafya yı İnan*, Tahran 1346.
- İSTAHRÎ, *Mesalik ve'l-memâlik*, Çev. Murat Ağarı, İstanbul 2020.
- KASEM BEGLU Mortaaze, "Zarb ı Sikke der Nehavend", *Ferhengan*, Zemistan 1384, Şomâre 26, ss. 155-161.
- KAZVİNÎ Abdülcilil Razi, *Kitâbü'n-Nakz*, Tahran 1385. Çaphaneyi Zerencam Pezireft.
- KÖYMEN Mehmet Altay, *Büyük Selçuklu Devleti Tarihi*, C. II. Ankara 2011.
- KÖYMEN Mehmet Altay, *Tuğrul Bey ve Zamani*, İstanbul 1976.
- LAMBTON Ann K.S., *Continuity and Change in Medieval Persia Aspects of Administrative Economic and Social History, 11th-14th Century*, New York 1988.
- LEGGETT Eugene, *Mint-Towns and Coins of the Mohamedans*, Bombay 1885 .
- M. DIYAKANOF, *Tarikhe Med*, Farsçaya Çev. Kerim Keşavrez, Tahran 1345.
- MİRHÂND, *Ravzatü's-safâ fi sîreti'l-enbiyâ ve'l-mülük ve'l-hulefâ*, Çev. Erkan Göksu, Ankara 2018.
- MOHAMMED Reza Kedaksaz, *Vucuh ı Tesmiyeh i Şehrha i İnan*, Tahran 1375.
- ÖZAYDIN Abdülkerim, "Büyük Selçuklular'ın Hizmetinde Bir Aile: Porsukoğulları", *Tarih Dergisi*, 71 (2020/1) ss.91-111.
- PİYADEOĞLU Cihan, "Selçuklu Hanedanının Önemli Bir Mensubu: İbrahim Yınal", *Türkiyat Mecmuası*, C.23/Güz, 2013, ss.117-143.

- RAHMETİ Mohsen, "Hanedan-ı Bursukî u tahvilât-ı 'asr-ı Selçukî" *Fasl-nâme-yi Pejûheşhâ-yi Târîh*, Sâl-i pencâh u çehârom, Do're-i Cedid, Sâl-i Dehom, Şomâre-yi Evvel ss. 111-127.
- REŞİDÜ'D-DİN Fazlullah, *Cami'ü't-Tevarih (Zikr-i Tarih-i Al-i Selçuk)*, Çev. Erkan Göksu, H. Hüseyin Güneş, İstanbul 2018.
- SADRUDDİN EBÜ'L HASAN ALİ İBN NAŞİR İBN ALİ EL HUSEYİNİ, *Ahbarü'd-Devleti's Selçukiyye*, Çev. Necati Lugal, Ankara 1999.
- SARIÇAM İbrahim, Nihâvend, *DİA*, C. 33, İstanbul 2007, ss. 98-99.
- SEMERKANDÎ Nizâmî Arûzî-yi, *Çehâr Makâle*, Çev. Esin Eren Soysal, İstanbul 2016.
- SEVİM Ali, "Dandanakan", *DİA*, C. 8, İstanbul 1993, ss.456-457.
- SEYYİDAN Şemseddin, *Nehavend der Hezarhe i Tarikhe*, Tahran 1379.
- SOHRABIAD Hamidreza, "*Hemedan'da (İran) Türk Dönemi Yapılarındaki İnşa, Usta ve Onarım Kitabeleri*", Yayınlanmamış Yüksek Lisans Tezi, Ege Üniversitesi Sosyal Bilimler Enstitüsü, İzmir 2012.
- SÜMER Faruk, "Selçuklular", *DİA*, C.36, İstanbul 2009, ss. 365-371.
- ŞEYHAHMEDİ Seyyid Mahmood, HALENDİ Enver, ABDOLLAHI Emir, "Coğrafya-yı Mezhebi Şehrha-ı Bahteri Eyalet-i Cibal der Asr-ı Selçukiyyan", *Fasl-name-i İlmi-Pejoheş-i Tarikhe İslami*, Sâl 8, Şomâre 72, Zemistan 1396.
- TUDELALI Benjamin, *Seyahatname*, Çev. Nuh Arslantaş, İstanbul 2009.
- YAKUBÎ, *Kitâbü'l-Büldân*, Çev. Murat Ağarı, İstanbul 2021.
- YÜKSEL Musa Şamil "Türk Kültüründe Levirat ve Timurularda Uygulanışı", *Turkish Studies, International Periodical Fort he Languages, Literature and History of Turkish or Turkic*, V. 5/3, Summer 2010, ss. 2027-2058.
- ZAHİRÜDDİN Nişâbü'rî, *Selçukname*, Çev. Ayşe Gül Fidan, İstanbul 2018.
- ZERRİNKUB Abdülhüseyin, ZERRİNKUB Rüzbeh, *Sâsânîlerin Siyasi Tarihi*, İstanbul 2019.

SELÇUKLULAR ZAMANINDA KİRMÂN'DA İLMÎ VE EDEBÎ DURUM

Doç. Dr. Özkan DAYI

Bayburt Üniversitesi, İnsan ve Toplum Bilimleri Fakültesi

ORC-ID: 0000-0001-8192-3445

ozkandayi@bayburt.edu.tr

ÖZET

Selçukluların İran'daki tahakkümleri siyâsî, askerî, içtimaî ve iktisadî yönleri ile sadece İran coğrafyasını değil, aynı zamanda tüm Yakındoğu'yu etkileyen Türk-İslâm medeniyet tarihi için önemli bir aşamayı teşkil etmektedir. XI. yüzyıldan itibaren Horasan bölgesini ele geçirmeye başlayan Selçuklular, kısa bir zaman dilimi içerisinde İran sahasının önemli bir coğrafyaları olan Kirman ve Fars mıntıkları üzerinde de hâkim olmayı başarmışlardır. Daha önce Büveyhîlere bağlı olan Kirmân, bu dönemde Çağrı Bey'in oğlu Kavurd tarafından 1048 yılında Selçuklu hâkimiyetine dâhil edilmiştir. Selçukluların gayreti ile değişen İran'ın yeni siyâsî durumu tüm İran'da olduğu gibi Kirmân'ın da siyâsî ve kültürel ortamına önemli ölçüde tesir etmiştir. Kavurd'un Kirmân'ı ele geçirmesi ile merkezî Selçuklu idaresine metbû olan Kirmân Selçuklularının yöneticileri, Kavurd döneminden başlayarak Kirmân coğrafyasında ilmin ve edebiyatın hâmisi olmuşlardır. Kirmân Selçuklularının bilimi ve sanatı destekleyen siyasetlerinin Kirman Selçuklularının tüm halefleri tarafından bir devlet politikası halinde takip edilmiştir. Âlimlerin ve müeddiblerin desteklendiği bu dönemde Kirmân'da Efdâlüddîn-i Kirmânî, Ezrâk-i Herevî, Abdülmelik Burhânî, Muizzî, İbrâhim b. Osman el-Gazzî, Şiblüdevle Ebû'l-Heycâ Bekrî Hicâzî, Mucîrî, Kıvâmî, Abbâsî, Şihâbî, Muhtârî, Abdülvâsî-i Cebelî-yi Gârcistânî, İbnu'l-Hebbâriyye ve Mübârekşâh gibi ünlü şairlerin eserler verdiği bilinmektedir. Bu şairlerin dışında dinî ilimlerde Ebu'l Huseyn Kutb-el Evliya Şeyh Cemâleddîn Ahmed, İmam Ebû Abdullah b. Abdülmelik el-Nişâbûrî, İsmâil b. Abdüssamed el-Nişâbûrî ve Ebû Muhammed Rûzbihân el-Baklî gibi önemli isimlerin bu dönemde Kirmân'da yaşadığı bilinmektedir. Kirmân Selçukluları sadece bilim ve sanat ortamlarını ve âlimleri desteklememişler, aynı zamanda hanedan üyelerinin de bu dönemde bizzat ilime alakalı göstermişlerdir. I. Arslanşah'ın oğlu Melik Muhammed Şah astronomi ilminde oldukça bilgili olduğu için

Muhammed Şâh, devrin Batlamyus'u olarak şöhret kazanmıştı. Melik Muhammed Şah döneminde Kirmân halkının ilme teveccühü artmış, hükümdarın öğrenimi teşvik edici ödüller koymuş ve bir kütüphane yaptırarak beş bin kitabı bu kütüphaneye vakfetmiştir. Diğer ilimlerin yanında tasavvuf ilminin de Kirmân Selçukluları tarafından desteklenmiş, I. Turan Şâh zamanında, Berdesîr'de hângâhlar yaptırılmıştır. Yine ünlü sûfî Evhadüddîn-i Kirmânî, Selçuklular devrinde Kirman'da doğduğu ve eğitim aldığı bilinmektedir. Tüm bu bilgiler doğrultusunda, Kirmân Selçuklularının sadece Selçuklu tarihinde siyasî ve askerî açıdan önemli işlere imza atmadıklarını bunun yanında, kültürel mevzularda da Kirmân coğrafyasında gelişen ilmî ve fikrî bir ortam oluşturulduğunu açık bir şekilde söyleyebiliriz.

Anahtar Kelimeler: Selçuklular, Kirmân, İlim, Edebiyat, Tasavvuf.

SCIENTIFIC AND LITERARY SITUATION IN KIRMAN DURING THE SELJUK PERIOD

ABSTRACT

The domination of the Seljuks in Iran, with its political, military, social and economic aspects, constitutes an important stage for the history of Turkish-Islamic civilization, which affected not only the Iranian geography but also the entire Near East. The Seljuks, who started to seize the Khorasan region from the 11th century, also managed to dominate the Kirman and Persian regions, which are important geographies of the Iranian field, in a short period of time. Kirman, who was previously affiliated to the Buwayhids, was included in the Seljuk rule in 1048 by Kavurd, the son of Çağrı Bey, in this period. The new political situation of Iran, which changed with the efforts of the Seljuks, had a significant impact on the political and cultural situation of Kirman, as in all Iran. The rulers of the Kirman Seljuks, who were subordinate to the central Seljuk administration with the capture of Kirman by Kavurd, became the patrons of science and literature in the Kirman geography starting from the Kavurd period. The policies of the Kirman Seljuks supporting science and art were followed as a state policy by all the successors of the Kirman Seljuks. In this period when scholars and mueddibs were supported, Efdâlüddîn-i Kirmânî, Ezrâk-i Herevî, Abdülmelik Burhânî, Muizzi, İbrâhim b. Famous poets such as Osman al-Gazzi, Shiblüddevle Ebü'l-Heyca Bekrî Hicâzî, Mucîrî, Kıvâmî, Abbasi, Şihâbî, Muhtârî, Abdülvasi-i Cebelî-yi Garcistani, İbnu'l-Hebbâriyye and Mübârekşâh are known to have given their works. Apart from these poets, Ebu'l

Huseyn Kutb-el Evliya Sheikh Cemaleddin Ahmed, Imam Abu Abdullah b. Abdülmelik al-Nişâbûrî, İsmâil b. It is known that important names such as Abdüssamed el-Nişâbûrî and Ebû Muhammed Rûzbihân el-Baklî lived in Kirman during this period. Kirman Seljuks not only supported the science and art environments and scholars, but also showed the members of the dynasty themselves related to science in this period. Since Melik Muhammed Shah, son of Arslanşah I, was very knowledgeable in astronomy, Muhammed Shah gained fame as the Ptolemy of the period. During the reign of Malik Muhammed Shah, the people of Kirman's interest in science increased, the ruler's rewards were given to encourage learning, and a library was built and he donated five thousand books to this library. Besides other sciences, the science of Sufism was supported by the Kirman Seljuks, and hangahs were built in Berdesîr during the reign of I. Turan Shah. It is known that the famous Sufi Evhaduddin-i Kirmani was born and educated in Kirman during the Seljuk period. In line with all this information, we can clearly say that the Kirman Seljuks did not only undertake important political and military works in Seljuk history, but also created a scientific and intellectual environment that developed in the Kirman geography in cultural matters.

Keywords: Seljuks, Kirman, Science, Literature, Sufism.

GİRİŞ

Selçukluların İran'daki tahakkümleri siyasî, askerî, içtimaî ve iktisadî yönleri ile sadece İran coğrafyasını değil, aynı zamanda tüm Yakındoğu'yu etkileyen Türk-İslâm medeniyet tarihi için önemli bir aşamayı teşkil etmektedir. XI. yüzyıldan itibaren Horasan bölgesini ele geçirmeye başlayan Selçuklular, kısa bir zaman dilimi içerisinde İran sahasının önemli coğrafyalarından olan Kirman ve Fars mıntıkları üzerinde de hâkim olmayı başarmışlardır. Daha önce Büveyhîlere bağlı olan Kirmân, bu dönemde Çağrı Bey'in oğlu Kavurd tarafından 1048 yılında Selçuklu hâkimiyetine dâhil edilmiştir. Selçukluların gayreti ile değişen İran'ın yeni siyasî durumu tüm İran'da olduğu gibi Kirmân'ın da siyasî ve kültürel ortamına önemli ölçüde tesir etmiştir. Kavurd'un Kirmân'ı ele geçirmesi ile merkezî Selçuklu idaresine metbû olan Kirmân Selçuklularının yöneticileri, Kavurd döneminden başlayarak Kirmân coğrafyasında ilmin ve edebiyatın hâmisi olmuşlardır.

Kirmân Selçuklularının bilimi ve sanatı destekleyen siyasetlerinin Kirman Selçuklularının tüm halefleri tarafından bir devlet politikası halinde takip edilmiştir. Âlimlerin ve müeddiblerin desteklendiği bu dönemde Kirmân'da Efdâlüddîn-i Kirmânî, Ezrâkî-yi Herevî, Abdülmelik

Burhânî, Mu'izzî, İbrâhim b. Osman el-Gazzî, Şiblûddeve Ebü'l-Heycâ Bekrî Hicâzî, Mucîrî, Kıvâmî, Abbâsî, Şihâbî, Muhtârî, Abdülvâsi-i Cebelî-yi Gârcistânî, İbnu'l-Hebbâriyye ve Mübârekşâh gibi ünlü şairlerin eserler verdiği bilinmektedir. Bu şairlerin dışında dinî ilimlerde Ebu'l Huseyn Kutb-el Evliya Şeyh Cemâleddîn Ahmed, İmam Ebû Abdullah b. Abdülmelik el-Nişâbûrî, İsmâil b. Abdüssamed el-Nişâbûrî ve Ebû Muhammed Rûzbihân el-Baklî gibi önemli isimlerin bu dönemde Kirmân'da yaşadığı bilinmektedir.

Kirmân Selçukluları sadece bilim ve sanat ortamlarını ve âlimleri desteklememişler, aynı zamanda hanedan üyeleri de bu dönemde bizzat ilme ilgi göstermişlerdir. I. Arslanşah'ın oğlu Melik Muhammed Şah astronomi ilminde oldukça bilgili olduğu için Muhammed Şâh, devrin Batlamyus'u olarak şöhret kazanmıştı. Melik Muhammed Şah döneminde Kirmân halkının ilme teveccühü artmış, hükümdar eğitimi teşvik edici ödüller koymuş ve bir kütüphane yaptırarak beş bin kitabı bu kütüphaneye vakfetmiştir. Diğer ilimlerin yanında tasavvuf ilminin de Kirmân Selçukluları tarafından desteklenmiş, I. Turan Şâh zamanında, Berdesîr'de hângâhlar yaptırılmıştır. Yine ünlü sûfî Evhadüddîn-i Kirmânî, Selçuklular devrinde Kirman'da doğduğu ve eğitim aldığı bilinmektedir. Tüm bu bilgiler doğrultusunda, Kirmân Selçuklularının sadece Selçuklu tarihinde siyasî ve askerî açıdan önemli işlere imza atmadıklarını bunun yanında, kültürel mevzularda da Kirmân coğrafyasında gelişen ilmî ve fikrî bir ortam oluşturulduğunu açık bir şekilde söyleyebiliriz. Selçuklular zamanında Kirmân bölgesinin ilmî ve edebî durumu, âlim ve sanatçı şahsiyetleri ile hakkında bilgi vermeden önce bu coğrafyada hâkim olan Kirmân Selçukluları'nın siyasî geçmişinden kısaca bahsetmenin konunun daha iyi anlaşılması açısından faydalı olacağı kanaatindeyiz.

Selçuklular Zamanında Kirmân'ın Siyasî Durumu (1040-1189)

İran'ın güneyinde bir şehir ve eyalete isim veren Kirman, güney batıdan Deşt-i Lût çölü, doğudan Belucistân ve Sistan, kuzeyden Horasan, kuzey batıdan Fars bölgesi ve güneyden Basra Körfezi ile çevrilidir.¹ Bu bölgede hüküm süren Kirman Selçukluları, Büyük Selçuklu Devleti'nin kuruluş sürecinde Selçuklu hanedanından Kavurd Bey tarafından İran'daki Kirman şehrinde Büyük Selçuklu Devleti'ne tabii olarak kurulmuş olan bir devlettir. Merkezî yönetime bağlı olan bu Selçuklu şubesi kurulduğu yer olan Kirmân şehri dolayısıyla bu isimle anılmıştır. Esasen Kirmân Selçuklularının hakimiyeti, Selçukluların İran'a hâkim olmaları ile başlar. Kirman ve havalisi, 1040'taki Dandanakan Savaşı'ndan sonra toplanan kurultayda Çağrı Bey'in oğullarından Kavurd'a verilmişti

[1] Erdoğan, MERÇİL, *Kirmân Selçukluları*, TTK Yay., Ankara 1989, s.1.

ve Kirmân o sırada Büveyhîlerin elinde idi. Kavurd Bey kısa sürede Kirmân'ı ele geçirmeyi başardı; bölge 1050-1051 tarihlerinde tamamen Kavurd'un denetimine girmiş bulunuyordu. Kirmân'ın deniz kıyısındaki konumundan faydalanan Kavurd Bey, Selçukluların ilk deniz aşırı seferini yapmaya muvaffak oldu. Umman denizini aşan Kavurd Bey, Arabistan yarımadasının doğusunda bulunan Umman bölgesini Büveyhîlerin elinden almayı başardı. Kavurd Bey, kardeşi Sultan Alp Arslan'ın hükümdarlığı sırasında bağımsızlık teşebbüsü ve Fars bölgesi hâkimiyeti meselesinden dolayı 1064 ve 1067 tarihlerinde isyan etmiş fakat bu isyanlarında başarısız olmuştur. Sultan Alp Arslan'ın 1072 tarihinde vefatıyla yerine oğlu Melikşâh'ın geçmesi üzerine de Kavurd Bey, saltanatı elde etmek için harekete geçmiş, fakat Hemedan yakınlarında yapılan savaşta yenilerek öldürülmüştür (1073).²

Kavurd Bey, yeğeni Melikşâh ile mücadeleye girişirken, vekil olarak oğlu Kirmânşâh'ı (1073-1074) Kirmân'da bırakmıştı. Babasının ölümü üzerine Kirmânşâh, hükümdar oldu; fakat erken vefatı üzerine hakimiyeti bir yıl sürmüştür. Kirmânşâh'ın vefatından sonraki bir tarihte, Melikşâh tarafından Hemedân'da hapsedilen Kavurd'un oğullarından Sultânşâh ve kardeşleri kaçmayı başarmış ve Kirmân'a ulaşmışlardır. Kardeşinin yerine Kirmân meliki olan Sultânşâh'ın hakimiyeti başlangıçta Melikşâh tarafından onaylanmış görünmektedir. Ancak Melikşâh, Sultânşâh'ın Kirmân ve Umman üzerindeki hâkimiyetini kabul etmesine rağmen, bir süre sonra büyük bir ordu ile Kirmân üzerine sefer düzenlemiştir. Melikşâh'a karşı mukavemet edemeyeceğini anlayan Sultânşâh, Melikşâh'dan af dilemiş; bunun üzerine Melikşâh tarafından affedilen Sultânşâh, 1085 tarihinde vefat edinceye kadar Kirmân yönetiminde kalmıştır.³

Sultânşâh vefat edince yerine kardeşi Turânşâh, Kirmân hâkimi oldu. Onun hâkimiyeti de Melikşâh tarafından onaylandı. Bu sırada Humartekin yönetimindeki Fars eyaleti karışıklık içine düşmüştü. Bunu fırsat bilen Turânşâh, Fars bölgesini ele geçirdi. Onun Fars bölgesindeki hâkimiyeti de Melikşâh tarafından onaylandı. Melikşâh'ın vefatından sonra Terken Hatun, Fars bölgesine hâkim olmak istedi ise de Turânşâh

[2] Özkan, DAYI, "Kirmân Selçukluları", *İlk-Türk İslam Devletleri Tarihi*, (Ed. Halil İbrahim Gökbörü), Ankara 2020, s. 420; Abdülkerim, ÖZAYDIN, "Kavurd Bey", *DiA*, XXV, s. 73-74; Arslan, TEKİN, *Selçuklu Tarihi*, Kariyer Yayıncılık, İstanbul 2012, s.231; Nurullah YAZAR, "Kirman Meliki Kavurd Bey'in Büyük Selçuklu Tahtını Ele Geçirme Teşebbüsleri", *Hitit Üniversitesi İlahiyat Fakültesi Dergisi*, X, S.19, 2011, s. 223.; Sibt İbnü'l- CEVZİ, Miratü'z- Zaman Fi Tarihi'l- Ayan, TTK, Ankara 2011, s. 136; Ali, SEVİM, Erdoğan, MERÇİL, *Selçuklu Devletleri Tarihi, Siyaset Teşkilat ve Kültür*, TTK, Ankara 2014, s. 373; İBNÜ'L- ESİR, *İslam Tarihi El- Kâmil Fi't- Tarih Tercemesi*, Hikmet Neşriyat, VIII, İstanbul 2008, s.267.

[3] Efsaluddîn Ebü Hâmid Ahmed b. Hâmid-i KİRMÂNÎ, *Bedâ'ul-Ezmân fî Vekâi'u Kirmân (Târih-i Efzel)*, (Tsh. Mehdî Beyâni), Tahrân 1326 hş., s.16-17; MERÇİL, *Kirmân Selçukluları*, s. 43-45; Ahmed Ali HAN, *Târih-i Kirmân*, (Tsh. İbrahim Bâstâni-yi Pârizi), Tahrân 1352 hş., s. 279-282.

karşısında başarılı olamadı. Bu dönemin önemli olaylarından birisi de Kirmân Selçuklularına bağlı olan Umman yöresinde çıkan isyandır. Fakat bu isyan Kirmân Selçukluları tarafından bastırılarak bölgede tekrar hâkimiyet sağlanmıştır. Turânşâh, 1097 tarihinde vefat etmiştir.⁴

Turânşâh'dan sonra oğlu İrañşâh, Kirmân tahtına oturdu. Öte yandan Sultan Berkyaruk da emîr Üner'i bu dönemde Şebankârelilerin elinde bulunan Fars bölgesine vali olarak atamıştı. Onun bu atamasına karşı Şebankâreliler, İrañşâh'tan yardım istediler. İrañşâh'ın yardımı ile Selçuklu valisi emîr Üner mağlup edildi. İsmâ'îlî anlayışı benimsemiş olan Şebankârelilerden etkilenen İrañşâh'ın Bâtunî mezhebine girmesi halkın ve din adamlarının tepkisini çekmiştir. Halkın tepki göstermesiyle çıkan isyanda İrañşâh, Germsîr bölgesine kaçmış ancak 1101 tarihinde yakalanarak öldürülmüştür.⁵

İrañşâh'tan sonra Kirmânşâh'ın oğlu Arslanşâh, Kirmân yönetimine geçmiştir. Tahta çıktığı ilk günlerde Umman bölgesinde çıkan isyanı bastırmıştır. Selçuklu sultanı Muhammed Tapar bu dönemde Fars bölgesine Atabek Çavlı'yı vali olarak atamıştır. Çavlı'dan kaçan Şebankâreliler Kirmân'a sığınmışlardı. Bunun üzerine Çavlı, Kirmân üzerine yürümüş fakat Arslanşâh'ın ani bir baskını karşısında mağlup olmuştur. Öte yandan Arslanşâh zamanında Gazneli tahtına oturmak isteyen Behrânşâh ve Yezd'deki Kâkûye ailesi de ondan yardım istemişlerdi. Kirmân Selçukluları bu dönemde Sultan Sencer'e tâbi olurken, Irak Selçukluları ile de dostane ilişkiler içinde idi.⁶

Kirman meliki Arslanşâh, Kirmânşah adındaki oğlunu vâli ilan etmişti. Ancak bu durumu kabullenmeyen diğer oğlu Muhammed, babasının hastalığını bahane ederek Arslanşâh'ı hapsedirdi. Arslanşâh da kısa bir zaman sonra 1145 tarihinde vefat etti. Onun zamanında Kirmân'da imar faaliyetleri artmış, sanatta ve ilimde gelişmeler görülmüş, müreffeh bir dönem yaşanmıştır. Melik Muhammed tahta çıktığında babasını bertaraf ettiği gibi vâliahd kardeşi Kirmânşâh'ı da öldürtmüştür. Bertaraf edemediği diğer kardeşi Selçukşâh ile olan mücadele ise devam etmiştir. Ancak Selçukşâh, kardeşi karşısında başarılı olamayacağını anlayınca Umman'a gitmiş ve burada hüküm sürmüştür. Esasen bu sıralarda Melik Muhammed, saltanatının ilk yıllarında Sultan Sencer'e tâbi olmuş; Sultan Sencer'in Oğuzlara esir düşmesinden sonra ise 1156 yılındaki vefatına kadar Irak Selçuklularına bağlı kalmıştır.⁷

[4] KIRMÂNÎ, *Bedâi'ul-Ezmân fî Vekâi'u Kirmân*, s. 17; MERÇİL, *Kirmân Selçukluları*, s. 47-51.

[5] Hamdullah Müstevfî-yi KAZVİNÎ, *Târîh-i Guzîde*, (Tsh. Abdülhüseyn Nevâ'î), Emîr Kebîr, Tahrân 1387 hş., s. 472; KIRMÂNÎ, *Bedâi'ul-Ezmân fî Vekâi'u Kirmân*, s. 19-20; HAN, *Târîh-i Kirmân*, s. 282-285; MERÇİL, *Kirmân Selçukluları*, s. 52-54.

[6] KIRMÂNÎ, *Bedâi'ul-Ezmân fî Vekâi'u Kirmân*, s. 22; MERÇİL, *Kirmân Selçukluları*, s. 55-60.

[7] HAN, *Târîh-i Kirmân*, s. 287-289; MERÇİL, *Kirmân Selçukluları*, s. 64-69; KIRMÂNÎ, *Bedâi'ul-Ezmân fî Vekâi'u Kirmân*, s. 26-27;

Melik Muhammed vefat ettikten sonra oğlu Tuğrulşâh, Kirmân tahtına oturmuş ve kendisini tanımayan amcası Selçukşâh ile mücadele ederek onu öldürtmüştür. Tuğrulşâh döneminde, atabeylerin devlet yönetiminde söz sahibi olmaya başladıkları görülmektedir. Mesela Alâeddin Bozkuş ve Müeyyedüddin Reyhan bu dönemde devlet içerisinde öne çıkan atabeyler arasında yer almaktadırlar. 1170'de vefat eden Tuğrulşâh zamanında Kirmân Selçukluları refah içerisinde idi.⁸

Tuğrulşâh'ın vefatından sonra üçüncü oğlu Behrâmsâh Kirmân hâkimi olmuştur (1170). Ancak o atabeg Müeyyedüddin Reyhan'ın yardımı sayesinde Kirman'ın yönetimini elinde tutabilmiştir. Bununla birlikte Behrâmsâh'ın bu ilk meliklik dönemi iki ay sürmüştür. Esasen onun hâkimiyeti Kirmân Selçuklularında fetret döneminin başlangıcı olarak kabul edilmektedir. Behrâmsâh Kirmân'a hâkim olunca kardeşleri Arslanşâh, Bem şehrine; Turanşâh ise Fars'a iltica ettiler. Başlangıçta nüfuzlu devlet adamlarından, atabek Alâeddin Bozkuş'un oğlu atabeg Kutbeddin Muhammed Bozkuş da önce Behrâmsâh'ı desteklese de diğer ümerânın ve ileri gelen devlet adamlarının birer birer Arslanşâh'ın yanına gitmeleri sonucunda Kutbeddin Muhammed de Behrâmsâh'ı terk etmiştir. Böylece Behrâmsâh iki ay hükümdarlık yaptıktan sonra yerini kardeşi II. Arslanşâh'a bırakmıştır. Arslanşâh ve Turanşâh ile mücadele eden Behrâmsâh, II. Arslanşâh'ın dokuz aylık hâkimiyetinden sonra ikinci defa Kirmân tahtına oturdu (1171). Bu sırada Irak Selçuklularından yardım alan Arslanşâh da yeniden Kirmân'a doğru yöneldi. Arslanşâh, 1172'de Kirmân Selçuklularının başkenti olan Berdesîr'i altı ay boyunca kuşattı. İki taraf arasında yapılan antlaşmaya göre, Berdesîr, Sircan, Cîruft ve Habis bölgeleri Arslanşâh'ın yönetimine bırakılacak; Bem ve Mekranât bölgeleri de Behrâmsâh'ın denetiminde kalacaktı. Behrâmsâh'ın ölümünden sonra atabek Kutbeddin Muhammed'in desteği ile yedi yaşındaki oğlu II. Muhammedşâh, Kirman meliki olmuştur (1175). Fakat bu durum kısa sürmüş ve II. Arslanşâh tekrar gelerek Berdesîr'e girmiş ve II. Muhammedşâh'ı hapsedmiştir.⁹

II. Arslanşâh vefat ettikten sonra Kirmân atabegi Kutbeddin Muhammed de Turanşâh'la birkaç kez savaştıktan sonra Berdesîr'i ona teslim etmeyi kabul etti (1177). II. Turanşâh zamanında Salgurlulardan yardım almasına rağmen Oğuzlar karşısında yenilgiye uğrayan Kirman Selçukluları, onlar ile barış yapmayı kabul etmişlerdir. 1180 yılında yaşanan kıtlık ve 1181'de Oğuzların ani hücumu Kirman Selçukluları'nı

[8] DAYI, "Kirmân Selçukluları", *İlk-Türk İslam Devletleri Tarih*, s. 420-425; KİRMÂNÎ, *Bedâ'ul-Ezmân fî Vekâi'u Kirmân*, s. 36-37; MERÇİL, *Kirmân Selçukluları*, s. 69-72.

[9] Efsaluddîn Ebû Hâmid Ahmed b. Hâmid-i KİRMÂNÎ, *'İkd u'l-'ulâ li'l-mevkiffî'l-alâ*, (Tsh. Ali Muhammed Âmirî), Tahrân 1311 hş., s. 8-12; KİRMÂNÎ, *Bedâ'ul-Ezmân fî Vekâi'u Kirmân*, s. 33-73; MERÇİL, *Kirmân Selçukluları*, s. 74.

iyice zayıflattığı gibi 1183'te II. Turanşâh'ın öldürülmesi de durumu iyice zorlaştırmıştır. Turanşâh'ın ölümünden sonra Oğuzların meliki Dinar, 1187'de Berdesîr'i teslim almış ve Kirmân Selçukluları fiilen sona ermiştir.¹⁰

Selçuklular Zamanında Kirmân'da Yaşayan Müeddibler ve Âlimler

Afdalüddin-i Kirmânî

Afdalüddin-i Kirmânî olarak bilinen Afdalüddin Ebû Hamid Ahmed b. Hamid-i Kirmânî, XII. yüzyıl sonlarının ve XIII. yüzyıl başlarının büyük yazarlarından olup Kirmân bölgesinde Oğuzların hâkimiyet kurduğu dönemde yaşamış, Oğuzların lideri Dinar zamanında Kirmân'ın Horasan'dan gelen Oğuzlar tarafından istila edilmesine şahitlik etmiştir. Kirmân Selçukluları sarayında görev alan Afdalüddin-i Kirmânî, Tuğrul Şah ve II. Arslanşâh zamanında saray memurluğu yapmıştır. Ayrıca Atabeg Muhammed b. Bozkuş'un katibi daha sonra Niyâbet-i Dîvân-i İnşâ görevine getirilmiştir. Ayrıca Oğuzların istila hareketinden sonra Kirmân coğrafyasında Salgurlu, Harizmşâh ve Şebânkâre emirlerinin siyasî hâkimiyet çekişmelerine de tanıklık eden Efsaluddin-i Kirmânî, tüm bu tarihi anları bizzat kaleme alarak eseri Târîh-i Efsel'de aktarmıştır. Bu bakımdan Târîh-i Efsel, Kirmân Selçukluları tarihi açısından oldukça önemli bir kaynak eser niteliğindedir. Onun ölüm tarihi tam olarak bilinmemekte olup 1218-1219 yıllarında vefat ettiği sanılmaktadır.¹¹

Efsaluddin-i Kirmânî yaşadığı dönemde Kirman tarihi ile ilgili "İkdu'l-'Ula el-Mevkifu'l-a'la", "Bedâyi'u'l-Ezmân fî Vekâyi' Kirmân", "el-Muzâf ilâ Bedâyi'u'l-Ezmân fî Vekâyi' Kirmân" adlı üç eser telif etmiştir. Bu kitaplardan ilki 1188'de yazılan 'Ikdu'l-'Ula el-Mevkifu'l-a'la'dır. Beş kısımdan oluşan bu kitabın ilk kısmı Selçuklu devletinin sonu ve Kirmân bölgesinde yaşanan fetret dönemini anlatmaktadır. Kitabın ikinci bölümünde Oğuzların Kirmân bölgesine egemen olmaları ele alınmış, üçüncü kısımda ise adalet, ahlak ve Kirmân coğrafyasının hassasiyetleri üzerine bilgiler aktarılmıştır. Dördüncü bölümde yazar, Vezir Kıvâmeddîn'e övgülerde bulunmuş, beşinci kısımda ise kendi ahvalinden bahsetmiştir.

Bedâyi'u'l-Ezmân fî Vekâyi' Kirmân adlı kitap Efsaluddin-i Kirmânî tarafından 1209 yılında telif edilmiştir. Bu eser Kirmân Selçukluları'ndan bahseden bir tarih kitabı niteliğinde olup Târîh-i Efsel olarak da adlandırılmaktadır. Kitapta, Kirmân coğrafyası, İslâm öncesi Kirmân bölgesindeki siyasî olaylar, İslâm fetihleri sonrasında Selçuklular da

[10] KİRMÂNÎ, *Bedâi'ul-Ezmân fî Vekâi'u Kirmân*, s. 87-95; HAN, *Târîh-i Kirmân*, s. 322-330; MERÇİL, *Kirmân Selçukluları*, s. 114-123; DAYI, "Kirmân Selçukluları", *İlk-Türk İslam Devletleri Tarih*, s. 420-425.

[11] HAN, *Târîh-i Kirmân*, s. 86 90; MERÇİL, *Kirmân Selçukluları*, s. 211.

dâhil olmak üzere gelişen olaylardan bahsetmektedir. Efsaluddin-i Kirmânî tarafından 1216'da tamamlanan el-Muzâf ilâ Bedâyi'u'l-Ezmân fî Vekâyi' Kirmân adlı kitap, Târîh-i Efsel'in tasnif edilmiş halidir. Kitabın yazıldığı dönem Salgurlu, Harizmşâh ve Şebânkâre yönetimlerinin Kirmân üzerinde egemen olmaya çalıştıkları zamana denk gelmektedir.¹²

Kutbu'l-Evliya Şeyh Cemâleddîn Ahmed

Kutbu'l-Evliya Şeyh Cemaleddin Ahmed, onun mensup olduğu aile Kirman'ın imamzade ve büyüklerinden idi. Bir rivayete göre Oğuzlar'ın Kirman'ı zaptından sonra veya Melik Turanşah zamanında Rudan'a gittiklerini ve orada yerleştikleri bilinmektedir.¹³

Ezrâk-i Herevî

Ebû Bekr Zeynuddin b. İsmail Herevî, XI. yüzyılın büyük şairlerindedir. Ezrakî, Alparslan'ın saltanatı zamanında Horasan valisi olan Selçuklu Togaşah'ın sarayında bulundu. Ezrakî, hem şehzade Togaşah'a hem de Kirman Selçuklularından Emiraşah'a medhiye yazmıştır.¹⁴ Herat şehrinde kitapçılık yaptığı bilinen Ezrakî'nin babası, Gazneli Mahmud'un gazabından kaçıp Herat'a sığınan *Şâhnâme* müellifi Firdevsî'yi bir süre evinde ağırladığı rivayet edilir. İyi bir tahsil alan Ezrakî, edibiyattaki hüneri vesilesi ile ünlü sûfilerden Hâce Abdullah-ı Ensârî ile (ö.1088) tanışmış ve onun için kaside yazmıştır. Rızâ Kuli Han Hidâyet'e göre Ezrakî 1132'de vefat etmiştir.¹⁵

İmam Ebû Abdullah b. Abdülmelik Nişâbûrî

İmam Ebu Abdullah Abdülmelik Nişâbûrî, şafiî fakihlerden olup hadis ilmine oldukça hâkim idi. Ebu Abdullah babası ile beraber Nişabur'dan Kirman'a göç etmiştir. Kirman Selçuklu Melikleri'ne yakınlığı sebebiyle iki defa, bir rivayete göre birçok defa onlar tarafından elçi olarak görevlendirilmiştir. İlk defa Melik I. Arslanşah tarafından 1141-42'de Bağdat'a elçi olarak gönderildi. İkinci defa ise Muhammed b. Arslanşah zamanında 1149-50'de Irak Selçuklu Sultanı Gıyaseddin Mesud'a elçi olarak gitmişti.¹⁶

[12] HAN, *Târîh-i Kirmân*, 107; Zebîhullah-i SAFÂ, *Târîh-i Edebiyât der Îrân*, II, İntişârât-i Firdovs, Tahrân 1366 hş., s. 1024-1026.

[13] MERÇİL, *Kirmân Selçukluları*, s. 215.

[14] Ezrâkî-yi HEREVÎ, *Divân-i Ezrâkî-yi Herevî*, (Tsh. Sa'îd Neffisi), Kitâbfulurûş-i Zuvvâr, Tahrân 1336 hş., önsöz s. 4-7; SAFÂ, *Târîh-i Edebiyât der Îrân*, II, s. 432; MERÇİL, *Kirmân Selçukluları*, s. 211.

[15] Devletşah, SEMERKANDÎ, *Tezkire*, (Nşr. Muhammed-i Abbâsî), Tahrân 1337 hş., s. 82-83; KAZVİNÎ, *Târîh-i Guzîde*, s. 709; HİDÂYET, *Mecma'u'l-Fusahâ*, I, Tahrân 1878, s. 139; A. HAYYÂM-PÛR, *Ferheng-i Sûhanverân*, Tebriz 1340 hş., s. 37; E. G., BROWNE, *Târîh-i Edebiyyât-ı Îrân ez Firdevsî tâ Sa'dî* (trc. Gulâm-ı Hüseyin-i Sadrî Efsâr), II, Tahrân 1366 hş., s. 26-27, 234-235; SAFÂ, *Târîh-i Edebiyât der Îrân*, II, 432-435; MERÇİL, *Kirmân Selçukluları*, TTK, Ankara 1989, s. 211.

[16] MERÇİL, *Kirmân Selçukluları*, s. 215.

Burhanî

Hâce Abdülmelik Nişaburî Burhanî, Büyük Selçuklu sultanı Alp Arslan devrinin tanınmış şairlerinden birisidir. Kendisi gibi şair olan oğlu Mu'izzî'nin aktardığına göre Burhani, Sultan Melikşah'ın saltanatının ilk yılında Kazvin şehrinde vefat etmiştir. Onun övdüğü kişiler arasında Kirman Selçuklularının veziri Mükerrerem b. Alâ da bulunmakta idi.¹⁷

İsmâil b. Abdüssamed Nişâbûrî

İsmâil b. Abdüssamed Nişâbûrî, başta babası olmak üzere devrin alimlerinden hadis okudu. İsmâil b. Abdüssamed Nişâbûrî, usul ve fıkıh konusundaki bilgisi ile Kirman meliki I. Arslanşah nezdinde, halk ve devrin alimleri arasında itibarı olan ve çeşitli şehirlere hürmet gören bir şahıstı.¹⁸

Mu'izzî

Emîr Ebû Abdullah Muhammed b. Abdülmelik Mu'izzî Nişaburî, Horasan'ın usta şairlerinden ve ünlü fesahatçilerindendi. Babası Sultan Alparslan'ın emîrû's-şuarâsı Abdülmelik Burhânî'dir. Mu'izzî, Selçuklu Melikşah sarayının özel şairlerindendi. Melikşah'ın damadı Alî-yi Ferâmurz, ramazan hilâlinin görülmesi dolayısıyla hükümdar hakkında ona bir şiir söyletince hükümdarın dikkatini çekti ve kendisine hediyeler verildi. Melikşah'tan sonra Herat, Nişabur ve İsfahan'da yaşamıştır. Mu'izzî de Kirman Selçuklularından İrânşah'ın veziri Mükerrerem b. Ala'yı medh etmişti. Ancak onun muhtemelen Kirman'da bulunmadığı ve yazdığı kasideyi Vezir'e gönderdiği anlaşılıyor. Mu'izzî'nin 1124-1127 yılları arasında vefat ettiği tahmin edilmektedir.¹⁹

Ebû Muhammed Rûzbihân Baklî

Ebu Muhammed Rûzbihân Baklî, Rûzbihâniyye tarikatı kurucusudur. Büyük sûfî Rûzbihân-i Baklî'nin seyahat ettiği ülkeler arasında Kirman da bulunmakta idi. Ayrıca Melik II. Turan-şah devrinin sonunda Atabeg Müeyyeddin Reyhan, Muhammed Rûzbihân'ın elinde tövbe-kâr olmuş, siyasetten çekilerek hırka giymiş ve tasavvufu uğraşmağa başlamıştı.

Rûzbihân-i Baklî Fesâ'da doğdu. Kaynakların doğum tarihi hakkında verdiği bilgiler farklıdır. *Meşrebü'l-ervâh'*ın sonunda bu eserini 1 Mart

[17] Emîrû's-Şu'arâ Muhammed b. Abdülmülk MU'İZZÎ, *Divân-i Mu'izzî*, (Tsh. Abbâs İkbâl), Kitâbfürûş-i İslâmiyye, Tahrân 1318 hş., s. 5-7; SAFÂ, *Târîh-i Edebiyât der İrân*, II, s. 508-511; MERÇİL, *Kirmân Selçukluları*, s. 211.

[18] MERÇİL, *Kirmân Selçukluları*, s. 215.

[19] MU'İZZÎ, *Divân-i Mu'izzî*, s. 7-15, 506; DEVLETŞAH, *Tezkire* (nşr. Muhammed Abbâsî), Tahrân 1337 hş., s. 65-68; KAZVİNİ, *Târîh-i Guzide*, s. 748; Bediüzzaman, FÜRÜZANFER, *Sûhan ü Sûhanverân*, Tahrân 1369 hş., s. 230-234; MERÇİL, *Kirmân Selçukluları*, 212; Giyâseddin b. Humâmeddin el-Hüseynî HÂNDMÎR, *Habîbu's-Siyer*, II, (Haz. Doktor Muhammed Debîr Siyâkî), Kitâbfürûş-i Hayyâm, Tahrân 1333 hş., s. 516-517.

1184 tarihinde tamamladığını belirtmektedir. Yirmi beş yaşında iken kendisi Şiraz'da bir hankaha²⁰ bağlanmış ve burada ikamet etmeye başlamıştır. Bu sırada, Fesâ'da bulunduğu yıllarda intisap ettiği Şeyh Cemâleddin b. Halîl el-Fesâî ile karşılaştı. Bir süre Şah Ebû Muhammed el-Cevzak'ın ribâtında kaldı. 1175'te Şiraz'dan Fesâ'ya döndü. Burada yazdığı *Manîku'l-esrâr bi-beyânî'l-envâr* adlı tasavvufî eserinde Fars bölgesi emîri Tekle b. Zengî'nin cülûsu için dua etti. Tekle'nin çağrısına uyarak tekrar Şiraz'a gitti. Onun ve yerine geçen Sa'd b. Zengî'nin takdirini kazanarak himayelerine girdi. Baklî tasavvufa sülûkünün başlangıcında Irak, Kirman, Hicaz ve Şam'a seyahat etti. 1209 yılında vefat etmiştir.²¹

Gazzî

Ebû İshâk İbrahim b. Osman b. Muhammed Kelbî-yi Gazzî, Sultan Meliksah ve Sencer devirlerinde yaşamış meşhur şairlerdendir. O bir süre Kirman'da bulunmuş ve kasideleri ile Vezir Ebû Abdullah Mükerrerem b. Alâ'yı övmüştü. Gazzî, özellikle bu kasidelerinde Vezir'in Umân Denizi hududundaki fetihlerini ve bu bölgedeki Hariciler ile olan savaşlarını ve kazandığı zaferi anlatmıştır.²²

Rükneddin Ebu'l-Fazl Abdurrahman b. Muhammed b. İbrahim Kirmânî

Rükneddin Ebu'l-Fazl Abdurrahman b. Muhammed b. İbrahim Kirmânî, Abdurrahmân b. Muhammed Kirmânî'nin yetiştirdiği büyük hanefî fakihlerinden birisidir. O, 1065'de Kirman'da doğmuş ve ilk hadis derslerini alim olan babası Muhammed b. Emirüye'den almıştır. Daha sonra Merv'e giderek kadılık yapmıştır. Neticede hanefî mezhebi mensuplarının Horasan'daki imamı olmuştur. Ebu'l-Fazl Abdurrahman, 1148 Merv şehrinde vefat etmiştir.²³

Hicâzî

Ebu'l-Heyca Mukatil b. Atıyye Şiblüddevle Bekrî Hicâzî, Nizamülmülk'ün öldürülmesinden sonra cömertliğini duyduğu Vezir Mükerrerem b. Alâ'nın huzuruna Kirmân'a gitmiştir. Vezir Mükerrerem b. Alâ onun kendisi için yazmış olduğu kasideyi çok beğenmiş, Ebu'l-Heyca'ya paradan başka hil'at ve bir at bağışlamıştır.²⁴

[20] Zaviye, tekke. Mehmet, KANAR, *Büyük Türkçe-Farsça Sözlük*, Say Yayınları, İstanbul 2016, s. 593.

[21] CÂMÎ, *Nefahâtu'l-'Uns*, s. 339; Zerküb-i ŞÎRÂZÎ, *Şîrâznâme*, (Nşr. Behmen Kerîmî), Tahrân 1310 hş., s. 116-117; Fasîh Ahmed-i HÂFÎ, *Mücmel-i Fasîhi*, (Nşr. Mahmûd Ferruh), I, Meşhed 1341 hş., s. 284; Rızâ Kulî Han HİDÂYET, *Mecma'u'l-Fusahâ*, (Nşr. Müzâhir Musaffâ), Tahrân 1336 hş., s. 235-236.

[22] KİRMÂNÎ, *Bedâ'î'ul-Ezmân fî Vekâ'iu Kirmân*, s. 18; MERÇİL, *Kirmân Selçukluları*, s. 212.

[23] MERÇİL, *Kirmân Selçukluları*, s. 216.

[24] MERÇİL, *Kirmân Selçukluları*, s. 212.

Hâkim Muhtaseddin Osman

Latifeleri Kirman'da dillerde dolaşan Hâkim Muhtaseddin Osman, Melik I. Muhammed'in nedimlerinden olup, âlim, güzel konuşan ve mizahçı bir şahıstı.²⁵

Mucîrî

Hâkim Ebu'l-Alâ Hamza b. Ali Mucîrî, Kirmânî'ye göre Vezir Mükerrerem b. Alâ'yı öven şairlerden biridir.²⁶

Evliya Şeyh Muhammed Arif

Evliya Şeyh Muhammed Arif, din adamı, Melik Behramşah ve Atabey Müeyyededdin Reyhân bu şeyhin müridleri idiler. Behramşah ve Atabey Horasan'a kaçtıkları zaman şeyhin onların dostu olduğunu bahane edenler, bu sebeple şeyhin Kirman'da bulunmasının tehlike teşkil ettiği söylentisini Melik II. Arslanşah'a kadar ulaştırmışlardı. Şeyhin huzuruna gelen biri Melik'in kendisinden incindiğini söyleyince şeyh maiyyeti ile Kirmân'dan ayrılmıştır.²⁷

Kıvâmî

Hâkim Tâc el-Hukkemâ Muvaffak b. Muzaffer Kıvâmî, Kirmani'nin aktardığına göre şair Vezir Mükerrerem b. Alâ'yı ve ailesini övmüştür.²⁸

Şerefeddin Mesud b. Aziz

Şerefeddin Mesud b. Aziz, devrinin meliku'l-uleması ve şeriat ilimleri alimi idi. Melik I. Muhammedşah onu bu yetenekleri sebebiyle bir süre kendine vezir tayin etmişti.²⁹

Abbâsî

Şair, özellikle birbiri ile çağdaş Selçuklu veziri Nizamülmülk'e taarruz edip yererken, Mükerrerem b. Alâ'yı övmüştür.³⁰

Şeyh Şemseddin Mübarek Gâzur

Şeyh Şemseddin Mübarek Gâzur, Kirman Selçuklular devrinde yaşamış salihlerden ve Şeyhü'l-Islam Burhaneddin'in musahibi ve keramet sahibi biri idi.³¹

[25] KİRMÂNÎ, *Bedâi'ul-Ezmân fî Vekâi'u Kirmân*, s. 26; MERÇİL, *Kirmân Selçukluları*, s. 216.

[26] KİRMÂNÎ, *'İkd u'l-'ulâ li'l-mevkîfi'l-alâ*, s. 88; MERÇİL, *Kirmân Selçukluları*, s. 213.

[27] KİRMÂNÎ, *Bedâi'ul-Ezmân fî Vekâi'u Kirmân*, s. 95-96; MERÇİL, *Kirmân Selçukluları*, s. 216.

[28] MERÇİL, *Kirmân Selçukluları*, s. 213.

[29] KİRMÂNÎ, *Bedâi'ul-Ezmân fî Vekâi'u Kirmân*, s. 100; MERÇİL, *Kirmân Selçukluları*, s. 216-217.

[30] KİRMÂNÎ, *'İkd u'l-'ulâ li'l-mevkîfi'l-alâ*, s. 88; KİRMÂNÎ, *Bedâi'ul-Ezmân fî Vekâi'u Kirmân*, s. 17; MERÇİL, *Kirmân Selçukluları*, s. 213.

[31] KİRMÂNÎ, *Bedâi'ul-Ezmân fî Vekâi'u Kirmân*, s. 96; MERÇİL, *Kirmân Selçukluları*, s. 217.

Garcistânî

İmâm Seyyid Abd el-Vasi b. Rebi' Cebelî Sultânî Garcistânî, hayatı Herat ve çevresinde geçti. Şiirleri ile medhettiği kişiler arasında Sultan Sencer, Muhammed b. Melikşah ve Melik I. Arslanşah bulunuyordu.³²

Şihâbî

Şihâbî, Efsalüddin'e göre, Vezir Mükerrerem b. Alâ ve ailesini öven şairler arasında zikredilmektedir.³³

Şeyh Burhaneddin Ebû Nasr Ahmed el-Kûbanânî

Şeyh Burhaneddin Ebû Nasr Ahmed el-Kûbanânî, Kirman Selçukluları devrinde yaşamış meşhur bilgin ve din adamlarındandır.³⁴

Mübârekşâh

Efsalüddin'in zikrettiği ve muhtemelen Kirman ve civarında yaşamış şairlerden birisidir.³⁵

Kadı Ebu'l-Âlâ Âlî b. Ebi'l-Kasım Ali b. Mansûr Muhammed b. Abdülcebbâr Sem'anî

Kadı Ebu'l-Âlâ Âlî b. Ebi'l-Kasım Ali b. Mansûr Muhammed b. Abdülcebbâr Sem'anî, Kirman Selçuklu Meliki'nin nezdinde muteber bir âlimdi. Ebu'l-Âlâ Ali'yi babası fıkıh ve hadis öğrenmek için Kirman'dan Merv'de bulunan kardeşi Ebu'l-Muzaffer'in yanına gönderdi. Ebu'l-Ala bir süre amcasının yanında kaldı, ondan fıkıh öğrendi ve daha sonra Kirman'a döndü. Ebu'l-Ali babasının ölümünden sonra onun sahip olduğu bütün vazifelerin, söz gelişi medrese ve diğer işlerin idaresi ile görevlendirildi.³⁶

Hâşimî

İbnü'l-Hebbariye, Ebû Ya'la el-Şerif Nizameddin Muhammed b. Muhammed el-Hâşimî, paraya ihtiyacı sebebiyle zamanın büyüklerinden Cüheyroğulları ve Vezir Nizamülmülk'ün meddâhi olmuştu. Daha sonra 1091 yılında Halife el-Muktedî'nin vezir olan İbn Cüheyr hakkında yazdığı hicviye yüzünden baş derde girmek üzere iken güç kurtulmuştu ve İsfahan'a gitmişti. Melik İrânşah devrinde Kirman'a gitmişti. İbnü'l-Hebbariye, Vezir Mükerrerem b. Alâ ve Melik İrânşah öven kasideler yazmıştır.³⁷

[32] Abdolvâs'î CEBELÎ, *Dîvân-i Abdolvâs'î Cebelî*, (Zebîhullah-i Safâ), Emîr Kebîr, Tahrân 1339 hş., s. 11-20, 28; KAZVİNÎ, *Târîh-i Guzîde*, s. 740; HÂNDMÎR, *Habîbu's-Siyer*, II, s. 519; Sa'îd, NEFÎSÎ, *Nazm u Nesr der İrân*, I, s. 82; MERÇİL, *Kirmân Selçukluları*, 214.

[33] KIRMÂNÎ, *'İkd u'l-'ulâ li'l-mevkîfi'l-alâ*, s. 88; MERÇİL, *Kirmân Selçukluları*, s. 213.

[34] KIRMÂNÎ, *Bedâi'ul-Ezmân fi Vekâi'u Kirmân*, s. 28, 96; MERÇİL, *Kirmân Selçukluları*, s. 217.

[35] KIRMÂNÎ, *Bedâi'ul-Ezmân fi Vekâi'u Kirmân*, s. 77; MERÇİL, *Kirmân Selçukluları*, s. 213.

[36] MERÇİL, *Kirmân Selçukluları*, s. 218.

[37] MERÇİL, *Kirmân Selçukluları*, s. 214.

Gaznevî

Siraceddin Osman b. Muhammed el-Gaznevî-yi Muhtârî, Gazneli hükümdarlardan II. Mesud ile III. Mesud'un saray şairi idi. Daha sonra Kirman'a geçerek orada yaşamış ve Melik I. Arslanşah ve Vezir Mucireddevle Ebu'l-Muzaffer Hüseyin b. Hamza için kasideler yazmıştır.³⁸

Kirmân Selçukluları sadece bilim ve sanat ortamlarını ve âlimleri desteklememişler, hanedan üyeleri de bu dönemde ilme ilgi göstermişlerdir. I. Arslanşah'ın oğlu Melik Muhammed Şah astronomi ilminde oldukça bilgili olduğu için Muhammed Şâh, devrin Batlamyus'u olarak şöhret kazanmıştı. Melik Muhammed Şah döneminde Kirmân halkının ilme teveccühü artmış, hükümdarın öğrenimi teşvik edici ödülleri koymuş ve bir kütüphane yaptırarak beş bin kitabı bu kütüphaneye vakfetmiştir. Diğer ilimlerin yanında tasavvuf ilminin de Kirmân Selçukluları tarafından desteklenmiş, I. Turan Şâh zamanında, Berdesîr'de hângâhlar yaptırılmıştır. Yine ünlü sûfî Evhadüddîn-i Kirmânî³⁹, Selçuklular devrinde Kirman'da doğduğu ve eğitim aldığı bilinmektedir.⁴⁰

SONUÇ

Sonuç olarak, İran'ın Güneydoğu ucunda XI. ve XII. yüzyıllarda hüküm süren Kirmân Selçukluları, Büyük Selçuklu yönetimi, Fars Atabegliği, Yezd bölgesi yönetimi ve Oğuzlar ile uzun yıllar boyunca mücadele etmiştir. Aynı zamanda Kirmân Selçukluları Devleti dâhilinde hanedan ve devlet adamlarının çekişmelerine de sahne olmuştur. Umman ve Fars bölgelerini hâkimiyeti içine alan Kirmân Selçuklularının komşu Selçuklu hükümetleri ile olan siyasî münasebetleri onları askerî ve politik açıdan güçlü kılmıştır. Tüm siyasî ve askerî çalkantılara rağmen bölge, Kirmân Selçukluları zamanında iktisadî olarak gelişim göstermiştir. Tüm bu bilgiler doğrultusunda, Kirmân Selçuklularının sadece Selçuklu tarihinde siyasî ve askerî açıdan önemli işlere imza atmadıklarını bunun yanında, kültürel mevzularda da Kirmân coğrafyasında gelişen ilmî ve fikrî bir ortam meydana getirdiklerini açık bir şekilde söyleyebiliriz. Bu devlet politikası Fars bölgesinde de devam etmiş hatta Moğol istilası döneminde Kirman ve Fars bölgeleri yöneticilerinin alim ve sanatçılara karşı izlemiş oldukları koruyucu politika devam etmiştir. Böylece XIII. yüzyılda dahi bölge ilmin ve sanatın korunması için önemli bir sığınak olmuştur.

[38] Sa'îd, NEFİSÎ, *Nazm u Nesr der Îrân*, I, s. 77; MERÇİL, *Kirmân Selçukluları*, s. 214.

[39] Detaylı Bilgi için bkz. Câmî, *Nefahâtü'l-'Uns*, 712; Hândmîr, *Habîbu's-Siyer*, III, 116.

[40] HAN, *Târîh-i Kirmân*, s. 287; KİRMÂNÎ, *Bedâî'ul-Ezmân fî Vekâi'u Kirmân*, s. 27-29; MERÇİL, *Kirmân Selçukluları*, s. 220.

Ezrâkî, Mu'izzî ve Cebelî gibi Selçuklu asrının önemli şairlerinin sadece Büyük Selçuklu hanedanına ve bu hanedana hizmet eden devlet adamlarına değil aynı zamanda bir şube Selçuklu devleti olan Kirmân Selçuklularının yöneticilerine ve devlet ricâline övgü dolu şiirler kaleme almışlardır. Bu durum merkezî idareye tabii olan yönetimlerin de en az merkezî otorite kadar ilmi ve edebiyatı desteklediklerinin en güzel örneğini teşkil etmektedir. Rûzbihân-i Baklî gibi önemli sûfililerin, hadis ve fıkıh ilimlerinde önemli eğitim merkezleri olan Nişâbûr ve Merv'de öğrenim gören din âlimlerinin Kirmân Selçukluları tarafından ihtiram görmeleri, Oğuz muhacerâtına kadar bölgenin dinî ve manevî ilimler açısından da bir cazibe merkezi olduğunu kanıtlamaktadır. Bu dönemde Kirmân Selçukluları'nın zengin bir ticarî hayata sahip olan Basra Körfezi limanlarına ve Umman sahillerini kontrol altına almaları, tüm bu ilmî ve edebî ortamın Kirmân bölgesinde gelişmesinin nedenleri arasında gösterilebilir.

KAYNAKÇA

- BROWNE, E. G., *Târîh-i Edebiyyât-ı Îrân ez Firdevsî tâ Sa'dî*, (Trc. Gulâm-ı Hüseyin-Sadrî Efşâr), I-II, Tahrân 1366 hş.
- CÂMÎ, Mevlânâ Abdurrahman, *Nefahâtu'l-'Uns*, Salih Kitaplar, İstanbul 2019.
- CEBELÎ, Abdolvâs'î *Dîvân-i Abdolvâs'î Cebelî*, (Tsh. Zebihullah-i Safâ), Emîr Kebîr, Tahrân 1339 hş.
- DAYI, Özkan, "Kirmân Selçukluları", *İlk-Türk İslam Devletleri Tarih*, (Ed. Halil İbrahim Gökbörü), Ankara 2020, 420-425.
- FÜRÛZANFER, Bedüzzaman, *Sûhan ü Sûhanverân*, Tahrân 1369 hş.
- HÂFÎ, Fasîh Ahmed-i, *Mücmel-i Fasîhî*, (Nşr. Mahmûd Ferruh), I-II, Meşhed 1341 hş.
- HAN, Ahmed Ali, *Târîh-i Kirmân*, (Tsh. İbrahim Bâstânî-yi Pârîzî), Tahrân 1352 hş.
- HÂNDMÎR, Gıyâseddîn b. Humâmeddîn el-Hüseynî, *Habîbu's-Siyer*, II, (Haz. Doktor Muhammed Debîr Siyâkî), Kitâbfulûs-i Hayyâm, Tahrân 1333 hş.
- HAYYÂMPÛR, A., *Ferheng-i Sûhanverân*, Tebriz 1340 hş.
- HEREVÎ, Ezrâkî-yi *Dîvân-i Ezrâkî-yi Herevî*, (Tsh. Sa'îd Nefsî), Kitâbfulûs-i Zuvvâr, Tahrân 1336 hş.
- HİDÂYET, Rızâ Kulu Han, *Mecma'u'l-Fusahâ*, (Nşr. Müzâhir Musaffâ), Tahrân 1336 hş.
- İBNÜ'L- ESİR, *İslam Tarihi El- Kâmil Fi't- Tarih Tercemesi*, Hikmet Neşriyat, VIII, İstanbul 2008.
- KAZVİNÎ, Hamdullah Müstevfî-yi, *Târîh-i Guzîde*, (Tsh. Abdülhüseyin Nevâ'î), Emîr Kebîr, Tahrân 1387 hş.
- KANAR, Mehmet, *Büyük Türkçe-Farsça Sözlük*, Say Yayınları, İstanbul 2016.
- KİRMÂNÎ, Efsaluddîn Ebû Hâmid Ahmed b. Hâmid-i *Bedâ'ul-Ezmân fî Vekâi'u Kirmân (Târîh-i Efzel)*, (Tsh. Mehdi Beyânî), Tahrân 1326 hş.
- KİRMÂNÎ, Efsaluddîn Ebû Hâmid Ahmed b. Hâmid-i, *'İkd u'l-'ulâ li'l-mevkîfi'l-alâ*, (Tsh. Ali Muhammed Âmirî), Tahrân 1311 hş.
- MERÇİL, Erdoğan, *Kirmân Selçukluları*, TTK, Ankara 1989.
- MU'IZZÎ, Emîru's-Şu'arâ Muhammed b. Abdülmülk, *Dîvân-i Mu'izzî*, (Tsh. Abbâs İkbâl), Kitâbfulûs-i İslâmiyye, Tahrân 1318 hş.
- NEFİSÎ, Sa'îd, *Târîh-i Nazm u Nesr der Îrân ve der Zebân-i Fârsî*, İntişârât-i Furûgî, I-II, Tahrân 1363 hş.
- ÖZAYDIN, Abdülkerim, "Kavurd Bey", *DİA*, XXV, s. 73-74.

- SEMERKANDÎ, Devletşah, *Tezkire*, (Nşr. Muhammed-i Abbâsî), Tahrân 1337 hş.
SEVİM, Ali, MERÇİL, Erdoğan, *Selçuklu Devletleri Tarihi, Siyaset Teşkilat ve Kültür*,
TTK, Ankara 2014.
SİBT İbnü'l- CEVZÎ, Miratü'z- Zaman Fi Tarihi'l- Ayan, TTK, Ankara 2011.
ŞİRÂZÎ, Zerkûb-i, *Şîrâznâme*, (Nşr. Behmen Kerîmî), Tahrân 1310 hş.
TEKİN, Arslan, *Selçuklu Tarihi*, Kariyer Yayıncılık, İstanbul 2012.
YAZAR, Nurullah, "Kirman Meliki Kavurd Bey'in Büyük Selçuklu Tahtını Ele
Geçirme Teşebbüsleri", *Hitit Üniversitesi İlahiyat Fakültesi Dergisi*, X, S.19,
2011, s. 221-237.

TÂRÎHU'L-VÜZERÂ'YA GÖRE BÜYÜK SELÇUKLULAR

Doç. Dr. Pınar KAYA TAN

Kırklareli Üniversitesi, Fen Edebiyat Fakültesi

ORC-ID: 0000-0002-7025-399X

pinarkaya@klu.edu.tr

ÖZET

Selçuklu dönemi İran tarih yazıcılığı açısından büyük öneme haiz eserlerden biri Necmeddîn Ebü'r-Recâ-i Kummî'ye (ö. 584/1188'den sonra) ait olan *Târîhu'l-vüzerâ'*dır. Müellifin hayatı hakkında ancak eserden tespit edilen sınırlı bilgi bulunmaktadır. Selçuklu döneminin önemli şairlerinin beyitlerine, çeşitli darb-ı mesellere, atasözlerine yer vermesi ve dili kullanmaktaki ustalığı Kummî'nin tarih ve edebiyat sahasında geniş bilgiye vakıf olduğunu göstermektedir. Başta Irak Selçuklu Vezirleri ve diğer dîvan mensupları olmak üzere bürokratların hayatları yanında birbirleriyle ilişkileri hakkında başvuru kaynağı olan eserde Selçuklu dönemi İran coğrafyası ve siyasî tarihi hakkında da diğer kaynakları tamamlayıcı bilgiler bulunmaktadır. Ayrıca başta devrin *büyük sultanı* Sencer (511-552/1118-1157) olmak üzere kısmi olarak Büyük Selçuklu Devleti Sultanları ve vezirleri hakkında da mâlûmat eserde yer almaktadır. Bu çalışmada Büyük Selçuklu Devleti dönemine ait olarak *Târîhu'l-vüzerâ'*da yer alan bilgiler tespit edilerek incelenmiştir. Irak Selçukluları hakkında bilgiler verilirken müellif, zaman zaman geriye dönük olarak Tuğrul Bey (431-455/1040-1063) döneminden itibaren kimi vezir ve devlet adamları hakkında örnekler vermeyi de ihmal etmemiştir. Ayrıca Irak Selçuklu Meliklerinin Sultan Sencer ile ilişkileri ve *büyük sultan* döneminde Horasan'da yaşanan önemli hadiseler de değinmiştir. Bu açılardan da eserdeki Büyük Selçuklu Sultanları ve devlet adamlarına dair bilgilerin bir araya getirilerek değerlendirilmesi Selçuklu tarihine katkı sağlayacaktır.

Anahtar Kelimeler: Kummî, Büyük Selçuklular, Sultan Sencer, Irak Selçukluları, Kündürî.

ABSTRACT

One of the works of great importance in terms of Seljuk era Iranian historiography is *Tārīkh al-Vuzarā*, which belongs to Qummī (d. 584/1188). As the name suggests, the work includes the biography of the viziers who lived and served in the Seljuk period. We have limited information about the life of the author, which can only be deęerinde from the work. The fact that he includes the couplets of the important poets of the Seljuk period, various parables and proverbs, and his mastery in using the language shows that Qummī has a wide knowledge in the field of history and literature. The work, which is a reference source about the lives of bureaucrats, especially the Iraq Seljuk Viziers and other members of the *divān*, as well as their relations with each other, contains complementary information from other sources about the Iranian geography and political history of the Seljuk period. In addition, information about the sultans and viziers of the Great Seljuk State, especially the *Great Sulṭan Sandjar's* period (511-552/1118-1157), is also included in the work. In this study, the information in *Tārīkh al-Vuzarā* belonging to the Great Seljuk State was determined and examined. While giving information about the Iraq Seljuks, the author did not neglect to give examples about some viziers and statesmen from the period of *Tuęhrul Bey* (431-455/1040-1063), retrospectively from time to time; He also touched upon the relations of the Iraq Seljuk Meliks with *Sultan Sandjar* and the important events that took place in *Khurāsān* during the reign of the great sultan. In these respects, bringing together and evaluating the information about the Great Seljuk Sulṭans and statesmen in the work will contribute to the history of the Seljuks. Since the main subject of this study is the examination of *Tārīkh al-Vuzarā* from the point of view of the Great Seljuks, the activities recorded in the work about *Sulṭan Sandjar* were based on the activities in his own domain. Since *Sulṭan Sandjar* had frequent relations with the Iraqi Seljuks and sheds light on the political history of the Iraq Seljuk State, this subject has been kept separate from the subject of the study.

The ones we identified from the names mentioned by the Great Seljuk Sulṭans and statesmen in Qummī's work are *al-Kundurī*, *Nıẓam al-Mulk*, *Müeyyid al-Mulk b. Nıẓam al-Mulk*, *Sulṭan Berkyārūk*, *Majd al-mulk Abu al-Faẓl Muęhammad al-Balasānī*, *Şafī al-Dīn Abu al-Faẓl*, *Togan Beg al-Kāşęarī*, *Anuşhırvān b. Khālid*, *Amir of Rey Abbas*, *Sulṭan Sandjar*, *Müeyyad Ay-aba*. Sometimes the political activities of these historical figures and sometimes their characteristic features are included in the work. In fact, Qummī chose to praise or criticize with vivid expressions in his impressive descriptions. For example, Qummī likened the power and

majesty of Sulţan Sandjar to the sun, emphasizing that the ruler reached every part of his country like a sun, and that no one was under his power. In another example, the fact that he was a merciful and magnanimous sultan, approaching his nephews with a paternal affection and forgiving despite the attempts of rebellion was praised.

In his work, Qummî gave detailed information about the administrators in many cities and centers in Iran and their appointment or dismissal. Details that we cannot find in other historical sources or complementary information from other historical sources are included in the work. The Ghūzz Revolt, one of the most important events of the Sulţan Sandjar period, also found a wide place in the work. In the meantime, the suffering of the people of Khurāsān and the deplorable state of the cities and regions were again among the remarkable parts of Tārīkh al-Vuzarā.

Keywords:

GİRİŞ

Selçuklu dönemi İran tarih yazıcılığında son derece önemli olan fakat yeterince incelenmemiş kaynaklardan biri Necmeddîn Ebû'r-Recâ-i Kummî'nin *Târîhu'l-vüzerâ'*sıdır. Eser, isminden de anlaşılacağı üzere Selçuklu döneminde yaşamış ve görev yapmış vezirlerin biyografisini ihtiva etmektedir. Eserden bahsetmeden ve hakkında bilgi vermeden önce müellife dair mâlûmat vermek yerinde olacaktır; bununla beraber Kummî hakkında tespit edilebilen bilgiler ancak eserinde rastlanılanlar ölçüsünde karşımıza çıkmaktadır. Buna göre müellif; eserinde kuzeni olan Emîre b. Dârâ Kummî'den bahsetmekte ve onun Irak Selçuklu Sultanı Mes'ûd (529-547/1134-1152) döneminde Enûşirvân b. Hâlid'in¹ (ö. 532/1138) kısa süren vezirliği sırasında Dîvân-ı İnşâ'da nâiblik yaptığını zikretmektedir.² Bu kayıt müellifin aile üyelerinin Selçuklu Devleti bünyesinde hizmetlerde bulunduğunu göstermektedir.

Batı İran'daki siyasî ilişkiler hakkındaki tecrübesi, Irak Selçuklu yönetimindeki kâtiplerle olan yakın ilişkisi, Hemedan, Kum, Sâve ve İsfahan şehirlerini merkeze alarak olayları tafsilâtli bir şekilde aktarışı, bu bölgelerde yaşayan ilmî şahsiyetler ile dîvan mensupları hakkında bilgi verışı ve hat sanatında ileri seviyede oluşu onun kâtiplik yaptığını dair ipuçlarıdır. Bütün bunlar Kummî'nin Irak Selçuklu Devleti idarecileri

[1] Selçuklu ve Abbâsî veziri hakkında bkz. Abdülkerim Özaydın, "Enûşirvân b. Hâlid", *TDV İslâm Ansiklopedisi (DİA)*, XI, 256-257. (İstanbul 1995)

[2] Necmeddîn Ebû'r-Recâ Kummî, *Târîhu'l-vüzerâ'*, nşr. M. Takî Dânişpejûh, Tahran 1363 hş., s. 63-64; Kenneth A. Luther, "A New Source for the History of the Iraq Seljuqs: The Tārīkh al-Vuzarā'", *Der Islam*, XLV (1969), s. 118.

ile yakinen ilişkiler kurduğunu göstermektedir.³ Müellif ayrıca Irak Selçuklularının payitahtı olan Hemedan'da bulunan Mescid-i Atîk'in Kütüphanesi'nde çalışmalarını yazdığını belirtmiştir.⁴

Kummî'nin *Târîhu'l-vüzerâ'sı* Enûşîrvân b. Hâlid'in *Fütûru zamâni's-sudûr ve sudûru zamâni'l-fütûr*⁵ adlı eserinin zeyli olarak düşünülebilir.⁶ Nitekim müellif *Târîhu'l-vüzerâ'nın* başlangıcında kendisinden Enûşîrvân b. Hâlid'in eseri gibi bir eser telif etmesinin ve Enûşîrvân b. Hâlid'den sonra tayin edilmiş vezirleri kendi muasırlarına anlatmasının istendiğini zikrederek eserini yazma amacını belirtmiştir.⁷ Müellif ayrıca Enûşîrvân b. Hâlid'in eserinde Selçuklu veziri Ebü'l-Kâsım ed-Dergezî'nin (ö. 527/1133) vefatına kadarki hadiselerin yer aldığını zikrederek mezkûr vezirin faaliyetlerinden itibaren eserini başlatmıştır. Eser, Irak Selçuklu vezirlerinin isimleriyle bölümlere ayrılmış olup her bölümde ilgili vezir ve ailesi hakkında bilgiler sunmaktadır. Bununla beraber metin içinde kimi karışıklıklar da bulunmaktadır. Bir bölümde bahsedilen vezire dair farklı mâlûmat başka bir bölümde de karşımıza çıkmaktadır. Eserde diğer tarihî kaynaklarda bahsedilmeyen çok fazla dîvan mensubu ya da devlet adamının isimleri ve faaliyetleri geçmekte onların tayin edildiği koşullar ya da azledilme sebepleri hakkında ayrıntılı bilgiler yer almaktadır. Siyasî tarihe dair kimi açıklamaları belirsiz olsa da orijinal ifadeler bulunmakla beraber; müellifin en çok dîvan üyeleri ile ilgilendiği açıkça görülmekte, Irak Selçuklu Devleti döneminde yaşamış pek çok devlet adamı karakteristik özellikleri ve yaptığı işlerle eserde yer almaktadır. Yazar eserini yazdığı dönemde *Büyük Sultan* olarak Horasan'da bulunan Sultan Sencer'in vezirlerine ayrıntılı olarak değinmemiş; bizzat kendi bulunduğu Irak-ı Acem'de (el-Cibâl) ve tanıdığı vezirleri esas alarak eserini kaleme almıştır. Yazar Arapça ve Farsça beyitler, şiirler, atasözlerinden alıntılarla eski ya da çağdaşı olan şairlerin dizelerine de sıklıkla yer vermiştir.

Kummî'nin eserinde Irak Selçuklu Devleti vezirleri başta olmak üzere dîvan mensupları ve devlet adamlarına dair diğer tarihî kaynaklarda yer almayan ayrıntılı bilgiler bulunmakla beraber müellif temas ettiği hadiselerle uygun şekilde Büyük Selçuklu Sultanları ve devlet adamları hakkında da mâlûmat vermiştir. Kummî, eserinde öncelikle vezirlerin biyografisini verdiği için kimi zaman Büyük Selçuklu Vezirlerinden de örnekler vermeyi ihmal etmemiştir. Yine benzer şekilde kimi

[3] Luther, *a. g. m.*, s. 118.

[4] Kummî, *a. g. e.*, önsöz, 37; Luther, *a. g. m.*, s. 118.

[5] Esere İmâdüddin Kâtib el-İsfahânî (ö. 597/1201) ilavelerde bulunmuş ve Bûndârî (ö. 643/1245) tarafından da ihtisar edilerek *Zübdetü'n-Nusra ve nuhbetü'l-usra* adıyla yazılmıştır. Eser hakkında bilgi için bkz. Abdülkerim Özaydın, "Bûndârî", *DİA*, VI, 489-490.

[6] Kummî, *a. g. e.*, önsöz, 39.

[7] Kummî, *a. g. e.*, s. 1.

hadiselerde geçmişe dönük olarak Büyük Selçuklu hükümdarlarının özelliklerinden bahsetmiştir. Kummî'nin eserini yazdığı dönemde Büyük Selçuklu hükümdarı Sultan Sencer'di. Irak Selçuklu Devleti de Sultan Sencer'in kardeşi Sultan Muhammed Tapar'ın (498-511/1105-1118) vefatının akabinde yaşanan siyasî hadiselerin ve taht mücadelelerinin akabinde bizzat Sultan Sencer'in isteği üzerine Orta ve Batı İran coğrafyasında teşekkül etmişti. Eserde Sultan Sencer'in zaman zaman Irak Selçukluları ile temasları ve Irak Selçuklu Sultanları olan yeğenleri, onların çocuklarıyla münasebetleri hakkında bilgiler bulunmakla beraber; bu çalışmanın temel konusu *Târîhu'l-vüzerâ'*nın Büyük Selçuklular açısından incelenmesi olduğu için Sultan Sencer hakkında eserde kaydedilenlerden kendi hâkimiyet sahasındaki faaliyetler esas alınmıştır. Sultan Sencer'in Irak Selçukluları ile münasebetleri sıklıkla geçtiği ve Irak Selçuklu Devleti siyasî tarihine ışık tuttuğundan bu husus çalışma konusundan ayrı tutulmuştur.

Kummî eserinde Irak Selçuklu vezirleri ya da önemli şahsiyetlerini anlatırken onları sıklıkla Büyük Selçuklu Devleti'ne önemli hizmetlerde bulunmuş devlet adamlarıyla mukayese yapmaya ve geçmişten örnekler vermeye özen göstermiştir. Vezir Enûşîrvân b. Hâlid hakkında bilgi verirken Büyük Selçuklu Veziri Amîdülmülk Küdürî'den (ö. 456/1064) sonra Enûşîrvân'dan daha tecrübeli ve faziletli bir vezirin olmadığını zikretmiştir.⁸ Nitekim son derece kültürlü bir vezir olan Amîdülmülk Küdürî, tahsilini Nîşâbur'da tamamlamış, şair Bâharzî (ö. 467/1075) ile birlikte el-Muvaffak Hibetullah b. Muhammed'in derslerine devam edip fıkıhla meşgul olmuş, Arapça ve Farsça'yı öğrenmişti. Sultan Tuğrul Bey, Nîşâbur'u fethedince (429/1038) el-Muvaffak Hibetullah b. Muhammed'e fasih Arapça ve Farsça bilen birini kâtip olarak görevlendirmek istediğini söylediğinde o da sultana Küdürî'yi tavsiye etmişti.⁹

Kummî, Büyük Selçuklu Veziri Nizâmülmülk'ün başta haksız yere birkaç kişinin kanını döktüğünü, Amîdülmülk Küdürî'nin de onun emriyle helak edildiğini zikrederek¹⁰ eserinde Küdürî'yi övmeye devam etmiştir. Buna göre: *"Amîdülmülk mübarek Selçuklu gökyüzünün güneşiydi. Mülkün gülüne onun gibi hoş nağmeli bülbül konmamıştı. Adaletin ışıyla bütün dünya aydınlanmıştı...Onun hüsn-ü tedbirleriyle Hârizm, Hârizm oldu ve Kirman solucanlardan arındı. Gecenin damında onun adı vardı ve Sistan şehri de 30 büyük merkeze sahipti...Selçuklu'nun*

[8] Kummî, *a. g. e.*, s. 80. Müellif ayrıca Enûşîrvân b. Hâlid ile Amîdülmülk Küdürî'nin Selçuklu tarihinde en erdemli ve faziletli vezirler olduğunu kaydederek ikisinin de vezirlikte en yüksek seviyede olduklarını vurgulamıştır. Bkz. Kummî, *a. g. e.*, s. 217.

[9] el-Hüseynî, *Ahbârü'd-Devleti's-Selçukîyye*, Türkçe trc. Necati Lugal, Ankara 1943, s. 16; İbnü'l-Esir, *el-Kâmil fi't-târih*, Türkçe trc. Abdülkerim Özeydin, Bahar Yay., İstanbul 1987, X., 45; Abdülkerim Özeydin, "Kündürî", *DiA*, XXVI, 554-555. (Ankara 2006).

[10] Kummî, *a. g. e.*, s. 99.

mübarek mumunda Amîdülmülk yanan bir pervaneydi. Sultan Tuğrul Bey, Hârizm eyaletinde ona isyan ettiği için hadım edilmesini emretti, daha sonra hayvanlara bakması için ahıra gönderdi, sonrasında köpeklere bakması için köpeklerin barındığı yere gönderdi, bu kadar aşağılama ve küçük düşürmeden sonra sultan ondan razı oldu ve vezirlik görevini Kündürî'ye verdi."¹¹ Görüldüğü üzere Sultan Tuğrul Bey'in nezdinde itibarlı bir konumda olan Kündürî, bir süre sonra sultanın gözünden düşmüş ancak gayretli duruşu, sebatıyla kısa süre sonra eskisinden de daha güçlü bir pozisyona gelmişti. Hatta Kummî, "Kündürî ve Büyük Selçuklu Veziri Nizâmülmülk'ten sonra binlerce yük safranı yok eden pek çok vezirin işbaşına geldiğini ve geride onların sadece hikayelerinin kaldığını" da rivayet etmiştir.¹² Müellif, Enûşirvân b. Hâlid ve Amîdülmülk Kündürî kadar yüksek seviyede olmasa fazilet sahibi ve Farsça şiirleri bulunan iki Selçuklu vezirine de dikkat çekmeyi ihmal etmemiştir. Bu vezirler Nizâmülmülk'ün oğlu Müeyyidülmülk (ö. 494/1101) ile Irak Selçuklu Veziri Kıvâmeddin'in oğlu Celâleddin ed-Dergezî'nin idi.¹³

Kummî, Sultan Berkyaruk'tan (485-498/1092-1104) ve onun bilhassa ilk tahta çıktığı dönemlerde saltanatı idare eden Mecdülmülk Ebü'l-Fazl Es'ad b. Muhammed el-Balasânî'den (ö. 492/1099) de eserinde bahsetmiştir. Mecdülmülk, Büyük Selçuklu Devleti bünyesinde giderek yükselen devlet adamlarından biri hâline gelmiş, özellikle malî sahadaki yetkinliğiyle Sultan Melikşah devrinin sonlarına doğru Dîvân-ı İstîfâ'nın başına müstevfî makamına getirilmişti. Ekonomi alanındaki bilgisi, siyâsî ve idari faaliyetleri, dindarlığı ve hayırseverliği ile övüldüğü kadar, Sultan Melikşah'ın ölümünden sonra yaşanan taht mücadelelerinde oynadığı menfî rollerle de eleştirilen Mecdülmülk, Sultan Berkyaruk döneminde ise bütün dîvanı yönlendirecek kadar söz sahibi olmuş, emirleri kontrolü altına almaya başlamıştı.¹⁴ Klausner bu hususu şu şekilde izah etmiştir: "Saltanat makamı geriledikçe, vezirin makamı da gerilemiş; vezirin mevkii ve itibarı gözden düştükçe diğer devlet görevlileri devlet içerisinde nüfuzlarını artırma temayülüne girişmişlerdi. Mecdülmülk de Müeyyidülmülk b. Nizâmülmülk yerine vezirlik makamına getirdiği kukla vezir konumundaki Fahrülmülk b. Nizâmülmülk (ö. 500/1106) vasıtasıyla devleti idare ediyordu."¹⁵ Kummî, Sultan Berkyaruk'un bir çocuk olup emirlerinin dikkate alınmadığını, ayrıca gün boyunca bir elinde içki

[11] Kummî, *a. g. e.*, s. 99.

[12] Kummî, *a. g. e.*, s. 100.

[13] Kummî, *a. g. e.*, s. 217.

[14] Bündârî, *Zübdetü'n-Nusra ve nuhbetü'l-'usra*, Türkçe trc. K. Burslan, *Irak ve Horasan Selçukluları Tarihi*, İstanbul 1943, s. 88; İbnü'l-Esîr, *a. g. e.*, X, 220, 240; Abdülkerim Özaydın, *Sultan Berkyaruk Devri Selçuklu Tarihi (485-498/1092-1104)*, İstanbul 2021, s. 69, 78, 217; İbrahim Kafesoğlu, *MEB İslâm Ansiklopedisi (IA)*, VII, 432.

[15] Carla L. Klausner, *Selçuklularda Vezirlik Sivil İdare Üzerine Bir Araştırma (1055-1194)*, Türkçe trc. M. Fatih Baş-Sinan Tarıfçı, İstanbul 2019, s. 129.

kadehi bulunduğunu belirterek Mecdülmülk'ün Sultan Berkyaruk dönemindeki otoritesini “Mübarek Selçuklu Devletinde, Mecdülmülk'ten daha güçlü, söz sahibi kimse yoktu” ifadeleriyle tavsif etmiştir.¹⁶ Nitekim kimi kaynaklarda Sultan Berkyaruk'un içki ve eğlenceye meylettığı mâlûmatı da geçmekte, Kummî'nin zikrettikleri de bu kaynaklarla paralellik göstermektedir.¹⁷

Özellikle kendi memleketi olan Kum şehrinde yaşamış olan devrin âlimleri, din adamları, şairlerine eserinde bilhassa değinmiş olan Kummî, bu kişileri anlatırken Sultan Muhammed b. Melikşah döneminde Dîvân-ı İstîfâ'ya naiplik eden Safiyyüddin Ebü'l-Fazl'dan bahsetmiştir. Edebiyatta ileri seviyede olan bu âlim şahsiyetin yazmış olduğu beyitlere yer vermiştir. Safiyyüddin Ebü'l-Fazl'ın şiir yazmada son derece yetenekli ve mahir olduğu ancak dîvan işlerinin yoğunluğundan şairliğe vaktinin kalmadığına dikkat çekilmiştir.¹⁸

Müellif, almış olduğu iktisadî tedbirlerle devleti yücelten Sultan Sencer'in hâzinlerinden olup Irak Selçuklu Sultanı Mes'ûd'un vezirliğine yükselen Kemâleddin Muhammed el-Hâzin hakkında mâlûmat verirken de bu defa onun faaliyetleri ile Büyük Selçuklu Veziri Nizâmülmülk'ü mukayese etmiştir. En üstün derece ve yüksek mertebesiyle Nizâmülmülk'ün bile Kemâleddin'in yedi ayda yaydığı adaleti, altı yedi yılda yayamayıp aciz kalacağını zikrederek Irak Selçuklu Vezirinin icraatlarını takdirle karşılamıştır.¹⁹ Nitekim Kemâleddin Muhammed el-Hâzin vezir olmasına rağmen devlet hazinesiyle bizzat ilgilenmiş, hazineye yeni gelir kaynakları tesis ederek, değişik kaynaklar bulmuş ve yolsuzlukları önlemeye çalışmıştı.²⁰

Eserde geçen bir başka Büyük Selçuklu Devleti Veziri de Sultan Sencer'in veziri Togan Beg el-Kâşgarî'dir. Buna göre Togan Beg, “Mâverâünnehir'in birçok yeri ve Türkistan'ın sınırına kadar Sultan Sencer'in veziriydi. Makam ve kitabet sahiplerinin karşısında akılsızca davranışlarda bulunan, cahil ve bozuk karakterliydi. Dergâh ehlinin onun yanında yüzü asılmaktaydı...Alçak bir karakterde olup işinin ehli değildi. Vezârete gelmeden evvel ticaretle uğraşıp çok zenginleşmişti. Elde ettiği malî gücün verdiği kanatla uçuyor gibiydi. Para onun koruyucusuydu ve büyükler arasında sayılma sebebiydi.”²¹ Hatta Kummî herhangi bir isim zikretmeden Togan Beg el-Kâşgarî gibi kabiliyetinden ziyade maddî gücü ile devlet kademesinde yükselenleri “Beni İsrail dönemine götürülseler ve

[16] Kummî, *a. g. e.*, s. 14.

[17] el-Hüseynî, *a. g. e.*, s. 52; Bündârî, *a. g. e.*, s. 85-86; Krş. Özaydın, *Sultan Berkyaruk*, s. 152.

[18] Kummî, *a. g. e.*, s. 258.

[19] Kummî, *a. g. e.*, s. 99.

[20] Klausner, *a. g. e.*, s. 64; Erdoğan Merçil, “Hazinedar”, *DİA*, XVII, 141-143. (İstanbul 1998).

[21] Kummî, *a. g. e.*, s. 77-78.

“Allah size bir inek kesmenizi emrediyor” ayeti gelseydi bunların içinden hangisini kesersen iftihar olurdu!” diyerek tahkir ve tavsif etmiş; Togan Beg el-Kâşgarî’nin Sultan Sencer’e vezirliğini de “tavus kuşunun çirkin ayaklarına” benzetmiştir.²² Mezkûr Selçuklu Veziri hakkında bir rivayet de eserde zikredilmiştir. Buna göre vezir bir gün Molla Muînüddin Es’am’a: Kahpe! diyerek hitap etmişti. Muînüddin Es’am vezire cevap vererek: “Vezir ehlinin kalem ehlini aşağılaması alışlageldik bir durum değildir. Sâhib-i kalem az bir çabayla halkı hoşnutsuz edebilir. Çünkü kâğıt gibidir, suyun nemi bile ona gelirse zarar görür, çünkü kalem gibidir üzerindeki bir kıl bile eksilse yazısı karışık olur” demişti. Togan Beg el-Kâşgarî bu söylenenlerden utandı ve bu kelimenin kendi memleketinde hakaret, küfür olmadığını söyleyince Muînüddin vezirin cahilliğini bir örnekle anlaması için şöyle demişti: “Senin bu dediğine göre Allah’a da bu sözün söylenmesi revâ olur!”²³

Görüldüğü üzere müellif, Sultan Sencer’in vezirini ağır bir dille eleştirmişti. Diğer vüzera eserleri incelendiğinde Kummî’nin ifadelerine benzer şekilde vezirin idaresinden hoşnut olunmadığını gösteren başka mâlûmatlar da mevcuttur. Bu kaynakların müşterek ifadelerde zikrettiklerine göre, ticaretle uğraşan ve bir hayli zengin olan Togan Beg el-Kâşgarî, Sultan Sencer’in gözde emîrlerinden Emîr Kamaç’ın teveccühü ve hazineye verdiği yüklü meblağlar sayesinde devlet kademesinde kısa zamanda yükselmişti. Cehâleti, cimriliği, ahaliyi üstten gören düşmanca tavırları onun halk tarafından sevilmemesine sebep olmuştu.²⁴

Kummî, Selçuklular dönemindeki emîrler hakkında da bilgiler vermiştir. Bu emîrlerden Abbas (ö. 541/1147) Sultan Sencer tarafından Rey Valisi olarak atanmış; mülhitler tarafından öldürülen efendisi Emîr Cevher’in intikamını mülhitlerden almakla meşgul olmuştu. O, bir müddet sonra da isyan ederek Rey ve Kâşân’ı ele geçirmişti.²⁵ Müellif bu esnada Sultan Sencer’in Gürhan ve Semerkant tarafındaki işlerle ilgilendiğini zikrederek *büyük sultanın* bu işin sonunda büyük zarar gördüğünü vurgulamıştır. Şöyle ki: “Sultan Sencer’in ordusu kâfirlerin kılıcına dayanamayıp hezimete uğradı, cihanda yıldız gibi parlayan ordu komutanlarını kaybetti. Yillardır yenilmeyen Sultan Sencer aşağılık kâfirlerden güçlü bir darbe aldı.”²⁶ Horasan ordusunun başına gelen felaketten sonra ise “Rey Emîri Abbas’ın işlerinin iyice iyiye gittiğini

[22] Kummî, *a. g. e.*, s. 77-79.

[23] Kummî, *a. g. e.*, s. 77-78.

[24] Krş. Akilî, *Asârü’l-Vüzerâ’*, nşr. Celaleddin Hüseyinî, Tahran 1337/1958, s. 236-238; Hândmîr, *Düstûrü’l-vüzerâ’*, nşr. Saîd-i Nefîsî, Tahran 1317, s. 191-193. Bu eserlerde vezirin aynı zamanda Sultan Sencer’in münşisi olan Muînüddin’e söylediği onur kırıcı hitap için Sultan Sencer’in Togan Beg’i özür dilemesi hususunda uyardığı rivayet edilmiştir.

[25] Kummî, *a. g. e.*, s. 104, 117-118.

[26] Kummî, *a. g. e.*, s. 118.

her gününü sanki saadet bayramıymış gibi yaşadığı” zikredilmiştir.²⁷ Emîr Abbas’ın Sultan Sencer’in desteğiyle Selçuklu Devleti’nde yüksek mevkilere gelmesine rağmen Sultan Sencer’in yaşadığı güç durumdan istifade ederek kendi otoritesini artırma yolunu seçtiği Kummî’nin kaydettiği rivayetler arasında görülmektedir. Muhtelif kaynaklarda da Emîr Abbas hakkında bilgi verilmekle beraber Sultan Sencer’in Katvân Savaşı ile ilgilenmesini fırsat olarak gördüğüne dair mâlûmata rastlamak mümkün olmamıştır.²⁸

Kummî’nin eserinde Irak Selçukluları ile olan ilişkiler bağlamında Sultan Sencer’in faaliyetleri pek çok yerde karşımıza çıkmaktadır. *“Sultan Sencer’in bu zamanda hükmünün şeref ve izzetle dolu olup ülkenin her yerinde geçerli olduğu, Irak Selçuklu hükümdarlarının Sultan Sencer’in emir ve kararlarına boyun eğmek ve alınlarını toprağa sürmek dışında bir şey yapamadıklarını”*²⁹ vurgulanmakta ve bu hususta muhtelif örnekler eserde yer almaktadır. Bununla beraber doğrudan Sultan Sencer’in şahsiyeti ve Büyük Selçuklu hükümdarı olarak Horasan ve Mâverâünnehir’deki faaliyetleri açısından eser incelendiğinde Sultan Sencer’in azametinden, kudretinden müellifin övgüyle bahsettiği görülmektedir. Irak Selçuklularının taht mücadelelerinden bir tanesi Sultan Mahmûd’un ölümüne müteakip vuku bulmuş; sultanın oğlu Melik Dâvud ve mezkûr hükümdarın kardeşleri arasında şiddetli mücadeleler yaşanmıştı. Irak Selçuklularının bir kısım emîrlerinin desteğini alarak sultan ilân edilen Dâvud adına Azerbaycan, Doğu Kafkasya’daki Arrân³⁰ bölgesinde ve Irâk-ı Acem’de hutbeler okunmuş; diğer yandan hanedanın diğer üyeleri ve bir çok Selçuklu ümerâsı onun hükümdarlığını tanımamış; ülkede huzursuzluklar baş göstermişti.³¹ Onun saltanatına amcaları Mes’ûd b. Muhammed Tapar ve Selçukşah b. Muhammed Tapar (ö. 534/1139-1140’ten sonra) karşı çıkmıştı. Nitekim bu hadiselerle Sultan Sencer’in de müdahale ettiği ve bir diğer yeğeni I. Tuğrul (526-529/1132-1134) ile birlikte Rey’e geldiği görülmektedir. Müttelik kuvvetler Abbâsî Halifesi el-Müsterşid-Billâh (512-529/1118-1135) ile işbirliği yapmaya da çalışmışlarsa da Sultan Sencer’in ilerleyişini durduramamışlar ve Dînever’de 8 Receb 526 (25 Mayıs

[27] Kummî, *a. g. e.*, s. 118.

[28] el-Hüseynî, *a. g. e.*, s. 78-79; İbnü’l-Esîr, *a. g. e.*, XI, 108-109; Büндârî, *a. g. e.*, s. 175-176; Faruk Sümer, “Abbas”, *DİA*, I, 17. (İstanbul 1988)

[29] Kummî, *a. g. e.*, s. 75.

[30] Ortaçağ’da Doğu Kafkasya’da yer alan bölge hakkında bkz. Abdülkerim Özyayın, “Arrân”, *DİA*, III, 394-395.

[31] İbnü’l-Cevzî, *el-Muntazam fî târîhi’l-mülûk ve’l-ümem*, nşr. Muhammed Abdülkâdir Ahmed Atâ-Mustafa Abdülkâdir Atâ, Beyrut 1992, XVII, İbnü’l-Esîr, *a. g. e.*, X., 528; Ebü’l-Fidâ, *el-Muhtasar fî târîhi’l-beşer, Târîhu Ebi’l-Fidâ*, nşr. Mahmûd Deyyûb, Beyrut, 1417/1997, II, 67; Murat Öztürk, *Irak Selçuklu Devleti Atabegleri*, İstanbul 2019, s. 38. Ergin Ayan, “Merâgâ Atabegi Aksungur (I.) el-Ahmedî”, *History Studies*, I/1, (2009), s. 169.

1132) tarihinde gerçekleşen muharebede yenilgiye uğramışlardı.³² Bu esnada kalabalık kuvvetleriyle yeğenlerinin üzerine ilerlemiş olan Sultan Sencer'in gücünü ve azametini Kummî güneşe benzetmiş: "*Sultan Sencer bir güneşti ki o herkese ulaşabiliyordu ama hiç kimse ona ulaşamıyordu*" diyerek hükümdarı tavsif etmişti.³³ Sultan Sencer'i güneşe benzeterек nasıl güneş ışıkları her tarafa ulaşabiliyorsa sultanın da kudretinin her yere yetişebildiğine ama hiç kimsenin ona denk olabilecek bir güce sahip olamadığını vurgu yapmıştır. Muharebenin ardından Sultan Sencer I. Tuğrul'u hükümdar ilân etmekle beraber diğer yeğeni Mes'ûd'a ise hezimete uğramasına rağmen oldukça şefkatli yaklaşmış ve onu merkezi Gence olan Arrân valiliğine tayin etmişti.³⁴ Bu hususla ilgili olarak Kummî, Sultan Sencer'in Melik Mes'ûd'a şefkatli bir baba olduğunu onun da evladı olarak hareket ettiğini zikretmiş ve Sultan Sencer'in gölgesinde kimseye zarar verilemeyeceğini vurgulamıştır.³⁵ Sultan Sencer'in yeğenlerine bir baba şefkatiyle yaklaşması, muharebe teşebbüslerine rağmen affedici olması onun merhametli ve yüce gönüllü bir sultan oluşunu göstermektedir. Diğer yandan Sultan Sencer'in sayesinde olan bir kişinin de güvende olduğu yazar tarafından ifade edilmiştir.

Eserinde hadiseleri aktarırken tarih bilgisi vermekten kaçınan Kummî, Sultan Sencer'in yaşlılık döneminde yeniden Rey şehrine geldiğini belirtmiştir. Bunun üzerine Sultan Mes'ûd'da derhal Hemedan'dan çıkarak Esedâbâd'a ulaşmış ve iki taraf arasından elçiler gidip gelerek, farklı farklı rivayetlerde bulunmuşlardı. Irak Selçuklu Sultanı Mes'ûd, Sultan Sencer'in huzuruna giderek amcasıyla görüşmüş nihayetinde iki taraf arasında uzlaşma sağlanmıştı. Sultan Sencer Rey'e geldiğinde buradaki idarenin Mecdüddin Ebü'l-Hasan'da olduğu kaydedilen eserde şu mâlûmat aktarılmaktadır: "*Vezir ve diğer yöneticiler Ebü'l-Hasan'a bağlıydılar. Herkes Ebü'l-Hasan'ın eteklerini öpüyordu ve onun işleri de yolundaydı. Sultan Sencer Horasan'a gittiğinde onun yakalanmasını ve helâk edilmesini emretti.*"³⁶ Irak'ta meydana gelen iç karışıklıklar ve emîrlerle yaşanan mücadeleler, Irak Selçuklu atabeglerinden Hasbeg b. Belengirî nin iyice devlete hâkim bir konuma gelmesi üzerine Sultan Sencer Atabeg Hasbeg'in görevinden alınmasını emretmiş ancak onun bu talebine Sultan Mes'ûd'dan net bir yanıt gelmeyince Sultan Sencer,

[32] Pınar Kaya Tan, "Irak Selçuklu Devleti'nde Yeni Bir Devri Başlatan Muharebe: Dînever (8 Receb 526/25 Mayıs 1132)", 3. *Uluslararası İnsan Çalışmaları Kongresi (13-15 Kasım 2020) Bildiriler*, Ankara, s. 314-323; Abdülkerim Özyayın, "Sencer", *DİA*, XXXVI, 508-509. (İstanbul 2009)

[33] Kummî, *a. g. e.*, s. 12.

[34] Kummî, *a. g. e.*, s. 12; Faruk Sümer, "Mes'ûd b. Muhammed Tapar", *DİA*, XXIX, 349-350. (Ankara 2004)

[35] Kummî, *a. g. e.*, s. 12.

[36] Kummî, *a. g. e.*, s. 158.

Rey üzerine yürümüş ve yeğeniyle görüşmüştü.³⁷ Görüldüğü üzere Kummî siyasî hadiselerle tafsilatlı olarak yer vermese de bilhassa yerel yöneticiler ve Selçuklu devlet adamları hakkında oldukça ayrıntılı mâlûmat vermektedir. Bu husus şehir ve bölge tarihi açısından da eserin değerini artırmaktadır. Rey’de bulunan yöneticiler ve onların Selçuklu sultanları ile ilişkileri hakkında aktardıkları da bu duruma örnek teşkil etmektedir.

Sultan Sencer döneminin en mühim hadiselerinden Oğuz İsyanı da eserde son derece geniş şekilde yer bulmuştur. Şöyle ki: “Sultan Sencer, Oğuzların sorunlarıyla uğraşıyordu. Zamanın musibetiyle bu. Onun avı kaçırıyordu. Zâtına yakışmayan, beğenilmeyen ve yanlış kararlarıyla Oğuzlarla savaşa tutuştu. Onlar hizmetkârlık ve bağlılık gösteriyor, birçok mal ve mülkü kabul ediyorlardı ki sınırı aşmalarının geçştirilmesini istiyorlardı ama istekleri uygun bulunmadı. Her türlü nizam ve geleneklerden yoksun şekilde kaderin keskin yüzü onun şevket ve devletini çizip geçmişti... Emîr Yarankuş Herîve ve Emîr Sungur arasındaki ihtilaftan dolayı bağlılıkları kopmuş ve düşmanca çatışmaya başlamışlardı. Muharebe esnasında savaş safından ayrıldıkları için sultanın ordusu hezimetle uğradı.”³⁸ Oğuz İsyanı hususunda çarpıcı rivayetler veren Kummî, Oğuzlarla olan mücadelenin kaybedilmesinde Selçuklu ordusundaki kimi emîrlerin arasındaki çekişmelerin büyük payı olduğunu ifade eder. Sultan Sencer Selçuklu Emîrleri ile aralarında çekişmeler yaşanan Oğuzları itaat altına almak üzere sefere çıkmış; hatta kendisinden af dilemeleri üzerine onlara merhamet göstererek muharebeden vazgeçmek üzereyken emîrlerinin baskılarıyla Oğuzlar üzerine harekete geçmişti. Muharebe esnasında Emîr Müeyyed Ayaba ve Emîr Yarankuş ile arası iyi olmayan birçok kumandanın ihmâl ve gevşeklik gösterdiği, bu sebeple sultan ve ordusunun henüz harbin başında kaçmaya başladığı rivayet edilir.³⁹ Nitekim Bündârî (ö. 643/1245) de Sultan Sencer’in uzun süren saltanatında emîrlerin giderek hükümdara baskı ve hürmetsizlik etmeye başladıklarını, küçüklerin büyüğün hakkına riayet etmez olduklarını, kuvvetli kimselerin işten el çektirilerek zayıfların iş başına getirildiğini vurgulamış ve Emîr Sungur el-Azîzî, Yarankuş Herîve, Kızıl gibi emîrlerin birbirleriyle akrana; Emîr

[37] Öztürk, a. g. e., s. 105-106; a. mlf. “Selçuklu Emîri Hasbeg b. Belengiri”, Prof. Dr. Işın Demirkent Anısına / In Memory of Prof. Dr. Işın Demirkent, ed. Abdülkerim Özyayın vd., İstanbul 2008, s. 467-468.

[38] Kummî, a. g. e., s. 174.

[39] el-Hüseynî, a. g. e., s. 86; Râvendî, *Râhatü’s-Sudûr ve Âyetü’s-Sürûr*, Türkçe trc. Ahmed Ateş, *Râhatü’s-Sudûr ve Âyetü’s-Sürûr (Gönüllerin Rahatı ve Sevinç Alâmeti)*, Ankara 1999, I, 175; Mîrhând, *Ravzatü’s-Safâ’ fî Sîreti’l-Enbiyâ’ ve’l-Mülûk ve’l-Hulefâ’*, Türkçe trc. Erkan Göksoy, *Ravzatü’s-Safâ’ fî Sîreti’l-Enbiyâ’ ve’l-Mülûk ve’l-Hulefâ’ (Tabaka-i Selçûkiyye)*, Ankara 2015, s. 192-193; Züriye Oruç, “Sultan Sencer’in Esâreti”, *Selçuk Üniversitesi Selçuklu Araştırmaları Dergisi*, Sayı: 12, (Bahar 2020), s. 241-242, 247.

Kamaç ve Ali Çetrî'nin ise onlardan daha kıdemli olduğunu belirterek emîrlerin birbirleriyle muhalefetine dikkat çekmiştir.⁴⁰

Oğuz İsyanı'nın devamında bölgedeki siyasî gelişmelerle ilgili olarak "Oğuzların direnişiyile meşgul olan Müeyyed Ay-aba, Nişâbur'u kontrol altına alıp Sultan Süleyman'ın hizmetine katıldı. Sultan Süleyman'a yardım etmeyi düşündü. Bu esnada Sultan Sencer Oğuzların arasındaydı. Görünüşte Oğuzlar ona itaat etmiş gözüküyorlardı. Müeyyed Ay-aba ve Sultan Süleyman arasında ittifak ve yardımlaşma durumu varken şeytanî düşünceler ortaya çıktı. Arabulucular ikisi arasında sulh sağlama ve işleri yoluna koyma noktasında âciz kaldılar" şeklindeki mâlûmat eserde yer almaktadır.⁴¹ Bu bağlamda Nişâbur'un kudretli emîrlerinden Müeyyed Ay-aba ile Sultan Sencer'in Oğuzların eline esir düşüşünden sonra 19 Cemâziyelâhir 548 (11 Eylül 1153) tarihinde⁴² sözü geçen emîrlerin Nişâbur'da tahta çıkardıkları Süleymanşah b. Muhammed Tapar arasındaki münasebetlere Kummî'nin değindiği görülmektedir. Bu kayıtlardan Süleymanşah'ın idaresinden ve aldığı kararlardan Müeyyed-Ayaba'nın hoşnut olmadığı anlaşılmaktadır. İktidar boşluğundan yararlanarak ileride kendi hâkimiyetini kuvvetlendirecek olan Selçuklu Emîri'nin Oğuz İsyanı'nın hemen akabindeki faaliyetleri Kummî'nin kayıtlarında yer bulmaktadır. Süleymanşah'ın Horasan'daki hükümranlığı kısa sürmüş Sultan Sencer'i kurtarmak isterken Oğuzlara yenilmesi üzerine ülkenin durumundan rahatsızlık duyan kimi emîrlere Süleymanşah'ı göndererek yerine yine Sencer'in bir diğer yeğeni (kız kardeşinin oğlu) Mahmud Han'ı vekâleten tahta çıkarmıştı.⁴³

Oğuzlar, Sultan Sencer'in ordusunu bozguna uğratıp kendisini esir aldıktan sonra, doğrudan payitaht Merv üzerine yürümüşler, üç gün üç gece durmaksızın şehri yağmalamışlar, servetleri ortaya çıkarabilmek için halka işkence yapmışlardı. Ardından da diğer Horasan şehirlerini yağmalamışlardır.⁴⁴ Eserde Horasan çevresinde halkın yaşadığı zulüm, halkın psikolojisi, devletin durumu da tafsilatlı bir biçimde tasvir edilmiştir. Şöyle ki: "Sultan Sencer'in yaşadığı felaketin ardından Horasan'ın durumu bir adım ileri iki adım geri gidiyordu. Nasıl ki kırılan şey bir daha bir araya getirilemezse Sultan Sencer'in yenilgisi de güzel bir cam şişenin ya da bir inci tanesinin kırılması gibiydi, tamir edilemiyordu. Bu yenilgiyle insanlar can havliyle dehşete düşerek bağırp kaçıştılar. Hiçbir şekilde Oğuzların Sultan Sencer'in ordusunu yenebileceği düşünülmemişti. Zira Oğuzlar onu hükümdarlık tahtına oturtmuştu. İnsanlar Sultan

[40] Bündârî, a. g. e., s. 248.

[41] Kummî, a. g. e., s. 175.

[42] İbnü'l-Esîr, a. g. e., XI, 157.

[43] Mehmet Altay Köymen, *Büyük Selçuklu İmparatorluğu: İkinci İmparatorluk Devri*, Ankara 1991, s. 429, 446-447; Özeydin, "Sencer", *DİA*, XXXVI, 510-511.

[44] Köymen, *İkinci İmparatorluk Devri*, s. 435-445.

Sencer'in bu musibete düçar olduğunu sandılar. Bilemezlerdi ki Sultan Sencer'in ömrü artık sona gelmiş ve gün ağardığında bulutların arkasında gizlenip gitmişti... Bölge halkı ateşler içinde kalmış, orada yaşananlar ve belalar insanlara doğrudan ulaşmış ve kimsenin bir rahatı ve huzuru kalmamış, felaket rüzgârı her yöne esmeye başlamıştı. İnsanların tahammül edecek durumları kalmamıştı. Ağaçlar kökünden sökülüyor yaşamın kaynağı, neşesi siyah bir boşlukta kayboluyor gibiydi."⁴⁵ Kummî, Horasan şehirlerinin Oğuz istilâsı ardından nasıl harap hâle geldiğine çarpıcı örneklerle dikkat çekmiştir. Buna göre:

"Oğuzlar, Merv ve Serahs ile buralara bağlı bölgeleri ele geçirdi. Sultan Sencer'in gulâmı olan Müeyyed Ay-aba hükmetmeye başlayarak halkı yönlendirdi ve orada kaldılar. Horasan dalgalı bir deniz gibiydi. Fitne gitgide arttı ve hiç kimse bundan bir hayır görmedi. Devletin kontrolü bozulmuş, mülkün düzeni ortadan kalkmıştı. Nasıl ki ana damar kesildiğinde durdurulamaz şekilde kan fışkırırsa insanlar da bölgede öylece kaçışıp durmuşlar ve avare olmuşlardı. İnsanların göz kapakları ağlamaktan yok olmuş, akan göz yaşları sele dönüşüp ağaçları da köklerinden söküp atmıştı. Halk bu fitne günlerinde kavrulmuş buğday gibi olmuş ve hiç kimse de artık kaçışacak takat kalmamıştı. Oğuzlar kırılmadık kapı bırakmamış, Horasan'ın gözü toz toprak içinde kalmıştı. Oğuzlar öyle bir ateş yakmışlardı ki onu söndürecek ne su vardı ne de toprak. Sultan Sencer'in felaketinin ardından Oğuzlar bölgeyi istilâ ettiler. Günler kısaldığında doğal olarak geceler uzar. Sultan Sencer'in ordusundan birçok emîr, asker ve melik küskündü. Sencer'in hızlı koşan coşkun atı bir karıncanın ayağına takılıp sonunda Türkmenlerin elinde yere yuvarlanmıştı. Sultan Sencer de bundan zarar görmüştü. Ordunun yiğit ve cesur askerlerinin başları kesildi. Kimi ordu mensubu alçaklar ise kaçmaya çalışsa da yakalanıp zillet içinde cezalarını çektiler. Horasan, bitmek bilmeyen, yarını olmayan, gündüzü doğmayan bir gece gibi olmuştu. Buradaki tüm hareketlilik kaçışıp koşuşturma biraz durulmuştu. Bilinen tanınan kimse kalmamıştı burada. Yaşanan hadise gece gibiydi ama kaderin oyunu hiçbir yıldız olmayan gökyüzüne sahip bir gece gibiydi. Müeyyed Ay-aba Oğuzları defetmek için öne atılmıştı."⁴⁶

Horasan'ın içinde bulunduğu bu kargaşa dönemi bazı emîrlerin şöhretinin giderek artmasına neden olmuştu. Bu emîrlerden en önemlisi şüphesiz Müeyyed Ay-aba idi. Müeyyed'in her geçen gün şöhretinin ve gücünün artmasıyla birlikte pek çok emîr ve asker de ona itaat etmişti. Bunun neticesinde o, Nîşâbur, Tûs, Nesâ, Ebîverd ve Damegân'ı ele geçirerek Oğuzları bu şehirlerden uzaklaştırmaya muvaffak olmuştu

[45] Kummî, *a. g. e.*, s. 233-234.

[46] Kummî, *a. g. e.*, s. 234.

(550/1155). Ele geçirdiği şehirlerde kendisine karşı çıkabilecekleri düşüncesiyle ileri gelen şahısları bir süre hapsedtiyse de, genel olarak ahaliye iyi davranarak onların güvenini kazanmıştı. Nişâbur'a hâkim bulunan Müeyyed Ay-aba çok geçmeden şehirde imar faaliyetlerine de girişmiş harap haldeki şehir yeniden canlanmaya başlamıştı.⁴⁷

Sonuç olarak, Büyük Selçuklu İmparatorluğu tarihinin az bilinen ancak çağdaş kaynaklarından biri olan Kummî'nin *Târîhu'l-vüzerâ* adlı eseri hem Selçuklu sultanlarının siyasî faaliyetleri ve şahsiyetleri hem de vezirlerin ve diğer devlet erkânının idari sahadaki çalışmaları ve karakteristik özellikleri hakkında orijinal sayılabilecek mâlûmat vermektedir. Eser bu yönleriyle Selçukluların siyasî tarihi kadar devlet teşkilatı açısından da Büyük Selçuklu tarihiyle meşgul olan araştırmacıların müstağni kalamayacakları bir kaynak olma özelliğine sahiptir.

KAYNAKÇA

- AKİLÎ, *Asârü'l-Vüzerâ*, nşr. Celaleddin Hüseyinî, Tahran 1337/1958.
 AYAN, Ergin, "Merâgâ Atabegi Aksungur (I.) el-Ahmedîlî", *History Studies*, I/1, (2009), s. 161-178.
 BÜNDÂRÎ, *Zübdetü'n-Nusra ve nuhbetü'l-'usra*, Türkçe trc. K. Burslan, *Irak ve Horasan Selçukluları Tarihi*, İstanbul 1943.
 EBÜ'L-FİDÂ, *el-Muhtasar fî târihi'l-beşer, Târîhu Ebi'l-Fidâ*, nşr. Mehmûd Deyyûb, Beyrut, 1417/1997, II.
 HÂNDMÎR, *Düstûrü'l-vüzerâ*, nşr. Saîd-i Nefîsî, Tahran 1317.
 EL-HÜSEYNÎ, *Ahbârü'd-Devleti's-Selçukkiye*, Türkçe trc. Necati Lugal, Ankara 1943.
 İBNÜ'L-CEVZÎ, *el-Muntazam fî târihi'l-mülûk ve'l-ümem*, nşr. Muhammed Abdülkâdir Ahmed Atâ-Mustafa Abdülkâdir Atâ, Beyrut 1992, XVII.
 İBNÜ'L-ESÎR, *el-Kâmil fî't-târih*, Türkçe trc. Abdülkerim Özyayın, Bahar Yay., İstanbul 1987, X-XI.
 KAFESOĞLU, İbrahim, *MEB İslâm Ansiklopedisi (İA)*, VII, 432-433.
 KAYA TAN, Pınar, "Irak Selçuklu Devleti'nde Yeni Bir Devri Başlatan Muharebe: Dinever (8 Receb 526/25 Mayıs 1132)", *3. Uluslararası İnsan Çalışmaları Kongresi (13-15 Kasım 2020) Bildiriler*, Ankara, s. 314-323.
 KLAUSNER, Carla L., *Selçuklularda Vezirlik Sivil İdare Üzerine Bir Araştırma (1055-1194)*, Türkçe trc. M. Fatih Baş-Sinan Tarifçi, İstanbul 2019.
 KÖYMEN, Mehmet Altay, *Büyük Selçuklu İmparatorluğu: İkinci İmparatorluk Devri*, Ankara 1991.
 KÖYMEN, Mehmet Altay, "Büyük Selçuklular Zamanında Oğuz İsyanı (1153)", *AÜDTÇFD*, C. V/2, s. 159-173.
 KUMMÎ, Necmeddîn Ebû'r-Recâ-i, *Târîhu'l-vüzerâ*, nşr. M. Takî Dânişpejûh, Tahran 1363 hş.
 LUTHER, Kenneth A., "A New Source for the History of the Iraq Seljuqs: The Târîkh al-Vuzarâ", *Der Islam*, XLV (1969), s. 117-128.
 MERÇİL, Erdoğan, "Hazinedar", *DİA*, XVII, 141-143. (İstanbul 1998).
 MÎRHÂND, *Ravzatü's-Safâ' fî Sîreti'l-Enbiyâ' ve'l-Mülûk ve'l-Hulefâ*, Türkçe trc. Erkan Göksu, *Ravzatü's-Safâ' fî Sîreti'l-Enbiyâ' ve'l-Mülûk ve'l-Hulefâ (Tabaka-i Selçukkiye)*, Ankara 2015.

[47] Cihan Piyadeoğlu, *Güneş Ülkesi Horasan: Büyük Selçuklular Dönemi*, İstanbul 2012, s. 91.

- ORUÇ, Züriye, "Sultan Sencer'in Esâreti", *Selçuk Üniversitesi Selçuklu Araştırmaları Dergisi*, Sayı: 12, (Bahar 2020), s. 237-260.
- ÖZAYDIN, Abdülkerim, *Sultan Berkıyaruk Devri Selçuklu Tarihi (485-498/1092-1104)*, İstanbul 2021.
- ÖZAYDIN, Abdülkerim, "Arrân", *DİA*, III, 394-395.
- ÖZAYDIN, Abdülkerim, "Bündârî", *DİA*, VI, 489-490.
- ÖZAYDIN, Abdülkerim, "Enûşirvân b. Hâlid", *TDV İslâm Ansiklopedisi (DİA)*, XI, 256-257. (İstanbul 1995)
- ÖZAYDIN, Abdülkerim, "Kündürî", *DİA*, XXVI, 554-555.
- ÖZAYDIN, Abdülkerim, "Sencer", *DİA*, XXXVI, 507-511. (İstanbul 2009)
- ÖZTÜRK, Murat, *Irak Selçuklu Devleti Atabegleri*, İstanbul 2019.
- ÖZTÜRK, Murat, "Selçuklu Emîri Hasbeg b. Belengirî", *Prof. Dr. Işın Demirkent Anısına / In Memory of Prof. Dr. Işın Demirkent*, ed. Abdülkerim Özaydın vd., İstanbul 2008, s. 463-473.
- PİYADEOĞLU, Cihan, *Güneş Ülkesi Horasan: Büyük Selçuklular Dönemi*, İstanbul 2012.
- RÂVENDÎ, *Râhatü's-Sudûr ve Âyetü's-Sürûr*, Türkçe trc. Ahmed Ateş, *Râhatü's-Sudûr ve Âyetü's-Sürûr (Gönüllerin Rahatı ve Sevinç Alâmeti)*, Ankara 1999, I.
- SÜMER, Faruk, "Abbas", *DİA*, I, 17.
- SÜMER, Faruk, "Mes'ûd b. Muhammed Tapar", *DİA*, XXIX, 349-351.

KÜNBED-İ KABUD DESENİNİN KARATAY MEDRESE EYVANINDAKİ DESENLE İLİŞKİSİ VE TOPKAPI TOMARINDAKİ ÇİFT SEVİYELİ (DUAL LEVEL) TASARIMLAR BAĞLAMINDA DEĞERLENDİRİLMESİ

Dr. Serap EKİZLER SÖNMEZ

Fatih Sultan Mehmet Vakıf Üniversitesi

ORC-ID: 0000-0002-7190-124X

ssonmez@fsm.edu.tr

ÖZET

Bu çalışmada 2007 yılında The Science dergisinde Lu ve Steinhardt'ın konuyu makalelerine taşımaları sayesinde meşhur olan İran Meraga Künbed-i Kabud (1197) (Mavi Kümbet) üzerindeki desene farklı bir perspektifle bakılacaktır. Künbed-i Kabud üzerinde yer alan ve Lu ve Steinhardt'ın makalelerine konu olan beş katlı geometrik desenin Karatay Medresesi'nde yer alan tekil bir beş katlı geometrik tasarımla ilişkisi, iki tasarımın da anatomisi masaya yatırılarak anlaşılmasına çalışılacaktır. Çıkış noktamız bu tasarımlar olmakla birlikte tasarımların diğer birçok tasarımla strüktür bağlamındaki ilişkisi çalışmanın esasını oluşturmaktadır. Künbed-i Kabud ve Karatay medrese desenleri kendi içlerinde farklı tasarımları barındırırlar. Geometrik tasarımın yapısında gizli olarak yer alan poligonların ongen ve beşgen oluşturmak üzere bir araya gelmesi, yeni tasarımlar oluşturmak için de imkân sunar. Çalışmamızda bu tasarım olasılıklarına değinilerek her iki tasarımdaki alternatiflerin ortak noktada nasıl kesiştiği ele alınacaktır. İlave olarak her iki tasarımın arkasındaki alternatif tasarım zenginliğine detaylı bir biçimde yer verilecek ve çalışma bir aşama daha ileri taşınarak özellikle İran coğrafyasında Türkmen hanedanlıkları dönemi inşa edilen yapılarda ve TopkapıTomarı'nda görülen beş katlı çift seviyeli tasarımlarla ilişkisi teknik açımlar üzerinden ortaya konulacaktır.

Anahtar Kelimeler; Geometrik desen, Künbed-i Kabud, Karatay Medresesi, Poligonal yapı

ABSTRACT

In this study we will look at the design of the Meraga Künbed-i Kabud (Blue Kumbet) was built in 1197 in the Seljuks Era in Iran geography which became famous thanks to Lu and Steinhardt's article on the subject in *The Science* in 2007, from a different perspective. The relationship between the five-fold geometric pattern on the Künbed-i Kabud, which is the subject of Lu and Steinhardt's articles, and a unique five-fold geometric design on the Karatay Madrasa was built in 1251 in Anatolian Seljuks Era in Konya/Turkiye will be tried to be understood by discussing the anatomy of both designs. Although these designs are our starting point, the relationship of these designs with many other designs in the context of the structure constitutes the basis of the study. Künbed-i Kabud and Karatay madrasa designs contain different designs within themselves. When the analysis of both patterns is drawn with a compass-ruler construction and the systems behind them are trying to be understood, it becomes clear how they meet the basic level five-fold pattern. Analyzing the structure of designs constructed with the method based on Euclidean Geometry from different perspectives is important to understand the fecundity of designs and for this, it is necessary to recognize different methodologies. The combination of polygons, which are hidden in the structure of geometric design, to form decagon and pentagons offers the opportunity to create new designs. In our study, these design possibilities will be addressed and how the alternatives in both designs intersect at a common point will be discussed. In addition, the richness of the alternative designs behind both designs will be discussed in detail, and the study will be taken a step further and its relationship with the five-story double-level designs seen in the buildings built during the Turkmen dynasties in the Iranian geography and in the Topkapı Scroll will be revealed through technical expansions.

Keywords; Geometric pattern, Künbed-i Kabud, Karatay Madrasa, Polygonal structure

GİRİŞ

Bir Selçuklu eseri olan Künbed-i Kabud, 1196-1197 yıllarında İran-Meraga'da yerel yapı malzemesi olan tuğla ile inşa edilmiştir. İsmi mavi renkli çinilerinden alır. Farsça kabud, mavi anlamına gelmektedir. Ongen plana sahip olan künbed yüzeyinde ongen geometrisine sahip beş katlı geometrik desenler kendini gösterir. Desen çift seviyeli olup daha küçük parçalardan oluşan ikinci katmanın birinci katmana strüktür olarak bir katkısı yoktur (Jay, BONNER, *Islamic Geometric Patterns: Their*

Historical Development and Traditional Methods of Construction, New York 2017, s. 332).

Künbedin her bir yüzeyinde yer alan desen birbirini tekrarlamaz. Lu ve Steinhardt tarafından aperiodyk dizilime sahip modüler parça dizilimi nedeniyle yarı-kristal sistem olarak tanımlanmıştır (BONNER, 2017, s.1106). Ancak günümüzde tartışmalı bir konudur.

Sultan II. İzzeddin Keykâvus zamanında Celâleddin Karatay tarafından Türkiye-Konya'da 1251 yılında yaptırılan Karatay Medresesi içerdiği geometrik desen zenginliği bakımından kayda değerdir. Bunlar arasında eyvanda yer alan beş katlı geometrik desen tasarımı hem birim hücrede yer alan modüler parça sayısının çokluğu, hem yapısında nadir bulunan parçaların oluşu, hem de Künbed-i Kabud deseni ile strüktür ilişkisi bakımından önemlidir.

Çalışmada, bahsi geçen bu iki tasarımın birbiriyle ilişkisi, arkalarında bulunan geometrik sistem üzerinden açıklanmaya çalışılacaktır. Böylelikle birbirinden dönem ve coğrafya farkı bulunan bu iki farklı yapıda yer alan tasarımın sağlam bir geometrik arka plana sahip oldukları teknik açılımlar üzerinden gösterilecektir.

BEŞKATLIDESENLERDE ONGEN POLİGONU İÇLERİNE ALTERNATİF DÜZENLEMELER

İslâm mimarisinde geometrik desenlerde her bir parçayı kabuk gibi saran çokgenler vardır. Bu çokgenlerin kenar çizgisinin orta noktasına desende yer alan çokgenlerin köşeleri temas eder. Poligonal teknik olarak adlandırılan tekniğin tarihe dair en önemli vesikası, geometrik desenler hakkındaki beş kaynaktan biri olan ve belki de metodolojiye dair en önemlisi olan Topkapı Tomarı'dır. Tomar, Necipoğlu tarafından kritik edisyonu ile birlikte literatüre kazandırılmıştır (Gülru, NECİPOĞLU, *The Topkapı Scroll-Geometry and Ornament In Islamic Architecture*, Santa Monica 1995). Desenlerden yer alan ongen poligonunun içinde farklı on köşeli yıldızlar bulunur ve bu yıldızların köşe açısına göre beş katlı desenlerin sınıflandırılması İran coğrafyasında yapılmıştır. Köşe açısı 108 derece olan Şol/Geniş, Köşe açısı 72 derece olan Kond/Orta, Köşe açısı 36 derece olan Tond/Dar olarak adlandırılmaktadır (Mahnaz, RAEISZADEH, Hossein, MOFİD, LORZADEH, *Fundamentals of Traditional Architecture in Iran*, Tehran, 2017). Bonner da tasarımları açılarına göre burada olduğu gibi Loose/Geniş, Median/Orta ve Acute/Dar olarak isimlendirmiş ve her bir aileye ait desenin poligonal yapı üzerinden tüm parçalarını sınıflandırarak bunların dışında bir de çift noktalı poligonal yapı ailesini de bu sınıflandırmaya ilave etmiştir (BONNER, 2017, s.299).

Bu çalışmada köşe açısı 72 derece olan on köşeli yıldızda odaklanılacak

ve ongen içinde yer alan on köşeli yıldızın aperiyojik kaplamalarda neye dönüştüğünü çalışmaya konu olan örnek yapılar üzerinden gösterilecektir.

Resim 1- A, B, C, D ongen içindeki alternatif parça oluşumlarının pergel-cetvel konstrüksiyonu ile yapılmış analizlerini göstermektedir. A'da içbükey altıgen ve uzun altıgen çokgenleri vardır. B ve D de poligonal parçalar aynıdır. Merkezde yer alan beşgenin içi farklı açılara sahip beş köşeli yıldızları bulundurmaktadır. Bu açılar kenarda yer alan düzgün olmayan beşgenlerin içindeki parçalara yansır. B'de beş köşeli yıldızın köşe açısı 36 derece, C'de ise 72 derecedir. D'de yer alan beş deltoit (Kite/Uçurtma) içindeki parçalar diğerlerinden farklı olarak ongen kenarları hariç iç kısımlarda kenarlara çift noktadan temas etmektedir. İslâm mimarisinde en çok A ve D dizilimi görülmektedir.

Resim-2'de, B ve C ongen içlerinde iki farklı yönde dizilim varken A ongen içi beşli dönel simetriye sahiptir. Yani beş farklı olasılık söz konusudur. Makaleye konu olan tasarım da A'da yer alan bu parçaların bir araya geldiği ongen çokgenidir ve konunun kilit noktasıdır.

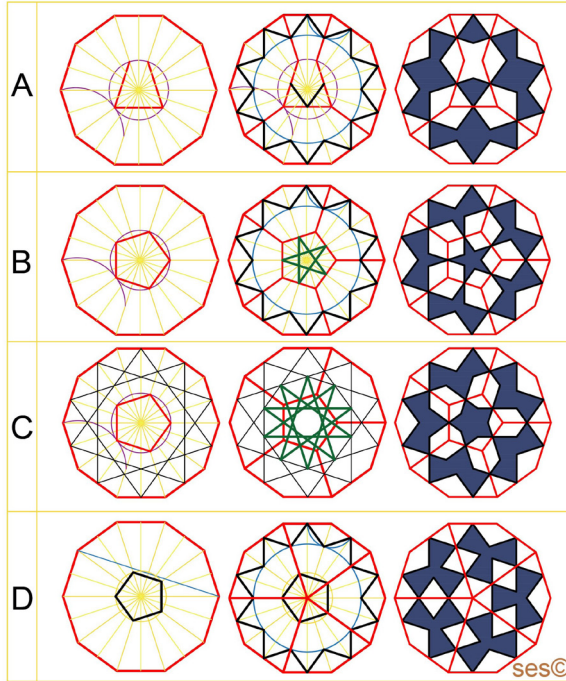

Resim 1: Ongen içinde on köşeli yıldız yerine olası poligonal parçalar

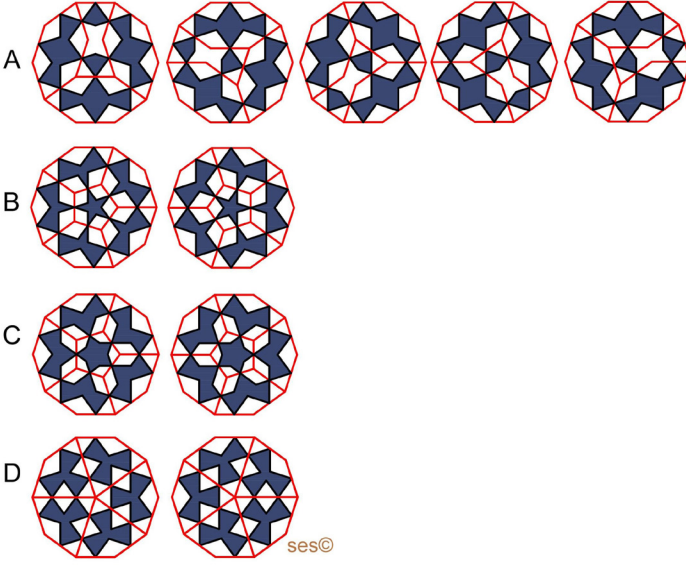

Resim 2: Ongen içindeki parça kombinasyonları

KÜNBED-İ KABUD DESENİNİN KARATAY MEDRESE DESENİ İLE STÜKTÜR İLİŞKİSİ

Künbed-i Kabud yüzeyinde yer alan tasarım (Resim 3) daha evvel Mackovicky, Lu& Steinhardt, Cromwell, Bonner, Castera tarafından ele alınmıştır. Bu çalışmada ilave açılımlara yer vereceğiz. Künbette desenin yerleştirildiği dikdörtgen panoların kenarları deseni simetri akslarından kesmez. Panoda kenar ve köşelerdeki ongenlerin içi ve mavi renkle gösterilen parçaların içleri tamamlandığında aperiyojik kaplama kendini daha net gösterir. Deseni genişletsek dahi kendini tekrar eden birime ulaşamaz (Resim 4).

Mavi renkle gösterilen parçaların içleri panonun ortasında ve sağ üst köşesinde eşkenar dörtgen poligonuna sahipken sol alt köşede içbükey altıgen ve uzun altıgen poligonuna sahiptir. Buradan da anlaşılıyor ki mavi bölge iki farklı formda doldurulabilir. Hatta içbükey altıgen ve uzun altıgenin beşli dönel simetrileri de kombinasyon sayısını artırmaktadır (Resim 5).



Resim 3: Künbed-i Kabud (1196-1197)

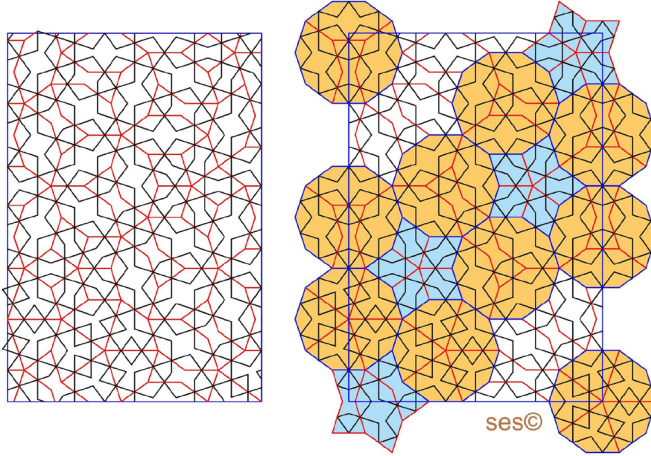

Resim 4: Künbed-i Kabud'da yer alan aperiyojik kaplama.

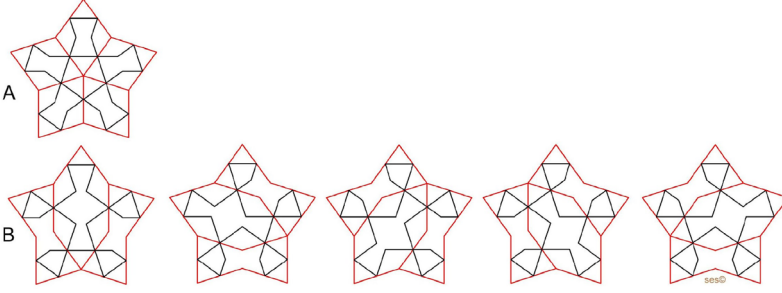

Resim 5: Beş köşeli yıldız çokgen içindeki parça alternatifleri ve kombinasyonları

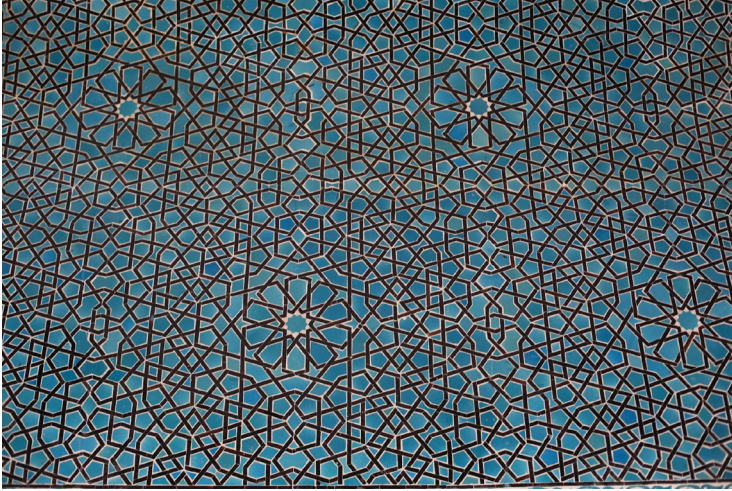

Resim 6: Konya Karatay Medrese (1251) eyvanında yer alan tasarım

Konya Karatay Medrese (1251) eyvanında yer alan tasarımın (Resim 6). Pergel-cetvel konstrüksiyonu ile inşası daha evvel yayımlanmış çalışmamızda yer almaktadır (Serap, SÖNMEZ E., *Anadolu Selçuklu Sanatının Geometrik Dili*, İstanbul 2020, c.III, s. 428-430). Burada sadece desenin arkasında yer alan strüktüre değineceğiz. Beş katlı yapıya sahip olan desenin pergel-cetvel konstrüksiyonu ile çizimi yapıldığında arka planında İran coğrafyasında “şah-ı gerek” veya “ümmü'l gerek” olarak bilinen tasarımla aynı prensibe sahip ana sistem vardır. Desene bu ismin verilmesinin nedeni çift seviyeli beş katlı tasarımlar da dahil olmak üzere birçok tasarımın esasını oluşturmasıdır (Resim 7). Kırmızı renkle gösterilen poligonal yapı Karatay Medresesi deseninin yapısıdır. Poligonal yapıda çokgenlerin köşelerine kenar orta nokta

noktalarından geçen, içlerine ongenlerin yerleştirileceği daireler çizilir (Resim 8). Ongenlerin içine köşe açısı 72 derece olan on köşeli yıldızlar yerleştirildiğinde sistem tam oturur. Ancak burada Resim 1-A ve 1-B yerleştirilmiştir (Resim 9). Desende yer alan poligonal parçalar ve tüm modüler parçalar Resim 10'dadır. Resim 11'de yer alan birim hücrenin köşegenlerini çizdiğimizde bu doğru parçası ongen içlerini simetri akslarından kesmez. Bu nedenle tasarımın dönel simetri ile yayılması mümkün değildir. İçleri boşaltılıp on köşeli yıldız yerleştirildiğinde eşkenar dörtgenlere ulaşılır (Resim 12). Eşkenar dörtgenlerin dizilimi ve beşli dönel simetrisinin alınmasıyla tasarım sonsuza kadar yayılabilir (Resim 13).

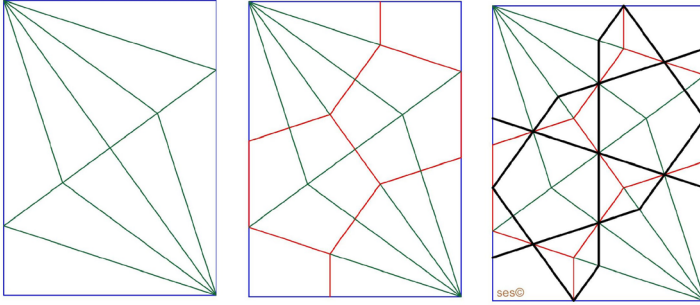

Resim 7: Beş katlı desen strüktürü ve Şah-ı Gereh tasarımı

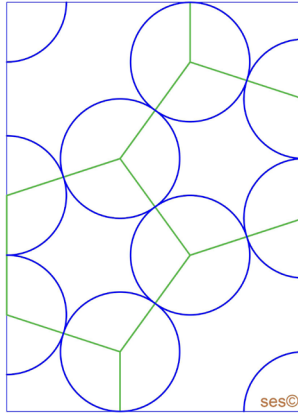

Resim 8: Karatay Medrese deseninin arka planı.

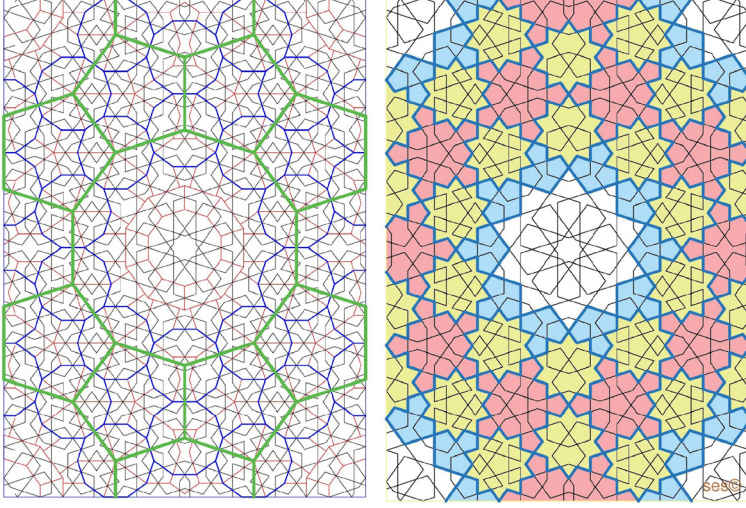

Resim 9: *Karatay Medrese deseninin arka planı.*

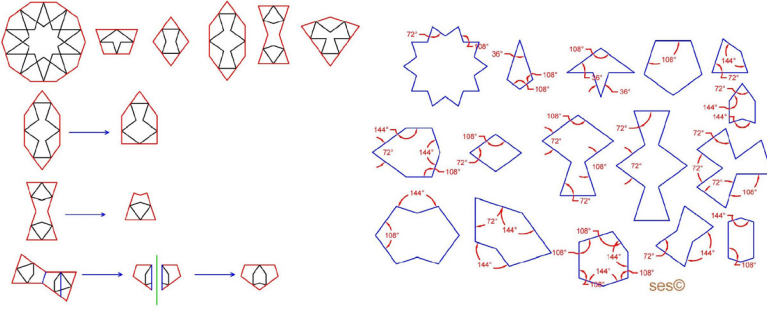

Resim 10: *Karatay Medrese deseninin poligonal yapısı ve paça tipolojisi*

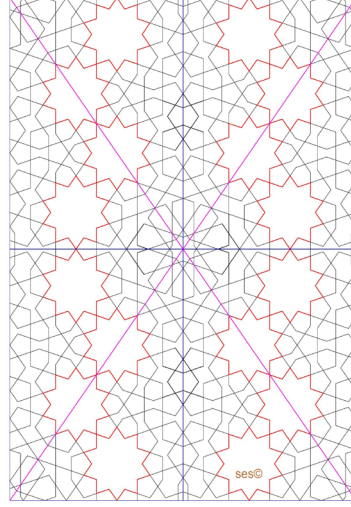
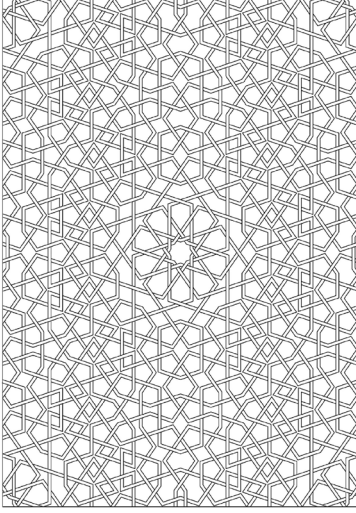

Resim 11: Karatay Medrese Deseni **Resim 12:** Desendeki ongen içlerinde on köşeli yıldız.

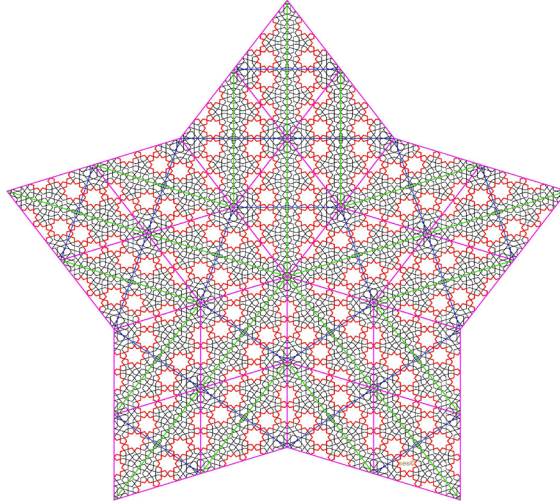

Resim 13: Desenin dönel simetri ile yayılmış hali

Cromwell, desenin poligonal yapısı üzerinden Resim 1'de gösterdiğimiz prensipten hareketle ongenlere işaret ederek Karatay Medrese deseninin arkasındaki sistemle aynı olduğunu vurgulamıştır

(Peter R., CROMWELL, “The Search for Quasi-periodicity in Islamic 5-fold Ornament”, *Mathematical Intelligencer*, 31, 2009, s. 26) (Resim 14).

Desende aperiodyk yapıya neden olan ongen içleri boşaltılıp on köşeli yıldız yerleştirildiğinde (Resim 15) sağ alt ve sol üst köşede yer alan paçalar bizi İran coğrafyasında Türkmen Hanedanlıkları Döneminde yapılmış mimari eserlerdeki çift seviyeli tasarımlara götürür. Bunlara en güzel iki örnek İran İsfahan’da Darb-ı İmam Tübesi (1453) ve yine XV. yüzyıldan kaldığı düşünülen Muhlis Han’daki uygulamadır (Serap,SÖNMEZ E., “Türk ve İslâm Sanatında Geometrik Desenlerin Tarihi, Metodolojisi, Uygulamalar ve Topkapı Parşömeni Ekseninde Analizler”, Yeditepe Üni. SBE, Yayınlanmamış Doktora Tezi, 2022, s. 347-350).

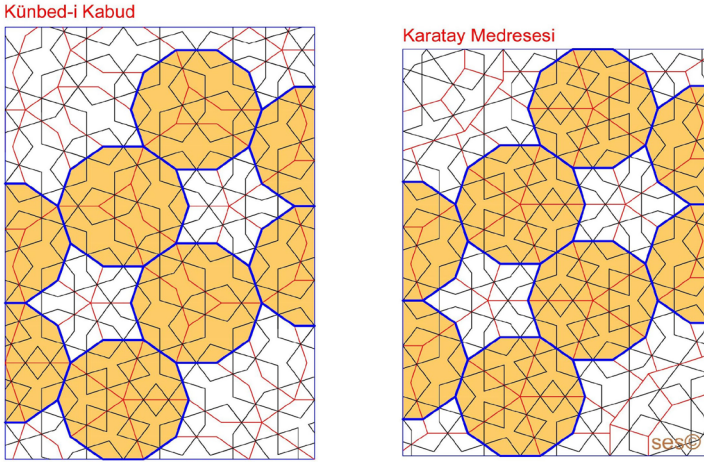

Resim 14: Künbed-i Kabud ve Karatay Medrese deseni

Resim 15’de yer alan sağ üst ve sol alt köşedeki mavi renkli bölgenin oluşum prensibi Künbed-i Kabud’da ve Karatay Medresesi’nde aynıdır. Farklı parçalar farklı tasarımlar doğurur (SÖNMEZ E., 2022, s. 316) (Resim 16).

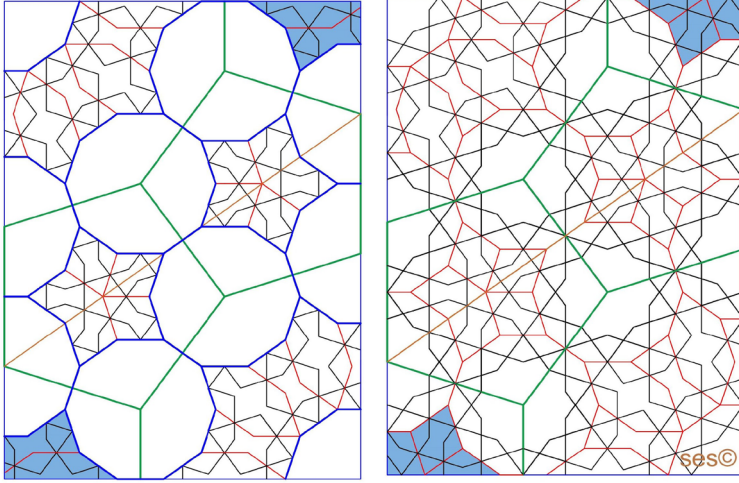

Resim 15: *Tasarımda sağ alt ve sol üst köşede yer alan parçalar*

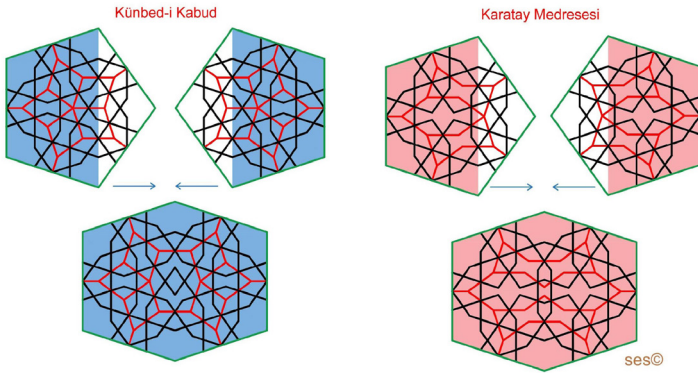

Resim 16: *Künbed-i Kabud ve Karatay Medrese deseninde köşelerdeki parçaların arka planı*

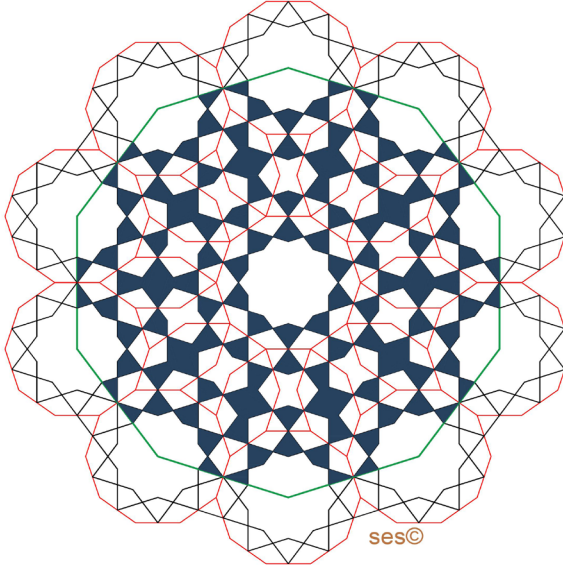

Resim 17: *Beş katlı çift Seviyeli tasarımlarda yer alan ongen içindeki parça dizilimi*

Örneğini verdiğimiz çift seviyeli tasarımlarda birinci seviye deseni Şah-ı Gereh deseni olup ikinci katmanda ongen ve etrafındaki parça dizilimi, çalışmamıza konu olan ve Resim 15'te geldiğimiz noktadaki ongen etrafındaki parça dizilimi ile aynıdır (Resim 17). Desen bu haliyle birçok yapıda uygulanmıştır. En güzel iki örnek İran Khafta bulunan Zuzan Medrese ve Türkiye Konya Sâhib Ata Türbesi'ndeki kesme çini uygulamalardır. Her iki yapı da XIII. yüzyıla aittir.

Geometrik desenler arasında az sayıdaki birincil kaynaklar arasında olan Topkapı Tomarı'nda 25 adet beş katlı desenin altı tanesi çift seviyelidir. Bu çift seviyeli tasarımlarda on köşeli yıldızların etrafındaki parça dizilimi Resim 17'deki gibidir (SÖNMEZ E., 2022, s. 327-328). Özellikle Desen 17'de (NECİPOĞLU, 1995, s. 32) birinci katman tasarımının arkasındaki sistem yani poligonal yapı makalemize konu olan desenlerin arkasındaki sistemle aynıdır. Ongenlerin içindeki sistem de çalışmamıza konu olan aperiyojik desenleri periyojik yaptığımızda oluşan yapı ile aynıdır (Resim 18).

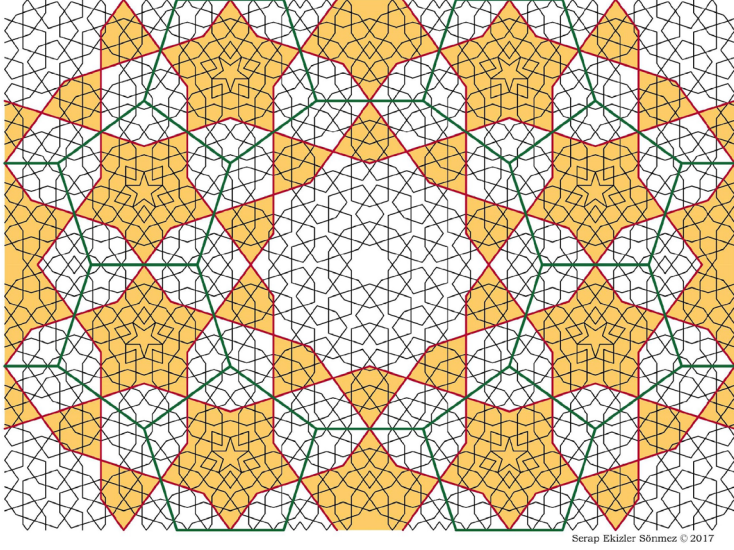

Serap Ekizler Sönmez © 2017

Resim 18: *Topkapı Tomarı'nda Desen-17*

Son olarak yine Topkapı Tomarı'nda beş katlı tek seviyeli bir tasarım olan Desen 35B (NECİPOĞLU, 1995, s. 62), tomarda yer alan çift seviyeli tasarımlarla ve dolayısıyla bu çalışmada bahsi geçen tasarımla ilişkilidir (Resim 19) (pergel-cetvel konstrüksiyonu ile yapılmış analiz için bkz; SÖNMEZ E., 2022, s. 1197-1212). Dönel simetrik tasarımlar içinde saklı olan tasarım, Bursa Yeşil Camii, Edirne Üç Şerefeli Camii gibi erken dönem Osmanlı künkârî pencere kepenk ve kapılarında uygulanmıştır. Tasarımın tekrar eden köşe açısı 36 derece olan üçgen bölgenin ayna simetrisi alınarak eşkenar dörtgene ulaşılır. Bunun da hem öteleme simetrisi hem de dönel simetrisi alınarak iki farklı tasarımla sonsuza açılma gerçekleşir (Resim 20, Resim 21).

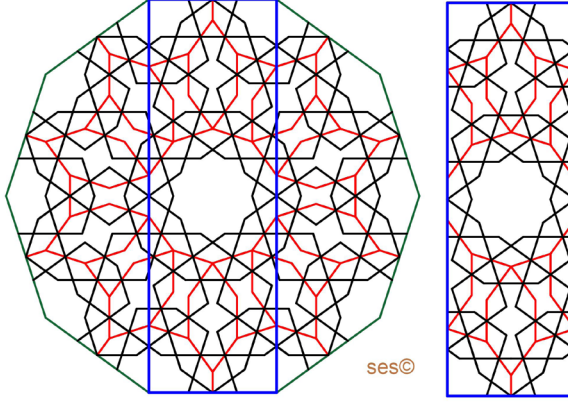

Resim 19: Topkapı Tomarı'nda Desen-35B ve ongen içinde yer alan tasarımla ilişkisi

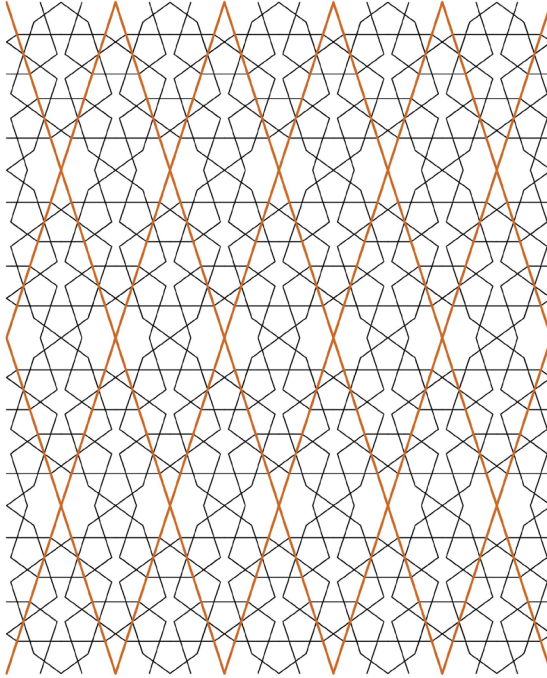

Resim 20: Desenin öteleme simetrisi ile yayılmış hali

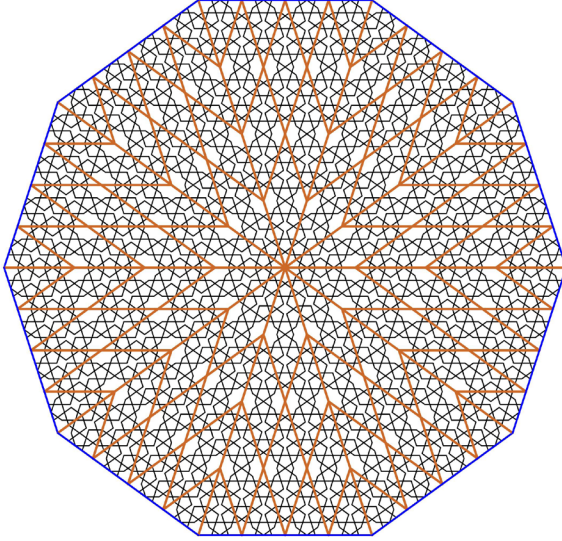

Resim 21: *Desenin dönel simetri ile yayılmış hali*

SONUÇ

Çalışmamızda Künbed-i Kabud ve Karatay medrese desenlerinin geometrik yapıları arasındaki ilişkiler ve her bir desenin kendi içinde farklı tasarımlara dönüşme potansiyeli parça tipolojileri üzerinden ele alındı. Desenlerden hareketle çift seviyeli beş katlı diğer desenlere ulaşmamız ve bu dönüşümde geometrik yapı olarak mümkün olan tasarımların pratikte de İslâm mimarisinde karşılıklarının olması, bizleri yüzyıllardır uygulanmış olan geometrik desenlerin rastgele bir kurgu ile yapılmadığı gerçeğine bir kez daha ulaştırdı.

İslâm sanatında geometrik desenler hakkında az sayıdaki birincil kaynaklar arasında yer alan Topkapı Tomarı desenlerinde yer alan tasarımların bazıları çalışmamıza konu olan tasarımlara bağlandı. Bu durum ve geometrik desenlerin farklı coğrafya ve yüzyıllarda mimari eserlerde geometri ayağının sağlam tutularak uygulanmış olması, geometri ve sanat kesişiminde olan bu tasarımlara ortak bir kültür havzasının bileşeni olarak bakılması gerekliliği sonucunu doğurmaktadır.

KAYNAKÇA

- BONNER, Jay, *Islamic Geometric Patterns: Their Historical Development and Traditional Methods of Construction*, New York 2017.
- Jay, BONNER, "Three Traditions of Self-Similarity in Fourteenth and Fifteenth Century Islamic Geometric Ornament", *Meeting Alhambra: ISAMA Bridges Conference Proceedings* (ed. Reza Sarhangi.), 2003.
- NECİPOĞLU, Gülru, *The Topkapı Scroll-Geometry and Ornament in Islamic Architecture*, Santa Monica 1995.
- Peter R., CROMWELL, "The Search for Quasi-periodicity in Islamic 5-fold Ornament", *Mathematical Intelligencer*, 31, sayı 1, 2009.
- RAEISZADEH, Mahnaz, Hossein, MOFİD, LORZADEH, *Fundamentals of Traditional Architecture in Iran*, Tehran, 2017.
- SÖNMEZ E., Serap, *Anadolu Selçuklu Sanatının Geometrik Dili*, İstanbul 2020.
- SÖNMEZ E., Serap, "Türk ve İslâm Sanatında Geometrik Desenlerin Tarihi, Metodolojisi, Uygulamalar ve Topkapı Parşömeni Ekseninde Analizler", Yeditepe Üni. SBE, Yayınlanmamış Doktora Tezi, 2022.

ENDÜLÜSLÜ BİR ÂLİMİN GÖZÜNDEN BÜYÜK SELÇUKLU SULTANLARI VE DEVLET ADAMLARI¹

Arş. Gör. Tuğba ŞAHBAZ ALTINSOY
Yozgat Bozok Üniversitesi, İlahiyat Fakültesi
ORC-ID: 0000-0003-2566-0630
sahbaztugbaa@gmail.com

ÖZET

Endülüslü bir âlim olan ve Müslüman coğrafyanın birçok bölgesinde bulunan Muhammed b. Velîd et-Turtûşî (ö. 520/1127), *Sirâcu'l-mülûk* adlı eserinde Hz. Muhammed (ö. 11/632), Hulefâ-yı Râşidîn, Emevî ve Abbâsî Halifeleri ve Endülüslü'teki yöneticilerin hayatlarından örneklerle bir hükümdarın karakterinde bulunmasını gerekli gördüğü özelliklerle birlikte yönetim için sahip olması gereken niteliklere yer vermiştir. Turtûşî bu devlet adamlarının yanı sıra İskender (ö. m.ö. 323), Seyf b. Zîyezen (ö. 575 [?]) ve Alparslan (ö. 465/1072) gibi hükümdarları kendisinin ideal hükümdar isimleri arasında zikrederek onların yaşamlarından kesitler sunmuştur. Muhammed b. Velîd et-Turtûşî, Selçuklu Devleti hakimiyeti altında yaşamamıştır. Fakat Melikşah (ö. 485/1092) devrinde Bağdat'a gitmiş ve burada Nizâmiye Medresesi'nde kısa bir süre eğitim almıştır. Bu sebeple eserinde Nizâmülmülk'ün (ö. 485/1092) yönetiminden ve Nizâmiye medreselerinden bahsetmektedir. Turtûşî, Alparslan dönemini görmemiş olsa da Malazgirt Savaşı'ndan söz ederek Alparslan'ın seçkin bir hükümdar olarak yönetim biçimine ve bir komutan olarak savaşta kullandığı yönteme yer vermiştir. Eserde Berkyaruk (ö. 498/1104) ve Muhammed Tapar (1105-1118) hakkında herhangi bir bilgiye değinilmemesine rağmen, Sultan Sencer'in (ö. 552/1157) veziri ile yaşadığı bir olaydan söz edilmiştir. Çalışmamızda Turtûşî'nin Selçuklu sultanlarının hayatlarından örneklere hangi bağlamda yer verdiği konu edinilecektir. Ayrıca onun vermiş olduğu bu örneklerle anlatmak istediği asıl konu tespit edilmeye çalışılacaktır. Özellikle Turtûşî'nin detaylıca aktardığı Malazgirt Savaşı anlatısında mücadelenin diğer Müslüman âlimlerin anlatularıyla benzerliği ve farklılığı ortaya konularak Turtûşî'nin Selçuklu algısı ve bu algının oluşmasındaki altyapı tartışılacaktır.

[1] Bu makale, Doç. Dr. Nurullah Yazar'ın danışmanlığında "Muhammed b. Turtûşî'nin *Sirâcu'l-Mülûk* Adlı Eserinde Hükümdarlık Teorisi" (2020) başlıklı yüksek lisans tezinden üretilmiştir.

ABSTRACT

An Andalusian scholar, Muhammad b. Velîd at-Turtûshî (d. 520/1127) who lived and travelled many parts of the geography where Muslims live, in his work *Siraj al-Muluk*, with examples from the lives of Prophet Muhammad (d. 11/632), Rashidun Caliphs, Umayyad and Abbasid Caliphs and rulers in Andalusia, he gave place to the qualities that he deems necessary to have in the character of a ruler, as well as the qualities that he ought to have for administration. In addition to these statesmen, at-Turtûshî mentioned the rulers such as Alexander the Great (d. 323 BC), Seyf b. Zîyezen (d. 575 [?]) and Alp Arslan (d. 465/1072) among his ideal rulers and presented sections from their lives. Muhammad b. Velîd at-Turtûshî did not live under the rule of the Seljuk State. However, he went to Baghdad during the reign of Malik-Shah (d. 485/1092) and studied there for a short time at the Nizamiyyah Madrasah. Therefore, he mentions the activities of Nizam al-Mulk (d. 485/1092) as a vizier and the Nizamiyyah Madrasahs in his work. at-Turtûshî had not seen the period of Alp Arslan, however, he mentioned the Battle of Manzikert and included Alp Arslan's management style as a distinguished ruler and the method he used in the war as a commander. Although no information about Berkyaruq (d. 498/1104) and Muhammed Tapar (ö. 511/1118) is mentioned in the work, it is cited about a situation that Sultan Sanjar (d. 552/1157) had with his vizier. In our study, it will be discussed in which context at-Turtûshî gave examples from the lives of the Seljuk sultans. In addition, it will be tried to determine the main subject that he wants to tell with these examples. Particularly, at-Turtûshî's perception of the Seljuks and the background in the formation of this perception will be discussed by revealing the similarity and differences of the narratives of other Muslim scholars in the narrative of the struggles in the Battle of Manzikert, which at-Turtûshî conveys in detail.

GİRİŞ

Endülüslü bir âlim olan Ebû Bekir Muhammed b. Velîd et-Turtûşî (ö. 520/1127), siyasetname türünde yazmış olduğu *Sirâcu'l-mülûk* adlı eserinde birçok devlet yöneticisinin faaliyetlerinden, kişiliklerinden ve yönetim biçimlerinden bahsetmektedir. Söz edilen hükümdarlar arasında Büyük Selçuklu Devleti yöneticilerinden Alparslan (1064-1072), Melikşah (1072-1092) ve Sencer (1118-1157) de bulunmaktadır. Ayrıca Turtûşî, Büyük Selçuklu Devleti'nde uzun süre vezir olarak görev yapan Nizâmülmülk (ö. 485/1092) ve onun oğlu Fahrülmülk'ün (ö. 500/1106) hayatlarından da örnekler sunar. Turtûşî bu örneklerle

yer verirken amacı Selçuklu Devleti'nin veya bu hükümdarların tarihi anlatısını sunmak değildir. Hatta Turtûşî genellikle bilginin doğruluğunu da önemsemeden kendi anlatmak istediği konuyu vurgulayarak anlatılarına yer vermektedir. Turtûşî'nin Büyük Selçuklu Devleti yöneticilerine dair verdiği bilgilerde de aynı metodu uyguladığını görmekteyiz. Özellikle birçok Müslüman âlimin eserlerinde yer verdiği Malazgirt Savaşı anlatısı, Turtûşî'de farklı anekdotlarla değişebilmiştir. Bu anlatı ve bahsedilen diğer konuları daha iyi analiz edebilmek için ise Turtûşî'nin hayatı, ilim yolculuğu ve eserinde kullandığı yöntem hakkında bilgilere yer verilmelidir. Bu sebeple öncelikle Turtûşî'nin hayatından ve eserinden söz edilecek, daha sonra ise verdiği rivayetler incelenecektir.

Muhammed b. Velîd et-Turtûşî Hayatı ve *Sirâcü'l-mülûk* Adlı Eseri

Muhammed b. Velîd et-Turtûşî, Endülüs coğrafyasında kurulan Mülûkü't-Tavâif² devletlerinden biri olan Hûdîler (1039-1146) döneminde Turtûşe (Tortosa) şehrinde 451/1059 yılında dünyaya gelmiştir.³ Muhammed b. Turtûşî ilk eğitimini Turtûşe'de aldıktan sonra Sarakusta (Zaragoza) şehrinde eğitimine devam etmiştir. Turtûşî, Sarakusta'da hayatında en büyük etkiye sahip olan hocası Ebû'l-Velîd el-Bâcî'den (ö. 474/1081) halifelerin mesellerine dair dersler almıştır.⁴ Muhammed b. Turtûşî, 476/1083 yılında Endülüs'ten hac görevini ifa etmek ve ilim öğrenmek için çıktığı yolculukta önce Mısır'ın bir şehri olan İskenderiye'ye uğramış, oradan Mekke'ye geçmiştir. Turtûşî, Mekke'den ayrıldıktan sonra 477-480/1084-1087 yılları arasında Bağdat ve Basra'ya giderek dönemin önemli âlimlerden hadis, fıkıh gibi İslami ilimlere dair dersler almıştır. Bağdat'ta bulunduğu sırada devrin en önemli eğitim merkezlerinden olan Nizâmiye Medresesi'nde derslere katılmıştır. Turtûşî, 481-490/1087-1096 yılları arasında Kudüs ve Şam'a gitmiş ve bu şehirlerde dersler vermiştir. Turtûşî, Şam'dan Mısır'ın Reşid şehrine gitmiş ve bir süre de burada yaşamıştır. Son olarak o, 490/1097 yılında daha önce yol güzergâhında bulunan Fâtımîler'in yönetimi altında

[2] Endülüs Emevî Devleti yıkıldıktan sonra Endülüs'te 1031-1090 yılları arasında bazı soylu aileler tarafından yaklaşık olarak 20 adet devlet kurulmuştur. Bu devletler hem birbirleriyle mücadele içinde olmuşlar hem de kimi zaman Hıristiyanlarla savaşmışlardır. Ancak bu parçalanmış yapı içerisinde birlik sağlanamadığı için Hıristiyan krallıklar Müslümanlara ait olan birçok şehri ele geçirmiştir. Turtûşî'nin hocası Bâcî (ö. 474/1081) bu devletlerin birleşmesi için Mülûkü't-Tavâif yöneticileriyle görüşmeler yapmış ancak başarılı olamamıştır. Angel Gonzalez Palencia, *Târîhu'l-fikri'l-Endelüsî*, çev. Hüseyin Mûnis, Mektebetü's-Sekâfeti'd-Diniyye, Port Said 2013, s. 477, 479. Mülûkü't-Tavâif devletleri için ayrıntılı bilgiye bk. Mehmet Özdemir, *Endülüs Müslümanları Siyasi Tarih*, TDV Yayınları, Ankara 2016.

[3] Ebû'l-Abbas Şemsüddîn Ahmed b. Muhammed b. Ebû Bekr b. Hallikân, *Vefayâtü'l-a'yân*, thk. İhsan Abbas, Beyrut 1972, IV, s. 264.

[4] Ebu'l-Kasım Halef b. Abdilmelik b. Beşküvâl, *Kitâbü's-sıla fî târihi e'immeti'l-Endelüs ve ulamâihim ve muhaddisihim ve fukahâihim ve üdebâihim*, nşr. İzzet el-Attar el-Hüseyînî, Kahire 1955, s. 545; İbn Hallikân, *Vefayâtü'l-a'yân*, IV, s. 262.

olan İskenderiye'ye geçmiştir.⁵ İskenderiye'de yaşadığı dönemde öğrencisi olan Ebü't-Tâhir İbn Avf'ın (ö. ?) teyzesi ile evlenerek bu şehre yerleşmiştir ve burada ilimle meşguliyetini sürdürmüştür.⁶

Fâtımî Devleti vezirlerinden Efdal b. Bedri'l-Cemâlî (ö. 515/1121) Turtûşî'yi bir grup fakîhle birlikte bazı fikhî meseleler hakkında sorguya tutmuş ve sorgu sonucunda Turtûşî bir süre Kahire'de tutuklu kalmıştır. Efdal b. Bedri'l-Cemâlî'nin ölümüyle birlikte Turtûşî serbest bırakılarak İskenderiye'ye dönmüştür. Efdal'den sonra göreve geçen Muhammed b. Fâtik el-Betâihî (ö. 522/1129), Turtûşî'ye saygı göstermiş ve ona hediyeler sunmuştur.⁷ Turtûşî'nin ölüm tarihine dair farklı rivayetler vardır. Fakat genel kanaat 520/1127 yılı Şaban/Eylül ayında vefat ettiği yönündedir.⁸

Sirâcu'l-mülûk, İslam siyaset geleneğinin bir ürünü olarak siyasetnâme türünde 516/1122 yılında Fustat'ta yazılmıştır.⁹ Turtûşî eserini, yukarıda bahsedilen kendisine saygı gösteren Muhammed b. Fâtik el-Betâihî'ye ithaf etmiştir. Kitap altmış dört bölümden oluşmaktadır. Kur'an'dan, hadislerden, Peygamberlerin hayatlarından, âlimlerin yaşayış biçimleri ve öğretilerinden, Hulefâ-yi Râşidîn'den, Emevî, Abbâsî halifelerinden, Mülûku't-Tavâif emirlerinden, bazı Arap önderlerden, Selçuklu sultanlarından örnekler vererek konularını işlemiştir. Turtûşî, ana temayı her bölümde genellikle bir önceki cümlede verdiğimiz örneklem sırasıyla işlemeye gayret etmiştir. Eserinde liyakat, adalet, hilm ve istişare gibi bir hükümdarın sahip olması gereken siyasî ve ahlakî özelliklere yer vermiştir. Hükümdarların hayatlarına dair verdiği örneklerde amacı bahsettiği özelliklere sahip olabilmenin mümkünatını göstermektedir. *Sirâcu'l-mülûk* adlı kitabın birçok yazma nüshası günümüze kadar ulaşmıştır. 1995 yılında ise Said Aykut tarafından Türkçeye çevrilmiştir.¹⁰

Turtûşî'nin Sultan Alparslan ve Malazgirt Savaşı Anlatısı

Hayatından bahsettiğimiz üzere Turtûşî, Selçuklu topraklarında yetişen bir âlim değildir. Büyük Selçuklu Devleti ile irtibatı yalnızca Bağdat'ta yaklaşık üç yıl kadar bulunup Nizâmîye medreselerinde

[5] Takıyyüddîn el-Makrîzî, *Kitabu'l-mukaffa'l-kebir*, thk. Muhammed Ya'lâvî, Beyrut 1991, VII, s. 409.

[6] İbn Ferhûn, *ed-Dibâcü'l-müzheb fî ma'rifeti a'yânî 'ulemâ'î'l-mezheb*, thk. Muhammed el-Ahmedî Ebü'n-Nûr, Mektebetü Dârü't-Türâs, Kahire 1972, II, 245.

[7] Ebü Bekir Muhammed b. Velîd Turtûşî, *Sirâcü'l-mülûk*, thk. Şevki Dayf, ed-Dârü'l-Mısriyyeti'l-Lübniyye, Kahire 2022, I, s. 11.

[8] Ebu'l-Kasım Halef b. Abdilmelik b. Beşküvâl, *Kitâbü's-sıla*, s. 545; İbn Hallikân, *Vefayâtü'l-a'yân*, IV, s. 264; İbn Ferhûn, *ed-Dibâcü'l-müzheb*, II, s. 248.

[9] Carl Brockelmann, *Geschichte der Arabischen Litteratur*, E. J. Brill, Leiden 1943, I, s. 601.

[10] Muhammed b. Turtûşî, *Sirâcu'l-mülûk*, çev. Said Aykut, İnsan Yayınları, İstanbul 2011, s. 19-23.

ders görmesiyle olmuştur. Eserinde Alparslan, Melikşah, Sencer, Nizamülmülk ve Fahrülmülk'ün her biri hakkında yalnızca bir anlatıya yer vermiştir. Kronolojik sıraya riayet dolayısıyla ve Turtûşî'nin diğer Selçuklu yöneticilerine göre en geniş yer verdiği anlatı olması sebebiyle öncelikli olarak Alparslan ve Malazgirt Savaşı hakkında bahsettiği rivayet inceleneyecektir. Turtûşî'nin Malazgirt anlatısı için Müslüman âlimler arasında savaşa dair bilgi veren en eski kaynak olduğu düşünülmektedir.¹¹ Turtûşî, bu konuyu "Savaşı yönetebilmek, savaş hileleri ve savaş ahkâmına dair" babında ele almıştır. Burada Malazgirt Savaşı'ndan söz etmektedir. Turtûşî, savaşın bulunduğu yer, öncesinde yaşanan olaylar, Alparslan'ın seferleri gibi herhangi bir bilgiye yer vermemektedir. Turtûşî için esas olan Malazgirt Savaşı'nın tarihi bilgisini aktarmak veya savaşın önemi hakkında bilgi vermek değil, Alparslan'ın savaşta gösterdiği cesaret, savaş bilgisi ve Hıristiyan bir imparatora karşı kazanılan bir zaferde takınılması gereken tavrıdır.

Turtûşî'nin Malazgirt anlatısını ve böylelikle Sultan Alparslan hakkında vermiş olduğu bilgiyi incelediğimizde öncelikle Alparslan için "Melikü't-Türk" unvanını kullanmış olduğunu görmekteyiz. Daha sonrasında ise Turtûşî, Bizans ve Türk ordularının sayıları hakkında bilgi vermektedir. Bizans ordusunun 600.000 kişiden meydana geldiğini söyleyerek ordunun teçhizatı ve savaş gücüne dair abartılı bilgilere yer vermektedir.¹² Hatta Alparslan'ın ordusunun Cuma sabahı kalkıp Bizans ordusunu gördüğünde Bizans ordusunun sayıca kendilerinden üstün olmasından ve iyi bir şekilde teçhiz edilmesinden dolayı dehşete düştüğünü belirtmiştir. Turtûşî, Alparslan'ın ordusu için ise yalnızca 12.000 Türk savaşçıdan söz etmektedir. O, "Müslümanlar aç adamın ekmeği kırıntısı kadardır" ifadesini kullanarak Alparslan'ın ordusunu büyük bir ordunun karşısında küçük bir azınlık şeklinde göstermiş ve çoğunluğu Türklerden oluşan bu orduya Müslüman ordusu diyerek onların dini kimliklerini vurgulamıştır.¹³ Bunun yanı sıra Müslüman ve Hıristiyan ordularının asker sayısına yer verilmesi ve Müslümanların sayı bakımından az olmasına rağmen savaşı kazanmaları birçok Müslüman âlimin Hıristiyanlarla yapılan savaşları Bedir savaşına benzetmesi ve onların Bedir gibi Allah'ın desteğine nail olması düşüncesine benzemektedir. Bazı âlimler Malazgirt Savaşı'nı, Hittin Savaşı'nı ve İstanbul'un fethini Bedir Savaşı ile özdeşleştirerek ele almışlardır ve bu savaşların ortak özelliği Hıristiyanlarla yapılmasıdır.¹⁴ Aynı şekilde Turtûşî'nin de bu tür bir maksatla asker sayısına vurgu

[11] Carole Hillenbrand, *Malazgirt Muharebesi*, Alfa Yayınları, İstanbul 2015, s. 42.

[12] Turtûşî, *Sirâcu'l-mülûk*, II, s. 694

[13] Turtûşî, *Sirâcu'l-mülûk*, II, s. 695; çev. Sait Aykut, s. 515.

[14] Hillenbrand, *Malazgirt Muharebesi*, s. 253.

yaptığını düşünmekteyiz. Ayrıca Turtûşî, Romanos Diogenes'in (1068-1071) Malazgirt Savaşı'ndan öncesinde Şam, Irak, Mısır, Horasan ve Diyarbakır'ı işgal ettiğini söyleyerek Diogenes'i Müslümanların topraklarını işgal eden büyük bir düşman olarak resmetmiştir. Alparslan hakkında ise bu zalim düşmanın tam zıttı olması sebebiyle Diogenes'in karşısında durmayı hak eden ve savaşı kazanmasının bu özelliğe sahip olması dolayısıyla öngörülen bir hükümdar portresi çizerek "Melikü'l-Adil olarak biliniyordu" demiştir.¹⁵

Turtûşî, savaşın Cuma günü başladığı bilgisini vermiş ve bunu da Alparslan'ın savaş stratejinin bir parçası olarak göstermiştir. Onun savaşa başlamadan önce ehlü'l-harb olarak isimlendirilen komutanlarla istişare ettiği bilgisine yer vermiştir. Turtûşî, savaş başta olmak üzere devletin bütün işlerinde istişare yapılarak karar verilmesine büyük bir değer atfetmektedir. O, istişareyi devletin bekâsı için devlet yöneticisine en önemli katkıyı sunan bir usul olarak göstermiştir. Ayrıca adaletin sağlanmasında temel noktalardan birinin istişare olduğunu belirtmiştir.¹⁶ Böylelikle Turtûşî daha önce Alparslan için vermiş olduğu "Melikü'l-Adil" isimlendirmesine istişare yaptığı bilgisini de ekleyerek onun adaletinin sağlanmasını yapmıştır. Turtûşî, ideal hükümdarın sahip olduğu özellikleri yaşamış bir hükümdarın özellikleri ile anlatmıştır.

Turtûşî'nin aktardığı anlatının devamında Alparslan istişare yaptıktan sonra askerlere bir konuşma yapmıştır. Bu söylemin içeriği şu şekildedir: "Ey Müslümanlar! Biraz bekleyiniz. Bugün Cuma günüdür. Yeryüzünün her tarafında Mü'minler minberlerde hutbe okumakta, doğuda ve batıda bizim için dua etmektedirler. Güneş tepe noktasına gelip öteki tarafa kaymaya başlarken anlarınız ki Müslümanlar namazı kılmış ve duaya başlamışlardır. Biz de hemen namazımızı kılalım ve işimize bakalım..."¹⁷ Görüldüğü üzere anlatı tamamen İslami motiflerle donatılmıştır. Orduya sesleniş "Ey Müslümanlar!" şeklinde başlayarak ordunun etnik kimliği göz ardı edilmiş ve esas olanın Müslüman olmak olduğu tekrar vurgulanmıştır. Müslümanların önemli bir günü olan Cuma gününe dikkat çekilmiş ve bütün Müslümanların onları desteklediği öne sürülmüştür. Alparslan'ın Müslümanların lideri olarak sunulması muhtemeldir ki Hıristiyan bir orduyla savaşması sebebiyledir. Hıristiyanlarla savaşan bir hükümdar yahut komutan Müslümanların nezdinde daha makbul ve büyük önder olarak gösterilmiştir. Ayrıca Alparslan'ın bütün İslam dünyası için önemli bir yönetici olduğu vurgulanmak istenmiş, Alparslan'ın ordusuna manevi güç verecek bir söylemde bulunması ile ordu teşvik edilmiştir.

[15] Turtûşî, *Sirâcu'l-mülûk*, s. 695.

[16] Turtûşî, *Sirâcu'l-mülûk*, çev. Said Aykut, s. 151.

[17] Turtûşî, *Sirâcu'l-mülûk*, II, s. 696.

Savaşın devamına baktığımızda Alparslan, Diogenes'i savaş alanında tanyabilmek için daha öncesinde onun dış görünüşünün, çadırının ve sancağının bilgilerini aldığı söylenmekte ve bu şekilde onu savaş esnasında yakaladığı aktarılmaktadır. Daha sonra Alparslan, ordu arasında "Melik öldürüldü" şayiasıyla hile yaparak Bizans ordusunun dağılmasını sağlamıştır.¹⁸ Turtûşî bu bölümde Alparslan ve Romanos Diogenes arasında geçen diyaloga yer vermiştir. Diogenes'e kendisini yakalasa ydı nasıl muamele edeceğini soran Alparslan'a Diogenes, onu öldüreceğini söylemiştir. Fakat Alparslan, onu öldürmeye değer görmeyerek savaşta kazanılan bir ganimet olarak herhangi bir köle gibi satılığa çıkarılmasını emretmiştir. Yakalanan Bizans İmparatoru boynuna ip bağlanarak satılığa çıkarılmış ve Müslümanların içerisinde aşağılanması amacıyla bu şekilde gezdirilmiştir. Müslümanlar bu aşağılamayı daha da artırarak Diogenes'i herhangi bir ücret vermeye değer görmemişlerdir. En sonunda birisi Diogenes'i bir köpekle takas ederek almayı teklif etmiştir. Bu durum Alparslan'a aktarıldığında ise Alparslan onun köpek dahi etmeyeceğini söylemiştir. Yani Romanos Diogenes bir köpekten de aşağı olarak anlatılmıştır.¹⁹

Malazgirt Savaşı birçok Müslüman âlim tarafından aktarılmıştır ve Turtûşî'nin yer verdiği bu rivayet Müslüman âlimlerin rivayetlerinden farklı bir şekilde sonuçlanmaktadır. Malazgirt Savaşı'ndan eserinde bahseden İbnü'l-Cevzî (ö. 597/1201), Alparslan ve Romanos Diogenes arasında geçen diyaloga yer vermiştir. Turtûşî'de geçen konuşmaya benzer olarak Alparslan'ın Diogenes'e kendisini yakalasa ydı ne yapacağı sorusu tekrar edilmiştir. Diogenes'in "Kötü şeyler" cevabından sonra ise hikaye Turtûşî'nin aktardığından farklılaşmıştır. Onun aktardığı rivayette savaşın sonucunda Diogenes'in Alparslan'a bir miktar savaş tazminatı vermesi, esirleri serbest bırakması ve savaşlarda asker göndermesi şartlarıyla anlaşma sağlanmıştır. Daha sonra Alparslan Diogenes'e hediyeler vermiş, onun itibarını düşürmemek için tahtını kurdurtmuş ve onu orada oturtmuştur.²⁰ Hüseyinî (ö. 590/1194'ten sonra) de İbnü'l-Cevzî'ye benzer bir şekilde Diogenes'in cizye ödemesi karşılığında anlaşma yapıldığını ve güvenliğinin sağlandığını söylemiştir.²¹ Bundârî'de (ö. 643/1245) de yine benzer diyalog geçmiş ve sonunda Alparslan'ın Diogenes'e hürmet ettiğini ve onu serbest

[18] Turtûşî, *Sirâcu'l-mülûk*, II, s. 696.

[19] Turtûşî, *Sirâcu'l-mülûk*, II, s. 697.

[20] Ebu'l-Ferec Abdurrahman b. Ali b. Muhammed b. el-Cevzî, *el-Muntazam fî târîhi'l-mülûk ve'l-ümem*, thk. Muhammed Abdülkâdir Atâ, Mustafa Abdülkâdir Atâ, Dâru'l-Kütübü'l-İlmiyye, Beyrut 1992, XVI, s. 126-128.

[21] Mehmet Çalışkan, *el-Hüseyinî el-Yezdî'nin el-Urâza fî'l-Hikâyeti's-Selçûkiyye Adlı Farsça Eserinin Türkçe Tercümesi*, Yüksek Lisans Tezi, Marmara Üniversitesi, Türkiyat Araştırmaları Enstitüsü, İstanbul 2019, s. 54.

bıraktığını beyan etmiştir.²² Bu kaynaklarda Alparslan'ın Diogenes'e karşı iyi davrandığını, ona saygın bir hükümdar muamelesi gösterdiğini ve onunla anlaşma yaparak memleketine gönderdiğini görüyoruz. Hatta Diogenes'in güvenliğinin sağlanması amacıyla Alparslan'ın, Diogenes'e eşlik edecek bir birlik hazırladığı aktarılmıştır. Fakat Turtûşî, Diogenes'i aşağılamak için farklı bir anlatıya yer vermiştir. Rivayeti farklı aktarış sebebi olarak onun Endülüs tecrübesi gösterilebilir. Turtûşî, Endülüs'ün birçok bölgesinin Hıristiyanlar tarafından ele geçirilmesine şahitlik etmiş, hatta Endülüs'teki parçalanmış devletçiklerin bir araya gelip anlaşarak Hıristiyanlara karşı koymalarını temenni etmiştir. Bu parçalanmış yapı ve Müslümanların yaşadığı zorluklar muhtemeldir ki Turtûşî'de derin bir etki bırakmıştır. Turtûşî, Hıristiyanların bu coğrafyaları ele geçirmelerinden duyduğu rahatsızlığı Kuzey Afrika'da bulunan Murâbitlar Devleti'nin lideri Yûsuf b. Tâşfin'e (1073-1106) mektup yazarak belirtmiş ve bu coğrafyaya sefer düzenlenmesini istemiştir.²³ Daha sonra Yûsuf b. Tâşfin'in Hıristiyanlarla savaşan ve bölgeyi birleştiren bir lider olması Turtûşî için Yûsuf b. Tâşfin'in de ideal hükümdar portresine dahil edilmesini gerektirmektedir.

Turtûşî'nin Malazgirt Savaşı'na dair bu kadar detaylı ve övgü dolu anlatısı Fâtımî topraklarında bulunan ve eser telif eden bir âlim için ilgi çekicidir. Turtûşî eserinde hiçbir Fâtımî hükümdarını örnek bir yönetici olarak göstermemiş ve onların herhangi bir faaliyetinden de bahsetmemiştir. Eserini yazdığı dönemde vezir olarak bulunan Muhammed b. Fâtik el-Betâihî'ye mukaddimede kitabı ona atfettiğine dair kısaca değinmiştir. Örnek olarak bahsettiği tek Fâtımî Devleti bürokratu olarak yalnızca adına bir yerde rastlayabileceğimiz Efdal b. Bedri'l-Cemâli'yi görüyoruz.²⁴ Turtûşî'nin Efdal'e ve Muhammed b. Fâtik'e yer verme sebebi olarak muhtemelen can güvenliğini korumak veya elde ettiği korunmuşluğu devam ettirmek amacıyla olduğunu düşünmekteyiz. Buna karşın onun Fâtımîlerin düşmanı olarak gördüğü Alparslan hakkında ise övgüyle bahsetmesi ve ona itibar etmesi kâfirle mücadele eden Müslüman hükümdarın yüceliği ve Müslüman coğrafyadan Hıristiyanları uzaklaştıran bir hükümdarın yüceliği algısından kaynaklanmaktadır. Turtûşî'nin Alparslan'a atfettiği büyük hükümdar fikrini diğer Büyük Selçuklu Devleti sultanlarında ise görememekteyiz.

[22] Bundârî, *Irak ve Horasan Selçukluları Tarihi*, çev. Kivameddin Burslan, Maarif Matbaası, İstanbul 1943, s. 41.

[23] Turtûşî, *Sirâcu'l-Mülûk*, II, s. 498-499.

[24] Turtûşî, *Sirâcu'l-Mülûk*, I, s. 146.

Turtûşî'nin Sultan Melikşah ve Nizâmülmülk Anlatısı

Turtûşî, Alparslan dışında hayatı boyunca Selçuklular ile irtibat kurduğu tek yer olan Nizâmiye medreselerinin imarı ve Nizâmülmülk'ün ilim adamlarına ilgisi bağlamında Melikşah ve Nizâmülmülk'e yer vermiştir. Turtûşî, "Sultanın beytülmal hususunda takip edeceği siyasete dair" bölümünde Melikşah ve Nizâmülmülk arasında geçen bir olayı anlatmıştır. Turtûşî, ilim yolculuğuna çıktığında uğradığı yerlerden kısaca bahsetmektedir. Irak'a gittiğinde ise Ebu'l-Feth unvanına sahip Melikşah'ın dönemi olduğunu ve Hoca Bozorg lakaplı Nizâmülmülk'ün onun veziri olduğunu aktarır. Onların lakaplarından bahsederek Turtûşî aslında ilk izlenimlerini de aktarmış olmaktadır. Turtûşî, Melikşah'ın meşhur lakabından söz ederek onun dönemin fetih yapan en önemli hükümdarlarından biri olduğunu belirtmiştir. Fakat Turtûşî bu bölümde Melikşah'tan ziyade Nizâmülmülk hakkında bilgi vermek istemiş ve onun örneğinde beytülmalin harcanmasına dair yöntem göstermiştir.²⁵

Turtûşî, Nizâmülmülk için birçok övgü ifadesi kullanmış ve onun devletleşme sürecindeki icraatlarına vurgu yapmıştır. Devlet yönetimine ehliyetli kişileri seçip bütün topluma karşı kucaklayıcı davrandığı için devletin istikrara kavuştuğunu söylemiştir. Daha sonra Turtûşî Nizâmülmülk'ün yardımseverlik faaliyetlerini anlatmıştır. Bu hususa vurgu yaparken özellikle onun dine karşı hassasiyetinden bahsetmiştir. Nizâmülmülk'ün fakîhlere, zâhidlere ve sûfilere her türlü iase ve ibate yardımlarından bahsetmiştir. Ayrıca medreseler, ribatlar ve aşevleri gibi hayratlar için beytülmalden yapmış olduğu büyük harcamalara değinmiştir.²⁶ Turtûşî, Nizâmülmülk ve Nizâmiye medreselerine dair birçok bilgi aktarmaktadır. Nizâmiye medreselerinin nerelerde olduğu veya sayıları hakkında farklı kaynaklarda bilgiler bulunmaktadır. Turtûşî ise bu konu hakkında da açıklama yapmıştır. Verdiği bilgilere göre Kudüs'te, Diyarbakır'da, Semerkand'a ve Horasan bölgesinde birçok yerde medreseler açmıştır.²⁷ Bu bilgiler diğer kaynaklarda verilenlerle uyusmaktadır.

Turtûşî, yukarıda bahsedilen Nizâmülmülk'ün yardımlarının ve medrese inşası için yaptığı harcamaların Melikşah'a bildirilmesi üzerine Melikşah ve Nizâmülmülk arasında geçen diyaloga yer vermiştir. Öncelikle Nizâmülmülk'ün aleyhtarı olan grubun ifadesine değinilmiştir. Onlar Nizâmülmülk'ün yapmış olduğu harcamalarla Melikşah'ın Konstantiniyye'ye sefere çıkabileceğini iddia etmişlerdir.²⁸

[25] Turtûşî, *Sirâcu'l-mülûk*, II, s. 513.

[26] Turtûşî, *Sirâcu'l-mülûk*, II, s. 514.

[27] Turtûşî, *Sirâcu'l-mülûk*, II, s. 514.

[28] Turtûşî, *Sirâcu'l-mülûk*, II, s. 514.

Bu ifadeden dönemin zihin dünyasına dair de iki şey çıkarılabilir. İlki Konstantiniyye'ye sefer âlimlerin ve rivayet doğru ise Selçuklu bürokratlarının her zaman ideallerinde olan bir olgudur. İkincisi ise Konstantiniyye'ye yapılacak bir sefer, büyük maliyetlere mâl olmaktadır ve bu tür yüklü maliyet yalnızca savaş için kullanılmalıdır.

Melikşah, yaptığı yüklü harcamalar sebebiyle Nizâmülmülk'ü bir nevi sorguya tutmuş ve kızmıştır. Nizâmülmülk ise Melikşah'a cevap olarak "Ya büneyye!" ibaresiyle seslenmiştir. Bu ibare Nizâmülmülk'ün Melikşah'ı kendi oğlu gibi gördüğünü ve aslında ona devlet yönetimi için öğütler veren bir baba sıcaklığıyla yaklaştığını göstermektedir. Nizâmülmülk'ün konuşmasına kendisinin acem olduğu ve Melikşah'ın bir Türk gulâmı olduğunu vurgulamasıyla devam etmesi ve köle olarak satılmaları durumunda kendi değerini çok küçük bir miktar göstermesi dönemin etnik kimliklere ve askeri güce verdiği önemi ortaya koymaktadır. Konuşmanın devamında Nizâmülmülk, Melikşah'ın hükümdarlık lezzet ve şehvetine tutulduğunu, ordusunun günahlara battığını kendisinin bu hayırları dolayısıyla ordunun ve devletin ayakta kaldığını söylemiştir. Bu açıklamanın üzerine Melikşah söylediklerinden pişmanlık duymuş ve Nizâmülmülk'ün faaliyetlerini artırmasını istemiştir.²⁹ Turtûşî daha önce bahsettiğimiz üzere olayın gerçekleşme biçimi veya doğruluğu üzerinde durmamıştır. O, bir devletin istikrarı için beytülmalin en iyi şekilde harcanacağı yerin âlimler ve medreseler olduğunu göstermek istemiş ve devletin devamını sağlayan faktörlerden birinin de ilim adamlarına ve muhtaç olanlara yardım yapılması olduğunu delillendirmiştir.

Turtûşî, Nizâmülmülk'ün Bağdat'ta yaptırdığı medresenin yapılış sürecine dair de bilgiler vermiştir. Turtûşî, medresenin han, hamam ve dükkanlarının varlığından söz ederek Nizâmülmülk'ün yalnızca âlimler için bir yapı yaptırmayıp Bağdat halkının birçok ihtiyacını gören bir külliye hizmeti sunduğu anlaşılmaktadır. Medreseyi yapanın gereğinden fazla para alıp bir nevi hilekarlık yapmasına Nizâmülmülk kendi isminin bu hayırla anılmasını istemesi sebebiyle göz yumduğu belirtilmiştir. Yapılan bu işin halk ve âlimler için önemine binaen Nizâmülmülk bu kişiye yaptırım uygulamak istememiştir.³⁰ Turtûşî, Nizâmülmülk'ün faaliyetlerini beğenerek bu tür işleri yapanlar için ve özellikle Nizâmülmülk için son olarak "Bu tür işlerde hem dünyanın izzetini hem ahiretin şerefini hem de güzel bir ün ve şanı kazanmak vardır" demiştir.³¹ Turtûşî, söylemleriyle Nizâmülmülk'ün faaliyetlerini destekleyici bir konumda olduğunu da göstermiş olmaktadır.

[29] Turtûşî, *Sirâcu'l-mülûk*, II, s. 515.

[30] Turtûşî, *Sirâcu'l-mülûk*, II, s. 516-518.

[31] Turtûşî, *Sirâcu'l-mülûk*, s. 377.

4. Turtûşî'nin Sultan Sencer ve Fahrülmülk Anlatısı

Turtûşî'nin eserinde bahsettiği Selçuklu hükümdarlarından biri de son Büyük Selçuklu Devleti hükümdarı Sultan Sencer'dir. Turtûşî, "zorluktan sonra kolaylık geleceğine dair" başlıklı babında Nizâmülmülk'ün oğlu Fahrülmülk'ün Sencer tarafından vezir olarak atanmasından ve Fahrülmülk'ün mevkisi için girdiği şahsi mücadeleden söz etmektedir. Rivayette Sencer'e dair bilgi çok azdır. Anlatılan rivayet Fahrülmülk'e odaklanmış ve yine Turtûşî kendi vermek istediği mesajı ön plana çıkarmak istemiştir. Bu sebeple Sencer pasif rolde yer almıştır. Biz de anlatıyı esas almamız sebebiyle Sencer'e yalnızca rivayetin imkan sağladığı ölçüde değineceğiz.

Fahrülmülk, vezir olduktan sonra amcasının oğlu Şihâbülmülk'ün (ö. ?) kendisinin makamını ele geçirmek istediğini söyleyerek Sencer'den onun öldürülmesini istemiştir. Sencer bunu kabul etmemiş fakat vezirinin korkusunu göz önüne alarak tedbiren Şihâbülmülk'ü Beyhâk'a göndererek orada gözetim altında tutulmasını istemiştir. Şihâbülmülk, bölge valisinin ona karşı iyi tavrı dolayısıyla Beyhâk'ta problem yaşamadan hayatına devam etmiştir. Fakat Fahrülmülk, Sencer'e Şihâbülmülk'ün öldürülmesi için baskı uygulayınca vezirinin ısrarına dayanamayan Sencer, Şihâbülmülk'ün öldürülmesini emretmiştir. Evine bir süvarinin geldiğini gören Şihâbülmülk öldürüleceğini beklerken kendisine Fahrülmülk'ün ölüm haberi iletilmiştir. Bu hikaye ile Turtûşî, insanların bir kötülüğe uğradıktan sonra iyilikle karşılaşacağını anlatmak istemektedir. Şihâbülmülk bu zorluğa sabretmesi dolayısıyla mükafata mazhar olan kişi olarak gösterilmiştir.³²

Turtûşî'nin Fahrülmülk hakkında anlattığı olayın gerçekliğine dair elimizde bilgi yoktur. Bilginin doğruluğu hususu konumuz dışındadır. Anlatıda dikkat çekici olan husus Turtûşî'nin niçin Fahrülmülk'ü kötü ve dayanılması gereken zorluk olarak gösterdiğidir. Bunu anlamak için Fahrülmülk'ün hayatına baktığımızda onun Berkyaruk (1092-1104) taraftarı olmasına rağmen ilk önce Tutuş'a vezirlik yaptığını görüyoruz. Tutuş'un (1079-1095) ölümünden sonra ise Fahrülmülk, 488/1095 yılında Berkyaruk'un veziri olmuştur. Fakat Fahrülmülk, bu vezirliği elde etmek için Berkyaruk'un annesi Zübeyde Hanım'la (ö. 492/1099) işbirliği yaparak kendi kardeşi olan vezir Müeyyidülmülk'ü (ö. 494/1101) azlettirmiştir. Fahrülmülk'ün elde etmek için emek sarf ettiği bu vazifesi Mecdülmülk'ün (ö. 492/1099) işleri düzenleme bakımından daha başarılı olması sebebiyle kısa sürmüş ve bir yıl sonra Fahrülmülk görevden azledilmiştir. Fahrülmülk bu olaydan sonra Sencer'in vezirliğine getirilmiş ancak bu görevi de çok uzun sürmeyerek

[32] Turtûşî, *Sirâcu'l-mülûk*, II, s. 650-651.

500/1106 yılında Bâtınîler tarafından öldürülmüştür.³³ Muhtemeldir ki Fahrülmülk'ün mevki elde etmek için başvurduğu yöntemler sebebiyle ve tâbii olduğu hükümdarın emirlerinden kendi çıkarları doğrultusunda kolayca çıkmasıyla halk, devlet adamları veya askerler arasında Fahrülmülk'e karşı kötü bir izlenim oluşmuştur. Turtûşî de bu hoşnutsuzluktan ve aktardığı üzere Fahrülmülk'ün davranışlarının bir kısmından muhtemelen haberdardır. Ancak Turtûşî, eserinde hükümdara itaat edilmesine sık sık vurgu yapmış ve itaat konusuna özel olarak ayrı bir başlıkta yer vermiştir. Hükümdara itaat edilmezse kaosun oluşacağını ve bu kaos ortamının da devletin ilerlemesine engel olacağını ifade etmektedir. Turtûşî için halkın ve emirlerin hükümdara itaati, hükümdarın da Allah'a itaati mevzusu bir devletin mamur olabilmesi için ana koşullardan biri olarak gösterilmiştir. Hatta Turtûşî itaati o kadar önemsemektedir ki yönetici zalimde olsa itaat edilmesi gerektiğini belirtmiştir.³⁴ Turtûşî'nin hassasiyetle üzerinde durduğu itaat hususuna aykırı hareket eden Fahrülmülk bu sebeple eserde bir zorluk ve bela olarak resmedilmiş olabilir.

SONUÇ

Muhammed b. Velîd et-Turtûşî, Endülüs coğrafyasının çok karışık olduğu bir dönemde doğmuş, burada eğitim görmüş ve daha iyi koşullarda eğitim alabileceği ve güvenli bir ortamda yaşayabileceği Müslümanların hâkim olduğu diğer bölgelere gitmiştir. Bu bölgelerden biri de Büyük Selçuklu Devleti'nin hakimiyeti altında olan Bağdat ve Basra'dır. Turtûşî, aldığı eğitim sonrasında İskenderiye'ye yerleşerek *Sirâcu'l-mülûk* adlı siyasetnamesini yazmıştır. Onun siyasetname yazdığı bu dönem daha birçok âlimin benzer eserler ortaya koyduğu bir dönemdir. Bu tür eserlerin yazılış biçiminde görülen nasihat yöntemi Turtûşî'nin de tercih ettiği yöntemdir. Asıl amaç hükümdarlara öğüt vermek ve gerçeklerden yola çıkarak ideal hükümdarı ortaya koymak olduğu için aktarılan hadislerin sahihliği, tarihi bilgilerin doğruluğu genellikle yazarlar tarafından dikkate değer bulunmamıştır. Bu tavır Turtûşî'nin eserinde de aynı şekilde sürdürülmüştür.

Turtûşî, Büyük Selçuklu sultanlarından Alparslan, Melikşah ve Sencer'in yaşadığı olayları aktarırken kimi zaman kendi geçmiş, kültürü veya eserinin bölümündeki başlığa uygunluğu doğrultusunda rivayetlerde ufak değişiklikler yapabilmektedir. Örneğin Alparslan'ın Malazgirt Savaşı'nda Romanos Diogenes'i aşağılamış olması Turtûşî için Alparslan'ın saygın ve otoriter bir hükümdar portresini zedelememiştir.

[33] Abdülkerim Özaydın, *Sultan Berkıyaruk Devri Selçuklu Tarihi*, Bilge Kültür Sanat Yayınları, İstanbul 2021, s. 63, 77, 173-174.

[34] Turtûşî, *Sirâcu'l-mülûk*, I, s. 243-245.

Hatta onun yüceliğini artıracak bir motif olarak gösterilmiştir. Turtûşî'nin başka bir yöntemi olarak Nizâmülmülk'e yer verdiği rivayette olduğu gibi şahsiyetler hakkında çokça övgü ifadeleri kullanarak taraflı ve abartı aktarımlar yapabilmıştır. Turtûşî için tarihi olayın gerçekliği belli bir dereceye kadar önemsenmiş fakat olayın ayrıntısına yer verilmeyerek rivayet bölümün temasına uygun hale dönüştürülebilmıştır. Nasihat verme kaygısıyla yazılan bu eserde yer verilen rivayetler bir kaynak olarak kullanılmak istendiğinde Turtûşî'nin konuya uygunluğu bağlamında rivayette yaptığı değişiklikleri tespit edebilmek kimi zaman zorlaşmaktadır. Bu sebeple eser bir tarih kaynağı olarak ele alındığında mutlaka Turtûşî'nin yaşadığı dönem, hayat hikayesi ve eserin amacı dikkate alınmalıdır.

Turtûşî, Berkyaruk ve Muhammed Tapar hakkında herhangi bir anlatıya yer vermemiştir. İlim yolculuklarının tarihleri dikkate alındığında Berkyaruk ve Muhammed Tapar'ın (1105-1118) mücadeleleri esnasında Turtûşî, Fâtımîler yönetimi altında yer alan Mısır'da bulunuyordu. Dolayısıyla Turtûşî'nin bu hükümdarlar hakkında herhangi bir bilgiye sahip olmadığı düşünülebilir. Ancak onun bu bilgisizliği Berkyaruk ve Muhammed Tapar'dan sonra yönetime gelen Sencer hakkında bir rivayet dahi olsa bilgiye sahip olmasından dolayı pek mümkün görünmemektedir. Yahut onların birbirleriyle sürekli mücadele etmelerini Turtûşî'nin tasvip etmediğini ve bu sebeple onları örnek verilebilir devlet adamı olarak görmediğini söyleyebiliriz. Çünkü Turtûşî eserinin temel temasını devlet düzeni olarak belirlemiş ve eserinin her bir başlığının ayrı bir konusu olmasına rağmen mutlaka devlet düzeninin sağlanmasıyla bölümde verilen mesaj ilişkilendirilmiştir. Berkyaruk ve Muhammed Tapar'ın taht mücadelelerinden dolayı Büyük Selçuklu Devleti'nin toprakları uzun bir süre savaşa maruz kalmış ve devlet düzeni büyük ölçüde sağlanamamıştır. Onların bu savaşından Müslüman coğrafyaların böylelikle de Turtûşî'nin haberdâr olmaması tuhaf kaçacaktır. Bu sebeple Turtûşî'nin kastî olarak bu iki hükümdara değinmediği ve onları zikredilebilecek ideal hükümdarlar olarak görmediği söylenebilir. Sonuç olarak Turtûşî, eserinde Büyük Selçuklu Devleti hükümdarlarının tamamına yer vermeyip yalnızca Alparslan, Melikşah ve Sencer'i seçmesi bu hükümdarları kendi düşünce dünyası içerisinde döneminin hükümdarları tarafından örnek alınması gereken ideal hükümdarlar olarak gördüğü açıktır.

KAYNAKÇA

- Brockelmann, Carl, *Geschichte der Arabischen Litteratur*, E. J. Brill, Leiden 1943, I. Bundârî, *Irak ve Horasan Selçukluları Tarihi*, çev. Kıvameddin Burslan, Maarif Matbaası, İstanbul 1943.
- Hillenbrand, Carole, *Malazgirt Muharebesi*, Alfa Yayınları, İstanbul 2015.
- İbn Beşkûvâl, Ebu'l-Kasım Halef b. Abdilmelik, *Kitâbü's-sıla fî târihi e'immeti'l-Endelüs ve ulamâihim ve muhaddisihim ve fukahâihim ve üdebâihim*, nşr. İzzet el-Attar el-Hüseynî, Kahire, 1955.
- İbn Ferhûn, *ed-Dibâcu'l-müzheb fî ma'rifeti a'yâni 'ulemâ'i'l-mezheb*, thk. Muhammed el-Ahmedî Ebü'n-Nûr, Mektebetü Dârü't-Türâs, Kahire 1972, II.
- İbn Hallikân, Ebu'l-Abbas Şemsüddîn Ahmed b. Muhammed b. Ebû Bekr, *Vefayâtü'l-a'yân*, thk. İhsan Abbas, Beyrut 1972, IV.
- İbnü'l-Cevzî, Ebu'l-Ferec Abdurrahman b. Ali b. Muhammed, *el-Muntazam fî târihi'l-mülûk ve'l-ümem*, thk. Muhammed Abdülkâdir Atâ, Mustafa Abdülkâdir Atâ, Dârü'l-Kütübü'l-İlmiyye, Beyrut 1992, XVI.
- Makrîzî, Takıyyüddîn, *Kitabu'l-mukaffa'l-kebîr*, thk. Muhammed Ya'lâvî, Beyrut 1991, VII.
- Özaydın, Abdülkerim, *Sultan Berkyaruk Devri Selçuklu Tarihi*, Bilge Kültür Sanat Yayınları, İstanbul 2021.
- Özdemir, Mehmet, *Endülüs Müslümanları Siyasi Tarih*, TDV Yayınları, Ankara 2016.
- Palencia, Angel Gonzalez, *Târîhu'l-fikri'l-Endelüsî*, çev. Hüseyin Mûnis, Mektebetü's-Sekâfeti'd-Diniyye, Port Said 2013.
- Turtûşî, Ebû Bekir Muhammed, *Sirâcu'l-mülûk*, çev. Said Aykut, İnsan Yayınları, İstanbul 2011.
- Turtûşî, Ebû Bekir Muhammed b. Velîd, *Sirâcu'l-mülûk*, thk. Şevki Dayf, ed-Dârü'l-Mısıryeti'l-Lübniyye, Kahire 2022, I-II.

SELÇUKLULAR ZAMANINDA KÂŞÂN ŞEHİRİ

Dr. Öğr. Üyesi Yavuz DELİBALTA

Kafkas Üniversitesi, Fen-Edebiyat Fakültesi

ORC-ID: 0000-0001-5082-5498

yavuzdelibalta69@gmail.com

ÖZET

İran'ın Cibâl bölgesinde, İsfahan-Tahran arasındaki merkezî bir konumda yer alan Kâşân, antik bir yerleşim merkezi olmasına rağmen İslam fethinden önce küçük bir köy ya da kasaba görünümündeydi. Ancak VII. Yüzyılda İslam fethiyle birlikte küçük bir şehir olarak gelişmeye başlamıştır. XI-XII. Yüzyıllarda Selçuklu hakimiyeti boyunca şehirde çok yönlü bir gelişme ve uzun bir refah dönemi yaşanmıştır. Bu dönemde Kâşân, bir tarım kasabasından orta büyüklükte bir şehre dönüşmüştür. Arapça bilgi birikimi, belagat ve hat sanatında gösterilen başarı, şehri ilmî ve kültürel açıdan zenginleştirmiştir. Sultan Melikşah tarafından inşa edilen müstahkem Celâl Kalesi, başkent İsfahan'ın güvenliğini sağlaması açısından şehrin stratejik ve askerî önemini yansıtmaktadır.

Kâşân'ın en dikkat çeken özelliklerinden biri, üst düzey devlet adamlarının büyük çoğunluğunun bu şehirden çıkmış olmasıdır. Kâşânlı kâtipler daima yüksek bürokratik mevkilerde görev almış ve birçoğu vezirlik makamına kadar yükselmiştir. Kaşîlerin devlet kademelerindeki saygınlığı büyük ölçüde aldıkları mükemmel eğitimden kaynaklanıyordu. Selçuklu yönetiminin eğitim ve bilim faaliyetlerine verdiği destek sayesinde medreseler yaygınlaşmıştır. Ayrıca, Kâşânlı devlet adamları servetlerinin bir kısmıyla memleketlerine yatırım yapıyorlardı. Bu vesileyle şehirde çok sayıda medrese, kütüphane ve hastane inşa edilmiştir. Bu durum eğitim ve öğretim faaliyetlerini canlandırmış ve şehrin bir eğitim merkezi olarak ünlenmesini sağlamıştır. Yine bu dönemde imar faaliyetleri hızlanmış, masraflarını Kâşânlı devlet adamlarının karşıladığı su kanalları, köprüler, kemerler, camiler ve türbeler gibi halka hizmet veren binalar yapılmıştır. Kâşân, kaynaklarda daima Şîî nüfusun yoğunluğuna vurgu yapılarak Kum, Âve ve Sâve gibi şehirlerle birlikte anılmıştır. Şîî nüfusun kesafeti dolayısıyla mezhepsel farklılığa rağmen Kaşîler devlet hizmetinde mevki sahibi olmayı başarmışlardır. Her ne kadar Sünnî politikalar gereği Vezir Nizamülmülk, Şîî unsurların bürokrasideki etkinliğini kırmaya çalışsa

da onun vefatından sonra Kâşânlı kâtipler daha fazla devlet hizmetinde istihdam edilmeye ve üst düzey makamlara gelmeye devam etmişlerdir. Bu durum hem Kâşîlerin bürokratik yeteneklerini hem de Selçuklu idarî mekanizmasının özelliklerini göstermesi açısından dikkat çekicidir. Kâşân'da yetişen devlet adamlarının bürokrasideki etkinliği Selçuklu Devleti'nin yıkılışına kadar devam etmiştir.

Kâşân'ın bir diğer önemli özelliği sanat ve zarafet yeri olarak tanınmış olmasıdır. Büyük bir imalat önemine sahip olan şehirde bakırcılık, dokuma, maden işçiliği ve özellikle seramik üretimi gibi sanatlar yaygındı. Şehirde üretilen *Kâşî* isimli yüksek kaliteli ve dekoratif çiniler büyük bir ticarî değere sahipti. Selçuklu binalarında görülen ünlü çinilerin tamamına yakını Kâşân yapısıdır. Farklı form ve şekillerdeki sırlı çömlek kaplar da birçok bölgeye ihraç edilir, kervanlarla dünya pazarlarına taşınırdı. Kâşân'ın ticaret yolları üzerinde yer alması, ekonomik olarak gelişmesini ve İran'ın zengin şehirleri arasında sayılmasını sağlamıştır. Sultan Alp Arslan ve Berkyaruk zamanında Kâşân'da altın sikkeler basılmış olması da şehrin ekonomik önemini göstermektedir. Mimarî açıdan Celalî Kalesi dışında cami ve minare gibi yapılar da Selçuklu döneminin ihtişamını yansıtmaktadır.

THE CITY OF KASHAN IN THE SELJUK ERA

ABSTRACT

Located in a central location between Isfahan and Tehran in the Jibal region of Iran, although Kashan looked like a small village or town before the Islamic conquest, it is an ancient settlement. It began to develop as a small city with the Islamic conquest in the 7th century. During the Seljuk rule in the 11th and 12th centuries, the city experienced an all-around development and a long period of prosperity. During this period, Kashan transformed from an agricultural town into a medium-sized city. It was enriched scientifically and culturally by Arabic accumulation of knowledge and rhetorical and calligraphical successes. The fortified Jalali Castle, built by Malik-Shah I, reflects the strategic and military importance of the city in terms of ensuring the security of the capital Isfahan.

One of the most striking characteristics of Kashan is that most of the high-ranking Seljuk statesmen came from this city. The scribes from Kashan always took office in high bureaucratic positions and many of them rose to the rank of vizier. The high prestige of the Kashanis in

government positions was largely due to the excellent education they received. Madrasas became widespread thanks to the support given by the Seljuk administration to educational and scientific activities. Besides, Kashani statesmen were investing some of their wealth in their hometown. Thus, many madrasas, libraries, and hospitals were built in the city. This development revitalized education and training activities and made the city famous as a centre of education. Also in this period, public work activities accelerated, and buildings and structures serving the public such as water channels, bridges, arches, mosques, and tombs were built, the expenses of which were covered by the statesmen of Kashan. Emphasizing the large Shiite population, sources have always mentioned Kashan together with some other cities such as Qom, Aveh, and Saveh. Despite their sectarian difference in connection with the high density of the Shiite population, the Kashanis managed to hold a position in the state government. Although, due to pro-Sunni policies, the vizier Nizam al-Mulk tried to break the effectiveness of the Shiite elements in the bureaucracy, after his death, the scribes from Kashan continued to be employed in more government services and take charge in high-level positions. This is remarkable in terms of revealing both the bureaucratic abilities of the Kashanis and the characteristics of the Seljuk administrative mechanism. The effectiveness of Kashani statesmen in the bureaucracy continued until the collapse of the Seljuk Empire.

Another important feature of Kashan is that it is known as a place of art and elegance. Copperworking, weaving, metalworking and especially ceramic production were common in the city, which had a great manufacturing capacity. The high quality and decorative ceramics called *Kashi* had a great commercial value. Almost all of the famous ceramics used in Seljuk buildings are of Kashan origin. There were also glazed pottery in different forms and shapes that were exported to many regions and transported to world markets by caravans. Kashan's location on the trade routes enabled it to develop economically and to be counted among the rich cities of Iran. The fact that gold coins were minted in Kashan during the reign of Alp Arslan and Berkyaruq also shows the economic importance of the city. In addition to the Jalali Castle, various buildings such as mosques and minarets reflect the magnificence of the Seljuk period.

GİRİŞ

Kâşân şehri, Cibâl bölgesi olarak bilinen merkezî İran platosunda, İsfahan'ı Tahran'a bağlayan kuzey-güney eksenli kadim bir kervan yolunun üzerinde yer almaktadır. Tahran'ın 260 km güneyinde ve İsfahan'ın 220 km kuzeyindedir. Ana şehirlerin kavşağında yer alması Kâşân'ın stratejik önemini artırmaktadır. Doğu ve kuzeydoğudan İran'ın aşırı kurak iç çöllerinden biri olan Kavir Çölü'ne, batı ve güneyden Orta İran'ın 3900 metrelik rakıma sahip Karkas Dağ Silsilesine yaslanmaktadır.¹ Denizden yüksekliği yaklaşık 945 metre olmasına rağmen orta çöle yakınlığı sebebiyle yazları sıcak, kışları ılıman bir iklime sahiptir.² Karkas Dağları şehri iki farklı iklimsel ve topografik bölgeye ayırır. Doğudaki ovalar kurak, batıdaki yaylalarsa daha ılıman bir özellik gösterir.³

Şehrin su kaynakları arasında nehirler, çeşmeler ve yeraltı kanalları sayılabilir. Dağlardan çöle doğru birkaç küçük nehir akmaktadır. Bunlardan en önemlisi Kûhrud tepelerinden doğan Şahab Nehri'dir. Bir diğer önemli su kaynağı doğal çeşmelerdir. Bu kaynaklardan en dikkat çekici olanı Fin hisarının pınarlarından doğar. Bu kalıcı memba yeraltı su kemerleri vasıtasıyla taşınır.⁴ Şehirde çok eski dönemlerden kalan *qanat* veya *kariz* adı verilen ayrıntılı bir yeraltı su kanalları sistemi vardır.⁵ Su kaynaklarının azlığı sebebiyle tarımsal üretim azdır. Yine de şehrin ekonomisi ticaret ve tarıma dayanmaktadır. Tarımsal açıdan başta gül yetiştiriciliği şehrin en önemli simgesidir. Kaşan ayrıca incir, nar, kavun ve üzüm üretimiyle meşhurdur.⁶

İslam Öncesi Tarihi

İran'ın tam merkezinde yer alan Kâşân, esas itibarıyla 7000 yıllık bir tarihe sahiptir. 1930'lu yıllarda Roman Ghirshman tarafından yapılan arkeolojik kazılar sonucunda Kâşân'ın güneybatısındaki Dizce Köyü yakınlarında Tepe Siâlk adı verilen antik bir yerleşim merkezi

[1] *Hudûdü'l-Âlem Mine'l-Meşrik ile'l-Magrib*, hzl. V. Minorsky, çev. Abdullah Duman, Murat Ağarı, Kitabevi Yay., İstanbul 2008, s. 33-34; Calmard, J., "Kâshân", in: *Encyclopaedia of Islam, Second Edition*, Edited by: P. Bearman, Th. Bianquis, C.E. Bosworth, E. van Donzel, W.P. Heinrichs. http://dx.doi.org/10.1163/1573-3912_islam_SIM_3963 Erişim Tarihi: 31.05.2022.

[2] Muharrem Hamza, "Hamdullah Müstevfî ve Eseri Nûzhet'ül-Kulûb", *Yüzüncü Yıl Üniversitesi Sosyal Bilimler Üniversitesi*, Yayınlanmamış Yüksek Lisans Tezi, Van 2008, s. 105; Rıza Kurtuluş, "Kâşân", *TDV İA*, C. XXV, Ankara 2022, s. 3.

[3] Mersedeh Kor, "İran Kaçar Dönemi Geleneksel Konutları Üzerine Bir Araştırma: Kâşân Örneği" *Karadeniz Teknik Üniversitesi Fen Bilimleri Enstitüsü*, Yayınlanmamış Yüksek Lisans Tezi, Trabzon 2019, s. 24-25.

[4] Cl. Huart, "Kâşân", *MEB İA*, C. VI, s. 404.

[5] Nûzhet'ül-Kulûb, s. 105; Osman Ciner, "El-Makdisî'nin Ahsenü't-Tekâsîm fi Ma'rifeti'l-Ekâlim İsimli Eserinin Değerlendirilmesi ve Türkçe Tercümesi", *Fatih Sultan Mehmet Vakıf Üniversitesi Sosyal Bilimler Enstitüsü*, Yayınlanmamış Yüksek Lisans Tezi, İstanbul 2018, s. 278.

[6] Habibullah Zencani, "Kashan I. Geography," *Encyclopaedia Iranica*, XVI/1, 2012, pp. 1-2.

bulunmuştur.⁷ Kuruluşu M.Ö. 5. binyılın ikinci yarısına ulaşan Tepe Siâlk antik bölgesinin⁸ İran'ın en eski yerleşik yaşam bölgelerinden biri olduğu tespit edilmiştir. Aslında, Fin Çeşmesi'nde doğal su kaynaklarının varlığı, insanların bu bölgeye yerleşmesine ve uygarlığın gelişmesine yol açmıştır.⁹ Bu yerleşim yerlerinde yaşam, M.Ö. 1. binyılın başına kadar devam etmiştir. Ancak M.Ö. 800 yıllarında kökeni bilinmeyen bir felaket, Siâlk'ın tamamen yıkılmasına ve yerleşimin kesin olarak terk edilmesine neden olmuştur. Bugün Kâşân'ın güneybatısında Fin semtinde yer alan Tepe Siâlk antik bölgesi, aralarında yaklaşık 600 metre mesafe bulunan iki höyükten oluşmaktadır. Bu uygarlığın kalıntıları bir tapınak, az sayıda iskelet ve mimari yapının yanı sıra çok sayıda kilden yapılmış çanak-çömleklerdir. Siâlk Uygarlığı dolayısıyla Kâşân, çok eski zamanlarda toprak sanatının, çanak-çömlek ve kiremit üretiminin önde gelen merkeziydi.¹⁰

Bulunduğu bölge her ne kadar şehir yerleşimlerinin olduğu bir bölge olsa da Kâşân'ın İslam öncesi tarihi tam olarak karanlıktır. Şehir isminin kaynağına ilişkin farklı görüşler ileri sürülmüştür. İlk olarak şehrin, seramik yapımında kullanılan "kaşı" adlı bir taşın işçiliğiyle tanınmasından ötürü bu ismi aldığı görüşü vardır ki bundan herhangi bir sonuç çıkarılamaz. Nitekim bu terimin tam tersine kente nispetle bu ismi aldığı açıktır. Bunun dışında şehrin Kaş veya Kâşân şeklinde söylenen isminin efsanevi Pers hükümdarı Kays'ın ikametgâhı manasındaki "Kays-Aşıyan" kelimesinden geldiği¹¹ veya M.Ö. 24. Yüzyılda Mezopotamya'da yaşayan Kaşu kavminden bu adı aldığı rivayet edilmektedir.¹² Zarrabî; halk arasında denilen şekliyle şehrin eski adının "Kırk hisarlar" manasındaki "Çehel Hesaran" olduğunu, ancak herhangi bir kalesinin olmadığını belirtmektedir.¹³

Şehrin kökenlerinin çok eski olduğu düşünülebilir.¹⁴ Bu fikri destekleyen en önemli kanıt alüvyonlu bir sahada kanallar tarafından sağlanan su kaynağına¹⁵ ve önemli yol güzergâhlarına sahip olmasıdır.

[7] Bkz. Roman Ghirshman, "Rapport préliminaire, sur les fouilles de Tépé Sialk, près de Kashan (Iran)", *Institut Francais du Proche-Orient, Syria*, 1935, T. 16, Fasc. 3 (1935), pp. 229-246.

[8] Rıza Kurtuluş, "Kâşân", s. 3.

[9] Mohammad Nabi Sali, "Selçuklu Devletinin Yedigârı Celali Kalesi", *DTCF Dergisi*, 57.1 (2017), s. 564-565.

[10] Xavier de Planhol, "Kashan II. Historical Geography," *Encyclopaedia Iranica*, XVI/1, 2012, s. 2-5.

[11] Rıza Kurtuluş, "Kâşân", s. 3.

[12] Mohammad Nabi Sali, "Selçuklu Devletinin Yedigârı Celali Kalesi", s. 565.

[13] Abdurrahim Kelanter Zerrabi, *Tarih-i Kâşân*, hzl. İrc Afşar, İnşarat- Emir Kebir, Tahrân 1378, s. 6.

[14] Ahsenü't-Tekâsım, s. 278.

[15] Xavier de Planhol, "Kashan II. Historical Geography," *Encyclopaedia Iranica*, XVI/1, 2012, s. 2-5, <https://www.iranicaonline.org/articles/kashan-ii-historical-geography> Erişim Tarihi: 22.05.2022.

Nitekim şehrin konumunu belirleyen en önemli etmenler su ve yoldur. Ayrıca Kâşân çevresinde Ahemeniş ve Aşkanîler dönemlerine ait gümüş sikkeler bulunmuş olması M.Ö. 1. binyılın ilk yarısından önceki tarihî izleri göstermektedir.¹⁶ Kâşân'ın yaklaşık 30 km. batısındaki Niaser ilçesinde de tapınak olduğuna inanılan insan yapımı bir mağara ve Sasanî ateş tapınakları gibi yerler tespit edilmiştir.¹⁷ 1272'de bölgeyi ziyaret eden Marco Polo, Âve, Sâve ve Kâşân şehirlerinden bahseder. *Ateş Tapanlar Kalesi* ve üç kral hakkında duyduğu ilginç hikâyeyi ayrıntılı olarak anlatarak şehre eski bir geçmiş atfeder.¹⁸ Tüm bunlara rağmen Kâşân hakkında Sâsânîler döneminden kalan yazılı bir bilgi yoktur. İslam fetihleri esnasında da buranın en fazla Fin pınarına yakın bir köy ya da küçük bir kasaba olduğu anlaşılmaktadır. Kâşân, ancak VII. Yüzyılda, İslam hakimiyeti döneminde bir şehir haline gelmiştir.¹⁹

İlk İslamî Dönem

642 yılında Sâsânî Hükümdarı Kisra III. Yazdicerd'in, Nihâvend Savaşı'ndaki yenilgisinin ardından Fars'a giderken Kâşân'a çekildiği rivayet edilmektedir.²⁰ Belâzürî (ö. 892), Kâşân'ın Hz. Ömer döneminde (634-646) Ebû Mûsâ el-Eş'arî komutasındaki İslam ordusu tarafından fethedildiğine dair kısa bir bilgi vermektedir.²¹ Fetih esnasında ciddi bir direnişle karşılaşıldığı ve Ebû Mûsâ el-Eş'arî'nin burayı fethetmekten aciz kalınca Nusaybin'den küp içinde akrepler getirterek surlardan içeri attırdığı nakledilmektedir. Neticede akreplerden muzdarip olan halk teslim olmuş²² ve Kâşân'ın İslam hakimiyeti dönemi başlamıştır.

İlk Müslüman coğrafyacılarından Yakubî (ö. 891)²³ çevre köy ve kasabalardan bahsetmesine rağmen Kâşân'a herhangi bir atıfta bulunmamıştır. Şehre yapılan ilk referanslar IX. Yüzyıl sonlarına aittir.

[16] Mohammad Nabi Sali, "Selçuklu Devletinin Yedigârî Celali Kalesi", s. 565.

[17] Mehrdad Amanat, "Kashan III. History to the Pahlavi Period," *Encyclopædia Iranica*, Online Edition, 2018, <https://www.iranicaonline.org/articles/kashan-iii-history> Erişim Tarihi: 22.05.2022.

[18] Marco Polo, *Dünyanın Hikâye Edilişi: Harikalar Kitabı*, çev. Işık Ergüden, Z. Zühre İlgelen, Ötüken Yay., İstanbul 2019, s. 86-88.

[19] Mehrdad Amanat, "Medieval Kashan: ..." , s. 398.

[20] Mehrdad Amanat, "Kashan III. History to the Pahlavi Period," *Encyclopædia Iranica*, Online Edition, 2018, <https://www.iranicaonline.org/articles/kashan-iii-history> Erişim Tarihi: 22.05.2022.

[21] Ahmed b. Yahya el-Belazuri, *Fütuhu'l-Büldan: Ülkelerin Fethi*, çev. Mustafa Fayda, Kültür ve Turizm Bakanlığı Yay., 2002, s. 447, 449; Ayrıca bkz. İbn Kesir, *el-Bidâye ve'n-Nihâye*, C. VII, çev. Mehmet Keskin, Çağrı Yay., İstanbul 2000, s. 187. Kudâme b. Cafer'e göre; Ebû Mûsâ el-Eş'arî Kum'u kuşatırken, Dahhak b. Kays et-Temimî'yi Kâşân'a göndermiş ve Dahhak bu şehri kılıçla almıştır. Bkz. Kudâme b. Cafer, *Kitabü'l-Harac*, çev. Ramazan Şeşen, Yeditepe Yay., İstanbul 2018, s. 77.

[22] Ahsenü't-Tekâsım, s. 278.

[23] İbn Vazih Ahmed b. İshak b. Ca'fer el-Ya'kubî, *Ülkeler Kitabı*, çev. Murat Ağarı, Ayışığı Yay., İstanbul 2003, s. 55.

İbn Rüsteh (ö. 903),²⁴ İbnü'l-Fakih (ö. 902 sonrası)²⁵ ve İbn Hurdâzbih'in (ö. 912) eserlerinde yer almaktadır. Her iki kaynak, Kâşân'dan İsfahan'ın köyleri bahsinde Serd-Kâşân ve Cerm-Kâşân, yani soğuk ve sıcak diye iki bitişik kasaba olarak bahsetmektedirler.²⁶ Bu durum İslam döneminin başlangıcında Kâşân'ın küçük bir köy ya da kasaba görünümünde olduğunu göstermektedir. Aynı şekilde X. Yüzyıl başlarında coğrafyacı İstahrî; Kâşân'dan Kum'un ötesinde Cibâl bölgesinin bir parçası olarak bahsetmekle yetinmiştir.²⁷

Hamdullah el-Müstevfî, Kâşân'ı Harûn Reşid'in hanımı Zübeyde bint Cafer'in (ö. 831) yaptırdığını iddia etmektedir.²⁸ Bu durum Zübeyde Hatun'un şehri büyük ölçüde imar ve ihya ettiğini gösterir.²⁹ Nitekim X. Yüzyılın son çeyreğinde yazılan *Hudûdü'l-Âlem*'de Kâşân'ın, halkı arasında çok sayıda Arap'ın yaşadığı, nimeti bol, güzel ve mamur bir şehir olduğu, burada birçok kâtip ve edebiyatçının (*debirân ve edibân*) yetiştiği ve ayrıca şehirde akreplerin bol olduğu belirtilmektedir.³⁰ Abbâsî divan kâtibi Kudâme b. Cafer de 932 yılında tamamladığı *Kitabü'l-Harac* eserinde Kum ve Kâşân'ın vergi gelirlerinin 3 milyon dirhem olduğunu zikretmektedir.³¹ Yine X. Yüzyıl coğrafyacılarından İbn Havkal, Kâşân'ın Cibâl bölgesinin küçük şehirlerinden biri olduğunu ve birbirine yakın inşa edilmiş kerpiç evlerinin bulunduğunu haber vermektedir. İbn Havkal Kâşân'ın bu dönemde Kum şehriyle beraber vergi gelirlerinin fazla olan şehirlerden biri olduğunu vurgulayarak Kum halkının genellikle Şii, Kâşân halkının ise Sünnî olduklarını belirtmektedir.³²

Bu önemli pasajlar Kâşân'ın X. Yüzyılda kalkınma ve gelişmeye başlayan küçük ve refah dolu bir şehir olduğunu göstermektedir. Şehirdeki akreplerin çokluğuna başka kaynaklar da atıf yapar.³³ Çok sayıda Arap'ın yaşadığının ifade edilmesi de kuşkusuz buraya yapılan iskâna vurgu yapmaktadır. Fetihten sonra başta uç bölgeler olmak üzere İran şehirlerinin birçoğunda garnizonlar kurularak buralara Arap kabileleri yerleştirilmiştir. Öncelikle İsfahan, Hemedan ve İstahr gibi Kûfe ve Basra ordugâhlarına yakın şehirlere, ardından da Kâşân, Kum, Rey, Kazvin ve Yezd gibi Orta İran şehirlerine Arap muhacirler

[24] İbn Rüsteh, *A'lâku'n-Nefise: Dünya Coğrafyası*, Ankara Okulu Yay., Ankara 2018, s. 175.

[25] Hüseyin Avni Güllü, "İbnü'l-Fakih ve Eseri Kitabü'l-Buldan", *Yüzüncü Yıl Üniversitesi, Sosyal Bilimler Enstitüsü, Yayınlanmamış Yüksek Lisans Tezi*, Van 2007, s. 53.

[26] İbn Hurdazbih, *Yollar ve Ülkeler Kitabı*, çev. Murat Ağarı, Kitabevi Yay., İstanbul 2008, s. 34.

[27] İstahrî, *Ülkelerin Yolları*, çev. Murat Ağarı, Ayışığı Yay., İstanbul 2015, s. 182-188.

[28] Nüzhet'ül-Kulüb, s. 105.

[29] Rıza Kurtuluş, "Kâşân", s. 3; Cl. Huart, "Kâşân", *MEB İA*, C. VI, s. 404.

[30] *Hudûdü'l-Âlem Mine'l-Meşrik ile'l-Magrib*, s. 91.

[31] Kudâme b. Cafer, *Kitabü'l-Harac*, s. 152,155.

[32] İbn Havkal, *10. Asırda İslam Coğrafyası*, çev. Ramazan Şeşen, Yeditepe Yay., İstanbul 2021, s. 277-279.

[33] Nüzhet'ül-Kulüb, s. 106; Ahsenü't-Tekâsım, s. 278.

iskân edilmiştir.³⁴ Arapça bilgi birikimi ve çift yönlü kültürel etkileşim sayesinde gelişen kâtiplik yeteneği şehrin geleceğinde önemli bir rol oynayacaktır. Bununla beraber IX-X. Yüzyıllarda Kâşân'daki bazı kasabalar Sünnî olarak kalmaya devam etse de Irak Karmatî liderlerinin faaliyetlerinden sonra Oniki İmamcı Şîilik şehirde baskın dini mezhep olmaya başlamıştır.³⁵ X. Yüzyılda Şîî Büveyhî Hanedanı kontrolü ele geçirene kadar diğer birçok merkezî İran şehri gibi Kâşân da birkaç kez el değiştirmiştir. Büveyhîler Şîî yönelimleri neticesinde kesafetten ötürü Kum şehrine aşırı lütuf gösterirken, yakınındaki Kâşân'ı da ihmal etmediler.³⁶ Bu mıntika hükümdarlar nezdinde değerli sayılır, defterleri ayrı tutulur ve daima başta zikredilirdi.³⁷

Ortaçağda İsfahan'dan Rey'e giden yol Kâşân ve Kum'dan geçiyordu. Yalnızca Kâşân'ın güneyindeki bir dağ silsilesini aşan yol, bu kısa mesafesinin dışında oldukça düzlük bir rotada ilerlemekteydi.³⁸ Büveyhîler döneminde ülkenin yol ve ticaret ağının gelişmesiyle Kâşân bir statü kazanmış ve önemli bir konuma gelmiştir. Bu dönemde coğrafyacı Makdisî, Kâşân'ın müreffeh ve güzel köylere sahip bir şehir olduğunu, birçok tarım alanı, bol nimeti, sıcak hamamları ve etrafı hendeklerle çevrili bir surunun bulunduğunu belirtmektedir. Makdisî ayrıca şehirde bakır sanatkârlarının bulunduğunu, buranın çok güzel bir şeftali merkezi olduğunu, ibrik ve yeşil sebzelerinin meşhur olduğunu, mersine benzeyen tarhun bitkisinin ve tıbbî tedavi için kullanılan çeşitli bitkilerin yetiştiğini ifade etmektedir.³⁹ Bu dönemde Kâşân'ın harâc geliri bir milyon, Kum şehrinin ise bunun iki katı kadardır.⁴⁰ Dolayısıyla Kâşân'ın bir tarım bölgesinden orta büyüklükte bir kentsel yerleşim merkezine dönüşümü kısmen bu dönemde gerçekleşmiştir. Kâşân'daki Büveyhî hakimiyeti Orta İran'ın 1029 yılında Gazneliler tarafından fethine kadar devam etmiştir.⁴¹ Gazneli Mesûd, hacip ve serhenglerden bazılarını Kum, Kâşân, Cibâl ve civarının yönetimine tayin etmiştir.⁴²

[34] Osman Gazi Özgüdenli, *Ortaçağ'da Türkler, Moğollar, İranlılar (Kaynaklar ve Araştırmalar)*, Ötüken Yay., İstanbul 2020, s. 415.

[35] Nizamü'l-Mülk, *Siyasetname*, çev. Mehmet Taha Ayar, Türkiye İş Bankası Kültür Yay., İstanbul 2009, s. 298-299.

[36] Ebû Ali Ahmed b. Muhammed Miskeveyh, *Tecâribü'l-Ümem*, Kivameddin Burslan, hzl. Mehmet Şeker vd., TTK Yay., Ankara 2016, s. 410; Hamdullah Müstevfî-yi Kazvinî, *Târih-i Güzide*, çev. Mürsel Öztürk, TTK Yay., Ankara 2018, s. 330; Mehrdad Amanat, "Medieval Kashan: ...", s. 400.

[37] Ahsenü't-Tekâsım, s. 278.

[38] V.V. Barthold, *İran Tarihi Coğrafyası*, çev. Ömer Alkaç, Selenge Yay., İstanbul 2022, s. 188.

[39] Ahsenü't-Tekâsım, s. 283-285.

[40] Ahsenü't-Tekâsım, s. 288.

[41] Mehrdad Amanat, "Medieval Kashan: ...", s. 400.

[42] Ebu'l-Fazl Muhammed b. Hüseyin-i Beyhakî, *Târih-i Beyhakî*, çev. Necati Lügal, hzl. Hicabi Kırılangıç, TTK Yay., Ankara 2019, 309.

Selçuklu Dönemi

XI. Yüzyılda Büyük Selçuklu Devleti'nin kuruluşu Kâşân açısından uzun bir refah döneminin başlangıcı olmuştur. 1051 yılında Selçuklu hakimiyetine giren Kâşân, daha Tuğrul Bey zamanında imar edilmeye başlamıştır.⁴³ Şehir Selçuklular döneminde oldukça önem kazanmış, sosyal, kültürel, ekonomik ve siyasi nedenlerle gelişmiştir. Özellikle Sultan Melikşah döneminde başkentin İsfahan'a taşınmasıyla şehrin önemi artmış ve buraya bir kale yapılmıştır. Bu süreç XI-XII. Yüzyıllarda Selçuklu yönetimi altında, artan güvenlik ve şehirleşme dönemi boyunca devam etmiştir.⁴⁴ Selçuklular döneminde Kâşân; ilim, edebiyat, el sanatları, mimarî ve ticaret gibi birçok alanda parlak bir dönem yaşayıp İran'ın önemli bir kültür merkezi olma işlevini görmüştür.⁴⁵

X. Yüzyılda birçok kâtip ve edebiyatçının (*debirân ve edibân*) yetiştiği şehir olarak anlatılan Kâşân, bu özelliğini Selçuklular döneminde artırarak devam ettirmiştir. Kâşân'ın küçük bir kasabası olan Râvend'in münevver bir ailesine mensup olan Muhammed b. Ali b. Süleyman er-Râvendî, (ö. 1207 sonrası) *Râhat-üs-Sudûr* isimli meşhur tarih eserinde "mevki sahiplerinin, vezirlerin, müstevfîlerin ve sultan kâtiplerinin ekserisinin Kâşân şehrinden" olduklarını ifade etmektedir.⁴⁶ Râvendî ayrıca, Kâşân'ın Arap dilini iyi bilenlerin toplandığı, sohbet meclislerinin kurulduğu bir yer olduğunu, Kaşîlerin (Kâşânlı) belagat ve güzel yazı yazmada büyük bir hüner sahibi olduklarını ve Irak'ta her nerede güzel bir yazı görülse "Kaşîlerin yazısıdır veya Kaşîlerden öğrenilmiştir" denildiğini belirtir.⁴⁷

Kâşânlıların üst düzey devlet görevlerinde yer almaları ve saygınlık kazanmaları büyük ölçüde aldıkları mükemmel eğitimden kaynaklanıyordu. Selçuklu dönemi, medreselerin kurulduğu eğitim, bilim ve sanat faaliyetlerinin yoğunlaştığı bir dönemdi. Kâşânlı devlet adamları da Kâşân'da bu türden medreseler açmışlardır. Melikşah'ın hizmetinde yüksek bir kâtip olan Safiyüddin Ebû Tahir İsmail Kâşî, Kâşân'da önemli bir kütüphaneyle birlikte Safiyye Medresesini kurdu.⁴⁸ Yine Safiyüddin el-Kâşî'nin yeğeni Muineddin Muhtassü'l-Mülk de dayısı sayesinde devlet hizmetine girerek vezirlik makamına yükseldi.⁴⁹

[43] Osman Turan, *Selçuklular Tarihi ve Türk-İslâm Medeniyeti*, Ötüken Yay., İstanbul 2005, s. 134.

[44] Mehrdad Amanat, "Kashan III. History to the Pahlavi Period," *Encyclopædia Iranica*, Online Edition, 2018, <https://www.iranicaonline.org/articles/kashan-iii-history> Erişim Tarihi: 22.05.2022.

[45] Rıza Kurtuluş, "Kâşân", s. 3.

[46] Muhammed b. Ali b. Süleyman er-Râvendî, *Râhat-üs-Sudûr ve Âyet-üs-Sürûr*, C. I-II, çev. Ahmet Ateş, TTK Yay., Ankara 1999, s. 50.

[47] Râvendî, *Râhat-üs-Sudûr*, s. 50-51.

[48] Mehrdad Amanat, "Medieval Kashan: ...", s. 401.

[49] Reşidü'd-dîn Fazlullah, *Cami'ü't-Tevârih: Selçuklu Devleti*, çev. Erkan Göksu, H. Hüseyin Güneş, Selenge Yay., İstanbul 2010, s. 189.

Nizamülmülk tarafından Emirü'l-Ümera Kamac'ın naipliğine tayin edilen ve daha sonra Sultan Sencer'in veziri olan (1124-1127) Muineddin Muhtassü'l-Mülk Ebû Nasr Ahmed el-Kaşî'nin Kâşân'da dârü-ş-şifa ve medreseler inşa ettirdiği bilinmektedir.⁵⁰

Kâşânlı devlet adamları şehrin imar faaliyetlerini hızlandırmışlardır. Bu dönemde su kanalları ve taşkın yönetimi için setler gibi altyapıya dair önemli yatırımlar da yapılmıştır.⁵¹ Mecdüddin Ebû'l-Kâsım Ubeydullah b. Fail b. Mahmud el-Kâşânî (ö. 1141) de Mecdîyye Medresesi'ni kurmuş ve medresenin idaresini dönemin meşhur edip ve muhaddislerinden olan Zeyneddin Ebu Rıza Râvendî'ye bırakmıştır. Kendisi şehir surları ve hastaneler inşa etmek, yoksul kadınların çeyizleri için fon sağlamak gibi her türlü hayır işleriyle meşhur olmuştur. Zengin, cömert, bilgili, sanatsever ve dindar şahsiyetiyle tanınan Mecdüddin Kâşânî ayrıca köprüler, camiler ve türbeler gibi halka hizmet veren binalar yaptırmış ve şehrin su ihtiyacını karşılamak için su kemerleri yapımının masraflarını karşılamıştır.⁵²

Kâşânlı bürokratlardan biri de Şerefüddin Ebu Nasr Enûşîrvân b. Hâlid el-Kâşânî (ö. 1138)'dir. Büyük Selçuklu devlet idaresinde divan kâtibi olarak göreve başlamış ve Sultan Berkyaruk'un veziri Müeyyidülmülk'ten ilgi ve itibar görmüştür. Muhammed Tapar zamanında hazinedâr ve ârizü'l-ceyş olarak görev yapmış ve 1127-1128 yılları arasında Irak Selçuklu Sultanı Mahmûd b. Muhammed Tapar zamanında vezir tayin edilmiştir. *Fütûri Zamânî's-Südûr* isimli bir eser kaleme alan Enûşîrvan b. Halid⁵³ ayrıca Kâşân'da Şerefiyye Medresesi ve bir kütüphane kurmuştur. Sultan Sencer'in hacipleri arasında da Nizameddin Mahmud-ı Kaşânî'nin adını görmekteyiz.⁵⁴ Yine Selçuklu döneminde Kâşân'daki bir diğer medrese XII. Yüzyılın ikinci yarısında Sultan Tuğrul b. Arslan'ın veziri Azîzeddin b. Razîyeddin As'ad el-Kâşânî (ö. 1192)⁵⁵ tarafından kurulan Aziziyye Medresesi'dir. Bu medrese müfredatının muhasebe

[50] Sevgi Kübra Akdemirel, "Selçuklu Vezirleri (Dustûrî'l-Vüzerâ'ya Göre)", *Süleyman Demirel Üniversitesi, Sosyal Bilimler Enstitüsü*, Yayınlanmamış Yüksek Lisans Tezi, Isparta 2017, s. 81-84; Ayrıca bkz. Aydın Taneri, "Büyük Selçuklu İmparatorluğu'nda Vezirlik", *Tarih Araştırmaları Dergisi*, C. V, Sayı 8-9, s. 85, 90, 117, 178; Osman Turan, *Selçuklular Tarihi ve Türk-İslâm Medeniyeti*, s. 343; Mehmet Altay Köymen, *Büyük Selçuklu İmparatorluğu Tarihi*, C. II, TTK Yay., Ankara 2017, s. 151-152; İbrahim Kafesoğlu, *Sultan Melikşah Devrinde Büyük Selçuklu İmparatorluğu*, İstanbul Üniversitesi, Edebiyat Fakültesi Yay., İstanbul 1953, s. 170.

[51] Mehrdad Amanat, "Kashan III. History to the Pahlavi Period," *Encyclopædia Iranica*, Online Edition, 2018, <https://www.iranicaonline.org/articles/kashan-iii-history> Erişim Tarihi: 22.05.2022.

[52] Akdemirel, "Selçuklu Vezirleri (Dustûrî'l-Vüzerâ'ya Göre)", s. 94-95; Mehrdad Amanat, "Medieval Kashan: ...", s. 401-402; Mohammad Nabi Sali, "Selçuklu Devletinin Yedigâri Celali Kalesi", s. 572.

[53] Abdülkerim Özyayın, "Enûşîrvân b. Hâlid", *TDV İA*, C. XI, İstanbul 1995, s. 256-257.

[54] Reşîdü'd-dîn Fazlullah, *Camî'ü't-Tevârih: Selçuklu Devleti*, s. 188.

[55] Akdemirel, "Selçuklu Vezirleri (Dustûrî'l-Vüzerâ'ya Göre)", s. 106-107.

ve matematik üzerine derin bir çalışma içerdiği belirtilmektedir.⁵⁶ Irak Selçuklu Sultanı Arslanşah (1161-1177) da Fahreddin Tahir el-Kâşî'yi vezir olarak atamıştır (13 Aralık 1165). Fahreddin Tahir el-Kâşî, beş yıl vezirlik yaptıktan sonra 1170 yılında Hemedan'da vefat etmiştir.⁵⁷ Hâce Muineddin Kâşî ise III. Tuğrul (1177-1194) tarafından vezir atanmış ancak daha sonra ihanetinden şüphelenilerek azledilmiştir.⁵⁸

Kâşânlı devlet adamları tarafından kurulan tüm bu medreseler Selçuklu döneminde Kâşân'ın eğitim öğretim faaliyetlerindeki canlılığının en önemli göstergesidir. Selçuklu tarihçilerinden İmâdüddin Kâtib el-İsfahânî (ö. 1201), Sultan Mesud döneminde, kendisi henüz büluğ çağına ermeden önce babası tarafından kardeşi Ebubekir'le birlikte Kâşân'da yeni açılan bir medreseye yerleştirildiklerini ve orada bir yıl Kur'an-ı Kerim ve *Kütüb-i Edebiyye* dersleriyle meşgul olduktan sonra İsfahan'a döndüklerini anlatmaktadır.⁵⁹ Bu durumun Kâşân'ın bir eğitim merkezi olarak ünlenmesiyle ilgili olduğu açıktır.

Kâşânlı devlet adamlarının hepsi olmasa da önemli bir kısmı Şîî mezhebiniydi. Nitekim bu dönemde İran'ın kahir ekseriyeti Sünnî olduğu halde Rey, Kum, Kâşân, Sâve ve Âve şehirleri Şîî nüfusun yoğun olduğu yerler arasındaydı. Selçuklular, Sünnî mezhebin temsilcisi olmakla birlikte sosyal düzeni sağlamak açısından ılımlı Şîîlere karşı herhangi bir tefrik siyaseti takip etmiyorlardı. Şîî imamların türbelerini inşa ve ziyaret ediyor, Şîî alimlere ve seyyidlere ihsanda bulunuyor, zaviye ve medreseler inşa edip vakıflar tahsis ediyorlardı. Böylece halifelere küfretmeyen ılımlı Şîîler, Türkler sayesinde tam bir hürriyet ve himayeye kavuşmuşlardı.⁶⁰

Ancak Nizamülmülk, Şîî kâtiplerin devlet kademelerine nüfuz etmelerinin farkında olup bunun önüne geçmek istiyordu. Bu durumu *Siyasetnâme*'de şu sözlerle ifade etmektedir: "*Sultan Mahmud, oğlu Mesud, Sultan Tuğrul ve Alparslan (Allah burhanını aydınlatсын) devirlerinde Hıristiyan ya da Rafizî olsun bu tayfadan hiçbirisi ne kamuya ait meşguliyetlere bulaşmaya ne de huzura çıkmaya cüret ederlerdi. Türklere kethüdâlık yapanlar, tüm mutasarrıflar ve ileri gelenlerin hepsi, mezhepleri halis Hanefî ve Şafîî Horasan ahalisindendi. Hiçbir kâtip ve gulâm sapkın mezheplilerin kendilerine yaşmasına müsaade etmez; hiçbir Türk de onlara vazife verilmesine göz yummayarak; "Bunların alayı*

[56] Mehrdad Amanat, "Medieval Kashan: ...", s. 402.

[57] Ali Sevim-Erdoğan Merçil, *Selçuklu Devletleri Tarihi: Siyaset, Teşkilât ve Kültür*, TTK Yay., Ankara 2020, s. 348-350; Akdemirel, "Selçuklu Vezirleri (Dustûrî'l-Vüzerâ'ya Göre)", s. 103-104.

[58] Ali Sevim-Erdoğan Merçil, *Selçuklu Devletleri Tarihi: Siyaset, Teşkilât ve Kültür*, s. 364-365.

[59] Ebu İbrahim Kıvamüddin Feth b. Ali b. Muhammed Bündari, *Irak ve Horasan Selçukluları Tarihi*, çev. Kıvameddin Burslan, TTK Yay., Ankara 2016, s. 167.

[60] Osman Turan, *Selçuklular Tarihi ve Türk-İslâm Medeniyeti*, s. 313, 326.

Deylemlî Rafizî veya onların yordakçılarıdır. Bunların çöreklenmesine ve palazlanmasına göz yumulursa Türklerin hali harap ve Müslümanların durumu vahim olur. Düşmanı koynumuzda besleyemeyiz.” derlerdi. Bu sayede huzur içinde yaşarlardı. Bugün iş o raddeye varmıştır ki dergâh ve divan bunlarla tıka basa dolmuştur. Her Türk’ün peşine bunlardan 10-20 kişi takılmış ve Horasan ehlinde bir kişinin dergâh yahut divanın kapısının önünden geçmesine, oradan bir lokma ekmek yemesine bile tahammül etmemektedirler. Divanda tek bir Horasanlı debir ve mutasarrıf kalmayınca Türkler bu tayfanın şerrini anlayacak ve bendenizin bu sözlerini hatırlayacaktır. Eskiden bir şahıs kethüdalık, ferraşlık yahut rikâbdârlik vazifesi için bir Türk’ün huzuruna vardığında ona hangi şehirden ve vilayetten olduğu, hangi mezhep ve millete mensup olduğu sorulurdu. Bu şahıs Hanefî, Şafîî mezhebinden, Horasan ve Sünnî Maverâünnehr ahalisinden ise kabul edilirdi. Şahıs eğer Kum, Kâşân, Âve, Sâve yahut Rey ahalisinden Şîî mezhepli biri ise kabul olunmazdı (...).”⁶¹

Dolayısıyla ilk dönem Selçuklu hükümdarları, Nizamülmülk gibi erken dönem vezirleri ve Horasanlı devlet adamları nispeten az sayıda Şîî mensubunun idarî görevlerde yer almalarına izin vermişlerdir. Ancak daha sonraki dönemlerde bu durumun gevşediği ve Nizamülmülk’ün oğulları ve torunlarının bile Şîîleri istihdam ettikleri görülmektedir.⁶² Bu sebeple Kâşânlı Şîî kâtiplerin özellikle Nizamülmülk’ün (ö. 1092) vefatından sonra daha fazla sayıda devlet kademelerine yerleşme imkânı elde ettikleri söylenebilir. Yine Râvendî, her ne kadar Kâşânlıların hat sanatındaki meziyetleri ve şehrin ilmî düzeyini övünerek anlatırsa da Kâşân ve diğer şehirlerden gelen Rafizî ve “zalim, kötü dinli tahsildarların” devlet hizmetine girmelerinin *cihanın haraflığına* sebep olduğunu belirtmektedir.⁶³ Kâşân’ın Rafizîlerin, mühlitlerin ve batınîlerin yuvası haline geldiğini, Kâşânlıların batıl müctehidlerin içtihadlarını tanıdıklarını, beş vakitlik namazı üçe indirdiklerini, zekâtı kaldırdıklarını ve Kâbe’yi görmeden Tûs’a gitti diye birbirlerine hacı dediklerini belirterek Kâşân’ın Şîîliğine eleştirilerde bulunmaktadır.⁶⁴ Ancak Kâşân’da yetişen devlet adamlarının bürokrasideki etkinliği Selçuklu Devleti’nin inhitatına kadar devam etmiştir.

Selçuklular döneminde eğitim ve bilimde üst seviyeye ulaşan Kâşân, aynı zamanda bir sanat ve zarafet yeri olarak tanınmıştır. Nitekim şehrin bir diğer önemli özelliği İran’ın başlıca üretim merkezlerinden biri olup özellikle seramik üretim merkezi olarak ön plana çıkmış olmasıdır. X. Yüzyıldan itibaren burası büyük bir imalat önemine sahipti. Özellikle

[61] Nizamü’l-Mülk, *Siyasetname*, s. 231-232.

[62] Mehrdad Amanat, “Medieval Kashan: ...”, s. 403.

[63] Râvendî, *Râhat-üs-Sudûr*, s. 31.

[64] Râvendî, *Râhat-üs-Sudûr*, s. 363-364.

kadehleri ve bakır kaplarıyla ünlüydü.⁶⁵ Şehirde ayrıca bakırcılık, sırma ve gümüş işlemeli ipekliler, çeşitli kadife ve renkli çizgili kumaşlar dokunması, altın, gümüş ve çelik işçiliği gibi sanatlar yaygındı. Ancak Kâşân'ın asıl şöhreti *Kaşî* denilen çinilerin imal edilmesinden geliyordu.⁶⁶ “Kâş” (çini) veya “Kâşî” (çinicilik/ Kâşîger) gibi Farsça kelimeler Kâşân ya da onun kısaltması Kâş kelimesinden türetilmiştir. Güneydeki dağların etkisiyle burada yaz ayları oldukça sıcak geçer.⁶⁷ Kâşân'daki iklim koşulları ve ihtiyaç duyulan malzemenin elverişliliği çok güzel seramiklerin üretilmesini sağlamıştır. Ancak buradaki seramik sanatının gelişmesinin en önemli sebeplerinden biri de şüphesiz Selçuklu sultanlarının sanata verdikleri değer ve sanatçıları desteklemeleriyle ilgilidir.⁶⁸

Selçuklular döneminde seramik sanatında büyük bir canlanma ve ivme yakalanmıştır. Erken dönem Selçuklu seramikleri, Sung Çin seramikleriyle irtibatlı olup çok renkli ve sırlı ürünler üzerinde oyma ve kazıma motifler yer almaktadır. “Lakabî” olarak adlandırılan seramiklerin merkezi Kâşân'dı. Daha sonra burada yapımı çok zor ve lüks bir seramik olan minâî teknik geliştirilmiş ve seramik sanatına büyük yenilik getirmiştir. Minyatür sanatıyla ilişkili, bol figürlü seramiklerde Selçuklu tiplerini, kıyafetlerini ve gündelik hayatı canlandıran tasvirlerle yer verilmiştir. Sır altı boyama ve perdah teknikleriyle imal edilen koyu mavi seramikler üzerinde hükümdar ve yöneticilerin zevklerine uygun sahneler ve süvari tasvirleri geniş bir yer tutmaktadır.⁶⁹ Kâşân'da minâî tekniğinde yapılmış duvar çinilerinde başı miğferli ava giden bir süvari figürü tasvir edilmiştir. Avcının elinde şahin kuşu, atın ayakları arasında av köpeği ve bir av hayvanı yer alır. İnsan figürlü eserler arasında en geniş yeri bağdaş kurmuş figürler alır. Türk taht oturuşu, Selçuklu figür repertuarında ana motif olarak sayılan bir resim türüdür. Kâşân keramiklerinde sık rastlanan taht-hükümdar tasvir sahnelerini içeren minâî teknikle yapılmış olan bir keramikte, hükümdar ortada bir tahta bağdaş kurarak oturmuştur. Başın üstündeki taç ise sanki asılmış gibi durmaktadır.⁷⁰ Kâşân'da genellikle gök mavisi, firuze, yeşil ve kısmen de kırmızı ve sarı renklerin yoğun olduğu duvar çinileri ve genellikle yeşil renkteki çeşitli türlerde kaplardan oluşan seramikler imal edilmekteydi. Selçuklu binalarında görülen ünlü çinilerin büyük çoğunluğu Kâşân

[65] W. Barthold, *An Historical Geography Of Iran*, trans. By Svat Soucek, ed. C. E. Bosworth, Princeton University Press, Princeton, New Jersey, 1984, p. 178.

[66] Cl. Huart, “Kâşân”, *MEB İA*, C. VI, s. 404.

[67] V.V. Barthold, *İran Tarihi Coğrafyası*, çev. Ömer Alkaç, Selenge Yay., İstanbul 2022, s. 188.

[68] Nurullah Turan, *Selçuklu Başkenti Rey (Kuruluşundan 1157'ye Kadar)*, TTK Yay., Ankara 2019, s. 125.

[69] A. Engin Beksaç, “İran: 4. Sanat”, *TDV İA*, C. XXII, s. 436.

[70] Özden Süslü, *Tasvirlere Göre Anadolu Selçuklu Kıyafetleri*, Atatürk Kültür Merkezi Yay., Ankara 1989, s. 175, 206.

yapısıdır.⁷¹ Kâşân seramiklerinde konu, renk, desen ve teknik özellikler bakımından zenginlik içeren orijinal ürünler meydana getirilmiş, imal edilen ürünler geniş bir coğrafyaya yayılmıştır.⁷²

Kâşân'ın meşhurlarından biri de İlhanlı tarihçisi Abdullah b. Ali Kâşânî'dir. Ailesi birkaç nesil öteden çini işlemeciliği mesleğinde bulunmasına rağmen kendisi bu sanata rağbet etmeyip öğrenim görmeyi tercih etmiş ve İlhanlı sarayındaki münşiler arasına girmeyi başarmıştır. *Tarih-i Olcaytu* eseriyle tanınan Kâşânî'nin ayrıca değerli taşlar ve çini sanatı üzerine yazdığı önemli bir eseri de günümüze ulaşmıştır. Eserin konusunu değerli taşlar, mücevherler, mineraller ve güzel kokular oluşturmaktadır.⁷³ Dolayısıyla bu eser orta çağda Kâşân'daki çini sanatının inceliklerini anlatması bakımından dikkate değerdir.

Şehrin ürünleri, özellikle farklı form ve şekillerdeki sırlı çömlek kaplar birçok bölgeye ihraç edilir, kervanlarla dünya pazarlarına taşınırdı. Kâşân'ın ticaret güzergâhları üzerinde yer alması da ekonomik olarak gelişmesini ve İran'ın zengin şehirleri arasında sayılmasını sağlamıştır. Bununla birlikte Selçuklular zamanında Kâşân'ın dikkate şayan bir diğer özelliği de para basılan şehirlerden biri olmasıdır. British Museum'un neşredilmemiş Selçuklu koleksiyonları içerisinde Sultan Alp Arslan ve Sultan Berkyaruk dönemlerine ait Kâşân'da darp edilen altın sikkeler bulunmaktadır. Kâşân'da 1064 tarihinde (H. 457) Sultan Alp Arslan 3,37 gr. ağırlığında, 1095 (H. 488) tarihinde ise Sultan Berkyaruk 3,73 gr. ağırlığında altın sikkeler bastırmışlardır. Her iki dinarda "*Es-Sultanu'l-Muazzam Şahañşah el-Melikü'l-İslam*" ünvanları kullanılmıştır.⁷⁴

Kâşân, özellikle Sultan Melikşah zamanında başkent Rey'den İsfahan'a taşınmasıyla daha fazla önem kazanmış, Başkent İsfahan'a açılan bir kapı olarak askerî öneme sahip bir şehir haline gelmiştir. Şehrin önemli bir simgesi olan Celâlî Kalesi de Sultan Melikşah zamanında inşa edilmiştir. Erken Selçuklu mimarisinin dikkat çekici örneklerinden olan kale, şehrin güneybatı yakasında, Rey ve İsfahan yolunun emniyetini sağlayan, stratejik bir noktada yer almaktadır. Şehre hâkim Celâlî Kalesi'nin şehrin surlarına bağlı sekiz köşeli sağlam ve kalın hisarları, sekiz adet yuvarlak ve yüksek kuleleri bulunmaktaydı. Kalenin yapımında askerî, idarî ve ekonomik fonksiyonlarının yanı sıra şehirdeki hareketliliğin korunması, soğutucu su depolarına içme suyu depolanması ve güneydeki akarsulardan tarım alanları için su temin edilmesi gibi birçok faktör dikkate alınmıştır. Celâlî Kalesi, tarihî süreçte

[71] Rıza Kurtuluş, "Kâşân", s. 4.

[72] Nurullah Turan, *Selçuklu Başkenti Rey*, s. 125.

[73] Derya Örs, "Abdullah b. Ali Kâşânî", *TDV İA*, C. XXV, Ankara 2022, s. 4-5.

[74] Coşkun Alptekin, *Selçuklu ve Atabeglikler Tarihi Üzerine Araştırmalar*, hzl. Osman G. Özgüdenli, Yeditepe Yay., İstanbul 2021, s. 207-208, 242, 278.

Kâşân halkını birçok kez yoğun saldırı ve yağmalamadan kurtarmıştır.⁷⁵

Kâşân'ın en önemli mimari yapılarından biri de Cuma Camii (Mescid-i Cuma)'dir. Aslen Büveyhîler döneminde yapılan Cuma Camii, 1073/74 yılında Selçuklular tarafından yeniden inşa edilmiş ve Kûffî yazıyla süslü bir minare yapılmıştır. Varlığını hala koruyan bu minare, Nizamülmük'ün İsfahan'da yaptırdığı kubbe ile çağdaş olup, 1061 tarihli Sâve minaresinden sonra İran'daki en eski tarihli üçüncü minaredir. Günümüze ulaşan diğer Selçuklu eserleri de Peñç-i Şah ve Zeynüddin minareleridir. Zeynüddin Minare bir zamanlar yüksekliğinin 47 metreye ulaştığı rivayet edilen nadir bir Kâşân simgesidir. Esasen Selçuklular zamanında inşa edilen İmadî Camii de Moğol istilası sırasında yıkılmış ve 1463'te Karakoyunlu Cihanşah'ın veziri Hacı İmadeddin Mahmud tarafından yeniden inşa edilmiştir.⁷⁶

Kâşân'ın müreffeh ve istikrarlı gelişimi Selçukluların son dönemlerinden itibaren zaman zaman sekteye uğramıştır. 1158/59 yılında Irak Selçuklu Sultanı Melikşah b. Mahmud, kardeşi Muhammed ile aralarındaki taht mücadelesi esnasında Kum ve Kâşân'ı ele geçirerek yağmalamıştır.⁷⁷ Bir rivayete göre Mecdüddin Ubeydullah el-Kâşânî, Selçuklu ordusuna 7 bin dinar vererek şehri yağmalanmaktan kurtarmıştır. Ancak daha sonra 1197 yılında şehir Harezşah kumandanlarından Atabeg Mayacık tarafından zapt edilmiş, halkın direnişi ve güçlü kalelerine rağmen şehir yağma ve katliama maruz kalmıştır. Önemli ticaret yolları da bu esnada zarar görmüştür.⁷⁸ Harezşahlar tarafından kuşatıldığında şehirdeki saray ve evlerin büyük tahribata uğratıldığı kaydedilmektedir.⁷⁹ Moğol istilası sırasında da şehir tahrip olmuştur.⁸⁰ Ancak Moğol istilasından sonra oldukça hızlı bir şekilde toparlanmıştır. İlhanlılar zamanında en önemli zanaat ve ticaret merkezlerinden biri olan Kâşân, canlılığını yeniden kazanmıştır. Bu dönemde Kâşân, Sultaniye'den Basra Körfezine giden ticaret yolları üzerinde olmasından ötürü önem kazanmıştır.⁸¹ İstila sırasında büyük seramik atölyeleri tahrip olmasına rağmen sırlı çömleklerin imâli hiçbir zaman tam olarak durmamış, yeni atölyeler kurularak İlhanlılar zamanında üretim yeniden yoğunluk kazanmıştır.⁸²

[75] Mohammad Nabi Sali, "Selçuklu Devletinin Yadigârı Celali Kalesi", s. 571-576; Zerrabi, *Tarih-i Kâşân*, s. 115.

[76] Mohammad-Reza Haeri and Elr., "Kashan V. Architecture (2) Historical Monuments", *Encyclopedia Iranica*, 2012, XVI/1, pp. 12-21, <http://www.iranicaonline.org/articles/kashan-v2-historical-monuments> Erişim Tarihi: 31.05.2022.

[77] İbnü'l-Esir, *el-Kâmil fi't-Târih*, C. XI, çev. Abdülkerim Özaydın vd., Bahar Yay., İstanbul 1987, s. 199; Şihabeddin b. Fazlullah el-Ömerî, *Türkler Hakkında Gördükleri ve Duydukları*, çev. Ahsen Batur, Selenge Yay., İstanbul 2014, s.282.

[78] Mohammad Nabi Sali, "Selçuklu Devletinin Yadigârı Celali Kalesi", s. 567.

[79] Râvendî, *Râhat-üs-Sudûr*, s. 363-364.

[80] İbn Kesir, *el-Bidâye ve'n-Nihâye*, C. XIII, s. 222.

[81] Mersedeh Kor, s. 20.

[82] Jean Paul Roux, *Moğol İmparatorluğu Tarihi*, çev. Aykut Kazancıgil-Ayşe Bereket, Dergâh Yay., İstanbul 2018, s. 485.

SONUÇ

Sonuç olarak İran'ın Cibâl bölgesinde, İsfahan-Tahran arasındaki merkezî bir konumda yer alan Kâşân, antik bir yerleşim merkezi olmasına rağmen İslam fethinden önce küçük bir köy ya da kasaba görünümündeydi. Ancak VII. Yüzyılda İslam hakimiyetiyle birlikte küçük bir şehir olarak gelişmeye başlamış, XI-XII. Yüzyıllarda Selçuklu hakimiyeti boyunca uzun bir refah dönemi yaşamıştır. Bu dönemde Kâşân, çok yönlü bir gelişme gösteren orta büyüklükte bir şehir olarak karşımıza çıkmaktadır. Stratejik konumda inşa edilen müstahkem Celâlî Kalesi başkent İsfahan'ın güvenliğini sağlaması açısından şehrin askerî önemini yansıtmaktadır. Arapça bilgi birikimi, belagat ve hat sanatında gösterilen başarı şehri ilmî ve kültürel açıdan zenginleştirmiştir.

Kâşân'ın en dikkat çeken özelliklerinden biri, üst düzey devlet adamlarının büyük çoğunluğunun bu şehirden çıkmış olmasıdır. Kâşânlı kâtipler daima yüksek bürokratik mevkilerde görev almış ve birçoğu vezirlik makamına kadar yükselmiştir. Selçuklu yönetiminin eğitim ve bilim faaliyetlerine verdiği destek sayesinde medreseler yaygınlaşmıştır. Kaşilerin devlet kademelerindeki saygınlığı da büyük ölçüde aldıkları mükemmel eğitimden kaynaklanıyordu. Ayrıca Kâşânlı devlet adamları servetlerinin bir kısmıyla memleketlerine yatırım yapıyorlardı. Bu vesileyle şehirde çok sayıda medrese, kütüphane ve hastaneler inşa edilmiştir. Bu durum eğitim ve öğretim faaliyetlerini canlandırmış ve şehrin bir eğitim merkezi olarak ünlenmesini sağlamıştır. Yine bu dönemde imar faaliyetleri hızlanmış, masraflarını Kâşânlı devlet adamlarının karşıladığı su kanalları, köprüler, kemerler, camiler ve türbeler gibi halka hizmet veren binalar yapılmıştır. Kâşân'da yetişen devlet adamlarının bürokrasideki etkinliği Selçuklu Devleti'nin yıkılışına kadar devam etmiştir. Şîî nüfusun kesafeti de mezhepsel farklılığa rağmen Selçuklu yönetiminin idarî başarısını gösterir.

Kâşân'ın bir diğer önemli özelliği sanat ve zarafet yeri olarak tanınmış olmasıdır. Büyük bir imalat önemine sahip olan şehirde bakırcılık, dokuma, maden işçiliği ve özellikle seramik üretimi gibi sanatlar yaygındı. Şehirde üretilen *Kâşî* isimli yüksek kaliteli ve dekoratif çiniler büyük bir ticarî değere sahipti. Selçuklu binalarında görülen ünlü çinilerin tamamına yakını Kâşân yapısıdır. Farklı form ve şekillerdeki sırlı çömlek kaplar da birçok bölgeye ihraç edilir, kervanlarla dünya pazarlarına taşınırdı. Kâşân'ın ticaret yolları üzerinde yer alması, ekonomik olarak gelişmesini ve İran'ın zengin şehirleri arasında sayılmasını sağlamıştır. Sultan Alp Arslan ve Berkyaruk zamanında Kâşân'da altın sikkeler basılmış olması da şehrin ekonomik önemini göstermektedir. Mimarî açıdan Celali Kalesi dışında cami ve minare gibi yapılar da Selçuklu döneminin ihtişamını yansıtmaktadır.

KAYNAKÇA

- Akdemirel, Sevgi Kübra, "Selçuklu Vezirleri (Dustûr'l-Vüzerâ'ya Göre), *Süleyman Demirel Üniversitesi, Sosyal Bilimler Enstitüsü*, Yayınlanmamış Yüksek Lisans Tezi, Isparta 2017.
- Alptekin, Coşkun, *Selçuklu ve Atabeglikler Tarihi Üzerine Araştırmalar*, hzl. Osman G. Özgüdenli, Yeditepe Yay., İstanbul 2021.
- Amanat, Mehrdad, "Kashan III. History to the Pahlavi Period," *Encyclopædia Iranica*, Online Edition, 2018, <https://www.iranicaonline.org/articles/kashan-iii-history> Erişim Tarihi: 22.05.2022.
- Amanat, Mehrdad, Roy P. Mottahedeh, "Medieval Kashan: Crossroads of Commerce and Culture" *Eurasian Studies*, 16 (2018), s. 395-429.
- Barthold, W., *An Historical Geography Of Iran*, trans. By Svat Soucek, ed. C. E. Bosworth, Princeton University Press, Princeton, New Jersey, 1984.
- Barthold, V.V., *İran Tarihî Coğrafyası*, çev. Ömer Alkaç, Selenge Yay., İstanbul 2022.
- Beksaç, A. Engin, "İran: 4. Sanat", *TDV İA*, C. XXII, s. 429-437.
- Beyhakî, Ebu'l-Fazl Muhammed b. Hüseyin-i, *Târih-i Beyhakî*, çev. Necati Lügal, hzl. Hicabi Kırılgaç, TTK Yay., Ankara 2019.
- Bündari, Ebu İbrahim Kıvamüddin Feth b. Ali b. Muhammed, *Irak ve Horasan Selçukluları Tarihi*, çev. Kıvameddin Burslan, TTK Yay., Ankara 2016.
- Calmard, J., "Kāshān", in: *Encyclopaedia of Islam, Second Edition*, Edited by: P. Bearman, Th. Bianquis, C.E. Bosworth, E. van Donzel, W.P. Heinrichs. http://dx.doi.org/10.1163/1573-3912_islam_SIM_3963 Erişim Tarihi: 31.05.2022.
- Ciner, Osman, "El-Makdis'in Ahsenü't-Tekâsım fi Ma'rifeti'l-Ekâlim İsimli Eserinin Değerlendirilmesi ve Türkçe Tercümesi", *Fatih Sultan Mehmet Vakıf Üniversitesi Sosyal Bilimler Enstitüsü*, Yayınlanmamış Yüksek Lisans Tezi, İstanbul 2018.
- el-Belazuri, Ahmed b. Yahya, *Fütuhu'l-Büldan: Ülkelerin Fethi*, çev. Mustafa Fayda, Kültür ve Turizm Bakanlığı Yay., 2002.
- el-Ömerî, Şihabeddin b. Fazlullah, *Türkler Hakkında Gördüklerim ve Duyduklarım*, çev. Ahsen Batur, Selenge Yay., İstanbul 2014.
- el-Ya'kubî, İbn Vazih Ahmed b. İshak b. Ca'fer, *Ülkeler Kitabı*, çev. Murat Ağarı, Ayışığı Yay., İstanbul 2003.
- er-Râvendî, Muhammed b. Ali b. Süleyman, *Râhat-üs-Sudûr ve Âyet-üs-Sürûr*, C. I-II, çev. Ahmet Ateş, TTK Yay., Ankara 1999.
- Ghirshman, Roman, "Rapport préliminaire, sur les fouilles de Tépé Sialk, près de Kashan (Iran)", *Institut Francais du Proche-Orient, Syria*, 1935, T. 16, Fasc. 3 (1935), pp. 229-246.
- Güllü, Hüseyin Avni, "İbnü'l-Fakih ve Eseri Kitabü'l-Buldan", *Yüzüncü Yıl Üniversitesi, Sosyal Bilimler Enstitüsü, Yayınlanmamış Yüksek Lisans Tezi*, Van 2007.
- Haeri, Mohammad-Reza and Elr., "Kashan V. Architecture (2) Historical Monuments", *Encyclopedia Iranica*, 2012, XVI/1, pp. 12-21, <http://www.iranicaonline.org/articles/kashan-v2-historical-monuments> Erişim Tarihi: 31.05.2022.
- Hamdullah Müstevfi-yi Kazvinî, *Târih-i Güzide*, çev. Mürsel Öztürk, TTK Yay., Ankara 2018.
- Hamza, Muharrem, "Hamdullah Müstevfi ve Eseri Nüzhet'ül-Kulüb", *Yüzüncü Yıl Üniversitesi Sosyal Bilimler Üniversitesi*, Yayınlanmamış Yüksek Lisans Tezi, Van 2008.
- Huart, Cl. "Kāshān", *MEB İA*, C. VI, s. 404.
- Hudûdü'l-Âlem Mine'l-Meşrik İle'l-Magrib*, hzl. V. Minorsky, çev. Abdullah Duman, Murat Ağarı, Kitabevi Yay., İstanbul 2008.
- İbn Havkal, *10. Asırda İslam Coğrafyası*, çev. Ramazan Şeşen, Yeditepe Yay., İstanbul 2021.

- İbn Hurdazbih, *Yollar ve Ülkeler Kitabı*, çev. Murat Ağarı, Kitabevi Yay., İstanbul 2008.
- İbn Kesir, *el-Bidâye ve'n-Nihâye*, C. VII, XIII, çev. Mehmet Keskin, Çağrı Yay., İstanbul 2000.
- İbn Rüsteh, *A'lâku'n-Nefise: Dünya Coğrafyası*, Ankara Okulu Yay., Ankara 2018.
- İbnü'l-Esir, *el-Kâmil fi't-Târih*, C. XI, çev. Abdülkerim Özaydın vd., Bahar Yay., İstanbul 1987.
- İbrahim Kafesoğlu, *Sultan Melikşah Devrinde Büyük Selçuklu İmparatorluğu*, İstanbul Üniversitesi, Edebiyat Fakültesi Yay., İstanbul 1953.
- İstahri, *Ülkelerin Yolları*, çev. Murat Ağarı, Ayışığı Yay., İstanbul 2015.
- Kor, Mersedeh, "İran Kaçar Dönemi Geleneksel Konutları Üzerine Bir Araştırma: Kaşan Örneği" *Karadeniz Teknik Üniversitesi Fen Bilimleri Enstitüsü*, Yayınlanmamış Yüksek Lisans Tezi, Trabzon 2019.
- Köymen, Mehmet Altay, *Büyük Selçuklu İmparatorluğu Tarihi*, C. II, TTK Yay., Ankara 2017.
- Kudâme b. Cafer, *Kitabü'l-Harac*, çev. Ramazan Şeşen, Yeditepe Yay., İstanbul 2018.
- Kurtuluş, Rıza, "Kâşân", *TDV İA*, C. XXV, Ankara 2002, s. 3-4.
- Marco Polo, *Dünyanın Hikâye Edilişi: Harikalar Kitabı*, çev. Işık Ergüden, Z. Zühre İlgelen, Ötüken Yay., İstanbul 2019.
- Miskeveyh, Ebû Ali Ahmed b. Muhammed, *Tecâribü'l-Ümem*, Kıvameddin Burslan, hzl. Mehmet Şeker vd., TTK Yay., Ankara 2016.
- Nizamü'l-Mülk, *Siyasetname*, çev. Mehmet Taha Ayar, Türkiye İş Bankası Kültür Yay., İstanbul 2009.
- Örs, Derya, "Abdullah b. Ali Kâşanî", *TDV İA*, C. XXV, Ankara 2022, s. 4-5.
- Özaydın, Abdülkerim, "Enûşirvân b. Hâlid", *TDV İA*, C. XI, İstanbul 1995, s. 256-257.
- Özgüdenli, Osman Gazi, *Ortaçağ'da Türkler, Moğollar, İranlılar (Kaynaklar ve Araştırmalar)*, Ötüken Yay., İstanbul 2020.
- Reşidü'd-dîn Fazlullah, *Cami'ü't-Tevârih: Selçuklu Devleti*, çev. Erkan Göksu, H. Hüseyin Güneş, Selenge Yay., İstanbul 2010.
- Planhol, Xavier de, "Kashan II. Historical Geography," *Encyclopaedia Iranica*, XVI/1, 2012, s. 2-5, <https://www.iranicaonline.org/articles/kashan-ii-historical-geography> Erişim Tarihi: 22.05.2022.
- Roux, Jean Paul, *Moğol İmparatorluğu Tarihi*, çev. Aykut Kazancıgil-Ayşe Bereket, Dergâh Yay., İstanbul 2018.
- Sali, Mohammad Nabi, "Selçuklu Devletinin Yedigârı Celali Kalesi", *DTCF Dergisi*, C. 57, Sayı 1, 2017, s. 564-581.
- Sevim, Ali -Erdoğan Merçil, *Selçuklu Devletleri Tarihi: Siyaset, Teşkilât ve Kültür*, TTK Yay., Ankara 2020.
- Süslü, Özden, *Tasvirilere Göre Anadolu Selçuklu Kıyafetleri*, Atatürk Kültür Merkezi Yay., Ankara 1989
- Taneri, Aydın, "Büyük Selçuklu İmparatorluğu'nda Vezirlik", *Tarih Araştırmaları Dergisi*, C. V, Sayı 8-9, s. 75-186.
- Turan, Nurullah, *Selçuklu Başkenti Rey (Kuruluşundan 1157'ye Kadar)*, TTK Yay., Ankara 2019.
- Turan, Osman, *Selçuklular Tarihi ve Türk-İslâm Medeniyeti*, Ötüken Yay., İstanbul 2005.
- Zencani, Habibullah, "Kashan I. Geography," *Encyclopaedia Iranica*, XVI/1, 2012, pp. 1-2, <https://www.iranicaonline.org/articles/kashan-i-geography> Erişim Tarihi 22.05.2022.
- Zerrabi, Abdurrahim Kelanter, *Tarih-i Kaşan*, hzl. İrec Afşar, İnşarat- Emir Kebir, Tahran 1378.

SELÇUKLULAR ZAMANINDA REY ŞEHRİNİN KENT YAPISI

Dr. Öğr. Üyesi Mustafa AYLAR

Bitlis Eren Üniversitesi

maylar@beu.edu.tr

Günümüzde başkent Tahran'ın dokuz km güney/güneydoğusunda yer Rey şehri antik çağdan itibaren önemli bir konumda olmuştur. Hz. Ömer döneminde İslâm egemenliğine giren şehir, Abbasi Halifesi Muhammed Mehdi zamanında yeniden inşa edilmesi ile birlikte Muhammediyye adını aldı. IX. yüzyılın ikinci ve X. asrın ilk döneminde sık sık el değiştiren Rey, Büveyhîlerin şehre hâkimiyeti ile birlikte önemli gelişmeler yaşadı. Selçuklu Devleti'nin kurulmasının ardından 434/1042 yılında Tuğrul Bey Rey'e yerleşti ve şehrin yeniden inşasını emretti. Tuğrul Bey tarafından başkent olarak seçilen şehir, siyasî, mimarî, dinî ve iktisadî anlamda oldukça parlak bir dönem geçirdi. Sultan Melikşah'ın saltanatının ilk yıllarına kadar Büyük Selçuklu Devletine başkentlik yapan Rey, Sultan Melikşah döneminde İsfahan'ın yeni başkent olarak tercih edilmesiyle siyasi olarak ehemmiyetini kaybetse de sosyal, ekonomik ve dinî yönden önemini korudu. Sonraki dönemlerde Selçuklu hanedanı arasında yaşanan taht kavgaları ve yaşanan mücadelelerden zarar görmesine rağmen ehemmiyetini muhafaza etti.

XII. asrın ikinci yarısında Rey, Irak Selçuklularına bağlı olarak idare ediliyordu. Şehir, son Irak Selçuklu hükümdarı III. Tuğrul'un 1194 yılında Rey'de yapılan bir savaşta Kutluğ İnanç Pehlivan tarafından öldürülmesinden sonra Harezmsahlara idaresi altına girdi. Buna ilaveten şehir, bu yüzyılın ikinci yarısında yaşanan mezhep kavgaları nedeniyle büyük zarar gördü. Şehre son darbeyi ise 1220 ve 1224 yılında Moğollar vurdu. Bu çalışmada, birinci elden kaynakların verdiği bilgilere ek olarak buraya seyahat eden Avrupalıların şehir hakkında çizdiği planlar, uydu görüntüleri, haritalar ve uzun süredir şehirde yaptığımız gözlemler ve araştırmalar neticesinde Selçuklular zamanındaki Rey şehrinin kent yapısı hakkında genel bir çerçeve çizilmesi amaçlanmaktadır.

Kaynaklar, Haritalar ve Arkeolojik Kazılar

Şehrin günümüze ulaşan tarihî yapıların dışında çok sayıda eser, zaman içerisinde -Moğol tahribatı, hızlı kentleşme, fabrikaların inşası ve tarım vb. nedenlerle- yok edildi. Bununla birlikte birinci el kaynaklar ve

buraya gelen bazı Avrupalıların verdiği bilgilerden şehrin muhtemel bir planını çıkarmak mümkün olmaktadır.

Müslüman müelliflerin verdiği bilgiler yanında, XII. yüzyıl Selçuklu Rey'i için en önemli kaynak kendisi de Reyli olan Abdülcelîl Kazvî'nin (ö. 1165'ten sonra) *el-Nakz* isimli eseridir. 555/1160 yılında Farsça kaleme alınan bu kitap sayesinde XII. yüzyıldaki Rey şehrindeki mahalleler, kapılar, medreseler vd. birçok konuda bilgi sahibi olunabilmektedir.

1820'li yıllarda Rey'e gelen İskoç Sir Robert Ker Porter antik şehrin bir planını çizmiştir (**Şekil 1**). Ker Porter'ın haritası, yanlış yönlendirme, hatalı boyutlar ve dolayısıyla bazı kalıntıların konumunda yanlışlıklar gibi birçok hataya sahip¹ olmasına rağmen ilk harita olması açısından çok önemlidir. Ker Porter, Şehristân, Kohendez (A noktası), Burc-i Tuğrul (E noktası), Abdülcelîl b. Fâris'in yaptırmış olduğu ancak günümüze ulaşmayan kümbet (F noktası), Nakkare Hane Dağı (G noktası) gibi Selçuklular zamanından kalan önemli yerleri çizmiştir.

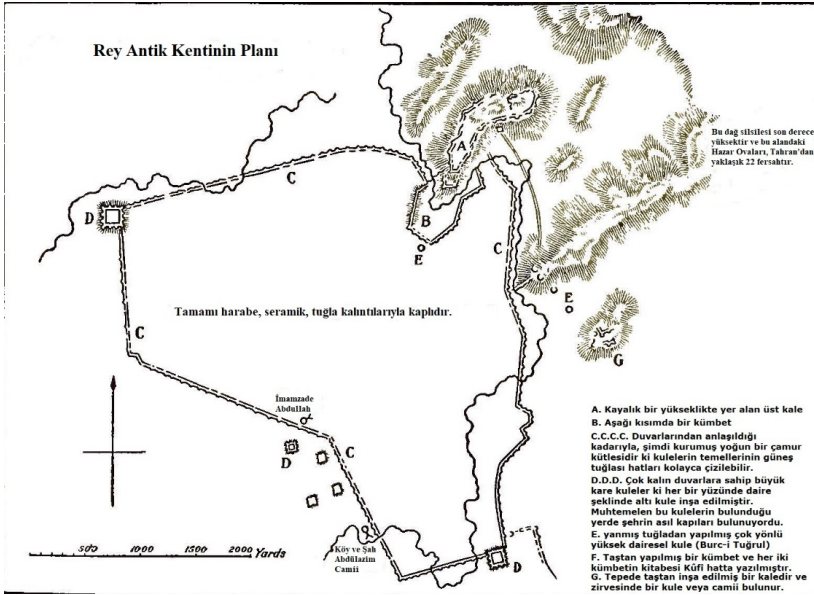

Şekil 1. Rey Antik Kentinin Planı (Ker Porter, 1821, 360-361)

1840 yılında Rey'e gelen Fransız mimar Pascal Coste'un çizmiş olduğu harita ve çizimler son derece önemlidir. Coste'un planında birtakım hatalar olmasına rağmen kentin şehirleşmeden önceki durumunu gös-

[1] Rocco Rante ve Carmen Di Pasquale, "The Urbanisation of Rayy in the Seljûq Period", *Der Islam* 93, sayı 2 (20 Ocak 2016): 418.

termesi açısından ehemmiyete haizdir. (Şekil 2, 3, 4). Yine Coste'un şehrin doğu ve kuzeydoğu yönünden yaptığı çizimler günümüze ulaşmayan bazı eserler/yapılar hakkında bize fikir vermektedir.



Şekil 2. Pascal Coste'un Rey Planı (Coste'tan aktaran Rante, 2014, 29)

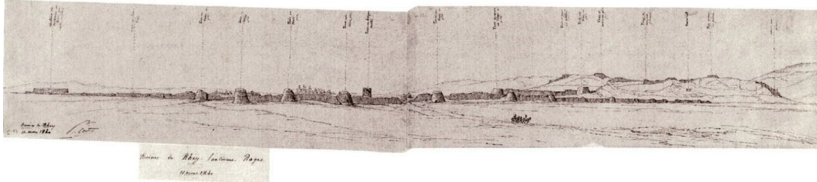

Şekil 3. Rey, Şehrin doğu bölümü (Coste'tan aktaran Rante, 2014, 30)

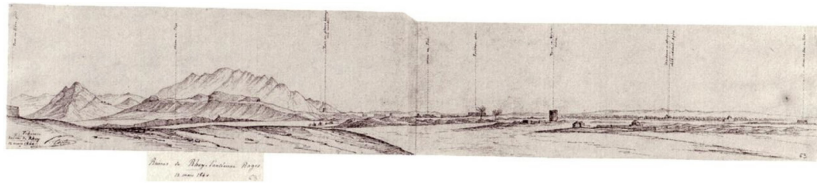

Şekil 4. Rey, Şehrin kuzeydoğu bölümü (Coste'tan aktaran Rante, 2014, 30)

Rey ile ilgili en önemli arkeolojik kazıyı, 1934-1936 arasında üç sezon boyunca şehirde kazılar yapan Amerikalı arkeolog Erich Schmidt yapmıştır. Schmidt ve ekibinin bulduğu çok sayıda materyal, Selçuklu dönemi Rey'i hakkında bize fikir vermektedir.

Rey ile ilgili önemli çalışmalara imza atan İranlı tarihçi Hüseyin Kerîmân, şehrin birçok haritasını çizmiştir. Ancak Kerîmân, Ker Porter'ın planını esas aldığı için çizdiği haritada hatalar mevcuttur. Örneğin aşağıda bahsedeceğimiz Rey'in Şehristân, Kohendez (kale) ve Rabaz'ını farklı noktalarda göstermiştir.

Rey ile ilgili son kazıyı Fransız Arkeolog Rocco Rante yapmıştır. Rey şehrinin yapısı ile ilgili önemli bilgiler veren Rante, şehre ait birçok harita çizmiştir.

Selçuklu Rey'ini Oluşturan Temel Unsurlar

Rey şehrini Rey-i Berîn (Yukarı Rey) ve Rey-i Zîrîn (Aşağı Rey) olmak üzere iki kısma ayırmak mümkündür. Yukarı Rey'in şehirdeki ilk yerleşimin başladığı, önünden Rûde/Sûrîn nehrinin geçtiği, günümüzde Çeşme Ali olarak adlandırılan yerde olduğu düşünülmektedir. Bu kısım, Partlar zamanında inşa edilmiş ve Partlar'ın yazlık başkenti olmuştur. Çeşme Ali'nin doğusunda bulunan bir yükseklikte doğu-batı yönünde uzanan

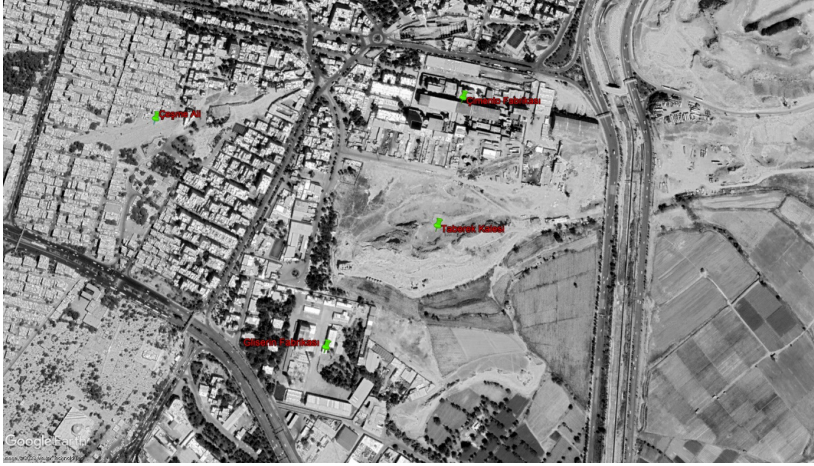

Resim 1. Çeşme Ali, Taberek Kalesi ve Gliserin ve Çimento Fabrikaları
(Yazar, Google Earth 2022)

Selçuklu Rey'in de şehri temel olarak Şehristân, Kohendez (Kale) ve Rabaz olmak üzere üç kısma ayırmak mümkündür (**Şekil 5, 6**).

[2] Mustafa Aylar, "Abbâsîler'in Kuruluşundan IX. Yüzyılın Sonuna Kadar Rey Şehrinde Siyasi Durum", *Tarih ve Gelecek Dergisi*, 6/3, s. 1029.

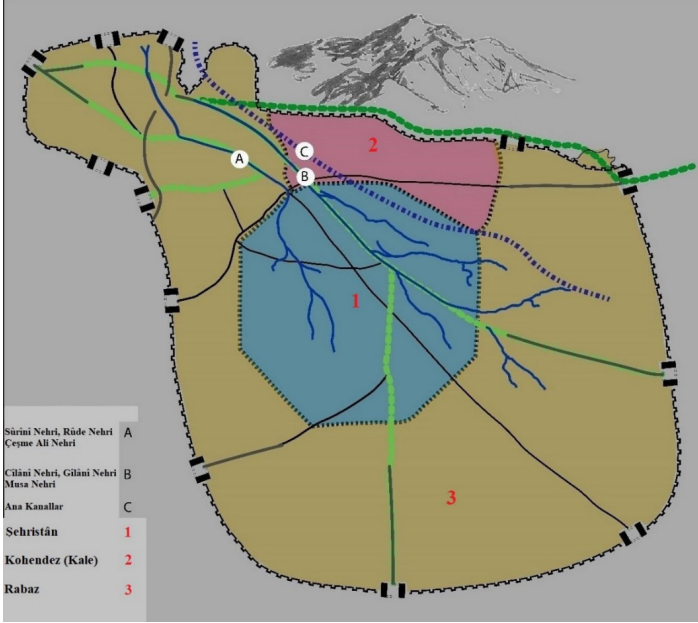

Şekil 5. Kerîmân'a göre Şehristân, Kohendez (Kale) ve Rabaz (Kerîmân'ın haritasına göre düzenleyen: Hâmenei, 1396, s. 140; düzenleyen yazar)

Şehristân, yöneticiler, soylular ve askerleri barındıran Sâsânî dönemi şehirlerinin bir parçasıydı. Kohendez olarak da isimlendireceğimiz güney/güneybatısında yer alan Şehristân, aynı zamanda Şâristan ve İç Şehir (Medine-i Dâhile) olarak da adlandırılıyordu. Şehristânın üst kısmı şehrin en eski bölümünü oluşturmaktaydı. X. asır müelliflerinden İstahrî ve İbn Havkal, Mescid-i Camii'nin varlığından bahsettikten sonra, Şehristânın çoğunun harap olduğundan bahsederler.³ Şehristânın doğu yakasındaki bugün tamamen yıkılmış olan surların bir kısmı muhtemelen şehrin girişlerinden biriydi. Şehristân surlarının çoğu XX. yüzyılın ilk yarısında kentsel gelişim, çimento fabrikası ve tarım nedeniyle yok edildi.

Şehristânın hemen karşısında bulunan yer Kohendez, Kale ve Dış Şehir (Medine-i Hârice) gibi isimlerle adlandırılmaktaydı. Selçuklu döneminde bir kale ve hükümet merkezi olan Taberek Kalesi, Nişabur Kalesi ve Bam Kalesi ile karşılaştırılabilir. Antik çağda Reşkân Kalesi olarak adlandırılan bu kale, Kadir Efrund'a göre yapısı tamamen taş ve harçtan oluşan mimarinin kendisi Sâsânî dönemine aittir ve erken İslam ve özellikle Sel-

[3] İbn Havkal, Muhammed b. Havkal, *Kitâbu Sûretü'l-Arz*, c. II (Beirut: Dâru Sâdr, 1938), 378; İstahrî, İbrahim b. Muhammed, *Mesâlikü'l-Memâlik*, Tahkik Ahmed b. Sehl Ebûzeyd (Beirut: Dâru-Sâdr, 1927), 208.

çuklu döneminde kullanılmıştır.⁴ Schmidt'in 1935 yılında yaptığı kazıda burada Tuğrul Bey'e ait gümüş sikkelerin yanında Gazneli Mahmud'a ait sikkelerin de bulunması hükümet işlerinin buradan yürütüldüğü göstermektedir.⁵ Schmidt, bir sur duvarı ile çevrili ve tepeye bitişik poligonal alanda (Kohendez) antik kentin hükümet binalarının yer aldığını tahmin edildiğini söylemektedir (**Resim 2, Şekil 6**).

Şehristân ve Kale dışında kalan yerler ise şehrin bütün alışveriş işlemlerinin yapıldığı Rabaz olarak adlandırılmaktaydı.

[4] Kadîr Efrûnd, *Gozâreş-i Fasî-i Evvel-i Kâveş der Muhûte-i Dej-i Reşkân- der Gozâreş-i Amel-kerd-i Pejûheşkede-i Bâstânşenâsî-yi Sâl-i 1385*, be kûşeş-i Hasan Fâzelî Neşlî (Tahran: İntişârât-ı Pejûheşkede-i Bâstânşenâsî, 1385), 29.

[5] Erich Schmidt. "Rayy Research 1935 (Part II)". *Museum Bulletin* VI, sayı 4 (1936): 134.

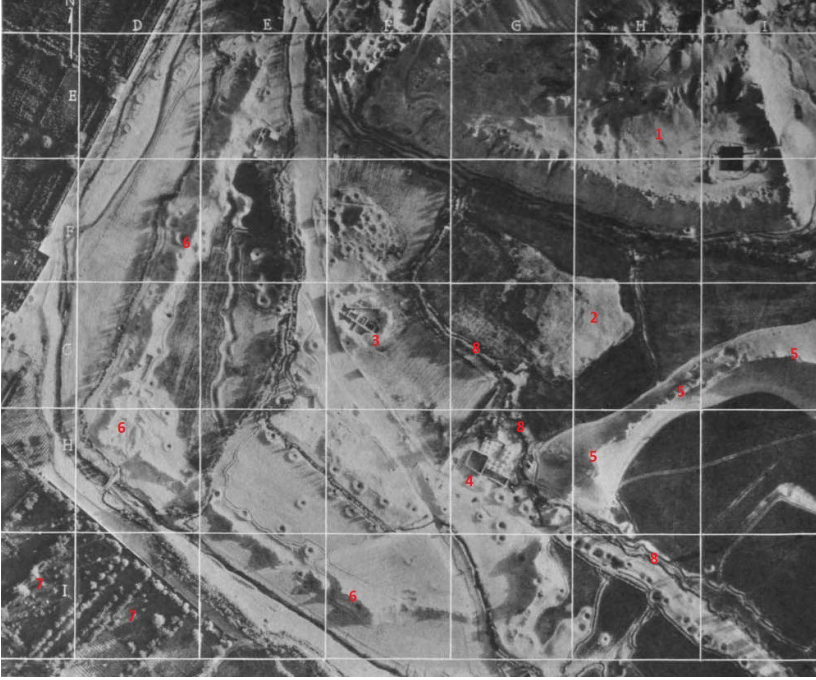

Resim 2. Rey, Müstahkem şehir ve diğer önemli noktalar
(Schmidt, 1940, Plate 33; düzenleyen yazar)

1- Kohendez (Tabrek Kalesi), **2-** Şehristân'daki Câmii'nin muhtemel yeri, **3-** Şehristân'daki Medresenin muhtemel yeri, **4-** Âsyâb-i Tûtû (Tûtû Değirmeni), **5-** ve **6-** Şehristân surları ve duvarları (Erg-i Selçûkî), **7-** Bağ-i Tuğrul (Tuğrul Bahçesi), **8-** Cîlânî Nehrinin uzantısı bir kanal

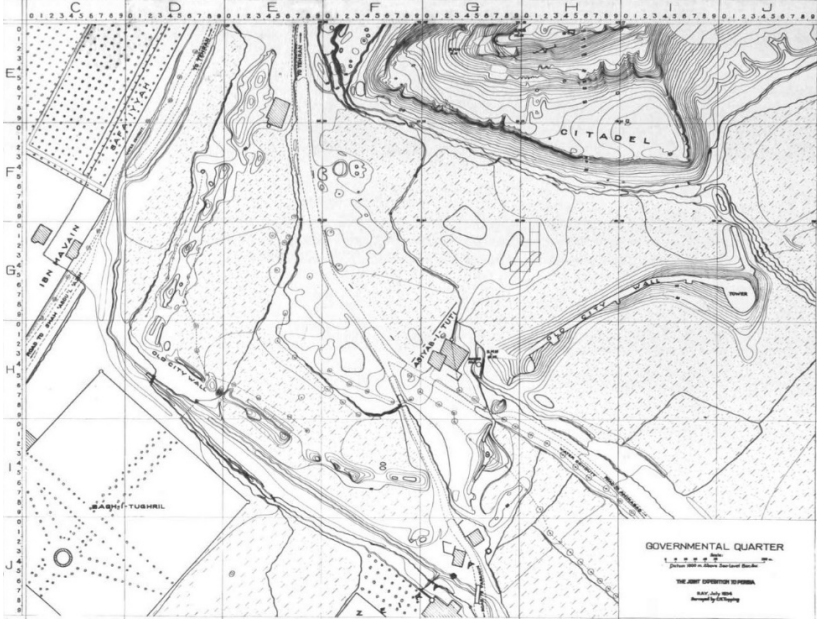

Şekil 6. Schmidt'e göre Rey şehrinin hükümet merkezi (Schmidt 1940, Plate 33-B)

Kohandez'in karşısında, güneydoğu tarafında Erg-i Selçûkî denilen Şehristân Surları bulunmaktaydı. Erg-i Selçûkî'nin sadece bir kısmı günümüze ulaşmıştır. Ne yazık ki, doğu, batı ve güney kısımlarının çoğu tamamen tahrip olmuştur.



Resim 3. Şehristân, Kohendez (Kale) ve Elborz sıradağlarının havadan görünümü (Schmidt, 1940, Plate 31; düzenleyen yazar)

1- Kohendez (Taberek Kalesi), **2-** Şehristân surları ve duvarları (Erg-i Selçûkî), **3-** Çimento Fabrikası, **4-** Şehristân'daki Câmii'nin muhtemel yeri (Schmidt, 1940, Plate 31)

Şehristân ve Kohendez'in doğu kısmında artık günümüzde bulunmayan Orta Çağ duvarları bulunmaktaydı (**Resim 4**).



Resim 4. Doğuda bulunan iki Ortaçağ duvarının havadan görünümü
(Schmidt, 1940, Plate 32; düzenleyen yazar)

1- Kohendez (Taberek Kalesi), **2-** Şehristân'ın Surları ve Duvarları (Erg-i Selçûkî), **3-** Çimento Fabrikası, **4-** ve **5-** Orta Çağ Duvarları, **6-** Su Kanalı

Şehristân içerisinde İslâm şehirlerinin en önemli ve belirgin unsurlarından bir câmi yer almaktaydı. Kohendez ve Erg-i Selçûkî arasında kalan alanda, Resim 2, 2 numaralı ve Resim 3, 4 numaralı noktada gösterilen yerde, muhtemelen Halife Mehdî zamanında inşa edilen Mehdî Camii bulunuyordu.

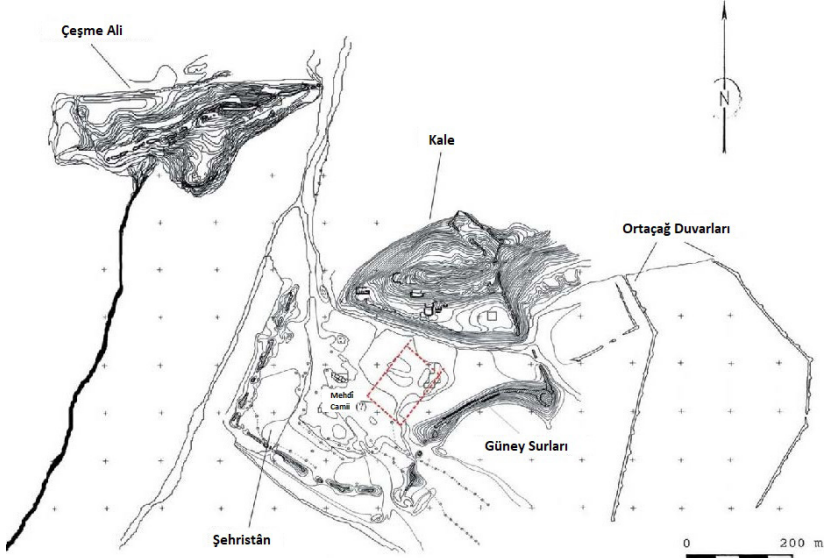

Şekil 7. Mehdi Camii'nin muhtemel yeri ve şehrin topografik bir görünümü
(Rante 2014, s. 86; düzenleyen yazar)

Şehristân içinde bulunan önemli yapılardan biri de medresedir. Resim 2, 3 numaralı noktada Erich Schmidt'in yaptığı kazılarda medreseye ait çok sayıda duvar parçası bulunmuştur. Muhtemelen bu medrese Rey'de inşa edilen Nizâmiye Medresesi idi. Bu medrese için Schmidt:

"Kalenin ve sözde Rey Hükümet Mahallesi'nin haritasını çıkaran hava fotoğrafları incelendiğinde ve analiz edildiğinde, kalenin altındaki mahallede bir alan o kadar ilginç görünüyordu ki, onu test etmeye başladık. Burada gösterilen sivalar bu testin sonucudur. Binanın inşası, yani geniş bir avluya açılan süslü odalar, çukurların ve orada ev eşyası kalıntılarının alışılmadık sterilliği ile birlikte, binayı dini veya devlet binası olarak tanımladı. Şu an için bunun bir dini okul (medrese) olduğuna inanıyoruz. Odaların ön sırasını süsleyen beyaz sıvalara ek olarak, ikinci katta boyalı, hatta yıldızlı siva parçaları ortaya çıktı"¹

[1] Schmidt'in el yazılarından Aktaran Tanya Treptow ve Donald Whitcomb, *Daily Life Ornamented: The Medieval Persian City of Rayy*, Oriental Institute of the University of Chicago, Chicago, 2007, s. 17.



Resim 5. Rey, Şehristân'daki Medrese'ye ait kalıntılar (Schmidt'ten aktaran Treptow 2007, s. 17)

Kazılarda çıkarılan Medresenin duvarlarına ait stukolar günümüzde İran Milli Müzesinde bulunmaktadır.



Resim 6 ve 7. Rey, Şehristân'daki Medrese'ye ait stükolardan örnekler
(Makale yazarı, 2022)

Schmidt'in yaptığı kazı alanlarından bir tanesi de Nakkare Hane Dağı denilen bir alandı. Bu alanda Kümbed-i İnânc diye bilenen kümbette Schmidt tarafından "Selçuklu Kraliyet Ailesinin Mezarları" diye tavsif edilen mezarlar bulunmaktaydı (**Resim 9 ve 10**). Bu noktanın biraz yukarısında Burc-i Nakkare Hane (Nakkare Hane Kulesi) yer almaktaydı.

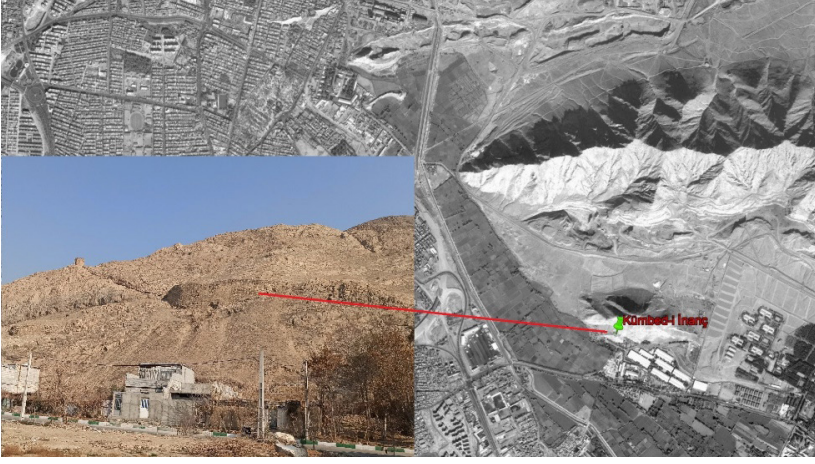

Resim 8. Kümbed-i İnânc olarak bilinen Selçuklu Kraliyet Aile Mezarlığı
(Makale yazarı, 2021 ve Google Earth, 2022)



Resim 9 ve 10. Schmidt tarafından Kümbed-i İnânc olarak bilinen Selçuklu Kraliyet Ailesinin Mezarlığında yapılan kazı
(Schmidt, 1940, Plate 36 ve Schmidt, 1942)

Akarsular

Şehir su kaynakları açısından çok zengin değildi. Şehirden büyük olmayan iki nehir ve buna ek olarak Abdülvehhâb ve Şâhî Kanalı gibi çok sayıda kanal akmaktaydı (**Şekil 8**). Bu nehirler ve kanallar şehrin hem içme suyu ihtiyacını karşılıyor, hem de tarımda sulama amacıyla kullanılıyordu. Tahminimize göre zaman içerisinde kanalların inşası şehrin nüfus artışında ve yerleşiminde son derece önemli olmuştur.

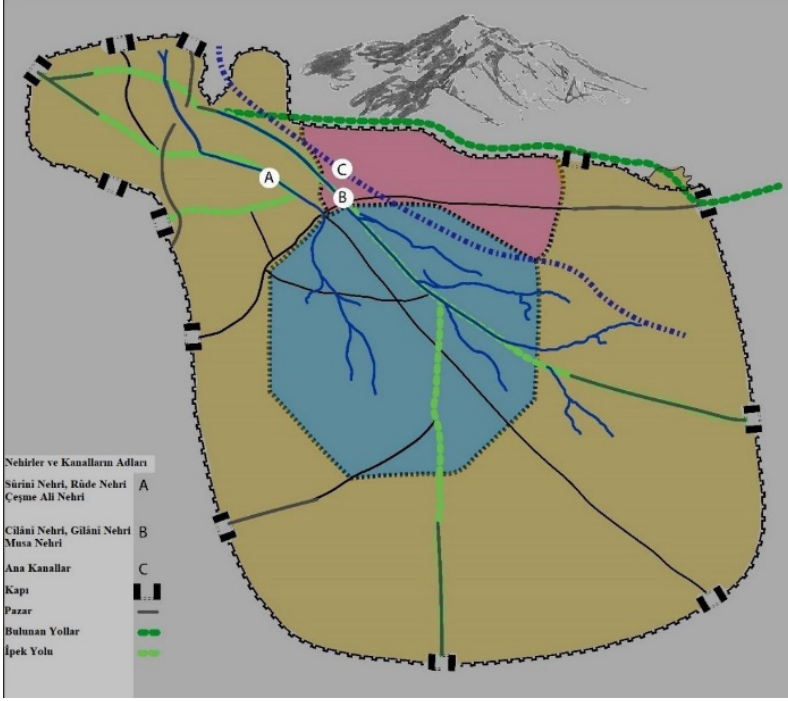

Şekil 8. Rey'in su kaynakları (Kerîmân'ın haritasına göre düzenleyen: Hâmenei, 1396, s. 140; düzenleyen yazar)

Bu nehirlerden ilki Çeşme Ali semtinden akan ve Rûde Mahallesinden geçen Sürîn/Rûde Nehri idi (**Resim 11 ve 12**). İktidarı sırasında sık sık burayı ziyarete gelen Kaçar Şahı Feth Ali Şah, 1832-33 yılında burada kendi ve bazı şehzadelerin timsalini yaptırdı.



Resim 11 ve 12. Çeşme Ali denilen mevkii önünden akan Sürîn/Rûde Nehri (Sevruguin: Past and Present Virtual Collection ve makale yazarı 2021)

Diğer Nehir ise Taberistân yönünden gelen Şehristân ve Sarbân Mahallesinden geçen Cilâni/Gilâni Nehri idi (**Resim 13**).



Resim 13. Şehristân içinden akan Cîlânî/Gilânî Nehri (Schmidt 1940, Plate 33; düzenleyen yazar)

Mahalleler

Selçuklu Rey’inde birçok mahalle bulunuyordu. Bilhassa Reyli Abdülcelil Kazvîni Râzî’nin vermiş olduğu bilgiler neticesinde şehirdeki mahallelerden haberdar olabilmekteyiz (**Şekil 10**). Mezhebe göre ayrılan mahallelerin bir kısmında Hanefîler, bir kısmında Şafîîler ve bir kısmında ise Şiîler oturmaktaydı. Aşağı yukarı şehrin yarısında Sünnîler diğer yarısında ise Şiîler ikamet etmekteydi (**Şekil 9**).

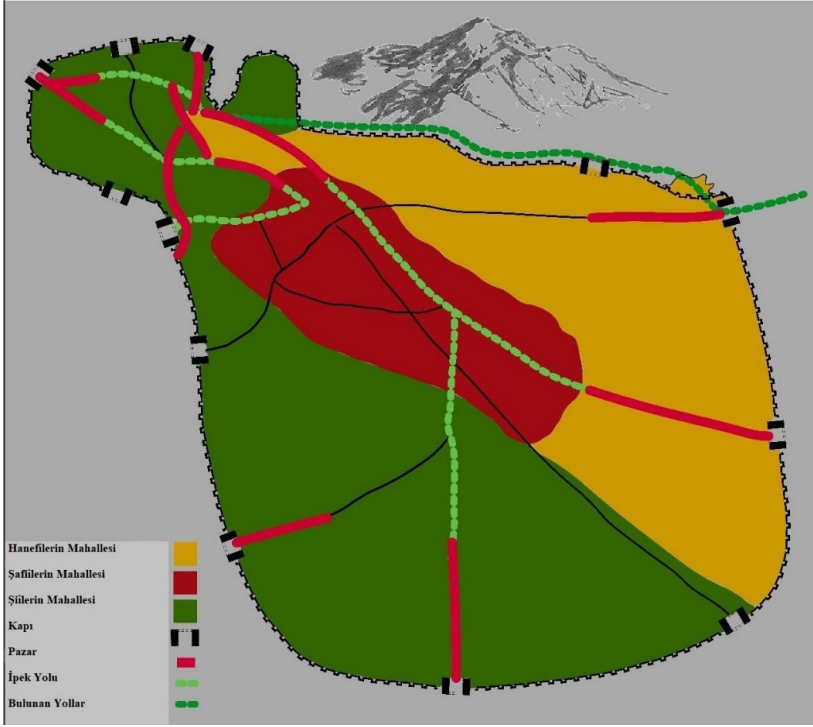

Şekil 9. Rey şehrinin mezhebi dağılımı (Kerîmân'ın haritasına göre düzenleyen:
Hâmenei, 1396, s. 89; düzenleyen yazar)

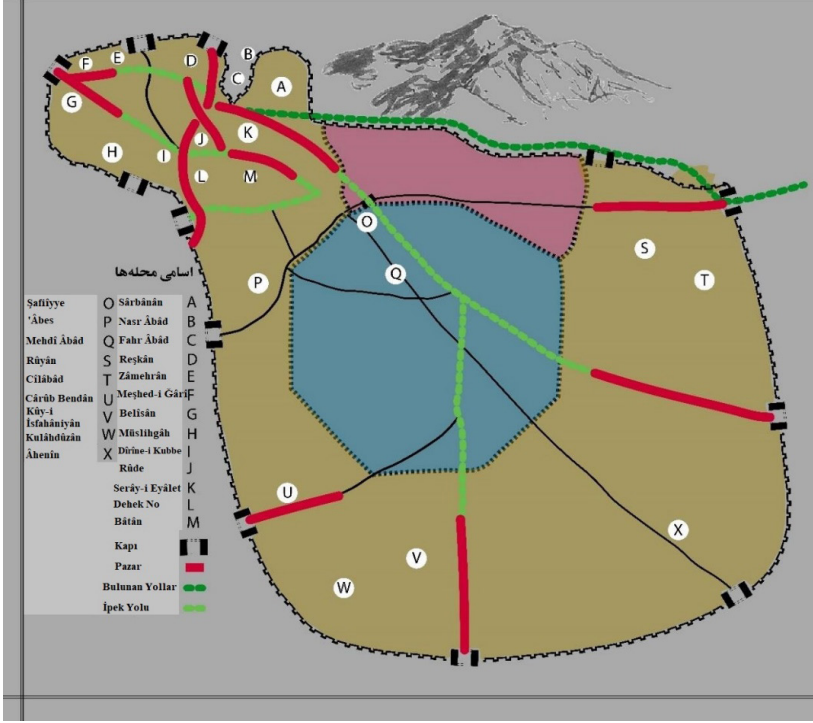

Şekil 10. Kerîmân'a göre Rey'in Mahalleleri (Kerîmân'ın haritasına göre düzenleyen: Hâmenei, 1396, s. 97; düzenleyen yazar)

Serây-i Eyâlet (Hükümet Saray) Mahallesi

Abdülcelîl Kazvînî bu mahallede Şemsü'l-İslâm Hasekâ Bâbeveyh Medresesi'nin bulunduğunu belirtmektedir.² Şeyh Sadûk olarak da bilinen İbn Bâbeveyh, Şiîlerin önde gelen şahıslarından biridir. Bu mevkiye İbn Bâbeveyh adında bir medrese kurulması bu çevrede onun ailesine mensup kişilerin ve Şiîlerin yaşadığını göstermektedir.

Selçukluların Dârü'l-İmâresi yani hükümet konağı Serây-i Eyâlet Mahallesi'nin çevresine düşmekteydi. Günümüzde Burc-i Tuğrul'un bulunduğu alanın burası olduğunu söyleyebiliriz. Aynı zaman da İbn Bâbeveyh'in mezarının olduğu yer buraya oldukça yakındır (**Resim 14**). Burada kullanılan *eyâlet* kelimesi "imâret" ve "hükümet" anlamlarına gelmektedir. Serây kelimesi ise Farsça'da "ev", "menzil", "saray" anlamlarına gelmektedir. Dolayısıyla Serây-i Eyâlet'in Serây-i İmâret veya Dârü'l-İmare manasına geldiğini rahatlıkla söyleyebiliriz.

[2] Abdülcelîl Kazvînî Râzî, Nasîreddîn Ebû'l-Reşîd, *Nakz*, Tashih Celaeddîn Muhaddis (Tahran: Sîlsile-i İntişârât-i Encümen-i Âsâr-i Millî, 1358), 47.



Resim 14, Burc-i Tuğrul ve İbn Bâbaveyh (Şeyh Saduk) Mezarı (Google Earth 2022 ve makale yazarı 2022)

Hüseyin Kerîmân, Selçuklular döneminde yaşayan Abdülcelîl Kazvînî Râzî'ye dayanarak Serây-i Eyâlet'in bu dönemde Selçuklu Devleti'nin hükümet işlerinin görüldüğü, hanedan üyelerinin ve önde gelen kişilerin yaşadığı yer olduğunu ileri sürmektedir.³ Rey'i fethettikten sonra başkent olarak seçen Tuğrul Bey, devleti buradan idare etmiştir. Buranın suyunun çok, havasının güzel olması, muhtemelen Tuğrul Bey'in ilgisini çekmiştir. Aynı zamanda burada Hanefîlere ait Mescid-i Tuğrul bulunmaktaydı. Abdülcelîl Kazvînî Râzî bu caminin oldukça kalabalık olduğunu, yaklaşık 20.000 kişinin birlikte namaz kıldığını belirtmektedir.⁴ Muhtemelen bu cami Serây-i Eyâlet Mahallesi çevresinde, Tuğrul Bey Caddesinde bulunmakta idi. Tuğrul Bey, ölümünden sonra buranın yakınlarına defnedilmiştir (**Resim 15 ve 16**).⁵

[3] Hüseyin Kerîmân, *Rey-i Bâstân*, c. I (Tahran: Silsile-i İntişârât-i Encümen-i Âsâr-i Millî, 1345), s. 200.

[4] Abdülcelîl Kazvînî Râzî, *Nakz*, s. 372.

[5] Kerîmân, *Rey-i Bâstân*, I, s. 205.



Resim 15 ve 16. *Burc-i Tuğrul (Kümbet-i Tuğrul)* (Yazar 2022, 2019)

Sârbânân Mahallesi

Sârbânân, Sünnîlerin yaşadığı bayındır bir mahalledir. Cîlânî Nehri ve Şâhî Kanalı mahalleye içme suyu temin etmekteydi. Yâkût el-Hamevî, buranın ismini Serbân olarak kaydederek Rey’de bir mahalle olduğunu ifade etmiştir.⁶ Aynı zaman da Sârbânân Pazarı bu mahallede bulunmakla birlikte Rey için önemli pazarlardan biridir. Buranın orta bölümünde günümüzde Gliserin Fabrikası ve Burc-i Tuğrul Caddesi bulunmaktadır.⁷

Rûde/Rûze Mahallesi

Şehrin en eski yerlerinden biri olan bu mahalle Rûde/Sûrînî Nehrinin ve Abdülvehhâb Kanalının aktığı yerdeydi ve Rûde Pazarı burada bulunmaktaydı. Yâkût el-Hamevî, Rûde’den Rey’in bir mahallesi ve karyesi olarak bahsettikten sonra buranın Ebû Ali el-Hüseyn b. el-Muzaffer b. İbrahim el-Râzî el-Rûzî’ye nisbet edildiğini bildirmektedir.⁸

Cîlâbâd/Gilâbâd Mahallesi

İçinden Cîlâbâd/Gilâbâd Nehrinin aktığı bu mahalle Ziyârî hâkimi Merdâvîcb. Ziyâr’a nisbet edilir. X. yüzyıl müelliflerinden Ebû Dülef, burası için “Rey’in doğu tarafında Merdâvîcb tarafından yaptırılmış olan Cîlâbâd

[6] Yâkût el-Hamevî, Şihâbeddin Yakut b. Abdullah el-Rûmî, *Mu’cemü’l-Büldân*, c. III (Beirut: Dâru Sâdr, 1995), s. 205.

[7] Kerîmân, *Rey-i Bâstân*, I, s. 199.

[8] Yâkût el-Hamevî, *Mu’cemü’l-Büldân*, III, s. 78.

(جبل آباد) diye bir yer vardır. Orada güzel balkonlar, yüksek sütunlar, havuzlar ve gezilecek çok güzel yerler vardır” demektedir.⁹ Yâkût el-Hamevî ise, Ebû Dülefe benzer ifadeler kullanarak “Rey’in doğusunda yer alır. Merdâvic tarafından yaptırılan göz alıcı binalar, büyük sütunlar, doğal havuzlar bulunur” diye belirtmiştir.¹⁰

Şâfiyye Mahallesi

Bu mahallede Şâfiîler yaşamaktaydı. Makdisî, X. asırda Rey’de Şâfiîlerin varlığından bahseder.¹¹ 617/1220 yılında Rey’de bulunan Yâkût el-Hamevî, şehirdeki mezhepler ve Şâfiîler hakkında bilgi verir.¹² Zekeriyâ Kazvînî ise Şâfiîlerin Şiîler ve Hanefîlerden daha az olduğunu bildirmektedir.¹³ Bu mahallenin sınırları belli değildir ancak Rey’in doğusunda Hişâm/Horasan Kapısı’nda olması muhtemeldir. Şâfiîlerin yaşadıkları yerler Sârbânân ve Mescid-i Cami’den uzak olmamalıdır. Şâfiîler şehir merkezinin kuzey yönünde, Sârbânân dolaylarında, günümüzdeki Nakî Âbâd ve Burc-i Tuğrul arazisinde Şiî ve Hanefîler arasında yaşıyor olmalıdır.¹⁴

Der-i Şehristân (Şehristân Kapısı) Mahallesi

Rey’de Şehristânın kurulduğu yerde aynı zamanda Şehristân Kapısı mevcuttu. Eski zamanlardan beri kapıların olduğu yerde genellikle aynı adı taşıyan bir mahalle de bulunurdu. Esasen Şehristân içinde birden çok kapı vardı; fakat bu kapı diğerlerinden daha fazla önem taşıyordu. Çünkü burası Mescid-i Câmîi ve Dârü’l-İmâre’ye yakın bir yerde bulunuyordu.¹⁵ Abdülcelil Kazvînî’ye göre buranın halkı Sünnî mezhebe mensuptu.¹⁶

Reşkân Kalesi (Taberek Kalesi) Mahallesi

Rey’in en eski yerleşim yerlerinden biri olması nedeniyle bu mahallenin adı çeşitli kaynaklarda geçmektedir.¹⁷ Bu mahallenin sınırları takriben Yukarı Rey’in kuzeyinde (Çeşme Ali Tepeleri, İbn Bâbaveyh ve Burc-i

[9] Ebû Dülefe, *Sefernâme-i Ebû Dülefe der İran*, Tashih ve Talik V. Minorsky, Farsça trc. Seyyid Ebulfazl Tabâtabâyî (Tahran: İntişârât-ı Zevvâr, 1354), s. 72-73; Türkçe trc., İran Seyahatnamesi (10. Yüzyılda Kafkasya’dan Fars Körfezine Yolculuk), Tercüme ve Notlar Serdar Gündoğdu (İstanbul: Kronik Kitap, 2019), s. 101.

[10] Yâkût el-Hamevî, *Mu’cemü’l-Büldân*, c. II, s. 201.

[11] Makdisî, Muhammed b. Ahmed, *Ahsenü’t-Tekâsîm fî Marifetü’l-Ekâlîm* (Leiden: Brill, 1906), s. 391.

[12] Yâkût el-Hamevî, *Mu’cemü’l-Büldân*, III, s. 117.

[13] Zekeriyâ Kazvînî, Zekeriyâ b. Muhammed, *Asârü’l-Bilâd ve Ahbârü’l-İbâd* (Beyrut: Dâru Sâdr, 1998), s. 376.

[14] Kerîmân, *Rey-i Bâstân*, I, s. 207-208.

[15] Kerîmân, *Rey-i Bâstân*, I, s. 193

[16] Abdülcelîl Kazvînî Râzî, *Nakz*, 437.

[17] İbn İsfendiyâr, Muhammed b. Hasan, *Tarih-i Taberistân*, Tashih Abbâs İkbâl Âştîyânî, 2. baskı (Tahran: Pedîde-i Hâver, 1366), s. 61; Evliyâullah Âmulî, *Tarih-i Rüyân*, Tashih Menûçehr Tutûde (Tahran: Bonyâd-ı Ferheng-i İran, 1348), s. 18; Mar’âşî, Zahîreddîn b. Nasîreddîn, *Tarih-i Taberistân ve Rüyân ve Mâzenderân* (Tahran: Müessesesi-i Matbû’ât-ı Şark, 1361), s. 108.

Tuğrul'dan Şâh Abdülazîm Türbesi'nin eski demir yoluna kadar uzanan yer) bulunmaktaydı.¹⁸ Bu mahallede mahsusen Şîiler yaşamaktaydı.¹⁹

Rûyân Mahallesi

Yâkût el-Hamevî, buranın Rey'de bir mahalle olduğunu söylemektedir.²⁰ Büyük bir ihtimalle bu mahalle Cîlâbâd içerisinde yer almaktaydı. Çünkü insanlar Kûhekîn Kapısı'ndan, Taberistan ve Rûyân'a gitmekteydiler. Ayrıca kuzey tarafında bulunan halk şehre buradan girmektedir. Ziyârî hânedanının kurucusu ve ilk hükümdarı Merdâvîc zamanında inşa ettirilen Cîlâbâd'da Gîlan, Taberistan ve Rûyân'dan gelen çok sayıda insan ikamet etmekteydi.²¹

Bâtân Mahallesi

Bu mahalle Muhammediyye'nin batısında, Bâtân Kapısı'nın doğu yönünde, günümüzdeki Rey Meydanı civarında yer almakta olup Şîiler için önemli bir yere sahipti. Öyle ki, bu mahallede Şîiler önemli imamzâdele-
rin²² yanı sıra onların önde gelen kişileri de medfundur.²³ Aynı zaman da bu mahallenin bir bölümünde Sünnîler yaşamaktaydı.²⁴

Der-i Âbes Mahallesi

Buranın adı el-Nakz'da Der-i Ğâyeş, Der-i Âbeş, Der-i Ğâbeş ve Der-i Âbes gibi farklı şekillerde yazılmıştır. Burası Şîilerin yaşadığı önemli yerlerdendir.²⁵ Büyük olasılıkla Şâh Abdülazîm'in güneyinde, günümüzdeki Kale-yi Gebrî harabelerinin olduğu yerdedir.²⁶

Dervâze-i Âhenîn (Âhenîn Kapısı) Mahallesi

İstahrî'nin zikrettiği²⁷ bu yerin adından Abdülcelîl Kazvînî, Rey medreselerini anlatırken "*Âhenîn Kapısı'nda Seyyid Zâhid Ebû'l-Fütûh'a nisbet edilen bir medrese Melikşah zamanında yapılmıştır.*"²⁸ diye bahsetmektedir. Onun bu ifadesinden buranın Şîilerin oturduğu yerlerden biri olduğu anlaşılmaktadır.

[18] Kerîmân, *Rey-i Bâstân*, I, s. 193.

[19] Abdülcelîl Kazvînî Râzî, *Nakz*, s. 437.

[20] Yâkût el-Hamevî, *Mu'cemü'l-Büldân*, III, s. 105; a.mlf., *Müşterek-i Yâkût Hamevî*, Farsça trc. Muhammed Pervîn Gonâbâdî (Tahran: Emîr-i Kebîr, 1362), 102.

[21] Kerîmân, *Rey-i Bâstân*, I, s. 197.

[22] İmâmiyye Şîasi mensuplarınca imamların oğulları ve torunlarının türbeleri için kullanılan bir terimdir.

[23] Abdülcelîl Kazvînî Râzî, *Nakz*, s. 577.

[24] Abdülcelîl Kazvînî Râzî, *Nakz*, s. 595.

[25] Abdülcelîl Kazvînî Râzî, *Nakz*, s. 437.

[26] Kerîmân, *Rey-i Bâstân*, I, s. 194.

[27] İstahrî, *Mesâlikü'l-Memâlik*, s. 208.

[28] Abdülcelîl Kazvînî Râzî, *Nakz*, s. 475.

Dervâze-i Cârûb Bendân (Cârûb Bendân Kapısı) Mahallesi

Bu mahalle muhtemelen Rey'in güneybatısında yer almakta olup Şifilerin yaşadığı bir yerdi.²⁹ Abdülcelîl Kazvîni Râzî, bu mahallenin adını Cârûb Bendân Kapısı'nda bulunan medreseden bahsederken zikretmiştir: "*Hâce İmam Reşîd Râzî Medresesi Cârûb Bendân Kapısında yer alır. Burada iki yüzden fazla muteber alim din, usul, fıkıh, şeriat ilimleri alanında ders okumakta olup kendi zamanının allameleridir*".³⁰

Yukarıda zikrettiğimiz mahalleler haricinde Şîî büyüklerinin medfun olduğu Nâhek Mahallesi³¹, Seyyid Taceddin Muhammed Kîsekî'nin büyük medresesinin bulunduğu Kulâhdûzân Mahallesi³², Fakih Ali Casibî Medresesi'nin bulunduğu Kûy-i İsfahânîyân (İsfahanlılar Mahallesi)³³, Zâmehrân'ın doğusunda Belîsân Pazarı'nın kurulduğu Belîsân/Felîsân Mahallesi³⁴, Büveyhî Hâkimi Fahrüddeve zamanında inşa ettirilen Fahr Âbâd Mahallesi³⁵, Selçuklular zamanında inşa edilen Fîrûze Mahallesi Medresesi bulunduğu Kûy-i Fîrûze (Fîrûze Mahallesi)³⁶, Şifilerin kendilerine ezâ merasimi yaptıkları bir yerde bulunan Câ-yi Zaferân³⁷, İmamzade Abdullah'ın yakınında bulunan Dîrîne-i Kubbe Mahallesi³⁸, Sünnîlerin oturduğu Der-i Kende (Kende Kapısı) Mahallesi³⁹, yine Sünnîlerin oturduğu Pâlângerân Mahallesi⁴⁰, Yukarı Rey'in kuzeyindeki en bayındır mahallelerden biri olan Zâmehrân Mahallesi⁴¹, Şîî büyüklerinin oturduğu yerlerden biri olan⁴² ve Yâkût el-Hamevî'nin de bahsettiği Der-i Müslîhgâh (Müslîhgâh Kapısı) Mahallesi⁴³ ve Nasr Âbâd Mahallesi⁴⁴, gibi mahalleler bulunmaktaydı.

Kapılar

Rey şehri antik çağda tüccarların, ticaret kabilelerinin, seyyahların geçtiği önemli bir şehirdi. Bundan dolayı Rey'in dört bir yanında önemli kapıları bulunmaktaydı. Bu durum İslâm döneminde de devam etti.

[29] Kerîmân, *Rey-i Bâstân*, I, s. 196.

[30] Abdülcelîl Kazvîni Râzî, *Nakz*, s. 48.

[31] Abdülcelîl Kazvîni Râzî, *Nakz*, s. 577.

[32] Abdülcelîl Kazvîni Râzî, *Nakz*, s. 34.

[33] Abdülcelîl Kazvîni Râzî, *Nakz*, s. 35.

[34] Kerîmân, *Rey-i Bâstân*, I, s. 208

[35] Yâkût el-Hamevî, *Mu'cemü'l-Büldân*, c. IV, s. 238.

[36] Abdülcelîl Kazvîni Râzî, *Nakz*, s. 35.

[37] Bedreddîn Kuvâmî Râzî, *Divân-i Kuvâmî Râzî*, Tashih Mîr Celaleddîn Hüseyinî Urmevî (Tahran, 1334), s. 16; Abdülcelîl Kazvîni Râzî, *Nakz*, s. 373.

[38] Kerîmân, *Rey-i Bâstân*, I, s. 196.

[39] Abdülcelîl Kazvîni Râzî, *Nakz*, s. 278, 437, 595.

[40] Abdülcelîl Kazvîni Râzî, *Nakz*, s. 437.

[41] Kerîmân, *Rey-i Bâstân*, I, s. 197-198.

[42] Abdülcelîl Kazvîni Râzî, *Nakz*, s. 437.

[43] Yâkût el-Hamevî, *Mu'cemü'l-Büldân*, c. V, s. 143.

[44] Sem'ânî, Abdülkerim b. Muhammed b. Mansûr, *el-Ensâb*, c. XIII (Haydarâbâd: Meclis-i Dâiretû'l-Muarrifî'l-Osmaniyye, 1382), s. 108; Yâkût el-Hamevî, *Mu'cemü'l-Büldân*, V, s. 287.

Selçuklular zamanında şehrin büyümesine paralel olarak kapı sayısı da artmıştır. Bütün diğer şehirlerde olduğu gibi Rey'in kapıları da her yönden gelebilecek tehlikelere karşı koruma sağlıyordu. X. ve XII. yüzyıllar arasında şehrin birçok kapısından bahsedilir (**Şekil 11**). Bu kapılar aynı zamanda muhkem demirden yapılmışlardı. İbnü'l-Esîr, H. 257/M. 870-71 olaylarını anlatırken şehrin kale kapılarının demirden olduğunu belirtmektedir.⁴⁵ Yine Ebû Dülef bizzat gördüğü şehrin, kocaman demir ve taş kapılarının bulunduğunu anlatır.⁴⁶

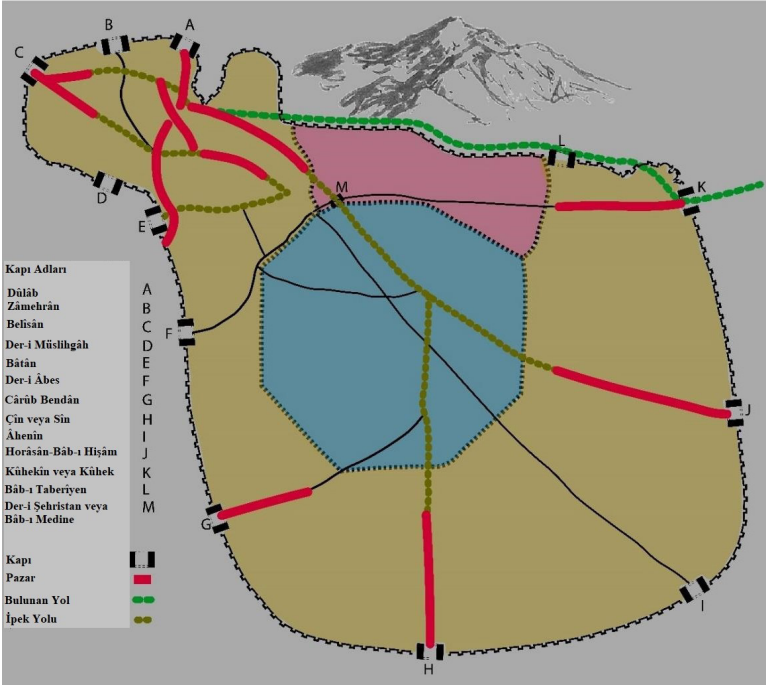

Şekil 11. Kerîmân'a göre Rey'in Kapıları (Kerîmân'ın haritasına göre düzenleyen: Hâmenei, 1396, s. 100; düzenleyen yazar)

X. asır müelliflerinden İbnü'l-Fakîh, Bâtâk (veya Bâtân), Belîsân ve Harb kapılarından bahseder.⁴⁷ Yine aynı asrın müelliflerinden İbn Havkal beş kapıdan bahseder: Bâtâk (Mâtâk), Belîsân, Kûhek, Hişâm ve Sîn Kapısı.⁴⁸ Aynı dönemde İstahrî, şehirdeki Âhenîn, Dulâb ve 'Asâb Ka-

[45] İbnü'l-Esîr, Ebû'l-Hasen İzzüddîn Alî b. Muhammed b. Muhammed eş-Şeybânî el-Cezerî, *el-Kâmil fî't-Tarih*, çev. Ahmet Ağırakça, c. VII (İstanbul: Bahar Yayınları, 1991), s. 208.

[46] Ebû Dülef, *Sefernâme-i Ebû Dülef der İrân*, 72-73; Türkçe trc., 101.

[47] İbn Fakîh, Ahmed b. Muhammed, *Kitâbü'l-Büldân*, Tahkik Yusuf El-Hâdî (Beirut: Âlemü'l-Kütüb, 1416), s. 542.

[48] İbn Havkal, *Kitâbu Sûretü'l-Arz*, II, s. 378; Türkçe trc., *Sûretü'l-Arz (10. Asırda İslam Coğrafyası)*, Türkçe trc. Ramazan Şeşen, 2. baskı (İstanbul: Yeditepe Yayınları, 2017), 329.

pısı'ndan da bahseder.⁴⁹ Abdülcelîl Kazvînî Râzî, XII. yüzyılda listeye Cârûb Bendân, Müslihgâh, Abes, Kende, Mehrân ve Şehristân Kapısı'nı eklemektedir. Büyük olasılıkla Rabaz kısmındaki kapılar şehre yakın bir yerde inşa edilmişti ve şehirle bağlantılıydı. Şehristân ve Kohendez (Kale) kendilerine ait kapılara sahipti.

Bağdat Yoluna açılan Bâtân Kapısı batıda, Kazvîn'e açılan Belisân Kapısı kuzeybatıda, Taberistan yoluna açılan Kûhek Kapısı kuzeydoğuda, Horasan'a açılan Hişâm veya Horasan Kapısı doğuda, İsfahan ve Kum'a açılan Sîn Kapısı güneydoğuda yer alıyordu. Hem İstahrî'nin hem de Abdülcelîl Kazvînî'nin bahsettiği Ahenîn Kapısı şehrin güneydoğu kesiminde bulunuyordu.

Bâtân Kapısı

Bu kapının adı muhtelif kaynaklarda Bâbu Tâk⁵⁰ ve Bâbu Mâtâk⁵¹ olarak verilmiştir. Bu kapı Cibâl ve Irak tarafına açılmakta olup buradan Bağdâd'a gidilmekteydi.⁵² Abdülcelîl Kazvînî'ye göre burada Şiîlerin önemli kişilerinden biri defnolmuştur.⁵³ Yine onun ifadelerinden buranın doğu yarısında Sünnîlerin yaşadığı düşünülmektedir. "...Kinde kapısının kumarbazları, Batan'ın Remmâlları"⁵⁴...

Belisân Kapısı

İbn Fakîh'in Felisân olarak zikrettiği bu kapıdan⁵⁶ İstahrî ve İbn Havkal⁵⁷ Belisân olarak bahsetmektedir. Bu kapı, Kazvîn'e açılmaktadır. Abdülcelîl Kazvînî'nin Felisân olarak kaydettiği bu yerde Şiîler ikamet etmekteydi.⁵⁸ Bu kapı kuzeybatı yönünde günümüzdeki Civânmerd Kasâb yakınlarında bulunuyordu ve buradan Kazvîn, Deylem ve Azerbaycan'a gidiliyordu.⁵⁹ Bu isim Sâsânîler zamanında kullanılan Belâş isminden gelmekte olup bazen Belâşân, Pelâşân şeklinde de kullanılmıştır.⁶⁰

[49] İstahrî, *Mesâlikü'l-Memâlik*, s. 208.

[50] İstahrî, *Mesâlikü'l-Memâlik*, s. 207.

[51] İbn Havkal, *Kitâbu Sûretü'l-Arz*, II, s. 378.

[52] Guy Le Strange, *Doğu Hilâfetî'nin Memleketleri (Mezopotamya, İran ve Orta Asya)*, Türkçe trc. Adnan Eskikurt ve Cengiz Tomar (İstanbul: Yeditepe Yay., 2015), s. 275.

[53] Abdülcelîl Kazvînî Râzî, *Nakz*, s. 577; Burada yatan kişi muhtemelen Şah Abdülazîm el-Hasenî'dir.

[54] Remmâl yani falcı.

[55] Abdülcelîl Kazvînî Râzî, *Nakz*, s. 595.

[56] İbn Fakîh, *Kitâbü'l-Büldân*, s. 542

[57] İstahrî, *Mesâlikü'l-Memâlik*, 207; İbn Havkal, *Kitâbu Sûretü'l-Arz*, II, s. 378.

[58] Abdülcelîl Kazvînî Râzî, *Nakz*, s. 437.

[59] Kerîmân, *Rey-i Bâstân*, I, s. 273.

[60] Ebû Hanîfe Dineverî, *el-Ahbâru't-Tivâl*, Tahkîk Abdülmün'im Âmir (Kahire: Dâru İhyâ-i el-Kütübü'l-Arabî, 1960), s. 61; İbnü'l-Cevzî, Cemâleddîn Ebû'l-Ferec Abdurrahman b. Ali b. Muhammed, *el-Muntazam fî Târîhi'l-Ümem ve'l-Mülûk*, Tahkîk Muhammed Abdülkadir Atâ ve Mustafa Abdülkadir Atâ, c. II (Beyrut: Darü'l-Kütübü'l-İlmiyye, 1412), s. 78; Aybek Ed-Devâdarî, Ebî Bekr bin Abdullah, *Kenzü'd-Dürer ve Câmiü'l-Gurer*, Tahkîk Dorotia Krafolski, c. II (Kahire, 1391), s. 268.

Hişâm veya Horâsân Kapısı

İstahrî ve İbn Havkal bu kapının Horâsân ve Kûmis'e açıldığını belirtmişlerdir.⁶¹ Bu kapı Horâsân'a açıldığı için zaman zaman Horâsân Kapısı diye de anılmaktaydı. Bu kapının nisbet edildiği kişi Rey'de medfun olan Hanefî Fakîh'i Hişâm b. Abdullah el-Râzî'dir.⁶²

Sîn/Çîn Kapısı

Bazı İslâm müellifleri, eserlerinde *sîn* kelimesini Çîn manasında kullanmışlardır. Sîn (صين) kelimesi büyük olasılıkla Çîn kelimesinden alınmış olmalıdır. İstahrî ve İbn Havkal, Sîn Kapısı'nın Kum'a açıldığını belirtirler.⁶³ Bu kapı vasıtasıyla Rey'den güney yönünde gidiş geliş sağlanırdı. Eski Çağlar'dan itibaren İpek Yolu, Çin'den başlayıp bazı yollar takip ederek Rey'den geçmekteydi. Çin'den gelen İpek yolunun bir kolu Sîn Kapısı vasıtasıyla Kum, İsfahân ve Şîrâz'a gitmektedir.⁶⁴

Âhenîn Kapısı

Bu kapının varlığından ilk defa İstahrî bahsetmiştir.⁶⁵ Abdülcelîl Kazvînî ise "*Âhenîn Kapısı'nda Seyyid Zâhid Ebû'l-Fütûh'a nisbet edilen bir medrese Melikşah zamanında yapılmıştır.*"⁶⁶ diyerek bu kapıdan bahseder.

Cârûb Bendân Kapısı

Rey'in güneybatısına düşen bu kapının etimolojisine bakıldığında buranın adı "süperge" kelimesi ile bağlantılı idi. Çünkü bu havalide süpürge satıcıları bulunuyordu. *Cârûb* kelimesi Farsça'da "süpürge"; *bendân* ise "bağlayan" manasına gelmekte olup *cârûb bendân* "süpürge bağlayanlar" anlamına gelmektedir. Şîhlerin yaşadığı bir yer olup Şâh Abdülazîm'e yakını bir yerde bulunmaktaydı.⁶⁷

Hanzala Kapısı

Yâkût el-Hamevî, Rey'de Ebû Hâtem İdrîs b. el-Münzir el-Hanzelî'ye nispet edilen Hanzala adlı bir kapının varlığından bahsetmektedir.⁶⁸ Bu kapı muhtemelen Rey'in doğusunda yer alıyordu. Çünkü Yâkût'un nisbet ettiği Hanzala adlı şahıs Sünnî ve Arap idi. Çünkü Sünnîler ekseriyetle Rey'in doğusunda yaşıyorlardı.⁶⁹

[61] İstahrî, *Mesâlikü'l-Memâlik*, s. 207; İbn Havkal, *Kitâbu Sûretü'l-Arz*, II, s. 378.

[62] Kerîmân, *Rey-i Bâstân*, I, s. 240, 261-262.

[63] İstahrî, *Mesâlikü'l-Memâlik*, s. 207; İbn Havkal, *Kitâbu Sûretü'l-Arz*, II, s. 378.

[64] Kerîmân, *Rey-i Bâstân*, I, s. 242.

[65] İstahrî, *Mesâlikü'l-Memâlik*, s. 208.

[66] Abdülcelîl Kazvînî Râzî, *Nakz*, s. 475.

[67] Kerîmân, *Rey-i Bâstân*, I, s. 238.

[68] Yâkût el-Hamevî, *Mu'cemü'l-Büldân*, II, s. 71.

[69] Kerîmân, *Rey-i Bâstân*, I, s. 239.

Dûlâb Kapısı

İstahrî bu kapının Taberistân ve Cürcân'a açıldığından bahsetmiştir.⁷⁰ Selçuknâme'de ise Emir İnânç'ın mücadelesi sırasında bu kapının adı zikredilmiştir.⁷¹ Bu kapı Dûlâb tarafına açıldığı için bu isimle adlandırılmıştır. Rey'in kuzeyindeki dağın doğu ve batı yönünde iki tane kapı bulunuyordu. Her iki kapıdan da Taberistân ve Cürcân'a gidiliyordu. Bu kapılardan ilki İstahrî'nin bahsettiği Kûhekîn kapısı; diğeri ise Dûlâb kapısıydı.

Yâkût el-Hamevî'ye göre Dûlâb, Rey'in eski köylerinden birisi idi.⁷² Günümüzde Tahran'da bulunan kapılardan birinin adı halen Dûlâb Kapısı'dır. Bu kapı, günümüzdeki Rey Caddesinde, Küçük Nâibü's-Saltana Pazarının girişinde yer almaktadır.⁷³

Reşkân Kapısı

Bu kapıdan Abdülcélîl Kazvînî, ... "*Reşkan Kapısı'nın, Deylemân ve Âve'nin inançlı kimseleri...*" şeklinde bahseder.⁷⁴ Onun bu ifadelerinden buranın Şîî bir yerleşim yeri olduğu anlaşılmaktadır.

Kûhekîn Kapısı

Farsça'da "dağ" anlamına gelen *kûh* kelimesinden türetilmiştir. İstahrî bu kapının adını Kûhekîn; İbn Havkal ise Kûhek olarak zikretmiş ve her iki müellif bu kapının Taberistan'a açıldığını belirtmişlerdir.⁷⁵ Bu kapı Rey'in kuzeydoğusunda yer almakta olup⁷⁶ günümüzdeki Emin Âbâd veya eski devirlerde Cîlâbâd'da bulunmaktaydı. Burada yer alan pazara Kûhekîn adından dolayı Bâbü'l-Cebel (Dağ Kapısı) Pazarı denilmekteydi.⁷⁷

'Âbes Kapısı

Abdülcélîl Kazvînî'nin ... "*Âl-i Murtaza ordusu kimlerden oluşur biliyor musun? Felisân'ın yiğitleri, Ğabiş kapısının ('Âbes Kapısı) askerleri...*" ifadelerinden burada Şîîlerin yaşadığı anlaşılmaktadır.⁷⁸

'Asâb Kapısı

Bu kapıdan sadece İstahrî bahsetmektedir.⁷⁹ Bu kapı muhtemelen

[70] İstahrî, *Mesâlikü'l-Memâlik*, s. 207.

[71] Zahîreddîn Nişâbüri, *Selçuknâme* (Tahran: Kelâle-yi Hâver, 1332), s. 81.

[72] Yâkût el-Hamevî, *Mu'cemü'l-Büldân*, II, s. 485.

[73] Hüseyin Şehîdî Mâzenderânî, *Sergüzeşt-i Tahran* (Tahran: Râh-i Mânâ, 1383), s. 26.

[74] Abdülcélîl Kazvînî Râzî, *Nakz*, s. 437.

[75] İstahrî, *Mesâlikü'l-Memâlik*, s. 207; İbn Havkal, *Kitâbu Süretü'l-Arz*, II, s. 378.

[76] Strange, *Doğu Hilâfeti'nin Memleketleri*, s. 279.

[77] Kerîmân, *Rey-i Bâstân*, I, s. 248.

[78] Abdülcélîl Kazvînî Râzî, *Nakz*, s. 437.

[79] İstahrî, *Mesâlikü'l-Memâlik*, s. 207.

Şehristân'dan dışarıya açılan kapılardan biri idi.⁸⁰ Şehristân'ın eski surları arasında yer alan 'Asâb Kapısı'nın, Şehristân'ın kuzeybatı kısmında bulunması muhtemeldir.⁸¹

Bunların dışında Zâmehrân Mahallesinde bulunan, Rey'in kuzeybatısında yer alan Zâmehrân Kapısı⁸², İstahrî'de Bâbü'l-Medîne (Medîne Kapısı) olarak geçen⁸³ ve Sünnîlerin yaşadığı Şehristân Kapısı⁸⁴, yine Sünnîlerin ikamet ettiği Kende Kapısı, Şiîlerin önde gelenlerinin oturduğu bir yer olan Müslihgâh Kapısı⁸⁵, bunun haricinde Taberîyen veya Taberîyin Kapısı⁸⁶, Harb Kapısı⁸⁷ Rasü'r-Rûde Kapısı gibi kapılar bulunmaktadır.

Pazarlar

Rey'de çok sayıda geniş ve bayındır durumda pazarlar mevcuttu (**Şekil 12**). Makdisî, Rey'in pazarlarının göz alıcı olduğuna işaret ederek pazarların rabazda kurulduğunu ifade etmiştir.⁸⁸ İstahrî ve İbn Havkal, Rey'in en önemli pazarlarının Rûde, Belîsân, Dehek No/Nev, Nasrâbâz, Sârbânân, Bâbu'l-Cebel (Dağ Kapısı), Bâbu Hişâm (Hişam Kapısı) ve Bâbu Sîn (Çin Kapısı) olduğunu belirtmiştir.⁸⁹ Bu pazarların hepsi üçüncü bölümde yani rabazda da yer almaktaydı. Şehristân ve Kohendez'de pazar bulunmamaktaydı.⁹⁰

[80] Kerîmân, *Rey-i Bâstân*, I, s. 247.

[81] Rante ve Di Pasquale, "The Urbanisation of Rayy in the Seljûq Period", s. 424.

[82] Kerîmân, *Rey-i Bâstân*, I, s. 240.

[83] İstahrî, *Mesâlikü'l-Memâlik*, s. 208.

[84] Abdülcelîl Kazvînî Râzî, *Nakz*, s. 437.

[85] Ravendî, Şemseddin Lâğarî'den verdiği beyitte buranın Şiîlerin yaşadığı yerlerden biri olduğunu belirtir. "...sonra Ferâhân ve Müslihgâh'ı yak da dört sevabın altı olsun." er-Râvendî, Muhammed b. Ali b. Süleyman, *Râhat-üs Sudûr ve Âyet-üs-Sürûr*, Türkçe trc. Ahmed Ateş, c. II (Ankara: TTK Yay., 1999), s. 364.

[86] İstahrî, *Mesâlikü'l-Memâlik*, s. 207, zeyl.

[87] İbn Fakîh, *Kitâbü'l-Büldân*, s. 542.

[88] Makdisî, *Ahsenü't-Tekâsîm fî Marifetü'l-Ekâlîm*, s. 390-391.

[89] İstahrî, *Mesâlikü'l-Memâlik*, s. 207; İbn Havkal, *Kitâbu Sûretü'l-Arz*, II, s. 378.

[90] Kerîmân, *Rey-i Bâstân*, I, s. 214.

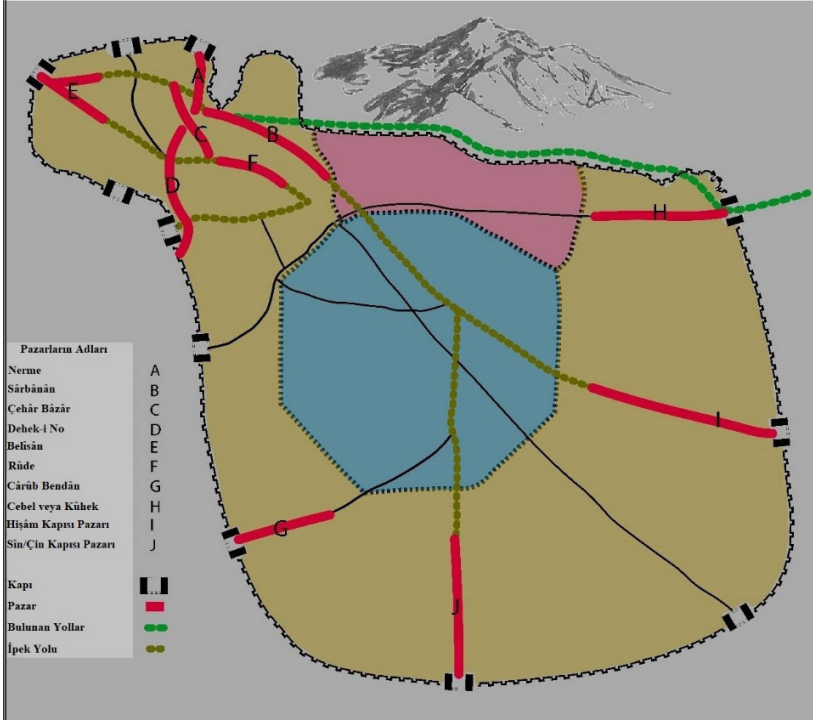

Şekil 12. Kerîmân'a göre Rey'in Pazarları (Kerîmân'ın haritasına göre düzenleyen: Hâmenei, 1396, s. 102; düzenleyen yazar)

Rûde Pazarı

İstahrî ve İbn Havkal, Rûde Pazarı için çarşıların içinde en bayındırı olduğunu, bu çarşıda büyük ticarethaneler ve hanlar bulunduğunu söylemektedir.⁹¹ Yâkût el-Hamevî, Rûde Mahallesinden bahsetmektedir.⁹² Rûde Pazarı bu mahallede kurulmaktaydı. Rûde/Sûrîn Nehri bu pazarın ortasından akmaktaydı. Bu nehrin kenarındaki tepelerde Rey şehrinin ilk yapıları imar edilmişti. Bundan dolayı Rûde Pazarı'nın Rey'in en eski pazarı olduğu söylenebilir. Bu Pazar, Yukarı Rey'de uzun bir alanı kaplamaktaydı. Bundan dolayı bunun üst kısmına Ser-i Rûde/Râsü'r-Rûde; orta kısmına Kutbu Rûde/Vasatu Rûde ve alt kısmına Esfelu Rûde denilmekteydi.⁹³

[91] İstahrî, *Mesâlikü'l-Memâlik*, s. 207; İbn Havkal, *Kitâbu Sûretü'l-Arz*, II, s. 378.

[92] Yâkût el-Hamevî, *Mu'cemü'l-Büldân*, III, s. 78-79; Yâkût el-Hamevî, *Müşterek-i Yâkût Hamevî*, s. 101.

[93] Kerîmân, *Rey-i Bâstân*, I, s. 220.

Sârbânân Pazarı

İbn Fakîh, Serbân olarak kaydettiği bu yer hakkında “Serbân’dan daha güzelini görmedim. Burası Rey’de bir caddedir. Ortasında bir nehir vardır ve her iki tarafını ağaçlar örtmüştür ve onların arasında bir pazar vardır.” demiştir.⁹⁴ Sârbânân’ın Şehristân içinde yer alan büyük bir cadde olduğunu söyleyebiliriz. Aynı zamanda Gîlânî Nehri ve Şâhî Kanalı Sârbânân’dan akmaktaydı.

Bununla birlikte pazarlar, şehir kapılarının dışında ve önünde kurulduğu da düşünülmektedir. Bundan dolayı Bâtân Pazarı, Cârûb Bendân Kapısı Pazarı, Âhenîn Kapısı Pazarı, Mehrân Kapısı Pazarı, Müslihğâh Kapısı Pazarı ve ‘Âbes Kapısı Pazarını yukarıdaki pazarlara ekleyebiliriz.

KAYNAKÇA

- Abdülcelîl Kazvîni Râzî, Nasîreddîn Ebû'l-Reşîd. *Nakz*. Tashih Celaleddîn Muhad-dis. Tahran: Silsile-i İntişârât-ı Encümen-i Âsâr-i Millî, 1358.
- Âmulî, Evliyauallah. *Tarih-i Rüyân*. Tashih Menüçehr Sutûde. Tahran: Bonyâd-i Ferheng-i İran, 1348.
- Aybek Ed-Devâdarî, Ebî Bekr bin Abdullah. *Kenzü'd-Dürer ve Câmiü'l-Gurer*. Tahkik Dorotia Krafolski. C. II. Kahire, 1391.
- Aylar, Mustafa. “Abbâsiler’in Kuruluşundan IX. Yüzyılın Sonuna Kadar Rey Şehrinde Siyasi Durum”. *Tarih ve Gelecek Dergisi*. 6/3. s. 1025-1037.
- Bedreddîn, Kuvâmî Râzî. *Divân-i Kuvâmî Râzî*. Tashih Mîr Celaleddîn Hüseyinî Urmevî. Tahran, 1334.
- Dineverî, Ebû Hanîfe. *el-Ahbârü't-Tivâl*. Tahkik Abdülmün'im Âmir. Kahire: Dâru İhyâ-i el-Kütübü'l-Arabî, 1960.
- Ebû Dülef. *Sefernâme-i Ebû Dülef der İran*. Tashih ve Talîk V. Minorsky. Çeviren Seyyid Ebulfazl Tabâtabâyî. Tahran: İntişârât-ı Zevvâr, 1354. Türkçe trc. *İran Seyahatnamesi (10. Yüzyılda Kafkasya'dan Fars Körfezine Yolculuk)*. Çeviren Tercüme ve Notlar Serdar Gündoğdu. İstanbul: Kronik Kitap, 2019.
- Efründ, Kadîr. *Gozâreş-i Fasl-i Evvel-i Kâves der Muhûte-i Dej-i Reşkân- der Gozâreş-i Amelkerd-i Pejûheşkede-i Bâstânşenâsî-yi Sâl-i 1385*. Editör Hasan Fâzeli Neşli. Tahran: İntişârât-ı Pejûheşkede-i Bâstânşenâsî, 1385.
- er-Râvendî, Muhammed b. Ali b. Süleyman. *Râhat-üs Sudûr ve Âyet-üs-Sürûr*. Türkçe trc. Ahmed Ateş. C. II. Ankara: TTK Yay., 1999.
- Hâmenei, Donya Masûmî, *Nisbet-i Sâzmândehi-yi Fezâyî Şehr-i Rey ve Şebeke-yi Râhha-yi Mosûm be Râh-i Ebrîşem: ez Âğaz-i İslâm tâ Piş ez Hamle-yi Moğûl, Dâneşgâh-i Tehrân-i Perdîs Honerha-yi Zîbâ*, Basılmamış YL. Tezi 1396.
- İbn Fakîh, Ahmed b. Muhammed. *Kitâbü'l-Büldân*. Tahkik Yusuf El-Hâdî. Beyrut: Âlemü'l-Kütüb, 1416.
- İbn Havkal, Muhammed b. Havkal. *Kitâbu Sûretü'l-Arz*. C. II. Beyrut: Dâru Sâdr, 1938. Türkçe trc. *Sûretü'l-Arz (10. Asırda İslam Coğrafyası)*. Çeviren Ramazan Şeşen. 2. baskı. İstanbul: Yeditepe Yayınları, 2017.
- İbn İsfendiyâr, Muhammed b. Hasan. *Tarih-i Taberistân*. Tashih Abbâs İkbâl Âş-tiyânî. 2. baskı. Tahran: Pedîde-i Hâver, 1366.
- İbnü'l-Cevzî, Cemâleddîn Ebû'l-Ferec Abdurrahmen b. Ali b. Muhammed. *el-Muntazam fî Târîhi'l-Ümem ve'l-Mülûk*. Muhammed Abdülkadir Atâ ve Mustafa Abdülkadir Atâ. C. II. Beyrut: Darü'l-Kütübü'l-İlmiyye, 1412.

[94] İbn Fakîh, *Kitâbü'l-Büldân*, s. 545; Bu bilgiyi aynı zamanda Yâkût da tekrar etmiştir. Yâkût el-Hamevî, *Mu'cemü'l-Büldân*, III, s. 205-206.

- İbnü'l-Esîr, Ebü'l-Hasen İzzüddîn Alî b. Muhammed b. Muhammed eş-Şeybânî el-Cezerî. *el-Kâmil fi't-Tarih*. Türkçe trc. Ahmet Ağırakça. C. VII. İstanbul: Bahar Yayınları, 1991.
- İstahrî, İbrahim b. Muhammed. *Mesâlikü'l-Memâlik*. Tahkik Ahmed b. Sehl Ebûzeyd. Beyrut: Dâru-Sâdr, 1927.
- Kerîmân, Hüseyin. *Rey-i Bâstân*. C. I. Tahran: Silsile-i İntişârât-i Encümen-i Âsâr-i Millî, 1345.
- Makdisî, Muhammed b. Ahmed. *Ahsenü't-Tekâsîm fi Marifetü'l-Ekâlîm*. Leiden: Brill, 1906.
- Mar'aşî, Zahîreddîn b. Nasîreddîn. *Tarih-i Taberistân ve Rûyân ve Mâzenderân*. Tahran: Müessesesi-i Matbû'ât-i Şark, 1361.
- Mâzenderânî, Hüseyin Şehîdî. *Sergüzeşt-i Tahran*. Tahran: Râh-i Mânâ, 1383.
- Rante, Rocco, Rayy: *From Its Origins to the Mongol Invasion: an Archaeological and Historiographical Study*, Brill 2014.
- Rante, Rocco, ve Carmen Di Pasquale. "The Urbanisation of Rayy in the Seljûq Period". *Der Islam* 93, sayı 2 (20 Ocak 2016): 413-432.
- Schmidt, Erich. *Flights Over Ancient Cities of Iran*. The University of Chicago Press. Chicago, 1940.
- Schmidt, Erich, *The Rayy Expedition (Aerial Survey Expedition)*, University of Chicago, The Oriental Institute, Chicago, 1942.
- Schmidt, Erich. "Rayy Research 1935 (Part II)". *Museum Bulletin* VI, sayı 4 (1936): 133-36.
- Sem'ânî, Abdülkerim b. Muhammed b. Mansûr. *el-Ensâb*. C. XIII. Haydarabâd: Meclis-i Dâiretü'l-Muarrifü'l-Osmaniyye, 1382.
- Strange, Guy Le. *Doğu Hilâfeti'nin Memleketleri (Mezopotamya, İran ve Orta Asya)*. Türkçe trc. Adnan Eskikurt ve Cengiz Tomar. İstanbul: Yeditepe Yay., 2015.
- Treptow, Tanya ve Whitcomb, Donald, *Daily Life Ornamented: The Medieval Persian City of Rayy*, Oriental Institute of the University of Chicago, Chicago, 2007.
- Yâkût el-Hamevî, Şihâbeddin Yakut b. Abdullah el-Rûmî. *Mu'cemü'l-Büldân*. C. II-V. Beyrut: Dâru Sâdr, 1995.
- Yâkût el-Hamevî, Şihâbeddin Yakut b. Abdullah el-Rûmî. *Müşterek-i Yâkût Hamevî*. Farsça trc. Muhammed Pervîn Gonâbâdî. Tahran: Emîr-i Kebîr, 1362.
- Zahîreddîn Nîşâbü'rî. *Selcûknâme*. Tahran: Kelâle-yi Hâver, 1332.
- Zekeriyâ Kazvînî, Zekeriyâ b. Muhammed. *Asârü'l-Bilâd ve Ahbârü'l-İbâd*. Beyrut: Dâru Sâdr, 1998.

EK-1

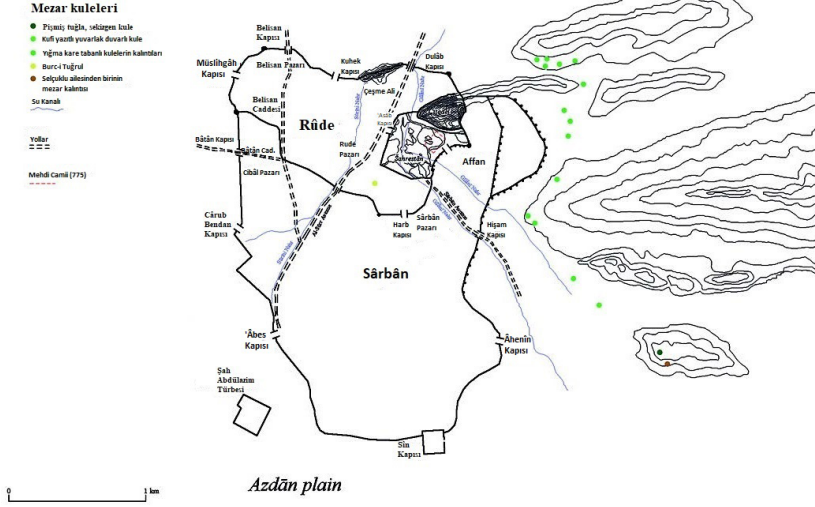

Rante'ye göre Selçuklular Zamanında Rey'in Kent Haritası
(Rante ve Di Pasquale, 2016, s. 419; düzenleyen yazar)

EK-2



Rante'nin haritasının Google Earth'deki görünümü
(Google Earth, 2005; düzenleyen yazar)

